



**National Library
of Sweden**

Denna bok digitaliserades på Kungl. biblioteket år 2012

x. A
S. O. U

STATENS OFFENTLIGA UTREDNINGAR 1951:29
ECKLESIASTIKDEPARTEMENTET



SKOLÖVERSTYRELSENS ORGANISATION

BETÄNKANDE MED FÖRSLAG

avgivet den 20 juni 1951 av

SKOLÖVERSTYRELSESÄKKUNNIGA

STOCKHOLM

1951

Statens offentliga utredningar 1951

Kronologisk förteckning

1. Statligt stöd åt svensk filmproduktion. Beckman. 73 s. **Fl.**
2. Försvarets personaltjänst. Kihlström. 166 s. **Fö.**
3. Förhållandet mellan arbetsuppgifter och löneställning vid statens järnvägar. Victor Petterson. 139 s. **K.**
4. Antagningen av medicine studerande m. fl. Kihlström. 123 s. **E.**
5. Förslag till naturskyddslag m. m. Haeggström. 212 s. **Jo.**
6. Näringslivets lokalisering. Appelberg, Uppsala. 245 s. **H.**
7. Principer för dyrortsgrupperingen. Kihlström. 116 s. **C.**
8. Betänkande angående polis- och åklagarväsendets organisation. Norstedt. 304 s. **I.**
9. 1945 års universitetsberedning. 6. Den vetenskapliga publiceringsverksamheten, personal-, institutions- och stipendiefrågor m. m., det akademiska befordringsväsendet. Svenska Tryckeriaktiebolaget. 332 s. **E.**
10. Sjöfartsförbindelserna mellan Gotland och fastlandet. Victor Petterson. 171 s., 3 pl. **K.**
11. Statsmakterna och folkhushållningen under den till följd av stormaktskriget 1939 inträdda krisen. Del 10. Tiden juli 1948—juni 1950 jämte sakregister till delarna I—10. Av K. Åmark. Idun. 338 s. **H.**
12. Promemoria med förslag till allmän verksstadga, Katalog och Tidskriftstryck. 68 s. **Ju.**
13. 1944 års allmänna skattekommitté. 5. Betänkande angående studiekostnaders behandling i beskattningshänseende Marcus. 79 s. **Fl.**
14. Landsbygdselektrifieringens utbredning år 1950. Idun. 47 s. **K.**
15. Daghem och förskolor. Betänkande om barnstugor och barn tillsyn. Victor Petterson. 641 s., 6 pl. **S.**
16. Filmcensuren. Betänkande 1. Beckman. 95 s. **E.**
17. Statens sjukhusutredning av år 1943. Betänkande 6. Redogörelse för arbetsstudier vid kroppssjukhusens vårdavdelningar m. m. Beckman. 233 s. **I.**
18. Betänkande med förslag till förordning angående upphandling och arbeten för statens behov m. m. Norstedt. 77 s. **Fl.**
19. SOS. Samhällets olycksfalls- och säkerhetstjänst. Gummeson. 89 s. **I.**
20. Betänkande med förslag till ny ägofredslagstiftning. Beckman. 143 s. **Jo.**
21. Kejnekommisionens utredning. Norstedt. 313 s. **Ju.**
22. Förslag till sjömanslag m. m. Marcus. 106 s. **H.**
23. Socialvårdskommitténs betänkande. 18. Utredning och förslag angående begravningshjälpförsäkring. Falu Nya Boktryckeri, Falun. 43 s. **S.**
24. Betänkande med förslag rörande utformningen av åtgärder för ökad skattefinansiering av kommunala investeringar. Beckman. 55 s. **Fl.**
25. Socialvårdskommitténs betänkande. 19. Utredning och förslag angående yrkesskadeförsäkringslag m. m. Kihlström. 499 s. **S.**
26. Vatten- och avloppsfrågan. Beckman. XIV. 597 s. **K.**
27. Konkurrensbegränsning. Betänkande med förslag till lag om skydd mot samhällsskadlig konkurrensbegränsning. Del 1. Idun. 722 s. **H.**
28. Konkurrensbegränsning. Betänkande med förslag till lag om skydd mot samhällsskadlig konkurrensbegränsning. Del 2. Idun. 549 s. **H.**
29. Skolöverstyrelsens organisation. Victor Petterson. 358 s. **E.**

Ann. Om särskild tryckort ej anges, är tryckorten Stockholm. Bokstäverna med fetstil utgöra begynnelsebokstäverna till det departement, under vilket utredningen avgivits, t. ex. E. = ecklesiastikdepartementet, Jo. = jordbruksdepartementet.

STATENS OFFENTLIGA UTREDNINGAR 1951:29

ECKLESIASTIKDEPARTEMENTET



SKOLÖVERSTYRELSENS ORGANISATION

BETÄNKANDE MED FÖRSLAG

avgivet den 20 juni 1951 av

SKOLÖVERSTYRELSESAKKUNNIGA

VICTOR PETTERSONS BOKINDUSTRIAKTIEBOLAG
STOCKHOLM 1951



STATS OF TEXAS, LEGISLATIVE

COMMISSIONERS



SKOLÖVERSTYRELSENS ORGANISATION

BETÄNKANDE MED FÖRSLAG

utgivet den 20 juni 1951

SKOLÖVERSTYRELSESAKKUNNIGA

STATS TRYCKERIET, STOCKHOLM

INNEHÅLL

<i>Skrivelse till statsrådet och chefen för ecklesiastikdepartementet</i>	7
Kap. 1. Inledning	11
Skolöverstyrelsens tillkomst	11
Redan verkställda undersökningar om skolöverstyrelsens organi- sation	12
De sakkunnigas direktiv	12
Kap. 2. Utvecklingen inom det allmänna skol- och folkbildningsväsendet ..	16
Det allmänna skolväsendet	16
Den allmänna folkbildningen	24
Kap. 3. Utvecklingen inom skolöverstyrelsen	29
Arbetsbelastning	29
Personal	33
Kostnader	34
Kap. 4. Nuvarande förhållanden	37
Ämbetsområde	37
Arbetsuppgifter	37
Arbetsenheter m. m.	38
Arbetets fördelning	40
Personalens fördelning	45
Kap. 5. Ämbetsområde	49
Allmänna synpunkter	49
Granskning av läroböcker	49
Folkbibliotek. Skolbibliotek	57
Kameral verksamhet	60
Statistisk verksamhet	67
Förskolor. Daghjem m. m.	72
Kap. 6. Inspektions-, rådgivnings- och upplysningsverksamhet	76
Inspektioner och pedagogiskt rådgivande verksamhet	76
Information till skolväsendets befattningshavare m. m.	76

	Skolöverstyrelsens tjänstepublikation	77
	Allmän upplysningsverksamhet	78
Kap. 7.	Decentraliserad beslutanderätt	80
	Tidigare utredningar och åtgärder	80
	Allmänna synpunkter	81
	Förslag till decentralisering	83
	1. Tillsättning av lektors- och adjunktstjänster	83
	2. Anställande av skolläkare, skolsköterskor, bibliotekarier, tillsynslärare, kvinnliga sakkunniga och vaktmästare	84
	3. Inrättande av nybörjaravdelningar vid allmänna läroverk och högre kommunala skolor	85
	4. Tilldelning av icke-ordinarie lärarkrafter över stat i läroämnena vid högre skolor	86
	5. Förordnande av icke-ordinarie lärare i läroämnena vid allmänna läroverk, försvarets läroverk samt folk- och småskoleseminarier	87
	6. Organiserandet av övningslärarnas tjänstgöring. Tillsättning av icke-ordinarie övningslärare vid statliga skolor	91
	7. Dispenser från gällande behörighetsvillkor för lärare	92
	8. Tjänstledigheter vid högre skolor	93
	9. Placering i löneklass	93
	10. Ersättning för sjukvård till lärare vid folkskolor, högre kommunala skolor och sinnesslöskolor	95
	11. Statsbidrag till byggnader för folkskoleväsendet samt till tjänstebostäder för folk- och småskollärare	96
	12. Byggnadstillstånd	98
	Åtgärdernas inverkan på skolöverstyrelsens personalbehov	99
Kap. 8.	Allmän organisation	100
	Inledande synpunkter	100
	Indelning i arbetsenheter	101
	Verksledning	125
	Kollegiala beslut eller enrådighetssystem	128
	Ledamöternas anställningsform	128
	Pedagogisk verksamhet	132
	Representation för olika synpunkter	135
	Den administrativa personalen	137
Kap. 9.	Konsulenter	140
	Allmänna synpunkter	140
	Ämneskonsulenter	142
	Konsulenter i övningsämnen	147

Hjälpsskolekonsulent	161
Lågstadiekonsulent	164
Omprovning av vissa konsulenter m. fl. lönegradsplacering	164
Kap. 10. Teknisk expertis	165
Skolradio	165
Skolfilm	169
Television	177
Övriga tekniska hjälpmedel	177
Kap. 11. Rotlarnas organisation	179
Grundläggande synpunkter	179
Generaldirektören. Överdirektören	181
Undervisningsavdelningen	182
Försöksavdelningen	186
Lärarytbildningsavdelningen	191
Byggnads- och planeringsavdelningen	194
Organisations- och personalavdelningen	199
Skolhygienroteln	203
Socialroteln	207
Folkbildningsroteln	214
Folkbiblioteksroteln	218
Utredningsroteln	218
Kansliavdelningen	219
Sammanfattning	226
Kap. 12. Kostnadsberäkningar m. m.	231
Kap. 13. Skolöverstyrelsen och de regionala skolmyndigheterna	242
Kap. 14. Sammanfattning av de sakkunnigas förslag	246

Bilagor

1. Tidigare förslag till omorganisation av skolöverstyrelsen	255
1936 års skolöverstyrelsesakkunniga	255
1941 års rationaliseringsundersökning	271
2. Statistiska uppgifter om olika skolor och institutioner under skolöverstyrelsens inseende	273
3. P.M. om förfarandet vid inspektion av allmänna läroverk	278
4. P.M. av skolöverstyrelsens statistiska avdelning angående det huvudsakliga innehållet i undervisningsstatistiska tabeller, vilka synas böra årligen publiceras	280
5. Förslag till decentralisering av handläggningen av olika ärenden m. m.	284

6. Olika moment vid handläggning av ärende angående ombildning av adjunktstjänst vid allmänt läroverk till ämneslärarinnetjänst (rotel L IV)	315
7. Beräknad fördelning av skolöverstyrelsens arbetskrafter i maj 1950 om den av de sakkunniga föreslagna indelningen i arbetsenheter då varit genomförd	317
8. P.M. om vissa löner och pensioner	320
9. Sammanställning av antalet befattningar i olika lönegrader i vissa ämbetsverk	324
10. Förslag till Kungl. Maj:ts instruktion för skolöverstyrelsen	327
Specialmotivering	342
11. Förslag till Kungl. Maj:ts kungörelse om läroboksgranskning	350
Specialmotivering	352
12. Beräkning av skolöverstyrelsens avlöningsstat	355

Till Statsrådet och Chefen för Kungl. Ecklesiastikdepartementet.

Den 18 juni 1949 bemyndigade Kungl. Maj:t chefen för ecklesiastikdepartementet att tillkalla högst fyra sakkunniga för utredning rörande skolöverstyrelsens organisation samt att utse en av de sakkunniga att såsom ordförande leda utredningsarbetet. Samma dag tillkallade departementschefen såsom sakkunniga för nämnda ändamål generaldirektören och chefen för skolöverstyrelsen Nils Gustav Rosén, dåvarande kanslichefen i statens organisationsnämnd numera överdirektören för karolinska sjukhuset och serafimerlasarettet Gösta William Dahlberg samt ledamoten av riksdagens första kammare, agronomen Ivar Persson, Skabersjö, ävensom uppdrog åt Rosén att såsom ordförande leda de sakkunnigas arbete. De sakkunniga ha antagit benämningen *skolöverstyrelsesakkunniga*.

Den 2 augusti 1949 uppdrog departementschefen åt byråchefen i skolöverstyrelsen John Oscar Ulné att tjänstgöra såsom huvudsekreterare och åt amanuensen numera byråsekreteraren i överstyrelsen Ågot Birgitta Haglund, född Falck, att, räknat från och med den 11 juli 1949, tjänstgöra såsom biträdande sekreterare hos de sakkunniga.

På framställningar av de sakkunniga tillkallade departementschefen den 24 september 1949 undervisningsråden Carl-Erik Sjöstedt och Bertil Karnell att, räknat från och med den 17 september 1949, såsom experter biträda de sakkunniga,

den 3 december 1949 folkskolinspektören i Malmö Hilding Flinck att såsom expert biträda de sakkunniga vid handläggningen av frågor rörande filmundervisning,

den 27 mars 1950 byråsekreteraren i skolöverstyrelsen Nils Söderbäck

att såsom expert biträda de sakkunniga vid handläggningen av frågor rörande decentralisering och

den 10 juni 1950 undervisningsrådet Yngve Norinder att såsom expert biträda de sakkunniga vid handläggningen av frågor rörande försöksverksamheten.

De sakkunniga ha genom cirkulärskrivelse i september 1949 berett rektorerna vid de under skolöverstyrelsens inseende ställda läroanstalterna och vederbörande rektorsföreningar tillfälle att framföra önskemål och förslag angående decentralisering eller eventuellt centralisering av beslutanderätten i skolväsendet berörande ärenden, angående möjligheten att i andra hänseenden förenkla handläggningen av vissa ärenden, angående frågan om skolöverstyrelsen eller särskilda mera lokalt betonade organ borde övertaga befattningen med utbetalningen av löner till lärare och andra befattningshavare vid det statliga skolväsendet samt angående överstyrelsens verksamhet i övrigt. Cirkulärskrivelse har även utgått till statens folkskolinspektörer och flertalet lärarföreningar, vari de inbjudits att till de sakkunniga framföra de önskemål och förslag rörande överstyrelsens verksamhet, som enligt deras mening borde beaktas vid utredningsarbetet. Dessutom ha skolöverstyrelsens befattningshavare inbjudits att till de sakkunniga framföra önskemål och förslag rörande överstyrelsens organisation och verksamhet. Inkomna förslag redovisas i betänkandet i den mån så ansetts böra ske.

De sakkunniga ha haft överläggningar angående olika med utredningen sammanhängande frågor med representanter för skolöverstyrelsens ledamöter, inspektörer, konsulenter och övriga befattningshavare ävensom överstyrelsen för yrkesutbildning, statsläroverkens rektorsförening, realskolornas rektorsförening, läroverkslärarnas riksförbund, Sveriges yngre läroverkslärarens förening, flick- och samskollärarnas riksförbund, federationen Sveriges allmänna folkskolläraryörening, seminarielärarnas förening, statens folkskolinspektörer, folkhögskolornas rektorer, läroboksnämnden, 1948 års statistikutredning, 1946 års kommitté för den halvöppna barnavården, tillsynskommittén och 1949 års filmkommitté.

Efter medgivande av departementschefen den 6 april 1950 företogo de sakkunniga tiden 20—22 april 1950 en resa till Eksjö, Lund och Växjö för studier av blind-, dövstum- och sinnesslöskolor.

För att tagas i övervägande vid fullgörandet av de sakkunnigas uppdrag ha till de sakkunniga överlämnats

dels en till Kungl. Maj:t ställd, den 29 oktober 1948 dagtecknad framställning från Sveriges slöjdläraryrkesförening om inrättande hos skolöverstyrelsen av en heltidstjänst som konsulent för kvinnlig slöjd,

dels en till chefen för ecklesiastikdepartementet ställd, den 27 juli 1950 dagtecknad framställning från föreningen trädgårdslärare vid folkskoleseminarierna angående bl. a. anställande av en konsulent för trädgårdsskötsel vid seminarierna,

dels en till chefen för ecklesiastikdepartementet ställd, den 4 oktober 1950 till departementet inkommen framställning från samarbetskommittén för ekonomisk upplysning angående behovet av en konsulent för ekonomisk undervisningen.

Framställningarna få anses besvarade genom vad i föreliggande utredning anföres.

Efter anmodan av departementschefen den 27 oktober 1950 ha de sakkunniga den 15 december 1950 avgivit de förslag till omorganisation av skolöverstyrelsen, som påkallas i anledning av den pågående försöksverksamheten med enhetsskola, för den händelse de sakkunnigas omorganisationsförslag i sin helhet icke kunde föreläggas 1951 års riksdag. Ifrågavarande förslag ha genom proposition 1951: 136 underställts riksdagen. De sakkunniga ha ansett det lämpligast att i betänkandet intaga nämnda förslag i sin helhet (se kap. 8 och 11), oaktat vissa delar därav redan godkänts av riksdagen.

Vidare ha de sakkunniga den 20 december 1950 i anledning av remiss avgivit utlåtande över 1946 års skolkommissions hemställan om tillsättande av yrkesutbildningsexpertis vid skolöverstyrelsens försöksavdelning.

Sedan de sakkunniga nu avslutat det förelagda arbetet, få de sakkunniga vördsamt till Statsrådet överlämna betänkande med förslag angående skolöverstyrelsens organisation.

Stockholm den 20 juni 1951.

Nils Gustav Rosén

Gösta Dahlberg

Ivar Persson

/John Ulne

KAPITEL 1

INLEDNING

Skolöverstyrelsens tillkomst

Skolöverstyrelsen är ett jämförelsevis ungt ämbetsverk. Dess uppgifter utövades tidigare huvudsakligen av ecklesiastikdepartementet och domkapiteln. Först vid början av detta sekel befanns tiden inne att, vad läroverksväsendet beträffade, delegera respektive centralisera dessa uppgifter till ett centralt ämbetsverk. Verket inrättades år 1904 under namn av läroverksöverstyrelsen (proposition 1904:50). Tio år senare vidtogos motsvarande åtgärder för folkskoleväsendets del. Då upprättades för tillsynen över folkskoleväsendet ett särskilt ämbetsverk, folkskolöverstyrelsen (proposition 1913:204). Genom beslut av 1918 års riksdag (proposition nr 96) utökades folkskolöverstyrelsens arbetsuppgifter med den centrala ledningen av yrkesundervisningen. Det sålunda utökade ämbetsverket benämndes skolöverstyrelsen. Verket skulle bestå av två avdelningar, en folkskolavdelning och en yrkesskolavdelning.

Denna organisation vållade en icke önskvärd dualism i ledningen av olika delar av undervisningsväsendet. På grund härav sammanslogos genom beslut av 1919 års riksdag (proposition nr 52) de båda ämbetsverken, läroverksöverstyrelsen och skolöverstyrelsen, till ett gemensamt ämbetsverk. Det nya verket benämndes skolöverstyrelsen och organiserades på tre avdelningar, en lä-

roverksavdelning, en folkskolavdelning och en yrkesskolavdelning.

I denna organisation, som i huvuddragen alltså består, ha sedermera vidtagits vissa ändringar och utvidgningar. Sålunda överflyttades genom beslut av 1920 års riksdag (åttonde huvudtiteln, punkt 157) ecklesiastikdepartementets statistiska avdelning till skolöverstyrelsen. Genom beslut av 1932 års riksdag (åttonde huvudtiteln, punkt 181) ersattes de tidigare lokala gymnastikinspektörerna av en central konsulentsorganisation, anknuten till skolöverstyrelsen. I Kungl. brev den 28 juni 1940 uppdrogs åt skolöverstyrelsen att ombesörja förmedling av läraraspiranter till anställning vid under överstyrelsens in-seende stående läroanstalter, tillhörande den högre undervisningen. I anledning härav har inom överstyrelsen upprättats en särskild byrå för ändamålet (extraläraryrån).

För handläggning av skolhygieniska frågor knöts till överstyrelsen fr. o. m. den 1 januari 1943 en skolöverläkare, vilken tilldelats en särskild rotel, hälsovårdsroteln (1942 års riksdag, åttonde huvudtiteln, punkt 115).

Vid 1943 års riksdag (proposition nr 232) beslöts, att yrkesskolavdelningen från och med den 1 januari 1944 skulle utbrytas ur skolöverstyrelsen till ett för yrkesundervisningen särskilt avsett ämbetsverk — överstyrelsen för yrkesutbildning. Enligt beslut av 1944 års riks-

dag (åttonde huvudtiteln, punkt 124) inrättades inom skolöverstyrelsen en särskild administrativ avdelning från och med den 1 juli 1944.

Vidare har inom överstyrelsen inrättats ett arkitektkontor, som anlitas vid handläggning av byggnadstekniska och byggnadsekonomiska frågor. Konsulentorganisationen har utbyggt, bl. a. med konsulenter för husligt arbete och skolmåltidsverksamheten.

Såsom av kap. 3 närmare framgår, har överstyrelsens personalorganisation härutöver i åtskilliga hänseenden utökats.

Redan verkställda undersökningar om skolöverstyrelsens organisation

Efter bemyndigande av Kungl. Maj:t den 29 maj 1936 tillkallade chefen för ecklesiastikdepartementet samma dag *sakkunniga* för att inom departementet biträda med utredning och avgiva förslag angående skolöverstyrelsens organisation. Betänkande avgavs den 13 juni 1938 (SOU 1938: 14).

Ifrågavarande sakkunniga funno det nödvändigt, att skolöverstyrelsen erhöle förbättrade möjligheter att lösa sina administrativa och pedagogiska uppgifter. Verkets indelning i avdelningar och arbetsenheter i övrigt borde i princip bibehållas — dock borde ärendena grupperas på de olika enheterna så att en såvitt möjligt naturlig avgränsning av uppgifterna och de olika ärendegrupperna komme till stånd. Avdelningarnas självständighet borde stärkas. Till överstyrelsen borde från statskontoret och länsstyrelserna överföras vissa skolkamerala uppgifter och för ändamålet upprättas en kameral byrå inom ämbetsverket. En decentralisering i viss — tämligen begränsad omfatt-

ning — av rätten att besluta i en del ärenden förordades. Härigenom ville de sakkunniga vinna, att verket erhöle ökad möjlighet att ägna sig åt pedagogiska spörsmål. I samma syfte föreslogs *dels* att inom respektive läroverks- och folkskolavdelningarna inrättades en administrativ byråchefstjänst, *dels* att ämneskonsulenter anställdes (på deltid) *dels* inrättande av nya befattningar för konsulenter i vissa övningsämnen, *dels* ock en förstärkning av den administrativa personalen i övrigt. Vidare föreslogs, att en befattning som skolöverläkare skulle inrättas.

En sammanfattning av ifrågavarande sakkunnigas förslag och yttranden däröver finnes fogad som bilaga 1 vid detta betänkande.

Förslaget har endast i vissa delar (exempelvis inrättande av administrativa byråchefstjänster och befattning för skolöverläkare) föranlett åtgärd.

År 1941 verkställde den dåvarande *besparingsberedningen* genom en särskild organisationsavdelning en undersökning av skolöverstyrelsens organisation och verksamhet. Undersökningen ledde till ett flertal åtgärder i syfte att förenkla och rationalisera arbetet. För betänkandet (otryckt) lämnas en kort sammanfattning i sagda bilaga 1.

Såsom av kap. 7 närmare framgår, har *skolöverstyrelsen* under senare år framlagt förslag om decentralisering i arbetsförenklande syfte av beslutanderätten i olika ärenden och har gjort en översyn av sin arbetsordning i samma syfte.

De sakkunnigas direktiv

I yttrande till statsrådsprotokollet den 18 juni 1949, varmed chefen för ecklesiastikdepartementet anmälde frågan om tillkallande av nya sakkun-

niga för utredning rörande skolöverstyrelsens organisation, anfördes i huvudsak följande.

Trots de personalförstärkningar och organisatoriska förenklingar, som sålunda under de senaste åren skett, kvarstår behovet av en allmän översyn av överstyrelsens verksamhet och organisation. De vidtagna förändringarna ha tillkommit i ett skede, som kännetecknas av en stark utveckling av det statliga och kommunala skolväsendet. De upprepade löneregleringarna för skolans personal, statsbidragen till skolbyggnader av olika slag, utbyggnadet av den skolhygieniska verksamheten, införandet av fria skolmåltider och läroböcker, sinnesslöundervisningens överförande till verket och andra åtgärder ha lagt nya och betydande arbetsuppgifter på överstyrelsen. Samtidigt har inrättandet av nya statliga skolor i stor utsträckning, den fortgående förbättringen av det kommunala skolväsendet, utökningen av antalet pensionsreglerade lärartjänster, seminarieorganisationens starka tillväxt och utvecklingen inom skolväsendet i stort undan för undan ställt ökade anspråk på insatser från verkets sida inom snart sagt alla de områden, som tidigare utgjort överstyrelsens huvudsakliga verksamhetsfält. Kvantitativt ha de nya arbetsuppgifter, som lagts på verket, vägt så tungt, att den personal, som tillförts verket under de senare åren, praktiskt taget helt torde ha tagits i anspråk för dessa uppgifter. Personalökningen har sålunda ej tillfört den pedagogiska sidan av överstyrelsens verksamhet nämnvärd vinst. Ehuru verket gjort betydande insatser på detta område och framlagt åtskilliga utredningar och förslag av genomgripande betydelse, måste det konstateras, att den övervakande, stimulerande och nydanande verksamheten försvåras av de betungande administrativa göromål, som ankomma på verket, och att uppmärksamhet kan ägnas densamma endast i den mån dessa göromål det medgiva. Såsom jag tidigare i andra sammanhang anført finner jag bl. a. av dessa skäl en översyn av skolöverstyrelsens organisation behövlig och föreslår, att denna utredning nu ingångsättes med anlitanade av särskilt tillkallade sakkunniga.

Utredningen måste i främsta rummet ta sikte på att sätta verket i stånd att utöva

den pedagogiska rådgivning, inspektion och överledning inom skolväsendet, som bör vara en av överstyrelsens viktigaste uppgifter under nuvarande förhållanden och som inför en reformering av skolväsendet får ökad betydelse. Försöksverksamhet bör i framtiden utgöra ett viktigt inslag i överstyrelsens arbete, och verket måste beredas möjligheter att här göra en insats. Med denna verksamhet kan naturligt förenas överstyrelsens pedagogiskt rådgivande och inspekterande arbete. Även andra viktiga arbetsuppgifter böra i detta sammanhang beaktas. Ökat intresse måste sålunda ägnas frågan om användning av tekniska hjälpmedel i skolans tjänst (film, radio etc.). För denna verksamhet saknar överstyrelsen nu särskild expertis. Skulle det befinnas önskvärt att realisera det av förutnämnda sakkunniga¹ framförda förslaget om inrättande av ämneskonsulenter med uppgift att stimulera utvecklingsarbetet inom de särskilda läroämnena, kan det visa sig lämpligt att samordna dessa konsulenter arbete med överstyrelsens rådgivande och inspekterande verksamhet. Vid prövningen av denna fråga böra de erfarenheter, som vinnas vid de nu inom överstyrelsen pågående försöken på området, kunna tjäna till vägledning. På sistone har överstyrelsen inriktat sig på att få till stånd läroböcker inom ämnen och skolformer, där läroböcker saknas eller där de läroböcker, som finnas, icke kunna anses tillfredsställande. Denna viktiga pedagogiska uppgift måste även i fortsättningen uppmärksammas.

I detta sammanhang bör erinras att riksdagen vid behandlingen av propositionen 1947:97 angående anslag för budgetåret 1948/49 till läroboksnämnden (skrivelse 138) framhållit, att det pågående utredningsarbetet på skolväsendets område och den förestående omprövningen av skolöverstyrelsens organisation måhända kunde komma att framdeles föranleda ett förnyat övervägande av frågan om läroboksgranskningens lämpliga anordnande. Denna fråga bör givetvis i detta sammanhang uppmärksammas.

Vid genomförandet av de partiella förbättringar av överstyrelsens organisation, som hittills vidtagits, har — synes det mig — för ringa uppmärksamhet ägnats åt angelägenheten av att rent organisatoriskt bereda garantier för att överstyrelsens ad-

¹ 1936 års skolöverstyrelsesakkunniga.

ministrativa bestyr icke undantränga de pedagogiska. Vid en omorganisation av överstyrelsen bör övervägas, om icke säkerhet härför skulle kunna vinnas genom att de pedagogiska arbetsuppgifterna sammanföras till en eller flera särskilda avdelningar av verket med uppgift att ägna sig endast åt frågor av sådan art. Andra lösningar äro måhända tänkbara och böra väljas, om de tillgodose önskemålet att utvecklingsarbete i tillräcklig grad präglar överstyrelsens fortsatta verksamhet.

Det kan icke undvikas, att administrativa göromål måste även framdeles utgöra en viktig och mycket stor del av överstyrelsens arbetsuppgifter. Jag utgår emellertid från att utredningen kommer att undersöka möjligheterna att minska överstyrelsens belastning med sådana göromål. På förslag av överstyrelsen ha, som redan antytts, vidtagits åtskilliga åtgärder i syfte att decentralisera beslutanderätten i vissa ärenden och därigenom förenkla behandlingen av dessa. Ytterligare några liknande förslag från överstyrelsens sida äro beroende på Kungl. Maj:ts prövning. På utredningen bör ankomma att undersöka möjligheterna att vidta ytterligare åtgärder i samma riktning. Härvid bör uppmärksammas att därest folkskoleväsendet utrustas med särskilda mellaninstanser, dessa torde kunna övertaga beslutanderätten i en serie ärenden, som nu ankomma på högre myndighet.

Det är angeläget, att de pedagogiska fackmännen inom överstyrelsen icke tagas i anspråk för uppgifter, som med större fördel kunna handläggas av administrativa befattningshavare. Å andra sidan äro många av de administrativa ärenden, som ankomma på överstyrelsen, av sådan art, att vid bedömningen måste anläggas även pedagogiska synpunkter. En uppgift för utredningen blir att överväga i vad mån åtgärder kunna vidtagas för att tillgodose berörda önskemål, vars realiserande i stor utsträckning är beroende av möjligheterna att inom verket anställa kvalificerade administrativa befattningshavare.

1936 års sakkunniga föreslog, att en särskild kameral byrå skulle inrättas i överstyrelsen med uppgift att uträkna och utbetala avlöningar till statsanställda lärare m. m. och utbetala statsbidrag till det icke-statliga undervisningsväsendet. Till byrån skulle med andra ord centraliseras uppgifter, som nu ankomma på bl. a. rektorsex-

peditioner och länsstyrelser. För egen del ställer jag mig i viss mån tveksam inför detta förslag, vars genomförande skulle betunga verket med nya löpande administrativa och kamerala uppgifter och motverka strävandena att ge verket ökad möjlighet till positivt utvecklingsarbete. Emellertid har riksdagen vid ett par tillfällen uttalat sympatier för tanken. I sin skrivelse 1945:212 (punkten 12) har riksdagen även anhållit, att Kungl. Maj:t ville efter erforderlig utredning taga under övervägande åtgärder i syfte att åstadkomma en rationalisering på detta område. De sakkunniga böra därför upptaga även denna fråga till prövning.

De frågor, som i det föregående berörts, rikta uppmärksamheten på skolöverstyrelsens huvudindelning. Verket är nu — frånsett specialavdelningar — indelat i tre avdelningar, en administrativ samt en läroverks- och en folkskolavdelning, samtliga med en avdelningschef i spetsen. Redan den hittillsvarande utvecklingen har givit vid handen, att denna indelning icke längre är ändamålsenlig. Inom folkskolan ha inrättats utbildningslinjer, som avslutas med realexamen. Folkskolan har även i andra hänseenden börjat skjuta upp i läroverksstadiet. Det är att förutse, att denna utveckling, oavsett huruvida en skolreform i anslutning till skolkommissionens nyligen framlagda förslag kommer till stånd eller icke, kommer att fortgå. Även på andra områden pågår en utveckling, som är på väg att utsudda gränserna mellan läroverks- och folkskolavdelningarna. Antalet för avdelningarna gemensamma frågor ökas i samma mån som det statliga bidragssystemet och de skolsociala åtgärderna utvidgas. Jag vill erinra om statsbidragen till skolbyggnader av olika slag, som framtvinga en enhetlig behandling av skilda byggnadsfrågor, och centraliseringen av skolväsendet, som nödvändiggör, att läroverkens byggnadsfrågor måste ses i sitt samband med folkskolans och tvärtom. Även om ett nära samråd mellan överstyrelsens olika avdelningar äger rum, synes det icke ändamålsenligt, att dessa byggnadsfrågor handläggas inom olika avdelningar av ämbetsverket. Den skolhygieniska verksamheten, skolmåltiderna och vissa tjänstetillsättningsfrågor erbjuda exempel på andra spörsmål av samma natur.

Vid utredningen rörande överstyrelsens organisation bör därför övervägas i vad mån det kan vara behövt och lämpligt att i fortsättningen inom verket bibehålla för särskilda skolstadier avsedda avdelningar och i vad mån det kan vara möjligt att till enhetlig handläggning för flertalet skolstadier och skolformer sammanföra vissa grupper av ärenden, även andra än sådana som i det föregående särskilt angivits. Det kan även ifrågasättas, om icke en organisation, innefattande ett flertal mindre, självständigt arbetande avdelningar skulle vara att föredraga framför den nuvarande indelningen i tunga enheter. Dessa frågor, som äro av mycket stor betydelse för verkets inre arbete, böra vid utredningen nog skärskådas.

Vid utredningen bör uppmärksammas vikten av en god rekrytering till verkets olika befattningar. Personalens anställningsvillkor bör från denna utgångspunkt övervägas. Utredningsmännen böra i detta sammanhang beakta önskemålet av att de pedagogiska fackmännen inom verket stå i levande kontakt med skolarbete.

Av väsentlig vikt är att skolöverstyrelsens organisation lägges till rätta så, att den lätt kan fullgöra de nya uppgifter som vid en reformering av skolväsendet i anslutning till föreliggande förslag komma att åvila verket. Vid utredningen bör vidare eftersträvas att nuvarande kostnadsram för överstyrelsen om möjligt icke överskrides; jag bortser härvid från kostnaderna för en eventuellt kameral avdelning.

UTVECKLINGEN INOM DET ALLMÄNNA SKOL- OCH FOLKBILDNINGSVÄSENDET

Det allmänna skolväsendet

Skolöverstyrelsen är efter omorganisationen år 1919 den centrala statsmyndigheten på det allmänna skolväsendets område och utövar högsta överinseendet över folkundervisningen och den högre allmänna skolundervisningen. Under de tre senaste decennierna har skolväsendet undergått en stark utveckling och differentiering. Till belysande härav redovisas i följande diagram antalet lärjungar m. m. alltsedan läsåret 1920/21 vid de viktigare skolformerna under överstyrelsens inseende. Motsvarande sifferuppgifter jämte uppgifter om antalet lärar- eller klassavdelningar och skolor återfinnas i bilaga 2.

Vidstående diagram visar ändringarna i lärjungeantalet vid folkskolor, mindre folkskolor och folkskolans högre avdelning. Den starka nedgången åren 1920—1945 beror i första hand på nativitetsminskningen. Den från 1930-talets mitt inträdande ökningen i nativiteten återspeglas i ett starkt stigande lärjungeantal efter år 1945. Denna stegring beräknas fortgå till och med läsåret 1956/57, då lärjungeantalet torde uppgå till cirka 792 000. Därefter torde åter en viss minskning inträda.

Antalet lärjungar vid folkskolan har emellertid påverkats även av andra fak-

torer än nativiteten. Dessa faktorer ha dock delvis motvägt varandra. I höjande riktning har skolpliktstidens förlängning verkat. Under denna tid har folkskolan successivt utökats från sex till sju obligatoriska skolår. Denna reform är nu genomförd, och skoldistrikt med åtta obligatoriska skolår bli allt vanligare. På många håll har även ett nionde skolår börjat införas. I sänkande riktning har verkat den sedan 1930-talets början successivt ökade tillströmningen till skolor av realskolekaraktär. Detta gäller särskilt vid övergång från folkskolans fjärde klass till femårig realskola.

Att antalet läraravdelningar (se bilaga 2) ej minskats i proportion till lärjungeantalets nedgång fram till läsåret 1944/45 sammanhänger med organisatoriska förändringar (införande av heltidsläsning och andra skolformsförbättringar, inrättande av hjälp- och specialklasser) samt med att en avsevärd minskning av barnantalet vid en skola, särskilt på landsbygden, kunnat ske utan att därför någon minskning av antalet läraravdelningar varit möjlig. Under denna tid har också en sänkning av maximiantalet lärjungar per avdelning ägt rum. Under de senaste åren har viss höjning av detta tal måst ske.

Folkskolor, mindre folkskolor, folkskolans högre avdelning

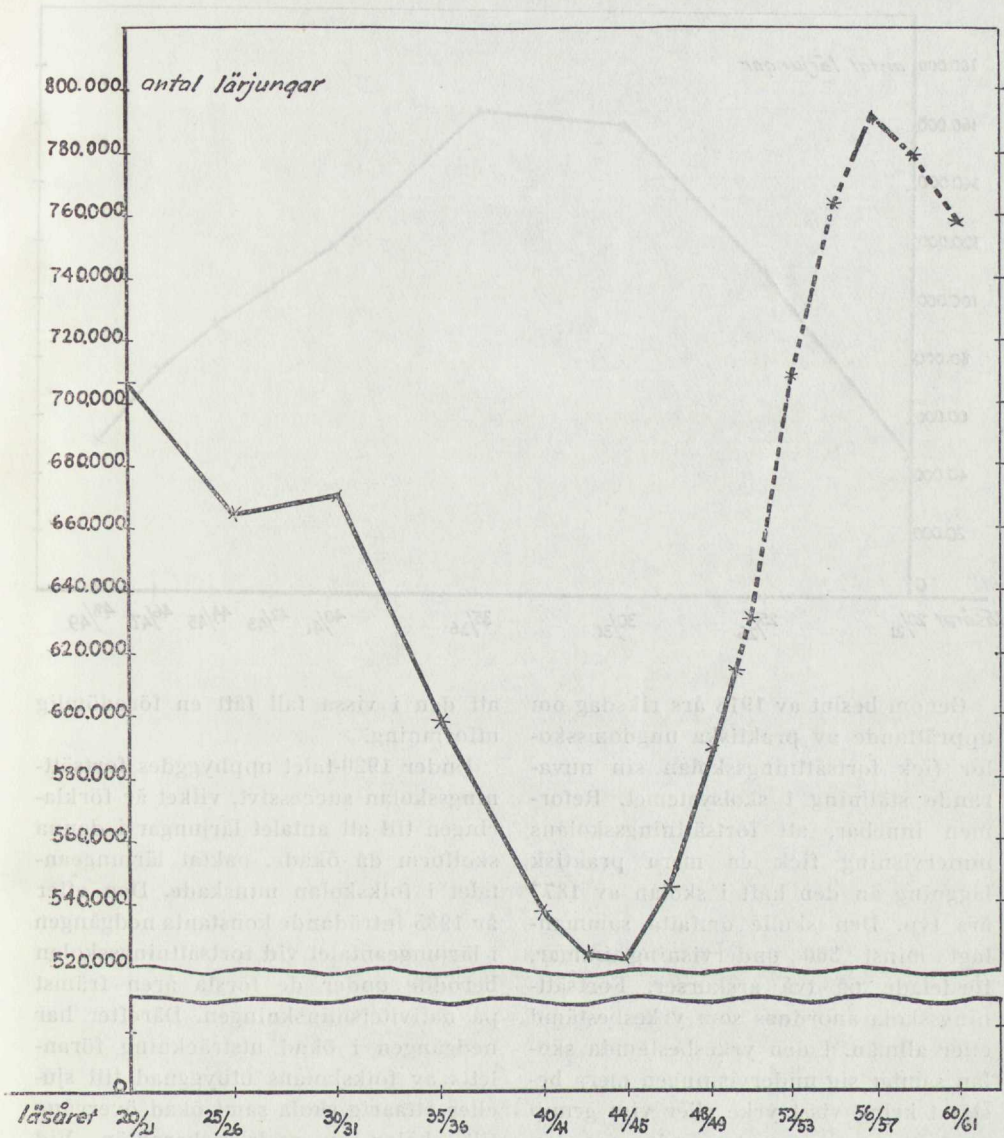

Anm. Den streckade linjen avser beräknat antal lärjungar från och med läsåret 1950/51 enligt en i skolöverstyrelsen år 1947 verkställd undersökning. Hjälpklasser, s. k. B- eller extraklasser samt övriga specialklasser ävensom folkskolans högre avdelning ingå i värdena endast t. o. m. läsåret 1949/50.

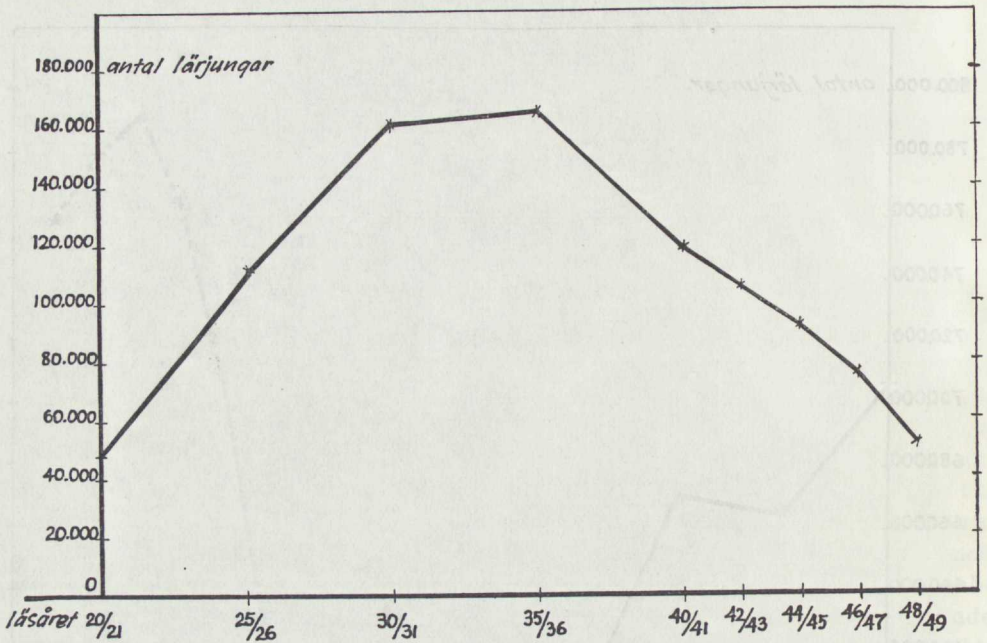

Genom beslut av 1918 års riksdag om upprättande av praktiska ungdomsskolor fick fortsättningsskolan sin nuvarande ställning i skolsystemet. Reformen innebar, att fortsättningsskolans undervisning fick en mera praktisk läggning än den haft i skolan av 1877 års typ. Den skulle omfatta sammanlagt minst 360 undervisningstimmar, fördelade på två årskurser. Fortsättningsskola anordnas som yrkesbestämd eller allmän. I den yrkesbestämda skolan samlar sig undervisningen mera bestämt kring visst yrke eller viss grupp av yrken, medan undervisningen i den allmänna skolan erhåller en mera allmänt praktisk läggning. Fortsättningsskolan har knappast — i varje fall ur yrkesutbildningssynpunkt — motsvarat de förväntningar, som från början ställdes på den. Detta utesluter dock icke,

att den i vissa fall fått en föredömlig utformning.

Under 1920-talet uppbyggdes fortsättningsskolan successivt, vilket är förklaringen till att antalet lärjungar i denna skolform då ökade, oaktat lärjungeantalet i folkskolan minskade. Den efter år 1935 inträdande konstanta nedgången i lärjungeantalet vid fortsättningsskolan berodde under de första åren främst på nativitetsminskningen. Därefter har nedgången i ökad utsträckning förärlats av folkskolans utbyggnad till sju- eller åttaårig skola samt ökad övergång till skolor av realskolekaraktär. Vid sjuårig folkskola begränsas nämligen fortsättningsskolan till endast en årskurs. Vid åttaårig folkskola bortfaller den helt. I samband med den planerade omorganisationen av skolväsendet kommer fortsättningsskolan att avvecklas.

Realskolor, samrealskolor, de högre allmänna läroverkens realskolestadium. Kommunala mellanskolor. (Inklusive inbyggda praktiska linjer)

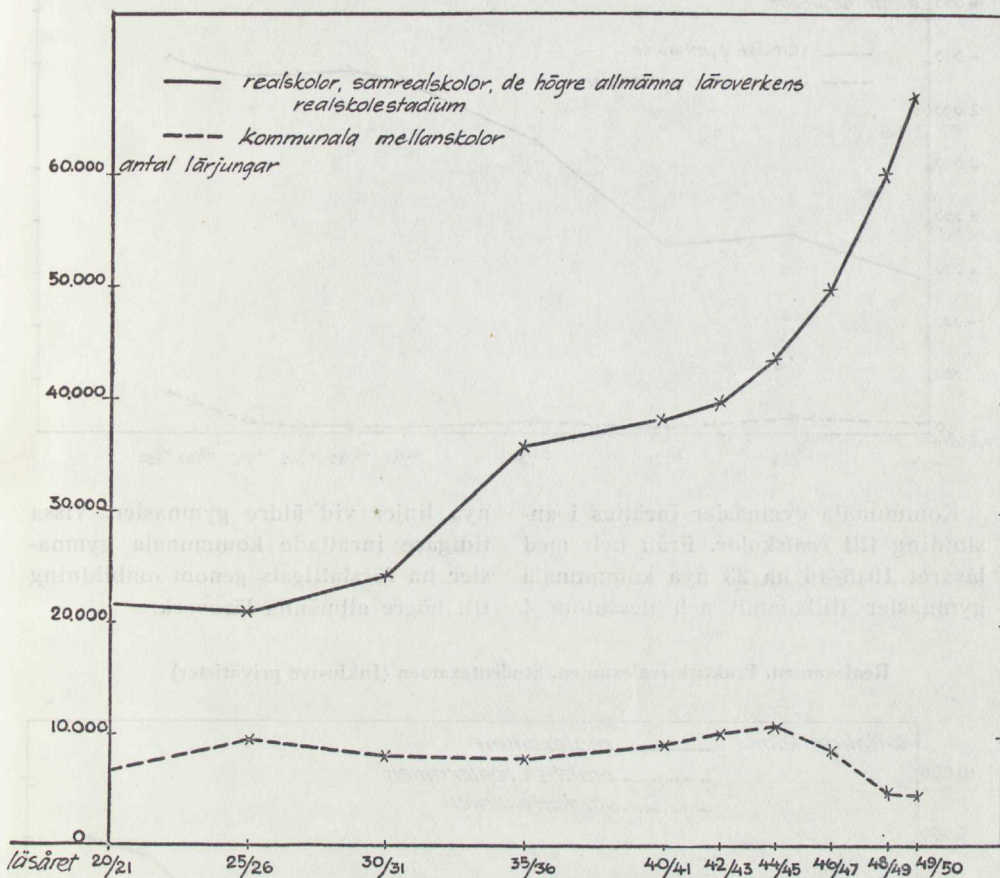

Den starka ökningen av antalet lärjungar på realskolestadiet beror dels på en kraftig stegring av lärjungetillströmningen till redan befintliga läroverk, dels på upprättandet av nya statliga läroverk icke minst genom förstalligande av kommunala mellanskolor. Efter beslut av 1944 års riksdag (skrivelse nr 368) ha sammanlagt 64 kommunala mellanskolor förstalligats, varjämte 11 ännu äro under förstalligande. Detta förhållande gör sig även märkbart ge-

nom en minskning i lärjungeantalet vid de kommunala mellanskolorna från och med läsåret 1944/45. Kurvan över antalet lärjungar vid kommunala mellanskolor har också i viss mån påverkats av tillkomsten av nya sådana skolor genom ombildning av högre folkskolor. Under de senaste 5 åren ha 14 nya kommunala mellanskolor tillkommit. Dessutom ha parallellavdelningar nyinrättats vid mellanskolor och medeltalet lärjungar i varje avdelning ökat.

Statliga gymnasier. Kommunala gymnasier

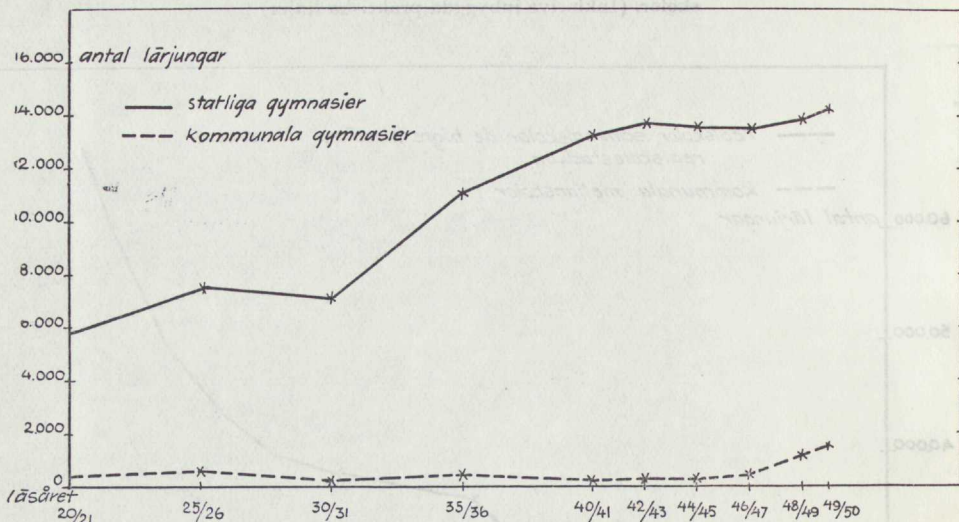

Kommunala gymnasier inrättas i avslutning till realskolor. Från och med läsåret 1945/46 ha 23 nya kommunala gymnasier tillkommit och dessutom 4

nya linjer vid äldre gymnasier. Vissa tidigare inrättade kommunala gymnasier ha förstatligats genom ombildning till högre allmänna läroverk.

Realexamen. Praktisk realexamen. Studentexamen (Inklusive privatister)

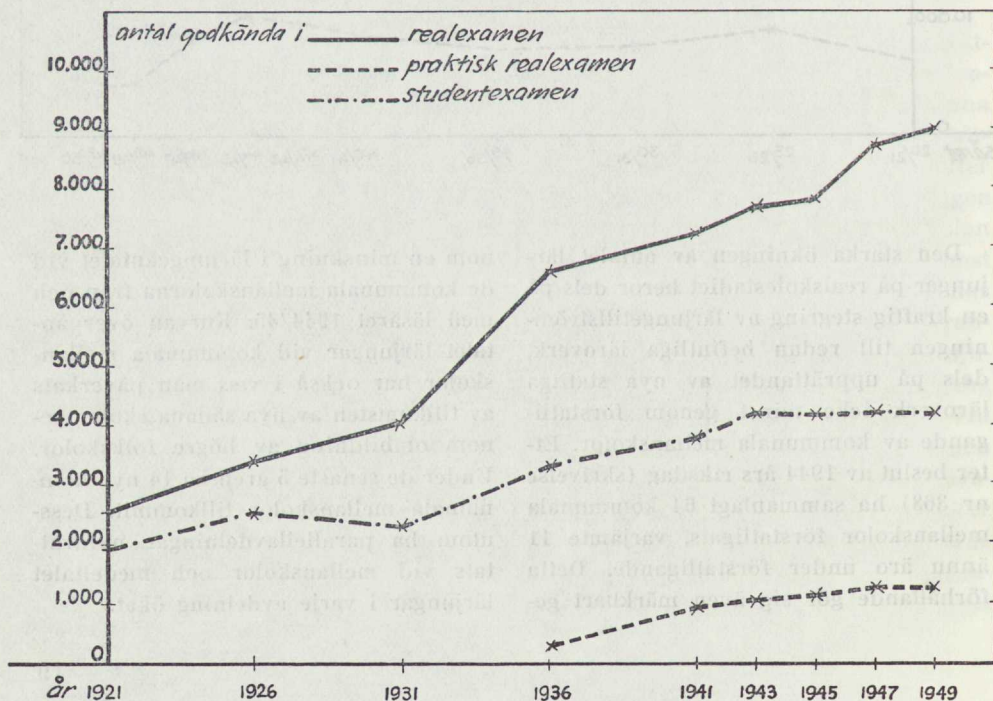

Den senaste stora nativitetsökningen har ännu icke påverkat antalet avlagda realexamina. Den avsevärt ökade frekvensen av realexamina avspeglar målsmännens allt större intresse för barnens högre skolutbildning. Denna ten-

dens har ännu ej hunnit påverka antalet studentexamina. Under de närmaste åren torde antalet realexamina öka avsevärt, och detsamma torde inträffa i fråga om antalet studentexamina inom ytterligare några år.

Högre folkskolor. Praktiska mellanskolor

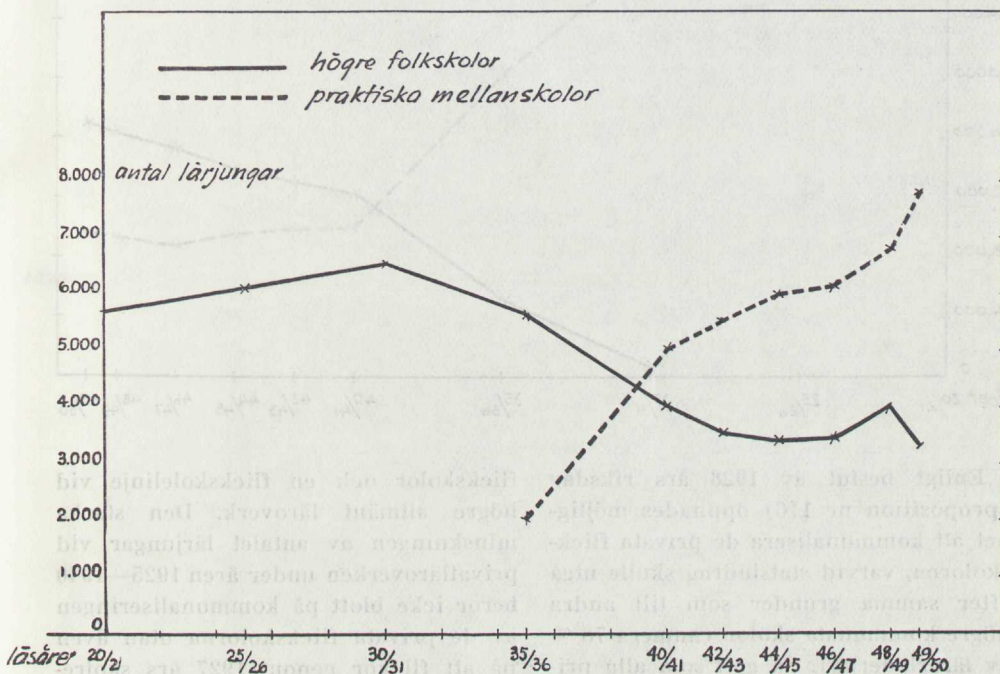

Högre folkskolor äro av två slag, allmänna och yrkesbestämda. De fyrklassiga allmänna högre folkskolorna ombildas i stor utsträckning till kommunala mellanskolor. Minskningen av lärjungeantalet vid de högre folkskolorna läsåret 1949/50 sammanhänger med att 12 sådana skolor den 1 januari 1950 ombildades till kommunala mellansko-

lor. Av de yrkesbestämda högre folkskolorna ha en del ombildats till praktiska mellanskolor. Samtidigt ha nya högre folkskolor tillkommit, men ej i så stor utsträckning. Läsåret 1948/49 inrättades 4 och läsåret 1949/50 3 högre folkskolor. Praktiska mellanskolor började inrättas efter beslut av 1933 års riksdag (proposition nr 161).

Kommunala flickskolor. Privatläroverk

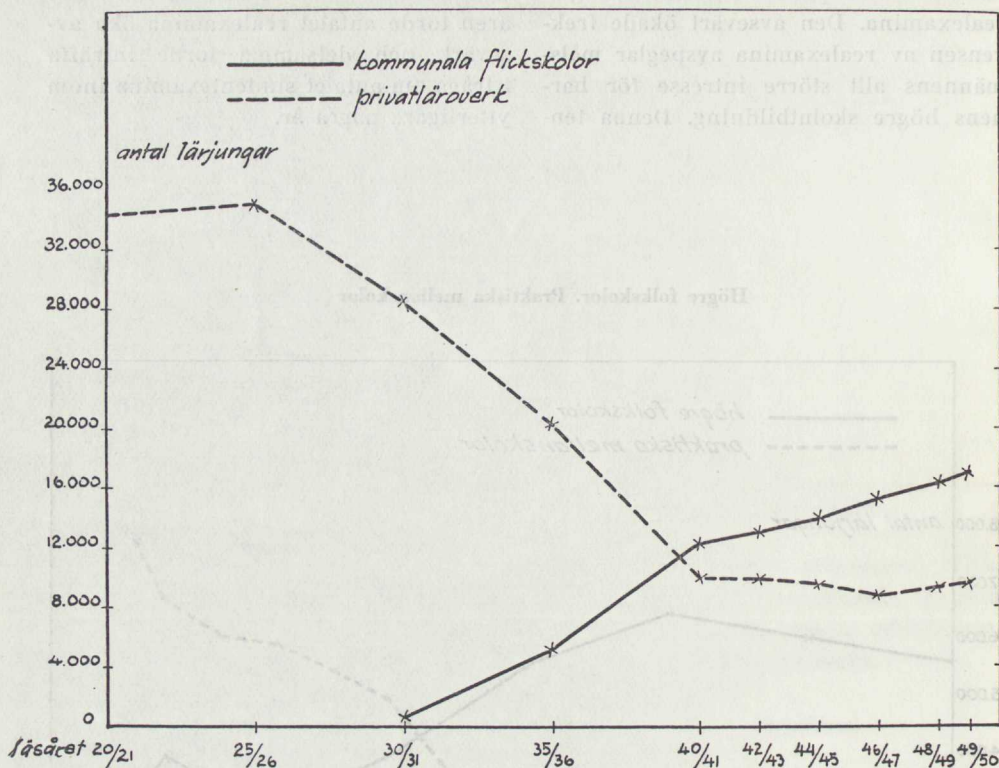

Enligt beslut av 1928 års riksdag (proposition nr 116) öppnades möjlighet att kommunalisera de privata flickskolorna, varvid statsbidrag skulle utgå efter samma grunder som till andra högre kommunala skolor (numera 78 % av lärarlönerna). Så gott som alla privata flickskolor ha sedan denna tidpunkt successivt kommunaliserats.

Dessutom har elevantalet vid de olika skolorna ökat.

Uppgifterna rörande antalet lärjungar vid privatläroverken samt sifferuppgifterna i bilaga 2 rörande antalet sådana skolor och klassavdelningar vid dem avse dels statsunderstödda enskilda läroverk, dels helt privata läroverk, dels ock tre realskolelinjer vid kommunala

flickskolor och en flickskolelinje vid högre allmänt läroverk. Den starka minskningen av antalet lärjungar vid privatläroverken under åren 1925—1940 beror icke blott på kommunaliseringen av de privata flickskolorna utan även på att flickor genom 1927 års skolreform (proposition nr 116) erhöles möjlighet till undervisning vid statliga läroverk. Sedan år 1940 är lärjungantalet vid privatläroverken tämligen konstant och visar under de senaste åren en tendens till stegring. Detta sammanhänger bland annat med att de statliga och kommunala skolorna på grund av lärar- och lokalbrist ej kunna bereda plats för så många lärjungar som vore önskvärt.

Folkskoleseminarier. Småskoleseminarier

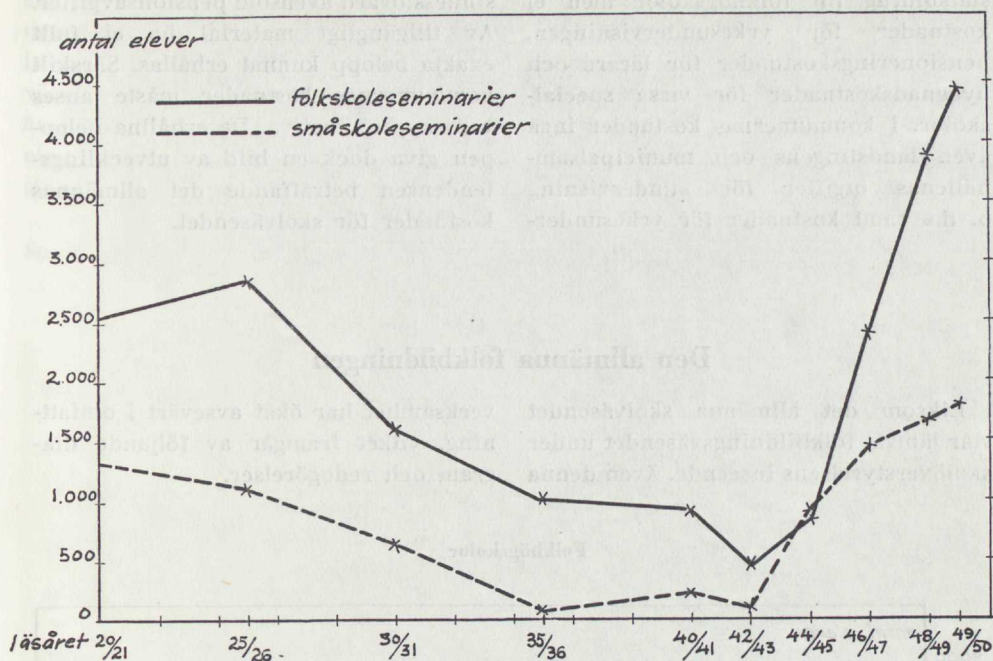

Det allmänna kostnader för skolväsendet

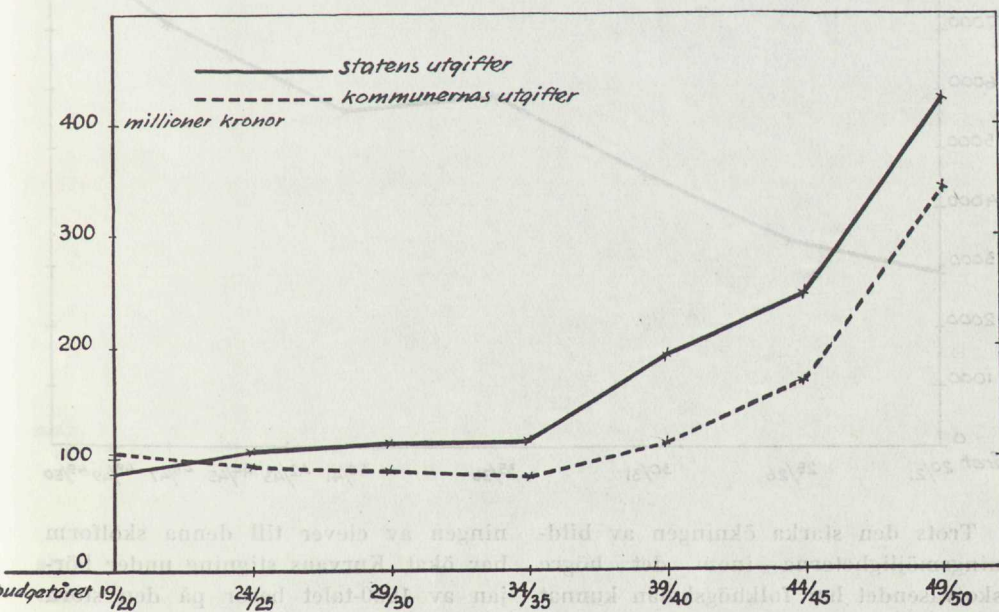

Anm. Beräknat värde för budgetåret 1949/50.

I statens kostnader äro medräknade statsbidrag till folkhögskolor men ej kostnader för yrkesundervisningen, pensioneringskostnader för lärare och byggnadskostnader för vissa specialskolor. I kommunernas kostnader ingå även landstingens och municipalsamhälle- nas utgifter för »undervisning o. d.» samt kostnader för yrkesunder-

visning, folk- och kommunbibliotek, sinnesslövärd ävensom pensionsavgifter. Av tillgängligt material ha ej fullt exakta belopp kunnat erhållas. Särskilt kommunernas kostnader måste anses vara approximativa. De erhållna belopen giva dock en bild av utvecklings- tendensen beträffande det allmänna kostnader för skolväsendet.

Den allmänna folkbildningen

Liksom det allmänna skolväsendet står jämväl folkbildningsväsendet under skolöverstyrelsens inseende. Även denna

verksamhet har ökat avsevärt i omfattning, vilket framgår av följande diagram och redogörelser.

Folkhögskolor

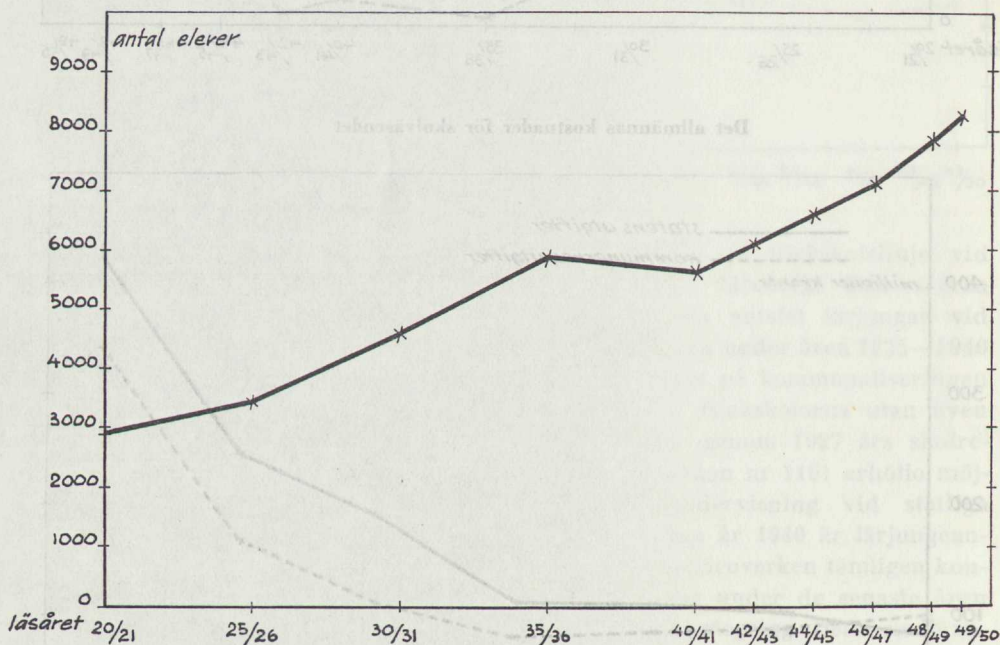

Trots den starka ökningen av bildningsmöjligheterna inom det högre skolväsendet har folkhögskolan kunnat väl hävda sin ställning, och tillström-

ningen av elever till denna skolform har ökat. Kurvans stigning under början av 1930-talet beror på den stora arbetslösheten, som föranledde, att ar-

betslös ungdom i stor utsträckning sökte sig till folkhögskolorna. Nedgången under de första krigsåren har sin orsak i inkallelse av elever och tillfällig användning av skollokaler för militära ändamål. Under senare år har antalet elever åter kraftigt ökat, både genom större tillströmning av elever till be-

fintliga skolor och genom tillkomst av nya. Ansökningar om godkännande av nya folkhögskolor inkomma årligen. Sedan år 1945 ha 5 skolor godkänts för erhållande av statsbidrag. För närvarande finnas 71 statsunderstödda folkhögskolor. Sifferuppgifter om antalet elever återfinnas i bilaga 2.

Studiecirklar, tillhörande samverkande bildningsförbunden och folkuniversitetet, samt fristående studiecirklar

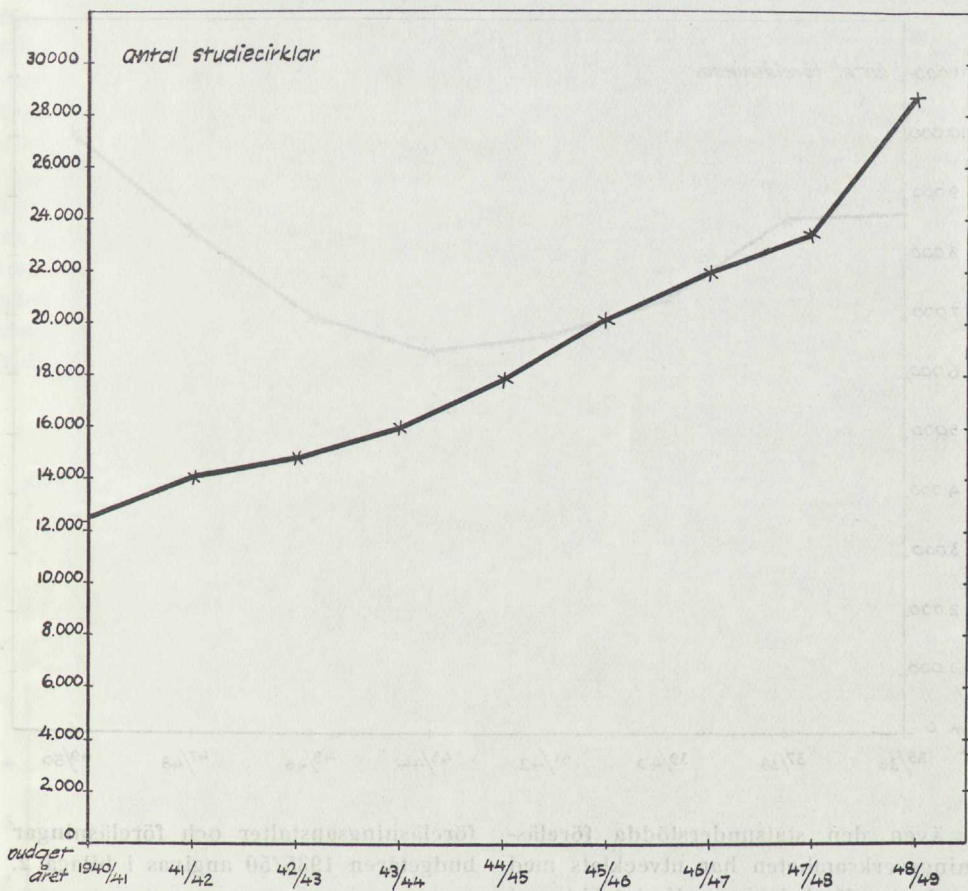

Studiecirkelverksamheten kom under skolöverstyrelsens mera direkta inseende från och med budgetåret 1947/48, då statsunderstöd för första gången ut-

gick. Verksamheten erhöll ett årligt anslag av 1,2 miljoner kronor till budgetåret 1950/51, då anslaget höjdes till 1,7 miljoner kronor. Budgetåret 1949/50

ökade antalet studiecirklar ytterligare till 31 744. De flesta studiecirkelarna tillhöra förbund, som äro anslutna till samverkande bildningsförbunden. De övriga tillhöra folkuniversitetet, som bildades 1942 och för närvarande har omkring 1 500 studiecirklar, eller äro fristående. De studiecirklar, som äro

anslutna till samverkande bildningsförbunden och folkuniversitetet, ha ej alla statsbidrag. Fristående studiecirklar med statsbidrag ha funnits sedan budgetåret 1947/48, då de voro 600 till antalet. Budgetåret 1949/50 hade antalet ökat till 1 400, och intresset för studiecirkelarbetet är stigande.

Föreläsningar vid de statsunderstödda föreläsningsanstalterna (med undantag för Stockholms stad)

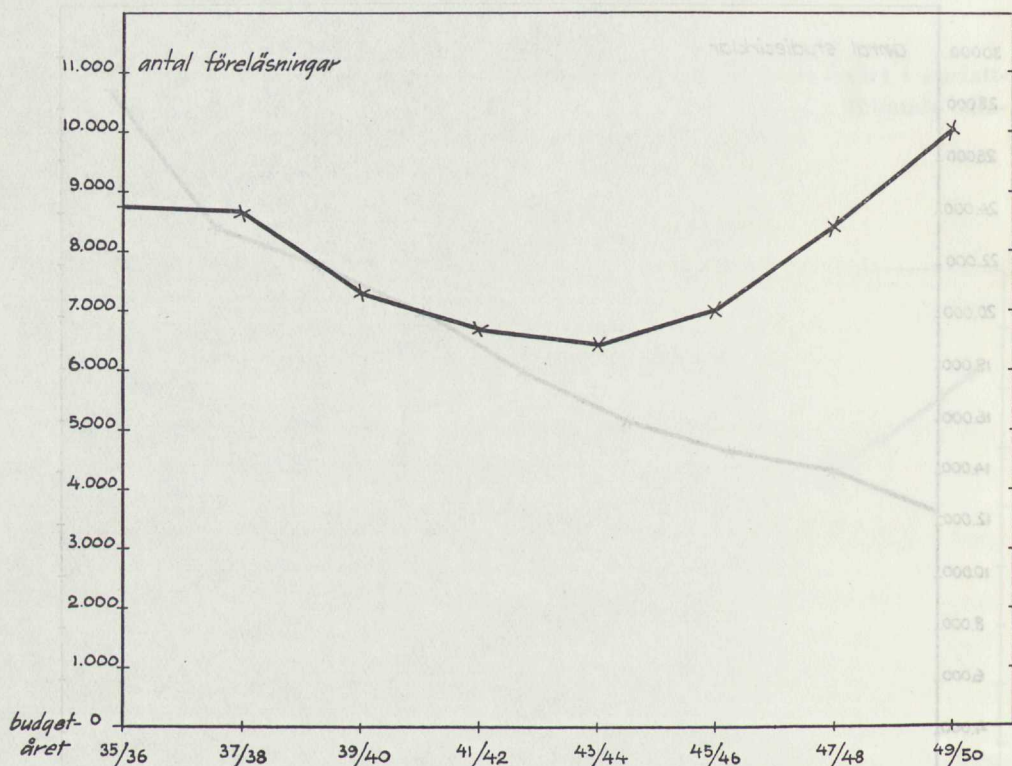

Även den statsunderstödda föreläsningens verksamheten har utvecklats med undantag för krigsåren, då statsbidraget reducerades. Föreläsningarna ha ökat från 8 658 budgetåret 1937/38 till 10 090 budgetåret 1949/50. Därtill komma föreläsningar inom Stockholms stads föreningar. Sifferuppgifter över antalet

föreläsningsanstalter och föreläsningar budgetåren 1935/50 angivas i bilaga 2.

Annan folkbildningsverksamhet

Av stor betydelse för folkbildningsarbetet äro de statsunderstödda folkbildningskurserna. Sedan budgetåret

1947/48, då genom ändrade bidragsbestämmelser statsbidrag medgavs även för kortare kurser, har antalet kurser årligen ökat och uppgick budgetåret 1949/50 till 382 mot 289 budgetåret 1947/48.

Statsbidraget till nykterhetsupplysningen och nykterhetsundervisningen beskars kraftigt under krigsåren. Allt eftersom bidraget successivt i någon mån åter ökats, redovisa dessa verksamhetsgrenar ett för varje år stegradt antal föreläsningar och kurser. Statsbidraget från och med budgetåret 1938/39 till instruktörer för nykterhetsupplysning innebar en betydande intensifiering av verksamheten.

Verksamheten vid hemgårdar och studiehjem har ökat i omfattning under de senaste åren. Antalet hemgårdar, tillhörande riksförbundet Sveriges hemgårdar, var budgetåret 1949/50 36. De studiehjem, som hittills erhållit statsbidrag, äro anslutna till arbetarnas

bildningsförbund, godtemplarorden och kristliga föreningar av unga män.

Folkbiblioteksväsendet

Utvecklingen av folkbiblioteksväsendet återspeglas i ett med varje år ökat antal bibliotek och bokband och en livligare utlåning. År 1949 utlånades vid landsbibliotek och kommunala bibliotek sammanlagt omkring 1 200 000 böcker och år 1948 vid studiecirkelbibliotek omkring 2 250 000. År 1949 lånades vid skolbiblioteken omkring 9 316 000 böcker, av vilka — i avrundade tal — vid allmänna läroverk 546 000, tekniska läroverk 2 000, folk- och småskoleseminarier 111 000, folkskolor 8 254 000 och övriga skolor 403 000. Dessutom finnas folkbibliotek för sjukhus, truppförband, svenskar i utlandet och sjömän samt Tornedalens och Sigtunastiftelsens bibliotek.

Statens kostnader för folkbildningsväsendet

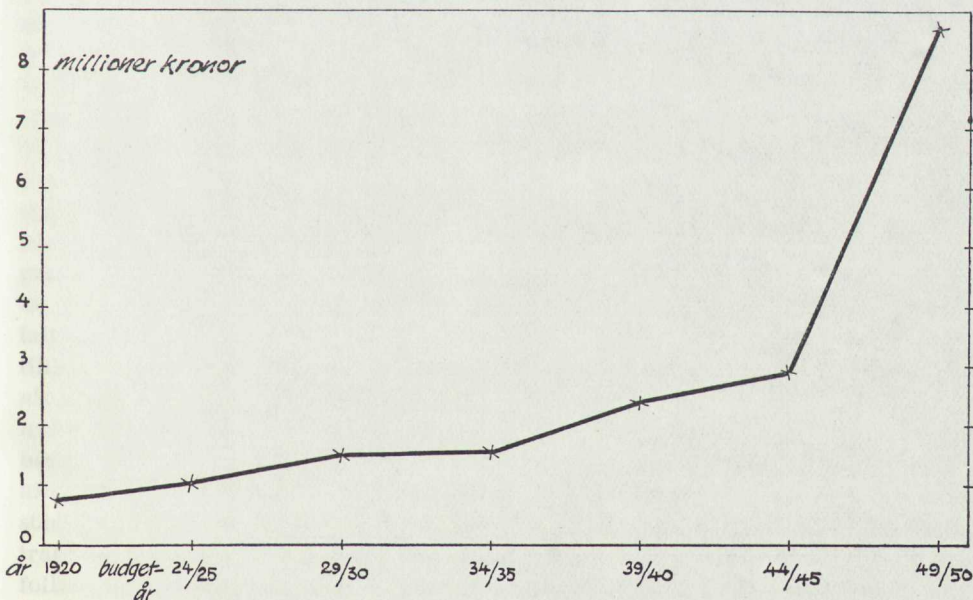

Uppgifterna ha sammanställts från budgetredovisningarna och avse medel, som utgått till folkbildningsändamål under riksstatens åttonde huvudtitel. Kostnader för folkhögskolor ingå ej

här men väl i diagrammet rörande statens utgifter för skolväsendet. Vissa motsvarande kostnader för kommunerna ingå i diagrammet rörande det allmännas kostnader för skolväsendet.

Statens utgifter för folkbildningsändamål under åttonde huvudtitel har varit följande:

År	Belopp i miljoner kronor
1917	7,5
1918	2,8
1919	2,5
1920	2,2
1921	2,2
1922	1,8

Statens utgifter för skolväsendet har varit följande:

År	Belopp i miljoner kronor
1917	1,5
1918	1,5
1919	1,5
1920	1,5
1921	1,5
1922	1,5

Statens kostnader för folkbildningsändamål

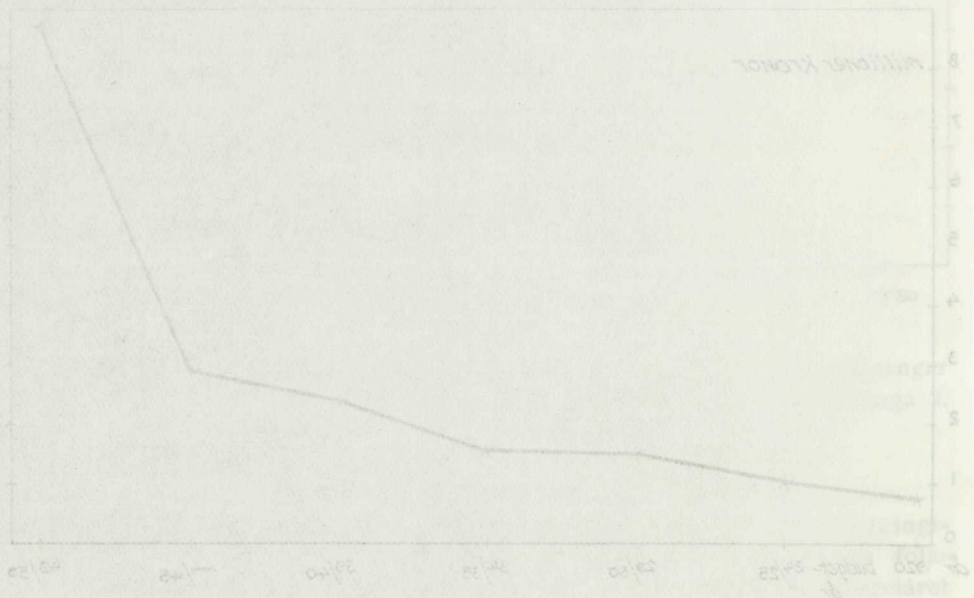

UTVECKLINGEN INOM SKOLÖVERSTYRELSEN

Arbetsbelastning

Vidgade arbetsuppgifter. Den i kap. 2 redovisade starka utvidgningen och differentieringen av skolväsendet liksom utvecklingen inom folkbildningsväsendet har i och för sig ökat skolöverstyrelsens arbete. Därtill kommer att nya arbetsområden lagts under överstyrelsen samt att överstyrelsen ålagts att i allt större utsträckning taga befattning med olika skolväsendet berörande frågor. Särskilt må härutinnan framhållas följande.

Vid 1935 års riksdag (proposition nr 174) godkändes nya allmänna grunder för statsbidrag till folkskoleväsendet beträffande undervisningslokaler, avlöning av lärare, skolskjutsar och inackordering av skolpliktiga barn. De i samband därmed utfärdade författningarna ha ersatts av nya, med mera detaljerade och i allmänhet mer arbetskrävande bestämmelser. Särskilt har överstyrelsens arbete med prövning av behovet av nya undervisningslokaler, granskning av ritningar till skolhus m. m. med åren fått en allt större omfattning och ekonomisk betydelse. Efter tillkomsten år 1946 av ny boställsordning för folkskolans lärare och i samband därmed utfärdade statsbidragsbestämmelser skall en liknande prövning verkställas i fråga om tjänstebostäder för folk- och småskollärare. Centraliseringen och rationaliseringen av folk- och fortsättningskolväsendet, sär-

skilt på landsbygden, ha krävt ett betydande arbete inom skoladministrationen med upprättande av nya organisationsplaner för skoldistriktet, anordnande av skolskjutsar och inackordering av skolpliktiga barn.

Vid 1936 års riksdag (proposition nr 99) fattades principbeslut om obligatorisk sjuårig folkskola. Reformen är nu genomförd och åttaårig skolplikt har införts för ett relativt stort antal lärjungar, varjämte frivilligt nionde skolår på sina håll införts eller beslutats. I samband därmed har undervisningen inom folkskolan blivit mera differentierad. Bland annat har undervisning i främmande levande språk, särskilt engelska, införts i allt större omfattning. Vidare ha för svagt begåvade barn i ökad omfattning anordnats hjälpklasser eller hjälpundervisning. Även antalet andra specialklasser har ökat.

Beträffande det högre skolväsendet innebar 1927 års skolreform ett ökat organisatoriskt och pedagogiskt arbete för skolöverstyrelsen. Kommunaliseringen av de privata flickskolorna, det successiva förstatligandet av de kommunala mellanskolorna liksom den pågående starka utvidgningen av de allmänna läroverken, jämväl med praktiska linjer, ha betydligt ökat överstyrelsens löpande arbete av väsentligen administrativ karaktär.

Dövstumskolväsendet har förstatligats från och med den 1 juli 1938 (propositioner 1937:109 och 1938:212), och jämlikt beslut av 1944 års riksdag (proposition nr 205, riksdagens skrivelse nr 423) har skolöverstyrelsen i stället för medicinalstyrelsen blivit central tillsynsmyndighet för anstalterna för bildbara sinnesslöa.

Skilda socialpedagogiska arbetsuppgifter ha tillkommit. Statsunderstödd skolhälsovård har sålunda införts vid flertalet skolor efter beslut av 1944 års riksdag (proposition nr 193). Skolmåltider äro enligt principbeslut av 1946 års riksdag (proposition nr 174) avsedda att införas vid statliga och statsunderstödda skolor, och arbetet härmed har framskridit långt.

Genom skolöverstyrelsens försorg bedrives en successivt växande försöksverksamhet på undervisningens område, vilken enligt beslut av 1950 års riksdag (skrivelse nr 341) är avsedd att få en avsevärt ökad omfattning och betydelse samt läggas till grund för utformningen av den blivande enhets-skolan.

De lönereregleringar, som sedan år 1937 genomförts för lärare vid statliga och statsunderstödda skolor, ha lagt nya och utökade uppgifter på skolöverstyrelsen. Den 1 juli 1950 har ny lönerereglering trätt i kraft för övningslärare, enligt vilken det skall åligga överstyrelsen att organisera enhetliga tjänster för övningslärare med tjänstgöring i olika skolor och övningsämnen.

Antalet diarieförda ärenden ger en ofullständig bild av ett ämbetsverks arbetsbörda, då hänsyn även måste tagas till ärendenas olika svårighetsgrad. Härtill kommer, vad skolöverstyrelsen beträffar, att vissa grupper likartade

ärenden på läroverks- och folkskolavdelningarna ofta föras under endast ett nummer (s. k. samlingsnummer). Emellertid är det i varje fall möjligt att av antalet diarieförda ärenden få en uppfattning om utvecklingen inom skolöverstyrelsen, särskilt som grunderna för diarieföringen icke mer avsevärt ändrats under de tre senaste decennierna. Antalet till överstyrelsen inkomna ärenden under denna tid framgår av vidstående diagram.

Arbetsbelastningen, uttryckt i antalet diarieförda ärenden, har sålunda något mer än trefaldigats sedan verkets tillkomst med ungefär lika fördelning på läroverks- och folkskolavdelningarna och en markerad ökning av belastningen på administrativa avdelningen. Anmärkas må dock, att på administrativa avdelningen ärendena i allmänhet ej äro sådana, som kunna föras under samlingsnummer. Ökningen av antalet ärenden har gjort sig särskilt gällande från år 1942 och har intill år 1949 fortskridit oavbrutet och i stegrad tempo. Minskningen av antalet ärenden år 1949 på folkskolavdelningen sammanhänger med att skolskjutsärenden i stor utsträckning decentraliserats till statens folkskolinspektörer. Minskningen av antalet ärenden på administrativa avdelningen beror på att antalet löneklassärenden nedgått, sedan den allmänna omprövningen av lärarnas löneklassplacering i samband med 1947 års lönerereglering slutförts.

Till följd av den ökade arbetsbelastningen har handläggningen av ärendena fördröjts och antalet balanserade ärenden visat en tendens att stiga, vilken särskilt framträtt de senaste åren. I vidstående uppställning redovisas antalet före varje årsskifte inkomna ärenden, som ej slutbehandlats före den 1 mars påföljande år.

I Skolöverstyrelsens diarieförda ärenden

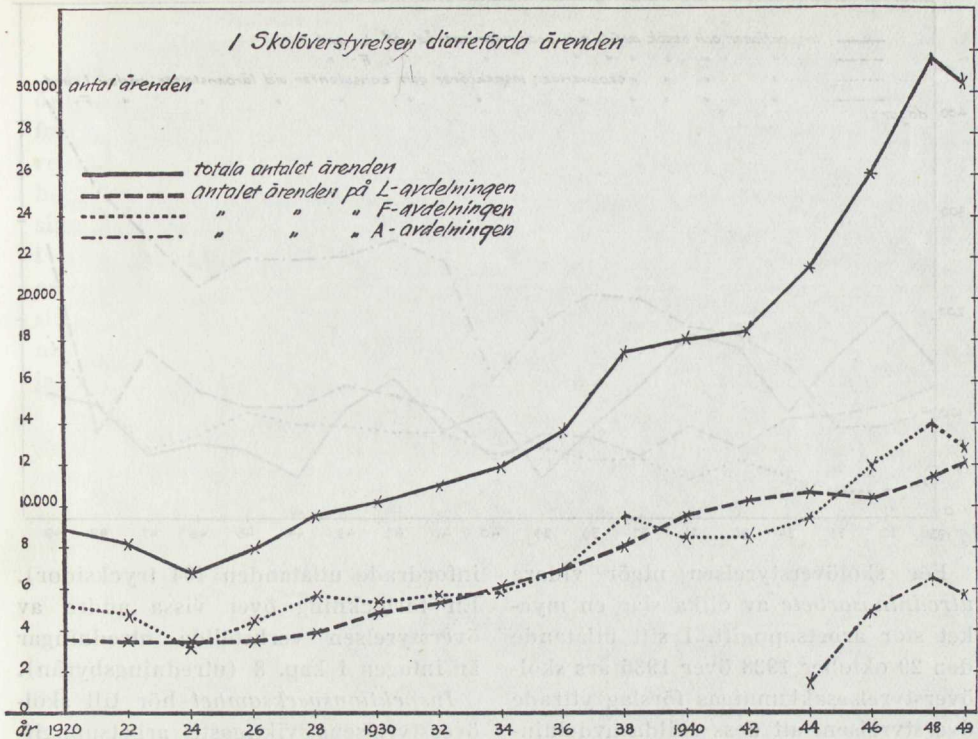

Arbetsbalans

Årsskifte	L-avd.	F-avd.	A-avd.	Summa
1929/30	95	110	—	205
1931/32	95	113	—	208
1933/34	52	138	—	190
1935/36	115	74	—	189
1937/38	115	152	—	267
1939/40	431	317	—	748
1941/42	94	231	—	325
1943/44	150	239	—	389
1945/46	113	327	114	554
1947/48	139	609	982 ¹	1 730
1948/49	205	632	301 ²	1 138
1949/50	269	679	338	1 286

¹ Därav 730 ärenden av engångsnatur angående löneklassplacering.

² Därav 91 ärenden av engångsnatur angående löneklassplacering.

Handläggning av diarieförda ärenden utgör endast en del av ett ämbetsverks arbete. *Uppllysning och rådgivning*

präglade i hög grad skolöverstyrelsens verksamhet. Att statistiskt belysa omfattningen av detta arbete låter sig icke göra och synes knappast behövt. Det kan emellertid konstateras, att denna service, som är mycket tidskrävande och maktpåliggande för de enskilda tjänstemännen men mycket värdefull för verkets underlydande organ, för andra myndigheter, statliga liksom kommunala, och för allmänheten, numera tagit sådana proportioner, att många av befattningshavarna — särskilt de mest kvalificerade — icke få tillräcklig tid över för det löpande arbetet och ännu mindre för på längre sikt inriktat arbete. Enligt vad de sakkunniga inhämtat övervägs därför inom verket att med hänsyn till bristen på personal begränsa denna verksamhet.

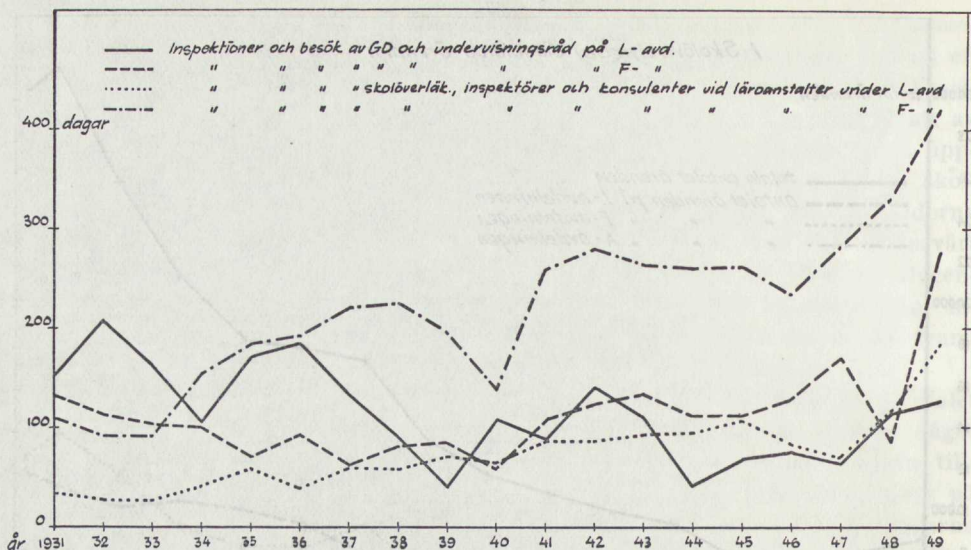

För skolöverstyrelsen utgör vidare utredningsarbete av olika slag en mycket stor arbetsuppgift. I sitt utlåtande den 29 oktober 1938 över 1936 års skolöverstyrelsesakkunnigas förslag yttrade överstyrelsen, att dess skilda avdelningar hade i ökad utsträckning haft att verkställa utredningar beträffande så vittgående spørsmål, att varje sådan utredning måste från arbetssynpunkt betraktas såsom jämförlig med ett omfattande kommittéarbete. Det torde — anförde överstyrelsen — i själva verket vara arbete av detta slag, som periodvis mer än något annat hade tagit ledamöternas tid i anspråk och försvårat för dem att medhinna inspektionsverksamhet i önskad utsträckning. Det anförda äger alltså giltighet. Som exempel må erinras om överstyrelsens utlåtande angående beskärning av timplanerna vid de allmänna läroverken m. fl. läroanstalter (SOU 1950: 4, 106 trycksidor) samt överstyrelsens utlåtande över 1940 års skolutrednings betänkanden och 1946 års skolkommissions principbetänkande (SOU 1949: 35, omfattande, jämte sammanställningar av

infördade utlåtanden 404 trycksidor). En förteckning över vissa andra av överstyrelsen verkställda utredningar är intagen i kap. 8 (utredningsbyrån).

Inspektionsverksamhet hör till skolöverstyrelsens viktigaste arbetsuppgifter. Den ökade arbetsbelastningen inom överstyrelsen avspeglar sig icke blott i ett ökat antal inkomna ärenden och en ökad arbetsbalans utan även i att inspektionsfrekvensen — här i innefattad den verksamhet, som utövas av överstyrelsens konsulenter — på grund av bristande tid och stundom även till följd av brist på medel måst begränsas, vilket belyses av ovanstående diagram.

Härav framgår, att inspektionsfrekvensen visserligen ökats det senaste decenniet. Ökningen motsvarar dock beträffande de högre skolorna ej på långt när deras snabba utveckling under samma tid. Under nuvarande förhållanden kan ett allmänt läroverk påräkna besök av skolöverstyrelsens ledamöter ungefär vart tionde år, en folkhögskola besök från skolöverstyrelsen vart femte år och en anstalt för sinnesslöa vartannat år.

Personal

Det ökade arbete, som lagts på skolöverstyrelsen, har givetvis icke kunnat fullgöras utan personalökning. Överstyrelsen har tid efter annan framhållit behovet av en väsentlig förstärkning av sina arbetskrafter och framlagt förslag i detta hänseende. Förslagen ha dock endast till en del genomförts. Av förslag, vilka realiserats under de tio senaste åren, må särskilt framhållas följande.

Antalet ledamöter inom överstyrelsen ökades med en byråchefstjänst år 1944 i samband med inrättandet av skolöverstyrelsens administrativa avdelning. En befattning som extra ordinarie undervisningsråd, avsedd för folkskolavdelningens byggnadsrotel, inrättades år 1946. Ytterligare fyra ledamöter tillkommo år 1947. Av dessa skulle två vara undervisningsråd på läroverksavdelningen, en byråchef på administrativa avdelningen och en undervisningsråd på folkskolavdelningens folkbildningsrotel. Sistnämnda års riksdag beslöt även, att i överstyrelsen skulle finnas två lekmanrepresentanter, utsedda av Kungl. Maj:t för tre år. Sedan den 1 juli 1949 är en undervisningsrådsbefattning permanent dubblerad på grund av överstyrelsens försöksverksamhet. Den 1 september 1950 har ytterligare en rådstjänst dubblerats av samma anledning.

Konsulentorganisationen i övningsämnen har förstärkts. För undervisningen i husligt arbete medgav 1943 års riksdag, att — huvudsakligen för anställande av en konsulent i hushållsgöromål — finge beräknas 6 000 kronor. Med stöd av nämnda beslut anställdes på deltid två konsulenter, av vilka en i husligt arbete, företrädesvis hushållsgöromål, och en i kvinnlig slöjd. Genom beslut

av 1946 års riksdag ersattes arvodesbefattningen i husligt arbete med en extra ordinarie heltidstjänst. I samband med utbyggandet av den statsunderstödda skolmåltidsverksamheten beviljades medel för anställande av ytterligare en konsulent i husligt arbete för handläggning av i huvudsak ärenden rörande skolmåltidsverksamheten. Befattningen ändrades av 1948 års riksdag till en extra heltidstjänst. I vartdera av ämnena teckning och manlig slöjd inrättades en konsulentbefattning på deltid genom beslut av 1947 års riksdag.

Genom beslut av 1946 års riksdag lades arbetet såsom hjälpskolekonsulent och inspektör för sinnesslöundervisningen i samma hand, och för ändamålet inrättades en ordinarie befattning såsom hjälpskolekonsulent och inspektör för sinnesslöundervisningen.

Två konsulenttjänster på heltid för allmän folkbildning inrättades år 1947. Till folkbildningsroteln knöts dessutom en rådgivande nämnd, statens folkbildningsnämnd.

Genom beslut av 1946 års riksdag inrättades en befattning på heltid som skolöverstyrelsens arkitekt. En befattning som extra ordinarie biträdande arkitekt inrättades från och med den 1 juli 1947. Dessutom finnes sedan januari 1950 en arvodesanställd arkitekt med halvtidstjänstgöring.

En arvodesbefattning som biträdande skolöverläkare (halvtidstjänstgöring) tillkom den 15 september 1947.

För underlättande av arbetet med upprättande av meritförteckningar vid tillsättning av eller avgivande av förslag till rektors- och lärartjänster organiserades år 1944 ett särskilt meritplåtsarkiv.

Vidare har överstyrelsens kanslipersonal i olika lönegrader tid efter annan förstärkts. En del befattningar ha uppflyttats i lönegrad och flera ha ombildats till ordinarie.

I nedanstående grafiska översikt redovisas personalens storlek från och med år 1920. Personalen har fördelats på följande grupper med hänsyn till tjänsteställning.

Grupp 1: generaldirektör, undervisningsråd, byråchefer.

Grupp 2: skolöverläkare, arkitekter, aktuarier, inspektörer, konsulenter, extra föredragande, sakkunniga.

Grupp 3: förste byråsekreterare.

Grupp 4: byråsekreterare (notarier), amanuenser.

Grupp 5: biträden.

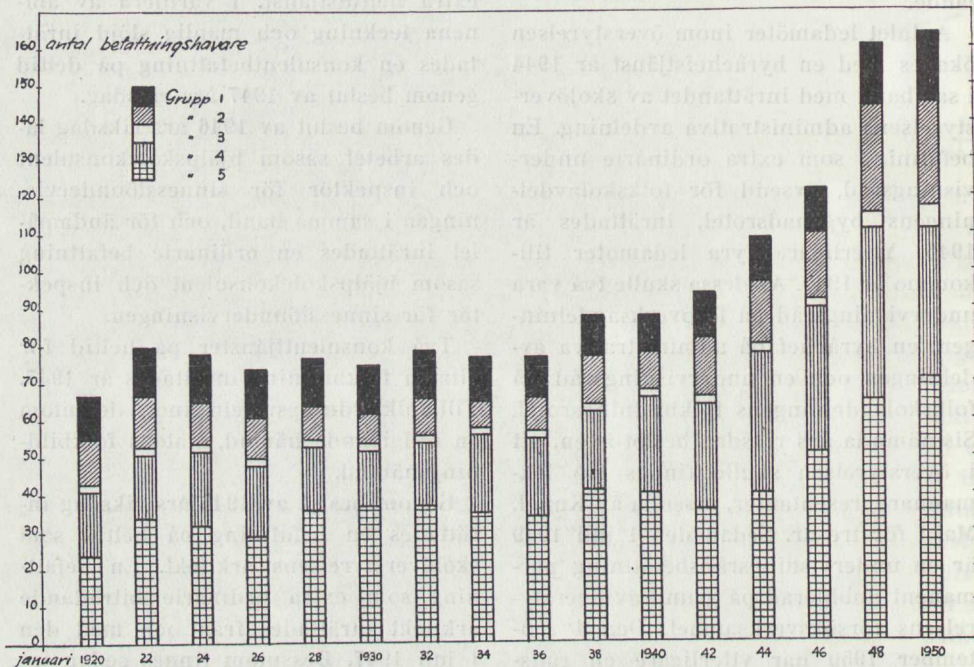

Av översikten framgår, att personalen i dess helhet något mer än fördubblats sedan år 1920 och att ökningen varit särskilt kraftig sedan år 1942. Personalökningen fördelar sig ojämnt mellan

olika personalgrupper. Särskilt anmärkningsvärd är den ringa och sent inträdande ökningen av antalet högre tjänster ej minst sådana av rent administrativ karaktär.

Kostnader

Genom personalförstärkningar och de på grund av prisnivån höjda lönerna m. m. ha skolöverstyrelsens egna ut-

gifter kraftigt stegrats. I följande diagram redovisas överstyrelsens utgifter alltsedan budgetåret 1919/20.

Kostnaderna för skolöverstyrelsen

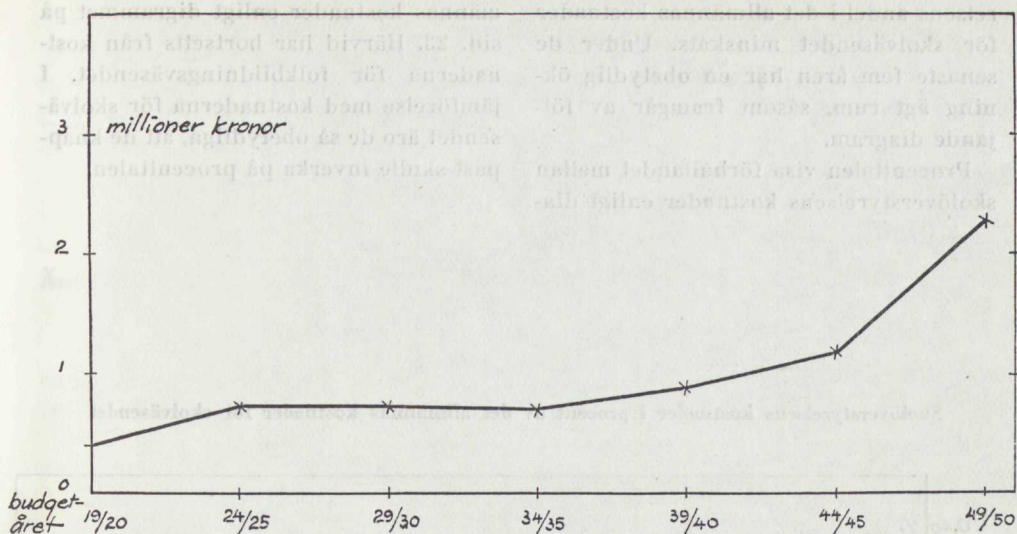

Den genomsnittliga kostnaden för varje diariet för ett ärende har emellertid minskat sedan år 1924. Först under de senaste åren har en viss stegring ägt rum, vilken delvis sammanhänger med

att beslutanderätten i enklare ärenden decentraliserats. Genomsnittskostnaden sedan budgetåret 1919/20 anges i följande diagram.

Kostnad per diariet för ett ärende

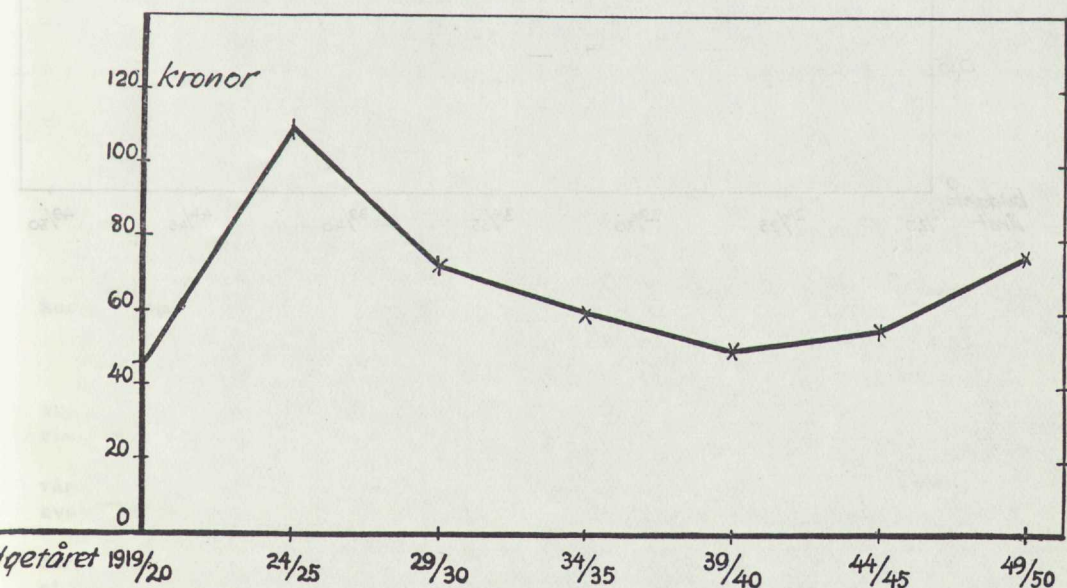

Under åren 1925—1945 har överstyrelsens andel i det allmännas kostnader för skolväsendet minskats. Under de senaste fem åren har en obetydlig ökning ägt rum, såsom framgår av följande diagram.

Procenttalen visa förhållandet mellan skolöverstyrelsens kostnader enligt dia-

grammet på föregående sida och det allmännas kostnader enligt digrammet på sid. 23. Härvid har bortsetts från kostnaderna för folkbildningsväsendet. I jämförelse med kostnaderna för skolväsendet äro de så obetydliga, att de knappast skulle inverka på procenttalen.

Skolöverstyrelsens kostnader i procent av det allmännas kostnader för skolväsendet

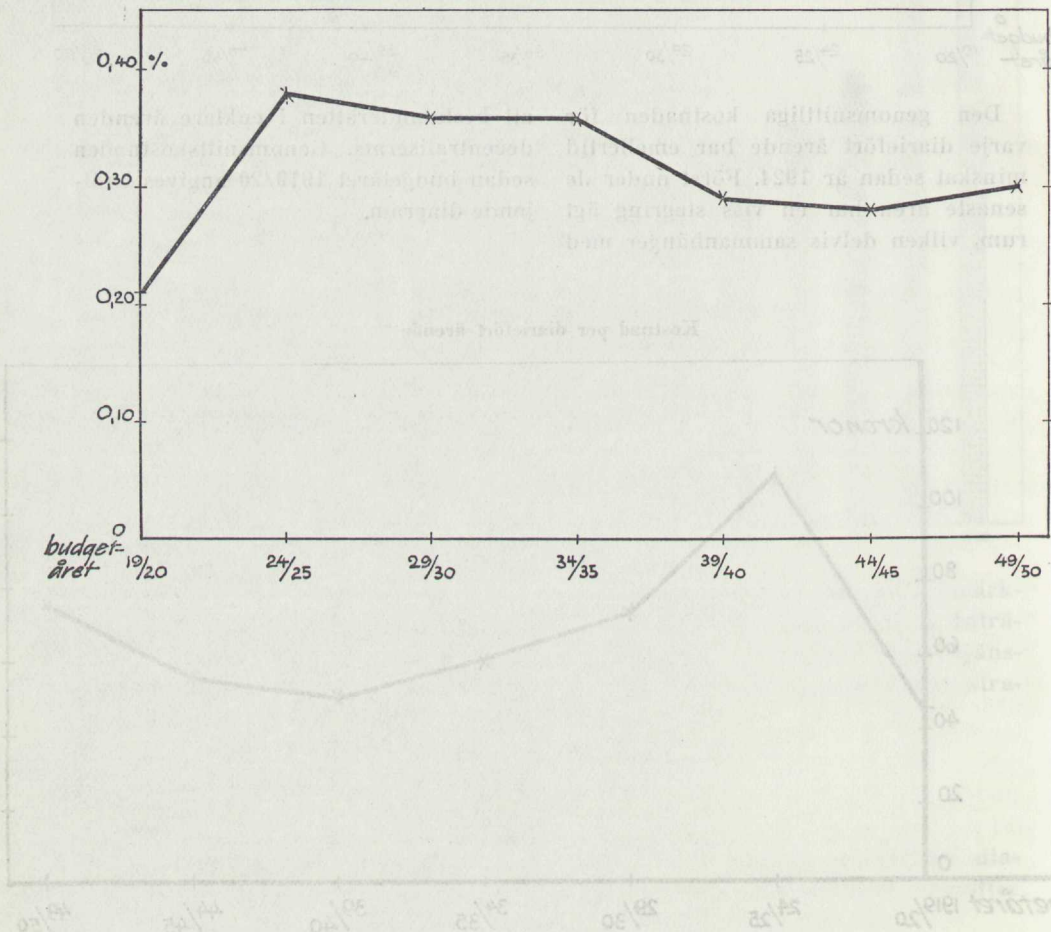

NUVARANDE FÖRHÅLLANDEN

Ämbetsområde

Under skolöverstyrelsens in-
seende stå följande skolor, kurser och in-
stitutioner m. m.

A. Den högre allmänna skolundervisningen:

- allmänna läroverk,
- försvarets läroverk, i vad avser under-
visningen i allmänbildande ämnen,
- kommunala gymnasier,
- specialgymnasiet för lantbruks-, mejeri-
och skogsstuderande i Vilan,
- kommunala flickskolor,
- kommunala mellanskolor,
- praktiska mellanskolor,
- enskilda mellanskolor, flickskolor, högre
goss- och samskolor samt övriga enskilda
läroverk, som enligt beslut av Kungl. Maj:t
stå under överstyrelsens omedelbara inse-
ende, samt
- skolhem för lärjungar tillhörande högre
skolor.

B. Folkundervisningen:

- folkskolor,
- fortsättningsskolor,
- högre folkskolor,
- nomadskolor,
- läroanstalter för blinda,
- vårdanstalten i Lund för blinda med
komplicerat lyte,
- läroanstalter för dövstumma,
- anstalter för bildbara sinnesslöa,
- anstalter för fallandesjuka, sjukvårds-
anstalter och barnhem, i vad avser under-
visning och fostran,
- skolor tillhörande barna- och ungdoms-
vården samt lekskolor och daghem, i vad
avser undervisning och fostran,
- enskilda skolor, i vilka meddelas un-
dervisning åt barn i folkskolåldern och som
ej inbegripas under A ovan, samt

skolhem och arbetsstugor för skolplik-
tiga barn.

C. Lärarutbildningen:

- provårskurser,
- folk- och småskoleseminarier,
- anstalter för utbildning av dövstumlä-
rare, blindlärare och sinnesslölärare,
- kurser för utbildning av hjälpklasslä-
rare,
- anstalter för utbildning av lärare i hus-
hållsgöromål och slöjd samt
olika fortbildningskurser för lärare.

D. Det allmänna folkbildningsväsendet:

- folkhögskolor,
- folkbibliotek,
- folkbildningsorganisationer,
- populärvetenskapliga föreläsningar, folk-
bildningskurser, studiecirklar,
- nykterhetsundervisning och nykterhets-
upplysning,
- andra anordningar för folkbildning och
folkuppfostran samt
- anordningar för idrott och allmän fy-
sisk utbildning.

Arbetsuppgifter

I Kungl. Maj:ts instruktion för skol-
överstyrelsen den 31 december 1943
(nr 962, ändrad 1944:571, 1946:375,
1947:762 och 1948:183) ha i fämligen
allmänna ordalag angivits de skyldig-
heter, som åvila ämbetsverket. I stadgor
och andra författningar rörande de
olika skolformerna eller institutionerna
preciseras närmare överstyrelsens upp-
gifter. I instruktionen stadgas bl. a. följande.

Skolöverstyrelsen har att följa *skolvä-*

sendets utveckling och främja dess lämpliga organisation. Självt eller genom inspektörer och konsulenter har verket att öva tillsyn över läroanstalterna. (Förfarandet vid inspektion av allmänt läroverk framgår av bilaga 3.) I mån av behov och tillgängliga medel skola inspektörer, konsulenter, rektorer och representanter för visst ämne sammankallas för överläggning i frågor som gälla deras verksamhet eller undervisning. Genom samarbete med skolstyrelser och andra kommunala myndigheter och genom besök i kommunerna skall skolöverstyrelsen förvärva förtroget med förhållandena på skilda orter och med de olika kommunernas särskilda behov av undervisningsanstalter.

Beträffande undervisningens allmänna anordning skall skolöverstyrelsen vidta eller hos Kungl. Maj:t framlägga förslag till erforderliga åtgärder. Överstyrelsen skall, då så påkallas, utarbета normalreglementen och normalundervisningsplaner. Ämbetsverket har att vidtaga åtgärder beträffande anställande och övervakande av examina. Det har att ta befattning med ärenden om behovet av lärarkrafter och om behörighet för anställning som lärare samt med tillsättande och förordnande av rektorer och lärare med flera befattningshavare ävensom i övrigt med dessa tjänstemäns förhållanden.

Överstyrelsen skall med avseende på skolundervisningen övervaka och leda ungdomens moraliska och fysiska fostran och med uppmärksamhet följa utvecklingen av de skolhygieniska förhållandena och hälsovården vid läroanstalterna. I fråga om skolhusbyggnader och därmed sammanhörande anordningar samt beträffande skollokalerens inredning skall överstyrelsen gå myndigheter och skolstyrelser tillhanda med upplysningar, råd och anvisningar samt i

övrigt ta den befattning med dessa ärenden, som föreskrivits i särskild ordning. Verket skall ta föreskriven befattning med ärenden rörande läroböcker och undervisningsmateriel samt verka för att för undervisningen behöflig litteratur samt lämplig undervisningsmateriel finnas att tillgå. För godkännande av läroböcker finnes dock en särskild nämnd, statens läroboksnämnd.

Beträffande *lärarutbildningen* åligger det överstyrelsen bl. a. att följa arbetet och söka befordra, att pedagogiska rön på ändamålsenligt sätt komma lärarutbildningen tillgodo. Verket har att inspektera provårskurserna samt seminarierna och handlägga ärenden, som angå dessa kurser och anstalter, samt arbetets anordning vid dem. Överstyrelsen har att sörja för ordnande av kurser för lärares vidareutbildning.

I fråga om *allmänt folkbildningsarbete* har överstyrelsen att inspektera folkhögskolorna och ta befattning med dessa skolors förhållanden samt i övrigt handlägga ärenden beträffande folkbildningsinstitutionerna samt under samarbete med myndigheter, organisationer och enskilda befordra verksamheten inom de olika grenarna av folkbildningsarbetet och samverka dem emellan.

Beträffande *samtliga de grenar av undervisningsväsendet, som stå under överstyrelsens inseende*, tillkommer överstyrelsen att på grundval av insamlat statistiskt primärmaterial utarbета och från trycket utge fortlöpande statistiska berättelser.

Arbetsenheter m. m.

Skolöverstyrelsens organisation belyses av vidstående *tablå*.

Skolöverstyrelsen är organiserad på tre *avdelningar*, läroverksavdelningen,

folkskolavdelningen och administrativa avdelningen. På de förstnämnda båda avdelningarna handläggas samtliga ärenden, som beröra de under dem sorterande skolformerna eller institutionerna, dock med undantag för sådana ärenden av administrativ natur, som handläggas på administrativa avdelningen. Överstyrelsens konsulenter i övningsämnen tjänstgöra i denna egenkap inom både läroverks- och folkskolavdelningarna. Under senare år ha vissa ärenden, som äro gemensamma för alla eller flertalet skolformer, anförtratts särskilda befattningshavare, som sortera direkt under verkschefen. Som exempel må nämnas ärenden rörande skolhälsovården och skolmåltidsverksamheten.

Arbetet inom överstyrelsens nämnda avdelningar är fördelat på *rotlar* på sätt närmare bestämmes i överstyrelsens arbetsordning. Rotlarna inom läroverks- och folkskolavdelningarna förestås av undervisningsråd. På vardera avdelningen har dock numera inrättats en rotel, som förestås av förste byråsekreterare med huvudsakligen administrativa uppgifter. Varje undervisningsråd svarar för viktiga delar av överstyrelsens verksamhetsområde. För det löpande arbetet sortera under dem kanslitjänstemän. Rotelindelningen inom administrativa avdelningen är delvis av annan inbörd. Bortsett från avdelningschefen och byråchefen ha rotelföreståndarna (förste byråsekreterare, byråsekreterare och amanuenser) icke något allmänt ansvar för viss del av överstyrelsens verksamhetsområde, utan de löpande ärendena uppdelas efter sitt sakinnehåll på rotlarna och föredragas av rotelföreståndaren eller annan befattningshavare på roteln.

Av tablån framgår vidare, att direkt under generaldirektören sorterar ett

flertal fristående arbetsenheter, nämligen statistiska avdelningen, biblioteksroteln, hälsovårdsroteln, gymnastikroteln, roteln för husligt arbete, personalroteln, arkitektkontoret, kamrerarkontoret, arkivet, biblioteket, kontaktmännen för besök från utlandet, skrivbyrån, vakttjänsten och telefontjänsten. Dessutom äro vissa konsulenter m. fl. direkt underställda generaldirektören, nämligen konsulenterna för musik, teckning, manlig slöjd och kvinnlig slöjd samt en filmsakkunnig.

Arbetets fördelning

Inom *läroverksavdelningen* ha till rotlarna hänförs *dels* arbetsuppgifter beträffande vissa ämnen, vilka vederbörande rotelchef väsentligen på grund av sin utbildning och tidigare verksamhet ansetts särskilt kvalificerad att handha, *dels* arbetsuppgifter, vilka oberoende av rotelchefens utbildning skola handläggas på roteln. Den senare ärendegruppen är alltså avsedd att handläggas permanent inom roteln, medan den förra kan ändras vid byte av rotelchef. Gränsen mellan dessa båda ärendegrupper är dock ej alltid klar. De för rotlarna mera *permanenta arbetsuppgifterna* äro väsentligen följande.

Avdelningschefens rotel: Arbetsfördelning för avdelningens ledamöter och kanslipersonal. Tillkallande av sakkunniga för avdelningen. Inspektion genom avdelningens ledamöter och genom konsulenter i vissa ämnen. Konferenser med rektorer vid läroanstalter underställda avdelningen. Förord till rektorstjänster vid allmänna läroverk och förordnande av rektorer vid kommunala gymnasier. Förordnande av censorer. Disciplinmål i fråga om befattningshavare vid avdelningen underställda läroanstalter.

Rotel L I: Kommunala flickskolor, kommunala mellanskolor, privatläroverk och andra högre enskilda läroanstalter (flertalet ärenden). Morgonandakten vid

högre läroanstalter. Fritidssysselsättningar för lärjungar vid skolor under avdelningen. Anslag till tidskrifter, vetenskapliga arbeten o. d.

Rotel L II: Förordnande och entledigande av icke-ordinarie lärare vid allmänna läroverk, försvarets läroverk och statens skolköksseminarium samt av lärare vid kommunala gymnasier (beträffande antagning av extra ordinarie lärare se Rotel L IV). Överstyrelsens lärarförmedling (extralärarbyrån). Semester och tjänstledighet för befattningshavare vid ovan nämnda läroanstalter. Förordnande av tillsynslärare och kvinnliga sakkunniga vid allmänna läroverk. Provårutbildningen vid allmänna läroverk. Undervisningsprov. Fördelning av arvoden till föreståndare, lärare och föreläsare vid provårsläroverken. Lokaler, inredning och undervisningsmateriel vid allmänna läroverk, kommunala mellanskolor och kommunala gymnasier. Skolteater.

Rotel L III: Intagning och flyttning av lärjungar vid allmänna läroverk, högre kommunala skolor och privatläroverk. Realexamen, praktisk realexamen och studentexamen. Censorsinstitutionen. Disciplinfrågor beträffande lärjungar vid läroanstalter under läroverksavdelningen. Läroboksärenden av allmän natur. Resestipendier för lärare vid läroanstalter under läroverksavdelningen. Föreskrifter i samband med inställande av undervisning vid allmänna läroverk av särskilda anledningar samt återläsning av förlorad undervisningstid. Dispenser från läroverksstadgans bestämmelser beträffande arbetsordningen vid allmänna läroverk.

Rotel L IV: Inrättande och organisation av allmänna läroverk och kommunala gymnasier, dock ej inrättande av praktiska linjer. Organisationsfrågor av allmän natur. Stadgebestämmelser av allmän natur rörande allmänna läroverk. Inrättande, återbesättande, förflyttning och byten av ordinarie tjänster vid allmänna läroverk. Överflyttning av lärare från andra läroanstalter. Förflyttning av lärare vid allmänna läroverk. Ledigförklarande av ordinarie och extra ordinarie lärartjänster vid allmänna läroverk, försvarets läroverk och statens skolköksseminarium. Antagande till extra ordinarie av lärare vid allmänna läroverk och försvarets läroverk (antagningen avser anställning såsom extra ordinarie vid de allmänna läroverken o. d., medan förord-

nande av dessa lärare vid viss läroanstalt meddelas på rotel L II). Tjänstårsberäkning vid ansökan om ordinarie lärartjänst vid allmänna läroverk. Rätt för lärare vid allmänna läroverk att undervisa i andra läroanstalter. Behörigheter och dispenser till lärarbefattningar vid läroanstalter under läroverksavdelningen. Metodiska anvisningar för undervisningen vid allmänna läroverk. Högre skolor för flyktingar. Korrespondensundervisning avseende högre skolor. Fortbildningskurser för lärare vid läroanstalter under läroverksavdelningen.

Rotel L V: Antalet nybörjaravdelningar vid allmänna läroverk. Tilldelning av icke-ordinarie ämneslärartjänster och timlärartimmar till allmänna läroverk och därmed sammanhängande spörsmål om lärjungarnas antal och fördelning i olika avdelningar. Tilldelning av undervisningstimmar i övningsämnen till allmänna läroverk. Antalet extra ordinarie befattningshavare vid allmänna läroverk. Tjänstgöringsskyldighet för rektorer vid allmänna läroverk. Tillvals- och tilläggsämnen. Ersättning åt lärare vid allmänna läroverk för speciella arbeten inom läroverket. Intagning vid universitet och högskolor. Fastställande av blankettformulär för skolor under läroverksavdelningen. Utredningar av allmän natur.

Rotel L VI: Praktiska mellanskolor, högre folkskolor och militära skolor. Inrättande och organisation m. m. av inbyggda linjer vid allmänna läroverk och kommunala mellanskolor. Specialgymnasiet för lantbruks-, mejeri- och skogsstuderande. Lärarutbildning i merkantila och tekniska ämnen. Uppgifter för de praktiska examensarbetena i praktisk realexamen på handelslinje och teknisk linje. Läroböcker, undervisningsplaner och undervisning i övrigt i praktiska ämnen av merkantil eller teknisk natur. Undervisningsplaner och undervisningen i övrigt i manlig slöjd. Tillättning vid allmänna läroverk och försvarets läroverk av ordinarie tjänster, i vilka ingå praktiska läroämnen. Värnplikt och militärtjänst.

Rotel L VII: Olika ärenden av företrädesvis administrativ natur beträffande läroanstalter underställda läroverksavdelningen, såsom de allmänna läroverkens kassor, terminsavgifter och tillsättande av vaktmästarbefattningar vid allmänna läroverk. Assistentundervisning i danska och

nerska. Lärarutbyte med andra länder. Nykterhetsundervisning vid högre läroanstalter. Stipendier och studiehjälp för lärjungar vid skolor under läroverksavdelningen.

Försöksrotel: Psykologisk-pedagogisk försöksverksamhet vid högre skolor.

Ärenden å läroverksavdelningen, som avse *särskilda ämnen* och som fördelats på rotlarna väsentligen med hänsyn till vederbörande rotelchefs utbildning, äro bl. a. följande.

Avdelningschefens rotel: Vissa frågor rörande undervisningen i främmande levande språk.

Rotel L I: Läroböcker, undervisningsplaner och undervisningen i övrigt i ämnena kristendomskunskap, historia med samhällslära och geografi vid allmänna läroverk och högre kommunala skolor. Tillsättning vid allmänna läroverk och försvarets läroverk av ordinarie tjänster, i vilka ingå kristendomskunskap ensamt eller i förening med annat ämne, historia med samhällslära ensamt eller företrädesvis, geografi ensamt eller företrädesvis i humanistisk ämneskombination, historia med samhällslära jämställt med något av ämnena modersmålet, filosofi eller geografi eller förenat med geografi jämte annat ämne. Tillsättning vid försvarets läroverk av extra ordinarie tjänster i samma ämnen.

Rotel L II: Läroböcker, undervisningsplaner och undervisningen i övrigt i modersmålet, latin, grekiska, välskrivning och teckning vid högre läroanstalter. Läroböcker i filosofi vid högre läroanstalter. Uppgifter för skriftliga arbeten i modersmålet och latin i studentexamen samt i modersmålet i realexamen och praktisk realexamen. Tillsättning vid allmänna läroverk och försvarets läroverk av ordinarie tjänster i modersmålet ensamt, modersmålet i förening med ett eller flera av ämnena latin, tyska, engelska, franska och filosofi eller i förening med ett av dessa ämnen och historia med samhällslära, modersmålet företrädesvis och historia, latin ensamt eller företrädesvis eller eljest i förening med annat ämne. Utbildning av lärare i teckning. Tillsättning vid allmänna läroverk av ordinarie tjänster i teckning och av övningskollärartjänster vid statens normalskola. Besvär rörande tillsättning av

teckningslärartjänster vid högre kommunala skolor.

Rotel L III: Läroböcker i främmande levande språk vid allmänna läroverk och högre kommunala skolor. Undervisningsplaner och undervisningen i övrigt i tyska, engelska, franska, spanska, italienska, finska och ryska vid allmänna läroverk. Uppgifter för skriftliga prov i främmande levande språk i realexamen, praktisk realexamen och studentexamen samt i fyllnadsprövning och särskild prövning i studentexamen. Tillsättning vid allmänna läroverk och försvarets läroverk av ordinarie tjänster, omfattande något eller några av ämnena tyska, engelska, franska eller något av dessa ämnen i företrädesställning. Assistentundervisning i främmande levande språk.

Rotel L IV: Undervisningsplaner och undervisningen i övrigt i filosofi och matematik. Uppgifter för skriftliga arbeten i matematik i realexamen, praktisk realexamen och studentexamen samt vid fyllnadsprövningar efter examen. Tillsättning vid allmänna läroverk och försvarets läroverk av ordinarie tjänster, omfattande något eller några av ämnena matematik, fysik och kemi eller matematik och fysik jämte geografi eller biologi med hälsolära. Utbildning av lärare i musik. Läroböcker i musik vid allmänna läroverk och högre kommunala skolor. Undervisningsplaner och undervisningen i övrigt i musik. Tillsättning av ordinarie tjänster i musik vid allmänna läroverk och försvarets läroverk. Besvär rörande tillsättning av musiklärartjänster vid högre kommunala skolor.

Rotel L V: Undervisningsplaner och undervisningen i övrigt i biologi med hälsolära, fysik och kemi vid allmänna läroverk och högre kommunala skolor. Läroböcker i matematik, biologi med hälsolära, fysik och kemi vid allmänna läroverk och högre kommunala skolor. Uppgifter för skriftliga prov i fysik i praktisk realexamen, studentexamen och fyllnadsprövningar. Tillsättning vid allmänna läroverk och försvarets läroverk av ordinarie tjänster i biologi med hälsolära ensamt eller i förening med geografi eller kemi.

Inom *folkskolavdelningen* äro ärendena fördelade på följande sätt.

Rotel F I (avdelningschefens rotel): Arbetsfördelning för avdelningens

ledamöter och kanslipersonal. Tillkallande av sakkunniga för avdelningen. Inspektion genom avdelningens ledamöter. Folkskolinspektörerna och folkskolinspektionen. Förslag till rektorstjänster vid folk- och småskoleseminarier. Konferenser med folkskolinspektörer samt rektorer och lärare vid läroanstalter under folkskolavdelningen. Nomadskolor.

R o t e l F II: Folk- och småskoleseminarierna (samtliga ärenden med undantag endast för vissa ärenden rörande övningslärare). Behörighet att undervisa i främmande språk i folkskolan och prövning av sådan behörighet. Stipendier för erhållande av behörighet att undervisa i engelska i folkskolan.

R o t e l F III: Undervisnings- och uppfostringsfrågor av allmän natur med undantag för hjälpundervisningsfrågor. Behörighet till folk- och småskollärartjänst. Frågor om tillsättning och återbesättande av sådana tjänster. Förflyttning av folk- och småskollärare. Förening med folk- eller småskollärartjänst av annan tjänst, uppdrag m. m. Nedsättning av folk- och småskollärares undervisningsskyldighet. Inrättande av nya ordinarie folk- och småskollärartjänster och nya övningslärartjänster i folk- och fortsättningsskolor. Skoldistrikts behov av läraravdelningar till högre antal än antalet ordinarie lärartjänster i distriktet. Folkskollärares uppskov med eller hempermittering från militärtjänst m. m. Undantag från vissa villkor beträffande ordinarie och extra ordinarie anställning. Svensk undervisning åt svenska barn i utlandet. Lärjunges avgång från folkskolan före fullgjord skolplikt. Yrkesvägledning. Skolbarns lantbruksarbete. Skolbarns insamlings- och försäljningsverksamhet.

R o t e l F IV: Kommunala folkskolinspektörer och överlärare. Skolhems- och arbetsstugeverksamheten. Blindundervisningen. Dövstumundervisningen. Sinnesslöundervisningen. Den psykiska barna- och ungdomsvården. Ericastiftelsen.

R o t e l F V: Folkskolans lokaler samt deras inredning och inventarier. Statsbidrag till byggnadsarbeten för folkskoleväsendet och till tjänstebostäder för folkskolans lärare. Tillämpning av boställsordningen i vad angår byggnadsfrågor. Statsbidrag till uppförande av skolhem och till vissa byggnadsarbeten vid arbetsstugor. Tillstånd att upptaga lån för uppförande

av skolbyggnader och tjänstebostäder vid folk- och småskolor samt skolhem. Tillstånd att utföra byggnadsföretag för folkskoleväsendet. Skolskjutsar och inackordering.

R o t e l F VI: Organisationen för och undervisningen i de särskilda skoldistrikten. Organisationsplaner. Avvikelser från undervisningsplanen för rikets folkskolor. Tim- och kursplaner för folkskolans högre avdelning. Cirkulär rörande undervisningen i vissa ämnen eller ämnesgrenar. Undervisningsmateriel. Läroböcker. Skolradio. Skolfilm. Hjälpundervisningen. Undervisning åt zigenare. Fortsättningsskolor (flertalet ärenden). August Abrahamsons stiftelse för slöjdläroarbete. Klosters röstskola. Reglementen och läroplaner för sjukvårdsanstalter och barnhem. Fort- och utbildningskurser samt resestipendier för lärare vid folk- och fortsättningsskolor. Behörighet för vissa lärare vid folk- och fortsättningsskolor. Hänvisning av barn tillhörande visst skoldistrikt till undervisning i annat skoldistrikt.

R o t e l F VII: Folkhögskolor. Folkbildningsorganisationer. Populärvetenskapliga föreläsningar. Folkbildningskurser. Studiecirklar. Nykterhetsundervisning och nykterhetsupplysning. Hemgårdar och studiehem. Andra anordningar för folkbildning och folkuppfostran. Anordningar för idrott och allmän fysisk utbildning.

R o t e l F VIII: Vissa statsbidrags- och stipendieärenden m. m.

F ö r s ö k s r o t e l: Psykologisk-pedagogisk försöksverksamhet inom folkskolan m. m. Skolpsykologverksamheten.

Inom *administrativa avdelningen* fördelas ärendena på följande sätt.

R o t e l A 1 (a v d e l n i n g s c h e f e n s r o t e l): Arbetsfördelningen inom avdelningen. Frågor om arbetsfördelningen inom verket i övrigt, som generaldirektören uppdrager åt avdelningschefen att handlägga. Författningsfrågor, som ej höra till rotel A 2. Lärares och lärjungars rättsliga ställning samt frågor i allmänhet av rättslig natur. Boställsordningen för folkskolan utom byggnadsfrågor. Överstyrerelsens instruktion. Tillsättning av vissa högre tjänster inom överstyrelsen. Publikationen *Aktuellt* från skolöverstyrelsen. Överstyrelsens tidningsurklipp.

Rotel A 2: Lönetur och löneklassplacering för befattningshavare hos överstyrelsen och läroanstalter under dess inseende. Timplärrarvoden. Löne- och ersättningsfrågor av allmän natur. Författningsfrågor av löne- och pensionsnatur. Upplysningar i lönefrågor.

Rotel A 3: Pension och avsked för befattningshavare vid vissa högre läroanstalter under överstyrelsens inseende. Revision av enskilda läroanstalters räkenskaper. Granskning av förteckning över pensionsavgifter för lärare vid folkhögskolor. Val av revisorer och suppleanter för granskning av lärarinnornas pensionsanstalts räkenskaper och förvaltning.

Rotel A 4: Avlöning (utom timplärrarvoden) samt reseersättning för befattningshavare vid högre läroanstalter. Statsbidrag till vikarier vid folkhögskolor. Ersättningar åt tillsynslärare och kvinnliga sakkunniga vid allmänna läroverk och högre kommunala skolor. Tillstånd till förening av tjänster för befattningshavare. Flyttningersättning. Ärenden angående förhandlingsrätt.

Rotel A 5: Avlöning åt och vissa statsbidragsfrågor rörande befattningshavare vid folkskoleväsendet samt vid senneslöskolor. Understöd åt vissa förutvarande lärarinnor vid folkskoleväsendet. Pensionsreglering av vissa lärartjänster (har numera praktiskt taget upphört efter senaste pensionsregleringen för övningslärare). Vissa ärenden angående anställning och avgång för befattningshavare vid folkskoleväsendet m. m. Blankettfrågor.

Rotel A 6: Sjukvårdsersättning åt befattningshavare vid högre kommunala skolor, folkskolor och senneslöskolor.

Rotel A 7: Avlöning för befattningshavare vid enskilda läroanstalter. Donationer och fonder. Skolförbund. Indelningsärenden. Överstyrelsens lokaler och möbler m. m.

Personalroteln: Överstyrelsens arbetsordning, organisation och personal. Denna rotel sorterar direkt under generaldirektören. Endast med avseende på ärendenas registrering och redovisning är roteln ansluten till administrativa avdelningen.

Inom överstyrelsens *fristående rotlar eller arbetsenheter* handläggas bl. a. följande ärenden.

Skolöverläkarens rotel: Skolhälsovården (även beträffande läroanstalter under överstyrelsen för yrkesutbildning).

Biblioteksroteln: Det under överstyrelsen sorterande biblioteksväsendet, såsom skolbibliotek, pedagogiska biblioteket, folkbibliotek, stifts- och landsbibliotek.

Statistiska avdelningen: Överstyrelsens och under dess inseende stående läroanstalters och institutioners statistik. (Även visst arbete åt överstyrelsen för yrkesutbildning.)

Arkitektkontoret: Byggnadstekniska och vissa byggnadsekonomiska frågor.

Kamrerarkontoret: Överstyrelsens medelsförvaltning. Reseräkningar.

Gymnastikroteln: Ärenden rörande ämnet gymnastik vid alla läroanstalter under skolöverstyrelsens inseende. Tillsättning av gymnastiklärartjänster. Fortbildningskurser i gymnastik. Gymnastiksalar och gymnastikredskap. Friluftsvksamheten m. m. Gymnastikkonsulenterna ha även motsvarande arbetsuppgifter beträffande skolor under inseende av överstyrelsen för yrkesutbildning.

Roteln för husligt arbete: Statens skolköksseminarium. Utbildning av lärare i kvinnlig slöjd, hushållsgöromål och barnavård. Behörighet för och tillsättning av lärare i dessa ämnen. Undervisningslokaler för dessa ämnen samt andra frågor berörande ämnena samt skolmältidsverksamheten.

Ärenden, sammanhängande med 1950 års lönerreglering för övningslärare, handläggas enligt följande.

Frågor, huruvida övningslärare vid folk- och fortsättningsskolor skola anses såsom ordinarie eller extra ordinarie enligt 1 § kungörelsen 1949: 728, handläggas inom administrativa avdelningen.

Frågor om prövning av lärares behörighet i manlig slöjd, kvinnlig slöjd och hushållsgöromål handläggas inom rotel F VI beträffande samtliga skolformer.

Frågor om prövning av lärares behörighet i manlig slöjd förberedas inom rotel F VI, motsvarande frågor beträffande kvinnlig slöjd och hushållsgöromål på roteln för husligt arbete.

Frågor rörande föreskrifter om särskilda behörighetsvillkor i kvinnlig slöjd och hus-hållgöromål vid kommunala flickskolor, statens normalskola, statens skolköksseminarium samt folk- och småskoleseminarier handläggas på roteln för husligt arbete.

Frågor om lärares behörighet i teckning, musik och gymnastik med lek och idrott prövas på vederbörande rotel.

Ärenden rörande tillsättning av ordina-

rie lärartjänster i teckning, på överstyrelsens prövning ankommande frågor om organiserande av övningslärartjänster vid samtliga skolformer och frågor om prövning av organists fyllnadstjänstgöring som musiklärare vid läroanstalt under överstyrelsens inseende handläggas på rotel L VI.

Inom överstyrelsen överväges viss omläggning av rotlarnas arbete med dessa ärenden.

Personalens fördelning

Å ovan angivna rotlar och andra arbetsenheter var personalen den 1 okto-

ber 1950 fördelad på sätt framgår av följande uppställning.

Rotel m.m.		Antal befattningshavare			Anm.
		Löne-grad		S:a	
1	2	3	4	5	6
	Generaldirektör	Cp 19	1		
	Kontorsbiträde	Ce 8	1	2	+ Arvode
	<i>Läroverksavdelningen.</i>				
LAc	Undervisningsråd	Ca 33	1		Tillika avdeln.chef
	Byråsekreterare	Ca 24	1/2	1 1/2	Även på LI och LVII
LI	Undervisningsråd	Ca 33	1		
	Byråsekreterare	Ca 24	1/4		Även på LAc och LVII
	Amanuens	Ce 20	1		
	Kanslibiträde	Cg 9	1/2	2 3/4	
L II	Undervisningsråd	Ca 33	1		
	Byråsekreterare	Ca 24	1		
	Kanslibiträden	Ca 11	2		
Extral.byran	Byråsekreterare	Ca 24	1	5	
L III	Undervisningsråd	Ce 33	1		Tillförordnad, tjänsten dubblerad, se försöksroteln
	Förste byråsekreterare	Ca 27	1		Ca 24, t.f. Ca 27
	Amanuens	Ce 22	3/4		Även på övns bibliotek
	Kanslibiträde	Ce 11	1/2		
	Kontorsbiträde	Ce 8	1	4 1/4	
L IV	Undervisningsråd	Ca 33	2		Tjänsten dubblerad
	Byråsekreterare	Ca 24	1		Ce 23 med vik.-löneförordnande
	Kanslibiträden	Ce 11	1 3/4		
Meritövers.-arkiv	Kanslibiträden	Ce 11	2		Därav 1 med arvode, motsv. lönegrad 13
	Kontorsbiträde	Cg 11	1		
	Expeditionsvakt	Cg 8	1		
	Expeditionsvakt	Ce 9	1/2	9 1/4	Även på vakttjänsten m.m.
L V	Undervisningsråd	Ca 33	1		
	Amanuens	Cg 17	1	2	
L VI	Undervisningsråd	Ce 33	1		
	Amanuens	Ce 23	1	2	
L VII	Förste byråsekreterare	Ca 29	1		Ca 27 med vik.-löneförord.
	Byråsekreterare	Ca 24	1/4	1 1/4	Även på LAc och LI

1	2	3	4	5	6
Reg., exp., sakreg., arkiv m.m.	Byråsekreterare	Ca 24	1		
	Registrator	Ca 18	1		
	Kanslibiträden	Ce 11	1½		
	Kontorsbiträde	Ce 6	1	4½	
Övns bibl. Läroboks-ärend.	Amanuens	Ce 22	¼	¼	Även på L III
	Kanslibiträde	Ce 11	½	½	Även på Reg. m.m.
Summa befattningshavare på läroverksavdelningen				35 ¼	
<i>Folkskolavdelningen.</i>					
F I	Undervisningsråd	Ca 33	1		Tillika avd.chef
	Amanuens	Ce 22	1	2	
F II	Undervisningsråd	Ca 33	1		
	Byråsekreterare	Ca 24	1		
	Amanuens	Ce 23	1		
	Kanslibiträde	Ce 11	1		
	Kontorsbiträde	Ce 8	¼	4¼	Även på Reg. m.m.
F III	Undervisningsråd	Ca 33	1		Tillförordnad, tjänsten dubblerad, se försöksroteln
	Amanuenser	Ce 22	1		
	Kontorsbiträde	Cf 4	1	4	
F IV	Undervisningsråd	Ce 33	1		
	Byråsekreterare	Ce 24	½		Även på F VII
	Amanuens	Ce 20	1		
	Kanslibiträde	Ce 11	1	3½	
F V	Undervisningsråd	Ca 33	2		Därav 1 med vik.-löneförordnande
	Extra föredragande	Cg 31	1		
	Förste byråsekreterare	Ce 29	1		
	Byråsekreterare	Ca 24	2		
	Amanuenser	Ce 22	3		
		Ce 20	1		
	Kanslibiträden	Ce 11	1		
		Cg 9	1	12	
F VI	Undervisningsråd	Ca 33	1		
	Amanuens	Cg 17	1		
	Extra föredragande	Cg 24	1		Vakant
	Kanslibiträden	Ca 11	¼		Även på Reg. m.m.
		Ce 11	¾		
F VII	Kontorsbiträde	Ce 8	1	5	
	Undervisningsråd	Ca 33	1		
	Konsulenter för allmän folkbildning	Ca 26	1		
		Ce 26	1		Vakant
	Byråsekreterare	Ce 24	1		1 hel- och 1 halvtidstj. görande, varav den förre även på L IV
		Ce 22	1		
Försöksrotel	Kontorsbiträde	Ce 8	1	6	
	Undervisningsråd	Ca 33	1		
		Ce 33	1		
	Konsulent för försöksverksamhet	Cg 27	1		
F VIII	Kanslibiträde	Ce 11	1	4	
	Förste byråsekreterare	Ce 27	1	1	
	Reg., exp., sakreg. m.m.	Ca 15	1		
	Kontorist	Ce 13	1		
	Kanslibiträde	Ca 11	¾		Även på F VI
	Ce 8	1½		Därav 1 även på F II	
	Cf 6	1	5¼		
Summa befattningshavare på folkskolavdelningen				47	

1	2	3	4	5	6
	<i>Administrativa avdelningen.</i>				
	Byråchefer	Ca 33	2		Därav 1 tillika avd.chef
	Förste byråsekreterare	Ca 29	1		
	Byråsekreterare	Ca 24	5		Därav 1 Ce 23 med vik.-löneförordnande
		Ce 24	1/2		Red. för Aktuell
	Amanuenser	Ce 23	2		
		Ce 20	1		
		Cg 17	1		
	Kontorist	Ce 13	1		Avd:s registrator
	Kanslibiträden	Ce 11	2 1/2		
	Kontorsbiträden	Cf 6	1		
		Cf 4	1	18	
	<i>Statistiska avdelningen.</i>				
	Förste aktuarie	Ca 29	1		
	Aktuarie	Ca 24	1		Ce 24 med vik.-löneförordnande
	Amanuenser	Ce 20	1/2		
		Cg 17	1		
	Kansliskrivare	Ca 15	1		
	Kanslibiträden	Ca 11	1 3/4		
		Ce 11	2		
	Kontorsbiträden	Ce 8	2		
		Ce 6	1		
		Cg 4	1		
	Arvodesanställda		2	14 1/4	
	<i>Biblioteksroteln.</i>				
	Förste bibliotekskons.	Ca 30	1		
	Bibliotekskonsulenter	Ca 26	1		
		Ce 26	1		
	Amanuenser	Ce 23	1		
		Ce 20	1		
	Kontorsskrivare	Ce 19	1		
	Kanslibiträden	Ce 11	1		
		Cg 11	1		
	Kontorsbiträden	Ca 8	1		
		Ce 8	2	11	
	<i>Hälsovårdsroteln.</i>				
	Skolöverläkare	Cp 10	1		
	Bitr. skolöverl., arvodesanst.		1/2		
	Byråsekreterare	Ca 24	1		
	Amanuenser	Ce 20	1		
		Cg 17	1		
	Kanslibitråde	Ce 11	1		
	Kontorsbiträde	Ce 8	1	6 1/2	
	<i>Gymnastikroteln.</i>				
	Förste gymn.kons.	Ca 30	1		
	Gymn.kons.	Ca 26	1		
	Amanuens	Ce 23	1		
	Kontorsbiträden	Cf 4	1		
		Cg 4	1	5	
	<i>Roteln för husligt arbete.</i>				
	Konsulenter för husl. arb. och skolmåltidsverksamh.	Ce 26	1		
		Cg 24	1		

1	2	3	4	5	6
	Konsulent för kvinnlig slöjd, deltidstjänstgörande, arvodestänställd		$\frac{1}{2}$		
	Kanslibitråde	Cf 9	1	3 $\frac{1}{2}$	
	<i>Personalroteln.</i>				
	Förste byråsekreterare	Ca 27	1		
	Kanslibitråde	Ce 11	1	2	
	<i>Arkitektkontoret.</i>				
	Arkitekter	Cp 7 Ce 29	1 1		
	Arvodestänställd		$\frac{1}{2}$	2 $\frac{1}{2}$	
	<i>Kamrerarkontoret.</i>				
	Kamrerare	Ca 23	1		
	Kanslibitråde	Ce 11	1	2	
	<i>Skrivbyrån.</i>				
	Kanslibiträden	Ca 11 Ce 11	1 1		
	Kontorsbiträden	Ca 8 Ce 8 Cg 8 Ce 6 Cf 4	1 2 3 2 2		Därav 1 med extra arvode
	Arvodestänställda		2 $\frac{1}{4}$	14 $\frac{1}{4}$	
	<i>Telefonväxeln.</i>				
	Kanslibitråde	Ce 11	1		
	Kontorsbiträde	Ca 8	1	2	
	<i>Vakttjänsten m.m.</i>				
	Förste expeditionsvakt	Ca 11	1		
	Expeditionsvakter	Ca 9 Ce 9 Cg 7	3 3 $\frac{1}{2}$ 2		Därav 1 även på Meritövers.-arkivet
	Arvodestänställd		$\frac{1}{2}$	10	
	<i>Inspektörer, konsulenter, sakkunnig.</i>				
	Hjälpskolekons. och insp. för sinnesslöunderv.	Ca 26	1		
	Deltidsanställda konsulenter för musik, teckning och manlig slöjd		$\frac{3}{2}$		
	Deltidsanställda inspektörer och konsulenter för dövstum-, blind-, folkhögskol- och nykterhetsundervisning		$\frac{4}{4}$		
	Filmsakkunnig		$\frac{1}{4}$	3 $\frac{3}{4}$	
	Totalsumma			177	
	Arkivarbetare, arvodesanst.		4	4	

ÄMBETSOMRÅDE

Allmänna synpunkter

Skolöverstyrelsens utan jämförelse mest arbetskrävande uppgift är tillsynen och ledningen av det allmänna skolväsendet. Genom 1950 års riksdagsbeslut om den allmänna skolorganisationen har denna uppgift erhållit ökad betydelse. Under överstyrelsen sortera dessutom, såsom framgår av kap. 4, flera andra viktiga arbetsområden, för vilka dock icke tillnärmelsevis erfordras personal inom överstyrelsen av den omfattning, som kräves för dess centrala arbetsuppgift.

I direktiven för de sakkunniga har icke ifrågasatts någon ändring av skol-

överstyrelsens ämbetsområde, utom såvitt angår läroboksgranskningen. Med hänsyn därtill ha de sakkunniga icke ansett sig böra ingå på frågan om gränsdragningen mellan de ämbetsområden, som ankomma på skolöverstyrelsen och överstyrelsen för yrkesutbildning. I stort sett får emellertid skolöverstyrelsens ämbetsområde anses väl avvägt. I olika sammanhang ha dock vissa jämkningar ifrågasatts. De sakkunniga behandla nedan dessa och vissa andra frågor berörande överstyrelsens ämbetsområde.

Granskning av läroböcker

Enligt § 166 e) läroverksstadgan tillkommer det läroverkens ämneskonferenser att pröva behovet av nya läroböcker samt i sådant hänseende avgiva förslag, som genom rektor insändas till skolöverstyrelsen för avgörande. Endast beträffande textböcker i främmande levande språk m. m. äger ämneskonferens själv fatta beslut. Liknande bestämmelser gälla för de högre kommunala skolorna. Enligt § 13 folkskolestadgan antagas nya läroböcker eller omarbetade upplagor av redan använda läroböcker av skolrådet. Innan skolrådet fattar beslut i sådant ärende, skall skolrådet inhämta yttrande av statens folkskolin-

spektör över av skolrådet efter vederbörande lärares hörande upprättat förslag i ärendet. Skolrådets beslut skall delgivas statens folkskolinpektör, som äger påfordra, att ärendet hänskjutes till skolöverstyrelsen för prövning och avgörande.

Sedan år 1938 gäller, att i regel endast sådana läroböcker må antagas, som granskats av en särskild av Kungl. Maj:t tillsatt nämnd, *statens läroboksnämnd*, som har att upprätta en förteckning över av nämnden godkända läroböcker, *läroboksförteckningen*.

Beträffande tillkomsten och utvecklingen av denna institution vilja de sak-

kunniga erinra om att frågan om en översyn av läroboksbeståndet var föremål för statsmakternas särskilda uppmärksamhet redan under 1920- och 1930-talen. Bl. a. framhölls av riksdagen vid flera tillfällen behovet av åtgärder för förbilligande av läroböcker vid skolorna, särskilt vid folkskolorna.

1936 års riksdagsbeslut

Förslag i ämnet avgavs av särskilda sakkunniga den 20 september 1935 (SOU 1935: 45). På grundval av betänkandet framlades i *propositionen 1936: 143* förslag om granskning av läroböcker. I propositionen framhölls, att officiella läroboksförteckningar skulle möjliggöra en översiktlig kontroll av läroboksbeståndet och skapa grundvalen för ett ändamålsenligt urval av böcker för skolbruk. Av propositionen framgick även, att med anordningen avsågs att kunna förbilliga läroböckerna och även i viss mån fixera det läroboksbestånd, som ansågs böra godkännas för skolbruk, alltså en viss konservering av läroboksbeståndet. Dock borde icke förutsättningarna för en ändamålsenlig förnyelse av lärobokslitteraturen upphävas. För ändamålet borde inrättas en särskild granskningsnämnd.

Riksdagens statsutskott anförde (utlåtande nr 153), att en av avsikterna med överstyrelsens inrättande var att vårt land skulle erhålla en central myndighet, framför allt i pedagogiskt avseende, för hela skolväsendet, såväl det högre som det lägre. Ingen tvekan torde råda därom att läroboksgranskningen redan i sin dåvarande form och givetvis ännu mera efter en omorganisation och utbyggnad på sätt ifrågasatts vore en av de viktigaste pedagogiska uppgifter, som för det dåvarande ålåde överstyrelsen. Utskottet hade icke av vad

som anförts blivit övertygat om nödvändigheten av den i propositionen föreslagna uppdelningen, varigenom en myndighet skulle godkänna läroböckerna och en annan besluta om deras införande vid skolorna. Att för den föreslagna nämnden någon större sakkunskap än den, som förefunnos inom överstyrelsen, skulle stå till förfogande torde knappast vara att förvänta. Vidare hade utskottet icke kunnat undgå att finna det betänkligt att tillskapa ett särskilt — låt vara mindre — ämbetsverk för denna verksamhet. Man rörde sig på ett område, där närmare erfarenhet ännu saknades. Det gällde då att söka nå en organisation, där eventuellt erforderliga förändringar lätt kunde vidtagas, exempelvis genom inrättande inom överstyrelsen av en nämnd med representation för målsmannaintresset, för tryckerisakkunskap o. s. v.

Riksdagen (skrivelse nr 334) avslög propositionen samt hemställde om utredning och förslag till förbilligande av läroböckerna vid skolorna.

1938 års riksdagsbeslut

Sedan ny utredning verkställd genom särskilt tillkallad sakkunnig, framlades förnyat förslag i ämnet i *propositionen 1938: 206*. I propositionen framhölls, att skolöverstyrelsen och över huvud taget representanterna för skolan i alltför hög grad undervärderat betydelsen av lekmannainflytande vid läroboksgranskningen. Det vore just på detta område påkallat, att lekmannainflytandet finge med styrka göra sig gällande, bl. a. för att hänsynen till kostnadsfrågan icke skulle tillmätas ett alltför blygsamt utrymme. Än viktigare tedde sig detta, därest i en framtid det allmänna skulle i större omfattning än dittills påtaga sig kostnaderna för skolmaterielen. I hu-

vudsaklig överensstämmelse med sakkunnigförslaget förutsattes i propositionen, att för läroboksgranskningen skulle inrättas en särskild nämnd, läroboksnämnden, vilken skulle såtillvida lyda under skolöverstyrelsen, att överstyrelsen skulle pröva de av nämnden fattade besluten. Vid delade meningar mellan nämnden och överstyrelsen skulle frågan underställas Kungl. Maj:t.

Förslaget bifölls av *riksdagen*, och kungörelse i ämnet utfärdades den 28 oktober 1938, nr 630.

1948 års riksdagsbeslut

Med anledning av en av *1945 års riksdag* gjord framställning (skrivelse nr 508) om åtgärder för förbättring och modernisering av läroböckerna samt ett förbilligande av dessa och övrig skolmateriel tillkallades särskilda *sakkunniga*, vilka den 17 juni 1947 avgåvo betänkande om granskning och antagning av läroböcker (SOU 1947:51).

I betänkandet övervägde de sakkunniga möjligheten av att förlägga granskningen av läroböckerna till skolöverstyrelsen. En utgångspunkt hade därvid varit att söka undvika den dubbelgranskning, som ägde rum därigenom, att läroboksnämndens beslut underställdes skolöverstyrelsen. En särskild granskningsnämnd skulle enligt dessa sakkunniga kunna passas in i överstyrelsens organisation. De ärenden, som avgjordes i nämnden, skulle då formellt och utåt framstå såsom beslutade av överstyrelsen. Sammansättningen av en sådan nämnd inom överstyrelsen syntes dock bereda vissa svårigheter. En nämnd, som utgjorde en del av överstyrelsen, måste självfallet som ordförande ha någon, som med erforderlig auktoritet kunde representera överstyrelsen. Närmast skulle då generaldirek-

tören komma ifråga. Man kunde emellertid starkt ifrågasätta, om denne borde betungas med dessa uppgifter, vilket i så fall kunde leda till att viktiga arbetsuppgifter, som tillkomme honom, finge läggas på andra befattningshavare. En annan lösning vore att anförtra ordförandeskapet åt cheferna för överstyrelsens läroverksavdelning och folkskolavdelning. Oavsett om generaldirektören eller en avdelningschef bleve ordförande, borde ytterligare vid dennes sida ställas en företrädare för överstyrelsen, ett fackundervisningsråd, representerande det ämne eller den ämnesgrupp, som de granskade böckerna tillhörde. Om olägenheterna av granskningsnämndens inordnande i överstyrelsen anförde de sakkunniga bl. a. följande.

Om granskningsarbetet nu förlägges inom ett ämbetsverk och ställes under ledning av verkets tjänstemän, skulle det med eller utan rätt hävdas, att allmänhetens möjligheter till insyn i och kontroll över läroboksgranskningen bleve mindre än för närvarande, även om allmänheten fortfarande vore representerad i granskningsorganet. En skolöverstyrelsenämnd under ordförandeskap av en tjänsteman i skolöverstyrelsen skulle vidare förefalla mer bunden av fackmanna- och ämbetsverkssynpunkter än en fristående nämnd med en lekmannaordförande. Av psykologiska skäl förefaller därför alternativet med en överstyrelsenämnd mindre lämpligt.

Till detta komma svårigheter av organisatorisk art. Den lösning av ordförande-frågan, som låter de två avdelningscheferna alternera — vilket synes ligga närmast till hands med överstyrelsens nuvarande arbetsformer — kan medföra bristande enhetlighet vid ledningen av granskningsarbetet och bedömningen av ärendena. En enhetlig ledning torde krävas inte minst därför, att nämnden förutsättes sammansatt av två skilda element: fackmän och icke-fackmän. Man kan vidare kanske tänka sig fall, där läroverks- och folkskoleintressen inte sammanfalla och behöva sammanjämkas, varvid frågan uppstår, vem som då skall sitta

som ordförande: folkskol- eller läroverksavdelningens chef eller eventuellt någon tredje opartisk person.

En särskild svårighet kommer vidare att uppstå, om, såsom kommittén föreslår, den statliga granskningen utvidgas till böcker vid yrkesskolor m. fl. anstalter. Överstyrelsen för yrkesutbildning bör i sådana granskningsfrågor inträda i stället för skolöverstyrelsen. En kategori läroanstalter, som också bör påverka frågan om granskningsorganets ställning, är de militära skolorna.

De sakkunniga förordade med hänsyn härtill, att läroboksgranskningen liksom dittills borde utövas av en *fristående nämnd*, där ordförandeskapet borde anförtros åt en person, som representerade de allmänna intressena och lekmännen samt vore obunden av fackmännens speciella synpunkter, något som skulle möjliggöra kontinuitet och större frihet vid bedömningen av läroboksärendena. Då knappast någon motsättning mellan läroboksnämnden och skolöverstyrelsen längre existerade, förordade de sakkunniga, att dubbelgranskningen av alla böcker skulle upphöra. I stället borde i nämnden finnas två representanter för överstyrelsen. Nämndledamot, som reserverat sig mot nämndens beslut, borde äga att begära, att yttrande inhämtades från överstyrelsen. De sakkunniga anförde härom bl. a.

Skolöverstyrelsens berättigade krav på att fortfarande öva inflytande på läroboksfrågorna kan i det övervägande flertalet fall tillgodoses genom representation i nämnden. Överstyrelsen bör där representeras genom två ledamöter, som vardera företräda en av överstyrelsens två huvudavdelningar för undervisningsärenden: läroverks- och folkskolavdelningarna. Emellertid torde två personer inte i alla lägen kunna representera den samlade erfarenhet i läroboksfrågor, som finns i skolöverstyrelsen. Därför böra överstyrelsens representanter ges tillfälle att i tveksamma fall samråda med andra ledamöter av överstyrelsen, innan nämnden fattar sitt beslut,

även om detta förfarande kan medföra viss tidsutdräkt.

De sakkunniga erinrade, att läroboksnämndens arbete dittills varit av övervägande negativ art. I fortsättningen borde jämväl positiva uppgifter tillkomma nämnden. Den borde bl. a. följa den vetenskapliga utvecklingen vad beträffar psykologisk forskning, stimulera till forskning, ta initiativ till vetenskapliga undersökningar i läroboksfrågor och söka följa utvecklingen på respektive ämnesområden och den utländska utvecklingen, när det gällde läroböcker.

I sitt yttrande över betänkandet framhöll *skolöverstyrelsen* bl. a., att några större olägenheter med granskningens förläggning till en särskild nämnd icke framträtt, när dennas uppgift huvudsakligen varit av censurerande art. När nu nämnden även skulle ha positiva uppgifter, komme frågan i ett nytt läge. Dessa positiva uppgifter rörde intimt även andra viktiga sidor av svenskt undervisningsväsende. Kontakt med forskningen både i in- och utlandet vore nödvändig, när det gällde hela den pedagogiska ledningen av undervisningen, undervisningsplanernas uppläggning, metodiska anvisningar till lärarna och även examensväsendet, allt områden som tillhörde överstyrelsens arbetsfält. Överstyrelsen fann det ingalunda framstå såsom klart utrett, att en fristående nämnd vore den bästa lösningen av frågan i dess helhet.

I *propositionen 1948:97* yttrade departementschefen, att det vore uppenbart, att de spörsmål, som avsåge läroböcker, måste vara av det största intresse för det ämbetsverk, som hade ledningen av skolväsendet till sin uppgift. Det syntes likaledes uppenbart, att åt överstyrelsen borde i tillräcklig utsträckning givas tillfälle att göra sitt inflytande gällande ifråga om läroböc-

kers tillkomst, användning m. m. Att överflytta läroboksgranskningen till överstyrelsen vore givetvis möjligt och kunde motiveras från vissa synpunkter. Men skäl till tveksamhet funnes också. En dylik överflyttning skulle medföra en ej oväsentlig utökning av ett ämbetsverk, som redan måste betecknas som mycket stort. Och därtill komme, att den statliga granskningsnämnden under ett antal år fungerat och enligt vittnesbörd från olika håll på ett förtjänstfullt sätt fyllt sin uppgift. Att bryta kontinuiteten i granskningsarbetet skulle av flera skäl knappast kunna lända saken till nytta. Departementschefen kunde därför ej tillstyrka, att granskningen förlades till skolöverstyrelsen. Propositionen anslöt sig i huvudsak till de sakkunnigas förslag. Dock skulle läroboksgranskningen begränsas till skolor under skolöverstyrelsens inseende.

Riksdagen (statsutskottets utlåtande nr 89, riksdagens skrivelse nr 138) biträdde i huvudsak propositionen men anförde, att det pågående utredningsarbetet på skolväsendets område och den förestående omprövningen av skolöverstyrelsens organisation måhända kunde föranleda ett förnyat övervägande av frågan om läroboksgranskningens lämpliga anordnande.

Gällande bestämmelser

Bestämmelser angående läroboksgranskningen äro meddelade genom kungörelsen 1948:613 (ändrad 1950:542), som bl. a. innehåller följande.

I de i kungörelsen uppräknade skolorna, vilka samtliga stå under skolöverstyrelsens inseende, må endast sådana av trycket utgivna läroböcker antagas till användning vid undervisningen, som finnas uppförda på en läroboksförteckning. Detsamma gäller ny,

omarbetad eller utökad upplaga av lärobok. Lärobok må dock, utan hinder av att den icke finnes uppförd på läroboksförteckningen, enligt skolöverstyrelsens bestämmande i försökssyfte användas vid undervisningen. I utlandet framställd textbok i främmande levande språk må likaledes antagas till användning, även om den ej är uppförd på förteckningen.

En särskild nämnd, statens läroboksnämnd, har att ta befattning med upprättandet av läroboksförteckningen. Genom lämpliga åtgärder bör nämnden främja tillkomsten av goda läroböcker samt bör med uppmärksamhet följa utvecklingen på läroboksområdet i utlandet.

Ansökning om uppförande av lärobok på läroboksförteckningen ingives till läroboksnämnden, varvid erlägges en granskningsavgift av 25 kronor för varje lärobok. Nämnden avgör, om läroboken skall uppföras på läroboksförteckningen. Nämnden kan besluta, att ny lärobok skall praktiskt prövas, innan beslut fattas om dess uppförande på läroboksförteckningen.

Ledamot, som har från nämndens beslut avvikande mening, äger påkalla, att yttrande inhämtas av skolöverstyrelsen. Har överstyrelsen med anledning därav framställt erinran mot nämndens beslut, skall nämnden uppta ärendet till förnyad prövning. Nämndens nya beslut skall tillställas överstyrelsen, som äger hänskjuta ärendet till Kungl. Maj:t för prövning och avgörande.

Nämnden består av sju tills vidare för tre år förordnade ledamöter. Av ledamöterna förordnas fem av Kungl. Maj:t och två av skolöverstyrelsen. Av de av Kungl. Maj:t utsedda ledamöterna skola tre representera de allmänna intressena och två vara lärare, av vilka den ene skall företräda den lägre och den andre

den högre undervisningen vid under överstyrelsens inseende stående läroanstalter. De två av överstyrelsen utsedda ledamöterna skola representera dess läroverks- respektive folkskolavdelning. Bland de tre ledamöter, som representera de allmänna intressena, utser Kungl. Maj:t en att vara nämndens ordförande.

I besluten äga deltaga

beträffande lärobok för den lägre undervisningen: de tre representanterna för de allmänna intressena, representanten för överstyrelsens folkskolavdelning samt den lärare, som närmast företräder ifrågavarande undervisningsstadium, varjämte suppleant för den sistnämnde ledamoten bör närvara och deltaga i överläggningarna,

beträffande lärobok för den högre undervisningen: de tre representanterna för de allmänna intressena, representanten för skolöverstyrelsens läroverksavdelning samt den lärare, som närmast företräder ifrågavarande undervisningsstadium, varjämte suppleant för den sistnämnde ledamoten bör närvara och deltaga i överläggningarna, samt

beträffande övriga ärenden: de tre representanterna för de allmänna intressena.

Skolöverstyrelsens representanter i nämnden skola beredas tillfälle att, om så påkallas, före besluts fattande samråda med överstyrelsen. Nämndens expedition förestås av en av Kungl. Maj:t tills vidare för tre år förordnad sekreterare.

Över nämndens beslut kan besvär anföras hos Kungl. Maj:t.

Läroboksnämndens verksamhet

I följande uppställning lämnas vissa av läroboksnämnden erhållna uppgifter om dess verksamhet.

Redovisningsår	Antal granskade nya läroböcker	Antal inkomna diarieförda ärenden	Inbetald granskningsavgifter kr.	Antal sammanträden
1945/46	63	758	1 500	15
1946/47	34	399	1 325	10
1947/48	62	549	1 825	13
1948/49	71	699	2 800	17
1949/50	91	741	2 575	20

År 1946 utgav nämnden en fullständig läroboksförteckning samt åren 1947 och 1949 supplement till denna. Inom nämnden är under arbete en förteckning över bredvidläsningsböcker. Ändringar i upprättade förteckningar expedieras genom införande i Aktuell från skolöverstyrelsen.

Vid granskning av omarbetade upplagor av läroböcker tillämpas samma principer som i fråga om nya läroböcker.

Innan nämnden tar ställning i en läroboksfråga, granskas läroboken först av en eller flera av nämndens experter. Flera experter finnas för varje ämne. Dessa få icke vara läroboksförfattare.

Till nämnden är ej knuten tryckeriteknisk expertis, men nämnden rådfrågar statskontorets tryckeriintendent, då så anses erforderligt.

Enligt uppgift har nämnden icke hunnit vidtaga åtgärder för att följa läroboksutvecklingen i utlandet.

Nämndens utgifter och inkomster budgetåret 1949/50 framgå av följande uppställning.

Utgifter

Reseersättningar	549: 80
Arvoden till ledamöter och sekreterare	15 698: 91
Kanslibiträdesarvode och skrivhjälp	3 839: 70
Arvoden till granskare	5 553: 90
Expenser	2 445: 89
Summa kronor	28 088: 20

Inkomster

Granskningsavgifter	2 575:—
Försäljning av läroboksförteckningen	146:24
Summa kronor	2 721:24

Nämndens anslag för budgetåret 1950/51 utgör 31 000 kronor.

De sakkunniga

Att läroboksgranskningen förlagts till en särskild fristående nämnd i stället för att anknytas till skolöverstyrelsen motiverades ursprungligen med att lekmannaintresset borde få göra sig gällande vid denna granskning. Skolöverstyrelsen hade då icke lekmanrepresentanter. Sedan överstyrelsen kommit att inrymma även sådana representanter, har det ursprungliga skälet för att handlägga dessa frågor fristående från överstyrelsens arbete i övrigt starkt försvagats.

I det senast avgivna betänkandet i ämnet dryftades möjligheten att förlägga granskningsarbetet till en nämnd, anknuten till överstyrelsen. I huvudsak tre skäl anfördes häremot: *dels* skulle en sådan nämnd förefalla mer bunden av fackmänna- och ämbetsverks synpunkter än en fristående nämnd med en lekmanordförande — något som av psykologiska skäl vore mindre lämpligt — *dels* skulle en dylik anordning vålla svårigheter av organisatorisk art, *dels* borde nämnden även granska läroböcker vid yrkesskolor m. fl. skolformer, som ej stode under skolöverstyrelsens inseende.

Beträffande sistnämnda skäl må framhållas, att 1948 års riksdag avvissade tanken att till läroboksnämnden hänskjuta granskningen av läroböcker för yrkesundervisning m. m., vilka ofta

utgivas i kompendieform. — De i betänkandet åberopade svårigheterna av organisatorisk art sammanhånga med skolöverstyrelsens nuvarande indelning på avdelningar efter skolstadier. Genomföres skolöverstyrelsens sakkunnigas efterföljande förslag till omorganisation av överstyrelsen, skulle dessa svårigheter bortfalla. — De synpunkter av psykologisk art, som ansetts tala mot att granskningen förläggas till ett fackorgan, kompletterat med representanter för det allmänna intresset, måste vägas mot de olägenheter ur saklig synpunkt, som granskningens förläggande till fristående organ kan medföra. I detta hänseende vilja de sakkunniga framhålla följande.

Redogörelsen ger vid handen, att det under hela den tid, varunder frågan om läroboksgranskning övervägts, befunnits nödvändigt att på något sätt anknyta granskningen, ehuru förlagd till ett fristående organ, till skolöverstyrelsens verksamhet. Till en början ordnades denna anknytning så, att läroboksnämndens beslut skulle prövas av överstyrelsen. Läroboksärendena skulle alltså behandlas av två skilda statsorgan. Nu gällande bestämmelser innebära i stället, att i nämnden skola ingå två av överstyrelsen utsedda ledamöter och att ledamot av nämnden, som har från dess beslut avvikande mening, skall äga påkalla, att yttrande inhämtas av överstyrelsen med rätt för överstyrelsen att hänskjuta ärendet till Kungl. Maj:t för prövning och avgörande. Även nu skola sålunda de svåraste eller tveksammare läroboksärendena prövas i två instanser och i vissa fall i tre, nämligen läroboksnämnden, skolöverstyrelsen och Kungl. Maj:t. Ehuru läroboksärendena äro betydelsefulla, kan det dock knappast göras gällande, att dessa i och för sig kräva behandling i mer än en in-

stans, medan andra minst lika betydelsefulla pedagogiska frågor handläggas självständigt inom skolöverstyrelsen.

Vid frågans behandling har ofta framhållits, att läroboksärendena borde utgöra ett mycket viktigt inslag i den verksamhet, som ankommer på det ämbetsverk, vilket svarar för den centrala ledningen av skolväsendet. Undervisningen vid skolorna regleras av undervisningsplaner, fastställda av Kungl. Maj:t, vilka i regel kompletteras med metodiska anvisningar, utfärdade av skolöverstyrelsen. I själva verket torde dessa planer och anvisningar ha relativt mindre betydelse ifråga om undervisningens reella innehåll än de läroböcker, vilka utformas på grundval av planerna och anvisningarna. Därest man önskar, att undervisningen i ett ämne skall få ett visst innehåll och en viss syftning, måste frågorna om undervisningsplaner, metodiska anvisningar och läroböcker behandlas i sitt sammanhang med varandra. Den fortgående moderniseringen av undervisningen framträder icke minst i form av en successiv revidering av läroböckerna. Det är av stor vikt, att *skolöverstyrelsen får ett självständigt ansvar för undervisningsmetodikens vidareutveckling, vilket vad läroböckerna beträffar icke kan bli fallet med nuvarande organisation.* Att två av överstyrelsens ledamöter tillika äro ledamöter av läroboksnämnden samt att ämbetsverket kan göra sitt inflytande gällande i vissa fall, är icke tillfyllest. Genom att dessa frågor skilts från skolöverstyrelsen, ha överstyrelsens möjligheter att under ett betydelsefullt pedagogiskt utvecklingsskede göra en insats inom detta viktiga arbetsområde beskrivits.

Enligt gällande föreskrift bör läroboksnämnden genom lämpliga åtgärder

främja tillkomsten av goda läroböcker samt med uppmärksamhet följa utvecklingen på läroboksområdet i utlandet. I sistnämnda hänseende har nämnden ännu icke vidtagit några åtgärder, vilket är förklarligt med hänsyn till dess begränsade resurser. Ifrågavarande föreskrift kan icke heller förlikas med strävandena att i ökad utsträckning länka överstyrelsens verksamhet in på pedagogiskt utvecklingsarbete. Skall emellertid läroboksnämnden kunna göra en sådan insats, måste nämndens resurser i hög grad förstärkas och till nämnden förläggas även vissa andra uppgifter. Nämnden bör sålunda äga överblick över och öva inflytande på användningen av andra under utveckling varande hjälpmedel, som kunna tänkas komma att successivt komplettera eller i någon utsträckning ersätta läroböcker, exempelvis film, radio och i en framtid television. Nämnden bör kunna nära följa pågående reformarbete och försöksverksamhet inom skolväsendet samt utvecklingen i fråga om undervisningsplaner och studieanvisningar etc., kort sagt överblicka och vara förtrogen med hela den pedagogiska verksamhet i övrigt, som ankommer eller bör ankomma på skolöverstyrelsen. En sådan utvidgning av nämndens verksamhet kan dock knappast komma i fråga. Som enda möjligt alternativ återstår då att förlägga läroboksgranskningen till skolöverstyrelsen.

Att så icke skedde vid den senaste översynen av läroboksgranskningens organisation torde närmast ha sin grund däri, att det icke ansetts arbetstekniskt möjligt att med överstyrelsens verksamhet införliva läroboksgranskningen. Riksdagen förutsatte dock, att frågan skulle ånyo upptagas i samband med översynen av skolöverstyrelsens organisation.

Vid en omorganisation av överstyrelsen är det av väsentlig vikt, att dess organisation utformas så, att läroboksärendena kunna effektivt handläggas av överstyrelsen. Uppdelas överstyrelsen, såsom de sakkunniga föreslå, på ett större antal arbetsenheter med hänsyn till ärendenas sakliga innehåll, öppnas möjligheter att anknyta läroboksärendena till en av dessa utan att belastningen på denna kan befaras bli för stor. Härvid kunna två alternativ övervägas. Enligt det ena inrättas en särskild nämnd med representanter för det allmänna intresset och med chefen för arbetsenheten som ordförande. Enligt det andra behandlas läroboksärendena som vanliga verksärenden, dock att i avgörandet skall deltaga visst antal representanter för det allmänna intresset.

Med hänsyn till läroboksärendenas betydelse ur allmän synpunkt är det av vikt, att lekmannaintresset kan starkt hävda sig vid ärendenas prövning och avgörande, varför ett endast konsultativt inflytande icke torde vara tillräckligt. Från denna synpunkt avvika de båda alternativen föga från varandra. I båda fallen kan lekmannaintresset komma väl till sin rätt genom att lekmanrepresentanterna deltaga i beslutet. Mot det förra alternativet talar, att särskilda nämnder knutna till ämbetsverk

i allmänhet anses böra undvikas. Ur arbetssynpunkt torde det senare alternativet vara att föredraga, då arbetet kan helt samordnas med skolöverstyrelsens verksamhet i övrigt. För det senare alternativet talar emellertid framför allt, att överstyrelsens lekmannarepresentanter genom att även deltaga i andra verket berörande pedagogiska frågor få större möjligheter att bedöma läroböcker.

På grund av det anförda vilja de sakkunniga förorda, att den läroboksgranskning, som nu ankommer på läroboksnämnden, överflyttas till skolöverstyrelsen. I dessa ärenden böra överstyrelsens lekmannarepresentanter deltaga och äga rösträtt vid fattande av beslut. Bl. a. med hänsyn till läroboksärendena förorda de sakkunniga i kap. 8, att antalet lekmannarepresentanter inom överstyrelsen ökas från 2 till 3. Någon nämnvärd utökning i övrigt av skolöverstyrelsens organisation erfordras icke vid överflyttning av läroboksärendena dit. Förslaget innebär en kostnadsminskning för statsverket med omkring 15 000 kronor per år.

De sakkunniga ha utarbetat förslag till ny kungörelse om läroboksgranskning jämte specialmotivering till det samma, vilket såsom bilaga fogats till betänkandet (bilaga 11).

Folkbibliotek. Skolbibliotek

Nuläge

Bibliotekskonsulentinstitutionen har varit knuten till skolöverstyrelsen alltsedan dess tillkomst år 1919. Den är organiserad som en fristående rotel, biblioteksroteln, med förste bibliotekskonsulenten som chef. Roteln har i hudsak följande arbetsuppgifter.

1. Fördelning av statsunderstöd till

folk- och skolbibliotek samt kontroll över biblioteksväsendet genom granskning av redogörelser och genom inspektion. Förhandlingar med kommunala myndigheter i biblioteksfrågor. Förordnande av bibliotekarier vid läroverk och seminarier.

2. Bibliotekarieutbildning genom kurser av olika omfattning och karaktär.

3. Rådgivande verksamhet, bl. a. genom utgivande av urvalskataloger för folk- och skolbibliotek.

Förslag om utbrytning av folkbiblioteken ur skolöverstyrelsen

Den 11 juli 1949 ha *folkbibliotekssakkunniga* avgivit betänkande och förslag om folk- och skolbibliotek (SOU 1949: 28), vilket dock ännu ej föranlett någon Kungl. Maj:ts åtgärd. Förslaget innebär i huvudsak följande.

Kommunerna bibehållas som huvudmän för folkbiblioteksverksamheten samt stimuleras att upprätta folkbibliotek genom höjda statsbidrag och bidragsbestämmelsernas utformning, bl. a. genom statsbidrag i förhållande till kommunens ekonomiska bärkraft. Bestämmelserna om statsbidrag till anordnande av allmänna samlingslokaler föreslås gälla även lokaler för enbart biblioteksverksamhet. Studiecirkelbiblioteken avvecklas successivt under tio år och övertagas av de kommunala folkbiblioteken. Ytterligare ett antal centralbibliotek inrättas. Biblioteken vid sjuk- och fångvårdsanstalter organiseras som filialer till de kommunala folkbiblioteken. Biblioteksverksamheten bland truppförbanden bekostas helt av medel från det allmänna biblioteksanslaget. Biblioteksverksamheten bland sjömän centraliseras till Dicksonska folkbiblioteket i Göteborg. Kostnaderna för biblioteksverksamhet bland svenskar i utlandet bestridas helt av statsmedel och nuvarande ortsbidrag bortfalla. Bibliotekspersonalens utbildning förstärkes.

Skolbibliotek föreslås skola inrättas vid alla folkskolor och kostnaderna helt bestridas av statsmedel genom bidrag om 7 kronor per barn och redovisningsår med vissa tillägg för skolor av B- eller D-typ. Statsbidrag efter lik-

nande grunder föreslås skola utgå till flera statsunderstödda skolor, bl. a. högre kommunala skolor, kommunala gymnasier, skolor tillhörande barna- och ungdomsvården samt folkhögskolor. Skolbibliotekarier böra finnas vid alla folkskolor utom de minsta, där utlåningen bör handhas av klassläraren, som bör ha rätt att göra detta under lektionstid. Bok- och bibliotekskunskap bör få större plats på seminariernas utbildningsplan och kurser böra anordnas för skolbibliotekarier. Regelbunden undervisning i bokkunskap bör meddelas i folkskolor och andra skolor och skolbibliotekarie bör härför kunna medgivas nedsättning i undervisningsskyldigheten. Biblioteken i större skolor böra omfatta utlåningsrum, ett eller flera grupprum jämte ett arbetsrum för bibliotekarien. Statsbidrag föreslås utgå för den första uppsättningen inventarier. Skolbiblioteken böra i viss utsträckning hållas tillgängliga även för andra än skolans elever efter skoltidens slut.

Vidare föreslås, att en central institution, »bibliotekstjänst», upprättas för bibliotekstekniska arbetsuppgifter.

Den centrala ledningen av folkbiblioteksväsendet föreslås utbruten ur skolöverstyrelsen och förlagd till en självständig byrå, statens biblioteksbyrå. Beträffande skolbibliotek vid läroanstalter under skolöverstyrelsens inseende föreslås, att skolöverstyrelsen bibehålles som beslutande myndighet i alla avseenden. Konsumenten för skolbibliotek föreslås placerad på statens biblioteksbyrå, då han dels skulle handlägga frågor om skolbibliotek även vid andra skolformer än dem, som stå under skolöverstyrelsens inseende, dels i sin verksamhet borde stå i kontinuerlig kontakt med övriga grenar av biblioteksväsendet.

Chefens för byrån hittillsvarande titel, förste bibliotekskonsulent, föreslås utbytt mot titeln biblioteksdirektör. Utöver nuvarande konsulenter borde till byrån anknutas en studierektor för den ökade utbildningen av bibliotekspersonal, en konsulent för skolbiblioteken för föredragning av ärenden inför skolöverstyrelsen samt en konsulent för bibliotek inom sjukvård och fångvård. Till byrån borde knytas ett rådgivande organ, statens biblioteksnämnd, med representanter för olika biblioteksformer.

Reformen beräknas öka statens årliga kostnader för folkbiblioteken från 2 700 000 till 5 800 000 kronor och för skolbiblioteken från drygt 500 000 till 5 200 000 kronor.

Folkbibliotekssakkunniga ha framhållit, att verksamhetens förläggning till skolöverstyrelsen medfört påtagliga fördelar. Överstyrelsen hade kunnat tillföra verksamheten administrativ sakkunskap, vilket varit av den största betydelse, inte minst under de år, då folkbiblioteksväsendet växte fram. Bortsett från skolbiblioteken hade emellertid överstyrelsen icke facklig sakkunskap på biblioteksområdet. Härtill komme, att sammanhanget mellan skolöverstyrelsen och folkbiblioteksväsendet ej stode klart för den allmänhet och de lokala myndigheter, som sysslade med hithörande frågor. För en fristående ställning åt den statliga tillsynsmyndigheten talade även den snabba utvecklingen av folkbiblioteksväsendet, vilken vid genomförande av de föreslagna åtgärderna kunde väntas fortsätta i ökad takt. Tillsynsorganet för biblioteksväsendet kunde antingen förläggas till överstyrelsen som en självständig avdelning eller helt utbrytas ur överstyrelsen. Då kostnaderna för den centrala ledningen i båda fallen bleve ungefär lika stora, förordades det senare alter-

nativet. Folkbibliotekssakkunniga ha vidare (sid. 134) understrukit vikten av ett intimt lokalt samarbete mellan folkbiblioteken och bildningsorganisationerna i orten. Det centrala samarbetet tillgodosåges därigenom, att Sveriges allmänna biblioteksförening vore representerad i den till skolöverstyrelsens folkbildningsrotel knutna folkbildningsnämnden. Det vore icke nödvändigt eller önskvärt att skapa ett nytt centralt samarbetsorgan.

Skolöverstyrelsen tillstyrkte i utlåtande den 28 november 1949 i allt väsentligt folkbibliotekssakkunnigas förslag. Beträffande frågan om folkbiblioteksväsendets utbrytande från överstyrelsen ansåg överstyrelsen sig bära uppskjuta sitt ställningstagande, till dess överstyrelsen hade att yttra sig över skolöverstyrelsesakkunnigas blivande förslag till skolöverstyrelsens organisation.

De sakkunniga

Ett nära samarbete mellan folkbibliotek och allmän folkbildning torde vara till gagn för båda verksamhetsgrenarna. Ur denna synpunkt är det ett önskemål, att ledningen även i fortsättningen handhaves av ett och samma statsorgan. Den starka utökning av folkbiblioteksväsendets verksamhet, som bifall till folkbibliotekssakkunnigas förslag torde möjliggöra, kommer att lägga maktpåliggande uppgifter på vederbörande tillsynsmyndighet. Det synes tveksamt, om ansvaret härför bör läggas på skolöverstyrelsen, som samtidigt kommer att bära huvudansvaret för genomförandet av 1950 års riksdags beslut om skolväsendets organisation. Med hänsyn härtill och med beaktande av de skäl, som i övrigt tala för att för folkbiblioteken inrättas en särskild tillsynsmyndighet,

vilja de sakkunniga för sin del förorda, att ett dylikt organ kommer till stånd. Härvid förutsätta dock de sakkunniga, att mellan folkbiblioteken och folkbildningsverksamheten i övrigt ett intimt samarbete kommer att äga rum både lokalt och centralt. Det centrala samarbetet kan icke anses tillgodosett väsentligen genom folkbildningsnämnden utan dessutom bör chefen för överstyrelsens folkbildningsrotel vara ledamot av den föreslagna biblioteksnämnden.

Skolbiblioteken skola enligt skolkommissionen inta en framskjuten ställning i den blivande skolan och de skolor, där försöksverksamhet pågår, måste redan nu förse med mera omfattande skolbibliotek. Det är därför av vikt, att skolöverstyrelsen, såsom folkbiblioteks-sakkunniga förordat, bibehålles som beslutande centralmyndighet beträffande skolbibliotek vid skolor under överstyrelsens inseende. Ärendena berörande

skolbiblioteken skulle emellertid handläggas av en skolbibliotekskonsulent, placerad i statens biblioteksbyrå. Denna anordning torde icke inskränka skolöverstyrelsens möjligheter att leda och öva tillsyn över skolbiblioteksväsendet eller att taga initiativ på detta område. Då tillika ett intimt samarbete med folkbiblioteken är önskvärt, anse de sakkunniga sig kunna biträda förslaget även i denna del.

Då folkbibliotekssakkunnigas förslag ännu icke upptagits till slutlig prövning, räkna skolöverstyrelsesakkunniga med att en biblioteksrotel tills vidare ingår i skolöverstyrelsens organisation. Med nämnda förslag sammanhängande personalförstärkningar ha skolöverstyrelsesakkunniga ej ansett sig böra behandla i detta sammanhang. Däremot framläggas i det följande förslag i fråga om förste bibliotekskonsulentens ställning och lönegradsplacering.

Kameral verksamhet

Nuläge

Av de under riksstatens åttonde huvudtitel uppförda anslagen för undervisningsändamål har skolöverstyrelsen att utbetala endast ett mindre antal, medan flertalet anslag inom överstyrelsens verksamhetsområde utbetalas av statskontoret och länsstyrelserna. På grund härav är skolöverstyrelsens kamerala organ av liten omfattning. Det utgöres av ett direkt under verkschefen sorterande kamrerarkontor med en personal, bestående av en kamrerare (Ca 23) och ett kanslibitråde (tidigare kontorsbitråde). Personalen är knappt tillmätt, och vissa arbetsuppgifter, som borde fullgöras på kamrerarkontoret, ha måst förläggas till andra arbetsenheter, t. ex. granskning av reseräkningar.

1936 års skolöverstyrelsesakkunniga

Såsom närmare framgår av bilaga 1, framhöllo 1936 års skolöverstyrelsesakkunniga, att det decentraliserade utbetalningsförfarandet från skolväsendets egen synpunkt torde få anses ha fungerat tillfredsställande. Det vore dock icke uteslutet, att man genom vissa ändringar i utbetalnings- och redovisningsföreskrifterna skulle kunna från kameral synpunkt förbättra systemet. För en centralisering av ifrågavarande kamerala ärenden till skolöverstyrelsen talade likväl följande huvudsakliga skäl:

1. Det vore ett önskemål att inom skolväsendet söka ernå de fördelar i räkenskaps- och redovisningshänseende, som ansetts vara förenade med en centralisering av de kamerala uppgifterna.

2. Länsstyrelsernas arbetsböda* behövde lättas.

3. Det vore en fördel för en myndighet att själv få utbetala och redovisa anslag inom sitt verksamhetsområde, för skolöverstyrelsen i bl. a. följande hänseenden.

a) Överstyrelsen kunde med dåvarande utbetalnings- och redovisnings-system ej kontrollera, att överstyrelsens beslut och direktiv beaktades.

b) Överstyrelsen kunde i sina anslagsäskanden ej stödja sig på eget räkenskapsmaterial, utvisande den närmare dispositionen av olika anslag. Överstyrelsen kunde icke ingripa under löpande budgetår för att rätta uppkommande felaktigheter eller eljest främja ett ändamålsenligt disponerande av anvisade anslagsmedel.

c) Vid avgivande av yttranden och förslag rörande lönebestämmelser och stadganden om utbetalandet av statsbidrag m. m. vore det av värde för överstyrelsen att ha tillgång till kameral erfarenhet.

De sakkunniga föreslog, att en särskild kameral byrå inom överstyrelsen skulle utbetala och redovisa flertalet anslag till undervisningsändamål. Löner till vissa statliga befattningshavare (enligt de sakkunnigas beräkningar 3 500—4 000 befattningshavare) skulle utbetalas av överstyrelsen direkt till dessa. Lönerna skulle uträknas med stöd av uppgifter, som rektor en gång i månaden hade att avge till överstyrelsen. Vissa omkostnadsanslag skulle endast utbetalas av överstyrelsen men disponeras av läroanstalterna. Alla övriga anslag, som ställdes till överstyrelsens förfogande, skulle överstyrelsen såväl utbetala som disponera. Statens folk-skolinspektörers granskning av rekvisitioner av statsbidrag till avlöningar borde inskränkas. De skulle endast svara

för att de allmänna betingelserna för statsbidraget vore för handen samt att uppgifterna om tjänstledigheter o. d. överensstämde med av inspektören kända förhållanden. Granskning och prövning av lönebeloppen borde helt åvila överstyrelsen.

Kameralbyrån borde stå under ledning av en byråchef. Den borde delas på två kontor med en kamrerare respektive en förste revisor som chef samt i övrigt sysselsätta omkring 24 befattningshavare.

Såsom framgår av bilaga 1, tillstyrktes förslaget i huvudsak av skolöverstyrelsen, riksräkenskapsverket, statskontoret samt av 14 länsstyrelser och vissa sammanslutningar men avstyrktes av fem länsstyrelser. Fem länsstyrelser anmälde tvekan. Förslaget har ej genomförts.

1946 års riksdag

I riksdagsrevisorernas berättelse år 1945 (sid. 170—175) upptogs frågan om en centralisering till skolöverstyrelsen av utbetalandet av de anslag till undervisningsväsendet, vilka hänförde sig till överstyrelsens verksamhetsområde. Revisorerna hänvisade till 1936 års skolöverstyrelsesakkunnigas förslag samt erinrade bl. a. om, att de flesta centrala förvaltningsmyndigheter omhändertade utbetalningen och redovisningen av de anslag, vilka avsåge ändamål hänförliga till det förvaltningsområde, vederbörande centrala myndighet företrädde. Revisorerna ansågo det ur flera synpunkter önskvärt, att en centralisering till skolöverstyrelsen komme till stånd. Riksdagen (skrivelse 1946: 212 punkt 12) fann angeläget, att denna fråga ägnades fortsatt uppmärksamhet och ville — då de förhållanden, som låge till grund för det år 1938 avgivna

förslaget i ämnet i åtskilliga avseenden torde ha ändrats — för sin del förorda, att möjligheterna till en rationalisering gjordes till föremål för förnyad undersökning.

1949 års rationaliseringsutredning

I sitt den 4 mars 1950 avgivna betänkande (SOU 1950: 8) har 1949 års rationaliseringsutredning framlagt förslag angående rationaliseringsverksamheten inom den offentliga förvaltningen. I betänkandet förordas, att ett centralt organ tillskapas för den statliga rationaliseringsverksamheten genom att i statskontoret inorganiserar statens sakrevision och statens organisationsnämnd. I samband härmed borde statskontoret befrias från flera av sina nuvarande arbetsuppgifter. I en inom statskontoret utarbetad, i betänkandet (sid. 123) citerad promemoria ifrågasattes, om icke från statskontoret till skolöverstyrelsen kunde överflyttas anordningsärenden beträffande ett antal anslag under åttonde huvudtiteln. En sådan överflyttning borde dock bedömas främst ur synpunkten av verkets kamerala organisation. Därest det vid närmare undersökning skulle visa sig, att överstyrelsen med förstärkning av en revisor — uppgifterna handhades i statskontoret av en sådan befattningshavare — kunde övertaga bestyren i fråga, ville statskontoret icke göra erinran mot en överflyttning.

Rationaliseringsutredningen förordade, att det uppdroges åt skolöverstyrelsesakkunniga att i samråd med riksräkenskapsverket närmare undersöka förutsättningarna för en sådan överflyttning. De sakkunniga ha icke erhållit Kungl. Maj:ts uppdrag att verkställa undersökningen.

Utredning genom statens organisationsnämnd

De sakkunniga, som ansett nyssnämnda undersökning böra komma till stånd, ha funnit sig böra påkalla medverkan av statens organisationsnämnd. Undersökningen har verkställts av förste byråsekreteraren Gösta Bruno, som i ämnet avgivit en i juni 1950 dagtecknad promemoria. I promemorian anföres väsentligen följande.

De anordningsärenden, varom här är fråga, avse följande anslag under VIII. huvudtiteln: B 15, H 1—2, 4—7, 9—24, 27, 28, 36—38, 40, 41, I 1—3, 5—7, 11, 15—19, 21, 22, 24—26, 28, 29—31, 42, 46, 47, 50—53, 63, 64, 67—69, 71—73, K 1, 4—6, 8, 10, 12, 16, 19, 23, M 1, N 19—24. (Anslagen ha betecknats enligt nomenklaturen i statsliggaren för budgetåret 1949/50.)

Med hänsyn till den handläggning, som förevarande ärenden för närvarande undergår vid statskontoret, kunna desamma indelas i tre huvudgrupper, nämligen egentliga anordningsärenden, egentliga utbetalningsärenden och utbetalningsbemyndiganden.

Egentliga anordningsärenden utgöras av sådana ärenden, vilka föranleda en disposition av medel som stå under statskontorets omedelbara förvaltning. (Vederbörande anslag *disponeras* av statskontoret.) Typiska exempel härpå äro anordningsärenden avseende anslag till kommunala läroverk, privatläroverk, stipendier åt lärjungar vid högre läroanstalter, folkskoleväsendet, folkhögskolorna samt för folkbildningsväsendet.

Egentliga utbetalningsärenden åter utgöras dels av medelsrekvisitioner avseende anslag för vilka den egentliga dispositionsrätten icke tillkommer statskontoret utan som regel den rekvirerande myndigheten, dels av förskottsrekvisitioner i fråga om anslag, vilka disponeras av statskontoret. Såsom exempel på det förra slaget kunna anföras medelsrekvisitioner rörande anslagen till avlöningar vid läroverken och folkskoleseminarierna i Stockholm.

Utbetalningsbemyndiganden slutligen avse sådana anordningsärenden i fråga om vilka föreskrivits, att granskning skall ske

av statskontoret, innan utbetalning må verkställas av den statliga myndighet, som äger utbetala och disponera vederbörande anslag. Exempel på denna typ av ärenden äro ansökningar om flyttningsersättning åt personal vid allmänna läroverken samt verifikationer rörande studielånenämndens och läroboksnämndens verksamhet. Personalen för det egentliga granskningsarbetet utgöres av en revisor (lönegrad Ca 24) jämte ett kontorsbiträde (lönegrad Cf 4—Ce 8). Denna personal handhar vidare granskningen av ytterligare ett antal anordningsärenden avseende anslag under VIII. huvudtiteln. Arbetet är i stort sett fördelat mellan de två befattningshavarna på så sätt att biträdet utför förekommande maskinskrivningsarbete (utskrift av utanordningar), summeringsarbeten samt enklare sakgranskning, medan revisorn verkställer den mera kvalificerade granskningen samt sätter upp förekommande skrivelser i ärendena. Utöver det egentliga granskningsarbetet ombesörjer revisorn även en del göromål av mera speciell natur rörande vissa anslag, t. ex. uträkning och redovisning av källskatt för vissa löntagare och understödstagare samt bevakning och redovisning av inkomster, exempelvis återbetalda stipendier. Cirka 60 % av revisorns och kontorsbitrådets arbetstid beräknas åtgå för beredning av de anordningsärenden, vilka ifrågasatts skola överflyttas till skolöverstyrelsen.

Vad beträffar räntekammaren sysselsätas 2 biträden för maskinbokföring av statskontorets samtliga anordningsärenden samt ungefär 1½ biträde för utskrift (på bokföringsmaskin) av därav föranledda utbetalningshandlingar. Hur stor del av denna personals arbetstid, som åtgår för här aktuella anordningsärenden, kan icke bedömas utan mera ingående undersökningar. En överflyttning av ärendena till skolöverstyrelsen torde emellertid icke medföra någon reducering av här nämnd arbetskraft.

Övervägande skäl synas tala för att avsedd överflyttning av vissa anordningsärenden till skolöverstyrelsen kommer till stånd. Denna disponerar och utbetalar sålunda redan nu vissa anslag rörande skolväsendet i riket utöver dess egna avlönings- och omkostnadsanslag. Genom en överflyttning givas vidare större möjligheter och förutsättningar för skolöverstyrelsen att få kännedom om de praktiska och ekonomiska

konsekvenserna av de föreskrifter och anvisningar som den nu har att meddela underordnade myndigheter och organ inom skolväsendet. Det bör även uppmärksammas, att under nuvarande förhållanden ett flertal av ifrågavarande anordningsärenden före deras handläggning vid statskontoret behandlas inom skolöverstyrelsen. Självfallet finnes vid ett dylikt system betydande risker för dubbelarbeten av olika slag mellan nämnda överordnade myndigheter, för kompetenskonflikter mellan dessa ävensom för att den totala handlägningsrutinen för ärendena blir tidskrävande. Även för underordnade organ inom skolväsendet synes det vara av påtagligt intresse att i fråga om sin medelsanskaffning och medelsförvaltning vara hänvisade respektive redovisningsskyldiga till så få överordnade myndigheter som möjligt. Redan en summarisk genomgång i statsliggaren av anslagen för skolväsendet giver vid handen, att en stor förbättring i detta avseende för närvarande är rådande. Såsom exempel härpå må endast anföras förekommande anslag till allmänna läroverk och folkskoleseminarier. Genom avsedd överflyttning erhålles åtminstone till vissa delar en förbättring härutinnan.

En överflyttning av förevarande anordningsärenden till skolöverstyrelsen synes icke kunna ske utan förstärkning av dess kamerala förvaltningsorgan. Detta utgöres för närvarande av ett direkt under styrelsens chef sorterande kassakontor med en personal bestående av en kamrerare (Ca 23) samt ett kontorsbiträde (Cf 4—Ce 8). Detta kassakontor åligger för närvarande i stort att sköta skolöverstyrelsens bokföring och därmed sammanhängande ekonomiska redovisningsgöromål, såsom kameralgranskning av verifikationer (frånsett reseräkningar och vissa speciella inkomster och utgifter), uppgörande av utanordningar och utbetalningshandlingar, kassagöromål i övrigt samt avlönings- och skatteredovisning rörande anställd eller anlita personal. En genomgång av kontorets arbete har visat, att vid nuvarande arbetsvolym och arbetsuppgifter endast smärre arbetsförenklningar kunna göras. Dessa inskränka sig huvudsakligen till förbättring av vissa bokföringsblanketter, minskning av diarieföringen samt utskrift av utbetalningshandlingar (postgirolista och postgirokort) i genomskrift.

Från statskontoret bör därför till skolöverstyrelsens kassakontor överflyttas den revisor och det kontorsbiträde, vilka för närvarande handha granskningen av de anordningsärenden, som avses skola överflyttas. Enär beredningen av dessa ärenden (granskning och utskrift av utanordningar) kan beräknas kräva högst cirka 60 % av arbetstiden för nämnda personal, synes lämpligt att vissa arbetsuppgifter av kameral natur, som nu utföras vid annan avdelning inom skolöverstyrelsen, överförs till kassakontoret. Sålunda bör skolöverstyrelsens granskning av reseräkningar, som nu utföres av tillfällig, speciellt härför anlitad person, överlämnas till nämnda revisor som därigenom kan beräknas få full sysselsättning. Enligt uppgift kräver denna granskning för närvarande cirka 90 dagsverken per år. Vidare böra förekommande ekonomiska redovisningsarbeten rörande gymnastikrotelns publikationsverksamhet samt publikationen »Aktuellt från skolöverstyrelsen» handhas vid kassakontoret, varigenom inkomster och utgifter i dessa verksamheter fortlöpande redovisas i skolöverstyrelsens bokföring och kassarörelse enligt samma grunder som för övriga inkomster och utgifter. Ett genomförande av ovan nämnda åtgärder — särskilt då överflyttningen av anordningsärendena, vilka nu uppgå till cirka 1 500 per år — medför helt naturligt en jämförelsevis stor ökning av bokförings- och utbetalningsgöromålen vid kassakontoret. Denna ökning bör likväl kunna bemästras inom ramen för den föreslagna personalorganisationen för kassakontoret, dels genom förenkling av dess arbete på sätt ovan antytts, dels genom att det från statskontoret överflyttade kontorsbiträdet vid sidan om sitt granskningsarbete även kan deltaga i övriga vid kontoret förekommande biträdesgöromål.

En teknisk omläggning av bokföringsarbetet genom övergång till maskinbokföring torde därför icke nu vara erforderlig. Emellertid bör denna fråga närmare övervägas vid en framtida ökning av skolöverstyrelsens medelsförvaltande verksamhet utöver den som föranledes av ärendeöverflyttningen från statskontoret.

Det kan slutligen ifrågasättas, om icke en minskning kan ske av granskningsarbetet beträffande de anordningsärenden, som avses skola överflyttas från statskontoret genom ökad användning av stiek-

provsgranskning, icke minst för att förhindra onödig dubbelgranskning. Särskilt gäller detta granskningen av rekvisitioner av statsbidrag till folkskoleväsendet. Med hänvisning till vad som i detta avseende föreslagits av 1945 års folkskolesakkunniga (se SOU 1949:40) må framhållas att statsbidragsrekvisitioner i förevarande fall uppgöras vid en kommunal institution (Stockholms folkskoledirektion) med en fast uppbyggd kameral organisation och revision, som i och för sig synes innebära betydande garantier mot att missbruk icke förekomma. Det må anföras, att en betydande del av revisorns och kontorsbitrådets nuvarande arbete avser granskning av nämnda rekvisitioner. En minskning av denna granskning skapar möjlighet att till denna personal överföra granskningsarbete, som nu utföres vid andra avdelningar inom skolöverstyrelsen. Viss arbetskraft vid dessa kan därvid frigöras för andra (nya) arbetsuppgifter.

Enquête bland rektorer m. fl.

I samband med utredningsarbetet ha de sakkunniga till rektorer vid vissa läroanstalter framställt frågor rörande deras synpunkter på överstyrelsens verksamhet m. m. Vad beträffar frågan huruvida löneutbetalningar till lärare borde i enlighet med 1936 års skolöverstyrelsesakkunnigas förslag centraliseras till överstyrelsen eller överflyttas från rektorsämbetena till annat organ framgår av svaren följande.

Realskolornas rektorsförening önskar, att löneutbetalningarna centraliseras till skolöverstyrelsen. Statsläroverkens rektorsförening föreslår, att löneutbetalningarna i landsorten centraliseras till landskontoren med redogöransvar för dessa. I Stockholm borde nuvarande system bibehållas och i de största landsortsstäderna inrättas liknande centralorgan. Seminariernas rektorsförening anser det svårt att utan kännedom om hur en eventuell kameral avdelning inom överstyrelsen skulle organiseras

ta ståndpunkt till frågan. I varje fall borde dock direktionen över Stockholms stads undervisningsverk övertaga löneutbetalningarna även för de tre seminarierna i Stockholm, såvida inte alla löneberäkningar centraliserades till överstyrelsen. Liknande anordningar borde vidtagas i landsorten.

Av de 128 rektorer, som yttrat sig till de sakkunniga, önska 27 behålla nuvarande system, varemot 79 förorda centralisering och 22 icke uttalat någon åsikt. Av de 79 rektorer, som förorda centralisering, önska 30, att arbetet förläges till skolöverstyrelsen, och 49, att bestyren anförtros annat organ. Som lämpligt organ i stället för överstyrelsen anges därvid av 25 länsstyrelsen, av 11 (särskilt i de större städerna) en motsvarighet till direktionen över Stockholms stads undervisningsverk, av 6 en för närbelägna skolor gemensam »skolkamrer» (lärare med skäligt arvode och nedsatt undervisningsskyldighet), av 3 ett lönekontor i varje län, av 2 ett för alla skolor i orten gemensamt kameralkontor, av 1 en central för hela kommunen (för de högre kommunala skolorna) och av 1 drätselkammaren (för de högre kommunala skolorna).

De sakkunniga

Genomföres 1936 års skolöverstyrelsesakkunnigas ifrågakarande förslag, skulle överstyrelsens administrativa uppgifter ökas med en arbetsmängd, som mätt i antalet befattningshavare motsvarar närmare 15 % av överstyrelsens nuvarande pedagogiska och administrativa arbete. Tyngdpunkten i överstyrelsens verksamhet skulle då ånyo förskjutas i riktning mot den administrativt-ekonomiska, oaktat syftet med en omorganisation av skolöverstyrelsen

bör vara att koncentrera dess verksamhet kring pedagogiska och skolorganisatoriska uppgifter. Mot bakgrunden härav dela de sakkunniga den i direktiven för dem uttalade tveksamheten i fråga om centralisering av nämnda kamerala arbete till skolöverstyrelsen från myndigheter, som redan äro utrustade därför.

Beträffande förslaget att till överstyrelsen centralisera utbetalandet av de statliga befattningshavarnas löner må framhållas, att sedan förslaget avgavs, antalet sådana befattningshavare inom överstyrelsens verksamhetsområde har ökat till omkring 6 000. Att centralt uträkna lönerna för ett så stort antal personer, spridda över hela landet, förutsätter ett omfattande rapportsystem mellan rektorerna och överstyrelsen. Ändringar i lönen på grund av tjänstledigheter o. d. skulle i regel ej kunna verkställas samma månad utan först en påföljande. Arbetsfördelningen skulle likväl bli ojämn med stark arbetsbelastning vid slutet av varje månad. Det skulle krävas en stor personal, och det torde likväl vara ovisst om utbetalningssystemet skulle fungera tillfredsställande. Erfarenheterna från direktionen över Stockholms stads undervisningsverk, som uträknar lönerna för samtliga allmänna läroverk och framdeles torde komma att övertaga samma arbete för folk- och småskoleseminarierna därstädes, giva också vid handen, att en central uträkning icke lämpligen bör omfatta flera läroanstalter än som direktionen handhar. Det är även en fördel, att en viss personlig kontakt kan äga rum mellan den löneutbetalande myndigheten och rektorsexpeditionerna. Denna försvåras, om läroanstalterna ligga i annan ort och om ett alltför stort antal läroanstalter anknytes till samma lönecentral. Med hänsyn

härtill vilja de sakkunniga avstyrka förslaget att till överstyrelsen centralisera utbetalandet av löner till alla statliga befattningshavare vid anstalter under överstyrelsens inseeende.

Däremot tala starka skäl för att löneutbetalningarna, såsom många rektorer förordat, i orter med flera läroanstalter i någon form centraliseras till en av läroanstalterna eller till ett fristående organ likartat med direktionen över Stockholms stads undervisningsverk. Även andra organisationsformer kunna tänkas. Denna fråga ligger dock icke inom ramen för de sakkunnigas uppdrag.

Flertalet lärare äro emellertid kommunalt anställda. Antalet lärare inom folkskolan och vid högre kommunala skolor närmar sig 35 000. Rekvisitioner av statsbidrag till dem granskas av statskontoret och länsstyrelserna, som även utbetala statsbidragen. Man kan ej räkna med att länsstyrelserna i regel förfoga över personal, som är väl insatt i skolorganisatoriska och skoladministrativa frågor. Beträffande folkskolan kompenseras detta av att rekvisitioner först granskas av statens folkskolinspektörer. För de högre kommunala skolorna är kontrollen i regel ej lika betryggande.

En centralisering till överstyrelsen av utbetalningen av statsbidrag till kommunala och även till privata skolor skulle medföra vissa fördelar. Inom överstyrelsen skulle personal kunna avdelas för att huvudsakligen ägna sig åt dessa uppgifter och därigenom förvärva stor erfarenhet. Denna personal skulle dessutom kunna utnyttja inom överstyrelsen förefintliga beslut och andra handlingar för kontroll av uppgifterna i rekvisitioner samt i tveksamma frågor inhämta upplysningar av undervisningsråd eller andra fackmän

inom överstyrelsen. En enhetlig praxis skulle komma till stånd. Överstyrelsen skulle kunna utnyttja uppgifterna i statsbidragsrekvisitioner vid sina anslagsäskanden och för kontroll av det statsunderstödda skolväsendet i olika hänseenden.

En dylik centralisering skulle emellertid även medföra vissa olägenheter. Det stora granskningsmaterialet, som nu handhaves av statskontoret och 24 länsstyrelser, måste genomgå på en relativt kort tid efter redovisningsårets slut, om icke kommunerna eller de privata skolorna skola få vänta alltför länge på det slutliga statsbidraget. En ganska talrik personal måste i så fall anställas. Antalet torde kunna uppskattas till minst 10 befattningshavare. Man synes icke kunna räkna med att en motsvarande besparing av personal inom länsstyrelserna skulle genomföras.

Därtill kommer, att frågan om statsbidragssystemet är föremål för utredning genom särskilda sakkunniga. Vidare ha 1945 års folkskolesakkunniga framlagt betänkande med förslag angående förenklat rekvisitions- och granskningsförfarande beträffande vissa statsbidrag till folkskoleväsendet (SOU 1949: 40). Inrättas särskilda mellaninstanser för skolväsendet, kan det även ifrågasättas, om icke granskningen och utbetalningen av statsbidrag bör decentraliseras till dem.

På grund av det anförda anse de sakkunniga, att i varje fall för närvarande handläggningen av statsbidrag till kommunala och enskilda skolor ej bör centraliseras till överstyrelsen. Det är dock av vikt, att överstyrelsens personalorganisation avväges så, att överstyrelsen blir i stånd att efter samråd med riksräkenskapsverket genom anvisningar m. m. trygga en enhetligare tillämpning av redovisnings- och utbetalningsbe-

stämmelserna. Härutinnan återkomma de sakkunniga i kap. 11.

Emellertid ha de sakkunniga övervägt, om icke till skolöverstyrelsen borde överflyttas de anordningsärenden, avseende skolväsendet, som nu ankomma på statskontoret. Den genom statens organisationsnämnd verkställda utredningen visar, att därigenom vissa fördelar skulle vinnas för skolväsendet. De skäl, som de sakkunniga funnit tala för att kamerala ärenden berörande skolväsendet ej böra överföras till skolöverstyrelsen i förut angiven omfattning, göra sig med mindre styrka gäl-

lande beträffande detta begränsade förslag. De sakkunniga biträda förslaget och återkomma i det följande till frågan om erforderliga ändringar i överstyrelsens personalorganisation. Huruvida framdeles till överstyrelsen böra överflyttas motsvarande anordningsärenden från länsstyrelserna, torde i sinom tid få bedömas, sedan frågan om mellaninstanser inom skolväsendet slutligen prövats och på grundval av de erfarenheter, som överstyrelsen vinner vid utförandet av de nu på statskontoret ankommande skolkamerala uppgifterna.

Statistisk verksamhet

Nuläge

Skolöverstyrelsens statistiska avdelning har till uppgift att

a) på grundval av insamlat statistiskt primärmaterial utarbeta och från trycket utgiva fortlöpande statistiska berättelser beträffande det under skolöverstyrelsen och överstyrelsen för yrkesutbildning stående skolväsendet samt

b) tillhandhålla skolöverstyrelsen statistisk service.

Av sparsamhetsskäl ha fortlöpande statistiska berättelser icke utgivits under en följd av år.

Beträffande avdelningens personalorganisation hänvisas till sid. 47.

Tidigare anförda skäl för och emot en överflyttning till statistiska centralbyrån

Av 1936 års skolöverstyrelsesakkunnigas betänkande (se bilaga 1) framgår, att frågan om statistiska avdelningens överflyttande till statistiska centralbyrån år 1934 dryftades på grundval av

ett förslag, framlagt av den då arbetande *organisationsnämnden*.

Under ärendets behandling anfördes som *skäl för* en dylik överflyttning i huvudsak följande.

1. En lägre befattningshavare än byråchef kunde ej i samma mån som en med övriga ledamöter av överstyrelsen jämställd befattningshavare hävda de speciellt statistiska synpunkterna.

2. En överflyttning till statistiska centralbyrån skulle förbättra befodringsutsikterna och därmed rekryteringen av den statistiska personalen.

3. Statistiska avdelningens isolering skulle försvinna, om avdelningen överflyttades till centralbyrån, där verksamheten kunde utöva en verklig högsta ledning av undervisningsstatistiken och där ämbetsverkets styrelse i sin helhet ägde statistisk sakkunskap.

4. Skolöverstyrelsen kunde få behövliga statistiska uppgifter ur sitt bibliotek, genom upplysningar per telefon samt tillgång till det statistiska primärmaterial, om uppgiftslämnarna ålades

att ifylla ytterligare ett exemplar av blanketterna, vilket skulle överlämnas till överstyrelsen.

Som *skäl emot* en dylik överflyttning anfördes i huvudsak följande.

1. Överstyrelsens möjligheter att för sitt dagliga arbete utnyttja undervisningsstatistiken skulle i hög grad försämrats. Protokollen angående student- och realexamina behövde ofta anlitas vid handläggning av ärenden rörande klagomål, ansökningar m. m. De uppgifter, som låge till grund för folk- och fortsättningskolestatistiken, vore nödvändiga för prövning av ärenden om reglementen för fortsättningsskolor och dessa skolors centralisering samt om indragning av tjänster vid folkskolorna ävensom vid behandling av byggnadsfrågor och av besvärsmål rörande folkskoleväsendet m. m.

2. Om statistiken måste lämnas i ytterligare ett exemplar, som separat tillställdes överstyrelsen, skulle detta väcka berättigat missnöje bland kommunerna.

1936 års skolöverstyrelsesakkunniga funno på anförda skäl, att en överflyttning till statistiska centralbyrån skulle utgöra ett betydande hinder för överstyrelsen vid dess ämbetsförvaltning. Nämda sakkunniga kunde därför icke tillstyrka en sådan överflyttning. *Statistiska centralbyrån* förklarade i utlåtande över förslaget, att centralbyrån visserligen funnit starka skäl kunna anföras för en dylik överflyttning men icke ansåge sig böra för det dåvarande påyrka någon sådan.

Senare verkställda utredningar

Besparingsberedningen verkställde genom sin statistikkommitté en undersökning av skolöverstyrelsens statis-

tiska avdelning. Resultatet redovisades i en den 20 maj 1942 dagtecknad promemoria. Sedermera föreslog besparingsberedningens statistikkommitté i sitt betänkande angående den statliga statistikens organisation m. m. (SOU 1943: 28), att överstyrelsens statistiska avdelning skulle överföras till statistiska centralbyrån.

1948 års statistikutredning har i en diskussionspromemoria den 23 augusti 1948 redovisat resultatet av en verkställd första granskning av skolöverstyrelsens statistik. Granskningen föranledde vissa erinringar från utredningens sida mot arbetsgången inom avdelningen. Vid underhandsöverläggningar med överstyrelsen framförde utredningen förslag, syftande till en begränsning av primärmaterialet och förenkling och omläggning av arbetsmetoderna så att den rådande eftersläpningen i statistikarbetet skulle kunna inhämtas.

I anslutning härtill har *skolöverstyrelsen* genom särskilt tillkallade sakkunniga verkställt två utredningar, den ena avseende folkskolestatistiken och den andra läroverksstatistiken. Utredningarna ha lett till beslut av skolöverstyrelsen respektive Kungl. Maj:t rörande förenklingar i skilda hänseenden.

Statistikutredningen har därefter i skrivelse till den 22 juni 1950 anfört, att utredningen »med tillfredsställelse kunnat konstatera, att utredningens rekommendationer i allt väsentligt blivit följda». Sålunda hade en betydande del av arbetsbalansen kunnat avverkas. Statistiken över yrkesundervisningen hade dock måst eftersättas, då avdelningen ålagts särskilda utredningar för skolkommissionen och 1950 års skolutskott.

På uppdrag av skolöverstyrelsesakkunniga har *statistiska avdelningens chef, förste aktuarien A. Mebius*, upp-

rättat en den 11 februari 1950 dagtecknad promemoria om personalbehovet på avdelningen. Som förutsättning har angivits, att avdelningen skulle dels årligen publicera erforderlig undervisningsstatistik, dels förse skolöverstyrelsen och eventuellt även överstyrelsen för yrkesutbildning med erforderliga utredningar i statistiska frågor. Beträffande promemorians innehåll i avseende på personalorganisationen hänvisas till kap. 11 och beträffande framlagt förslag till plan för publicering av undervisningsstatistik till bilaga 4.

I yttrande den 22 juni 1950 över promemorian har 1948 års statistikutredning, som icke ifrågasatt, att statistiska avdelningen skulle överföras till statistiska centralbyrån, framhållit, att planen för utarbetande och publicering av årlig undervisningsstatistik kännetecknades av en lovvärd återhållsamhet. Dock förutsattes, att granskningen av planen inom skolöverstyrelsen skedde med utgångspunkt i frågeställningen: »Behöver man samtliga uppgifter varje år? Vilka erfordras endast vartannat, vart tredje eller vart femte år?» Under inga omständigheter borde planen utökas med uppgifter, som vore obehövlige ur pedagogisk eller allmän förvaltningssynpunkt. Beträffande den eller de årliga publikationernas utformning i övrigt lämnade utredningen vissa närmare anvisningar. Förslaget till personaluppsättning betecknade utredningen såsom återhållsamt och tillstyrkte det med smärre jämkningar.

Skolöverstyrelsesakkunniga ha ansett det vara av vikt att utreda, om icke det löpande arbetet inom överstyrelsens statistiska avdelning skulle kunna ytterligare förenklas. För detta ändamål ha de sakkunniga tillställt statistiska avdelningens chef vissa frågor, vilka av denne besvarats i skrivelse till

de sakkunniga den 23 september 1950. I skrivelsen anföres som svar på de framställda frågorna bl. a. följande.

Av arbetet på avdelningen belöpte sig omkring 40 % på folk- och fortsättningssskolväsendet. Om statistiken för dessa skolformer, såsom ifrågasatts, skulle grunda sig på statens folkskolinspektörers årsberättelser, skulle statistiken kunna avslutas och tryckas något tidigare än nu, då skoldistriktens uppgifter insändes till överstyrelsen för bearbetning. Emellertid skulle knappast någon besparing för det allmänna uppstå, då arbetet endast överflyttades till andra organ, som därtill saknade statistisk expertis. Inspektörernas årsberättelser måste i flera avseenden utvidgas, och riskerna för fel bleve avsevärt större. Avdelningen skulle ej heller få möjligheter att genom hjälptabeller, upprättade skoldistriktvis, få kännedom om, på vilka ställen särskilda undervisningsanordningar förekomme. Anordningen avstyrktes. Om den emellertid genomfördes, kunde den beräknas medföra ett minskat personalbehov motsvarande ungefärligen $\frac{1}{2}$ amanuens, 1 kanslibitråde och 2 kontorsbiträden.

Den år 1948 verkställda översynen av statistikblanketterna hade medfört viss arbetsbesparing, som dock knappast kunde uppskattas till så mycket som $\frac{1}{2}$ biträdesbefattning. Tidigare vidtagna förenklingar motvägdes i viss mån av tendenser till utvidgning och större komplicering av statistiken, t. ex. omprovningar och särskilda provningar i studentexamen.

En minskning av uppgiftskontrollen till stickprov på 10 eller 25 % av hela materialet skulle äventyra statistikens tillförlitlighet. I varje fall borde kontrollen inrikta sig på vissa punkter inom hela materialet, medan andra be-

handlades mindre ingående eller icke bleve föremål för fortlöpande granskning. En stickprovskontroll skulle framtvunga en ökad granskning i efterhand av upprättade hjälptabeller. Det vore därför synnerligen vanskligt att beräkna någon bestämd personalminskning som följd av förhandsgranskningens minskning till stickprovsgranskning.

Hålkorts- eller stansmaskiner erfordrades icke. För maskinell bearbetning inom annat ämbetsverk i samband med specialutredningar erfordrades emellertid ett årligt anslag av 15 000 kronor. Vidare erfordrades ytterligare en elektrisk divisions- och multiplikationsmaskin av typen Facit N.E.A., vilken betingade ett pris av omkring 1 300 kronor brutto.

De sakkunniga ha vidare den 20 oktober 1950 haft överläggningar med *vissa statens folkskolinspektörer* angående statistiken för folk- och fortsättningskolan. Därvid framhölls av inspektörerna bland annat följande. Sedan kommunreformen genomförts, torde skoldistriktens statistiska uppgifter bli mera tillförlitliga, och i varje fall skulle kontrollen av uppgifterna underlättas. Om de statistiska uppgifterna i enlighet med 1945 års folkskole-sakkunnigas av skolöverstyrelsen tillstyrkta förslag insändes samtidigt som rekvisitionerna av statsbidrag och lades till grund för dessa, skulle uppgifterna bli avsevärt tillförlitligare än nu och dessutom skulle de då underkastas en noggrann kontroll av inspektörerna i samband med granskningen av statsbidragsrekvisitionerna.

Inspektörernas årsberättelser vore i flera hänseenden av stor betydelse för folkskoleväsendet och borde därför bibehållas. Även om de skulle slopas, måste inspektörerna likväl göra lik-

nande årliga sammanställningar över förhållandena i sina respektive inspektionsområden. Dessa erfordrades för att få en överblick över skolorganisationen, och de vore av stor betydelse icke minst för vikarier på inspektörstjänsterna. Årsberättelsernas uppgifter vore redan nu så fylliga, att endast mindre tillägg erfordrades för att kunna läggas till grund för statistisk bearbetning. Då inspektörerna likväl måste upprätta årsredogörelser, innebure det icke någon nämnvärd arbetsökning, om de ålades att göra dessa så fylliga, att de kunde läggas till grund för överstyrelsens statistik.

Inspektörerna kunde genom sin ingående kännedom om förhållandena inom skoldistriktet snabbt upptäcka mera väsentliga fel i distriktets statistiska uppgifter, vilka statistiska avdelningen knappast hade möjlighet att upptäcka. Att de statistiska uppgifterna nu ej granskades i så stor omfattning sammanhänge med att de inkomme under en tid, då inspektörstjänsterna ofta uppehölls av vikarier. Formulären vore även väl invecklade och, då en del uppgifter verkade meningslösa, hade intresset för arbetet minskats. Om årsberättelserna lades till grund för statistiken, skulle arbetet framstå som betydelsefullt, och till följd härav utföras noggrannare.

Vissa av de statistiska uppgifterna borde utgå eller förenklas. Detta gällde särskilt tabellen över omsättningen av lärjungar inom klasserna. Den krävde ett betydande arbete, som knappast kunde motsvara behovet.

Om skoldistriktets statistikformulär skulle förvaras hos inspektörerna, måste de ha arkiv. De skolor, som ej stode under inspektion genom statens folkskolinspektörer, borde åläggas att insända sina statistiska uppgifter till

inspektörerna för att intagas i deras årsberättelser.

De sakkunniga ha hemställt, att 1948 års statistikutredning under hand ville yttra sig över chefens för statistiska avdelningen nämnda skrivelse den 23 september 1950. I skrivelse till de sakkunniga den 3 november 1950 har utredningens ordförande anfört bl. a. följande.

En grundlig omprövning av frågan om vilka uppgifter, som skola ingå i den årliga rutinmässiga statistiken, måste ske. Enligt min uppfattning kan denna omprövning enklast ske på det sättet, att den hittillsvarande, synnerligen detaljerade statistiska redovisning av folk- och fortsättningsskolornas verksamhet, som utarbetas inom överstyrelsens statistiska avdelning, helt slopas, och att den löpande statistiken uteslutande grundas på de sammanställningar, som statens folkskolinspektörer upprätta. I den mån så visar sig erforderligt kunna dessa sammanställningar successivt utvidgas.

Även om det principiellt är fördelaktigare, om den definitiva statistiken så långt möjligt bygger direkt på primärstatistiskt material, finner jag det ingalunda oriktigt att grunda statistiken på sekundära uppgifter. I föreliggande fall ha såväl skolöverstyrelsen som folkskolinspektörerna själva för sina administrativa arbetsuppgifter behov av inspektörernas årsberättelser med tillhörande statistiska sammanställningar. Under sådana omständigheter vore det ej rationellt om dessa icke utnyttjades för riksstatistiken.

Överstyrelsens statistikchef lägger enligt min uppfattning onödig vikt vid de summeringsfel, som kunna tänkas uppkomma till följd av bearbetningens decentralisering. Extrema fel, som upptäckts vid den nuvarande granskningen, skulle ha givit sig tillkänna även vid den nya metoden. Småfelen spela ingen roll.

Statistikchefens beräkning av det minskade personalbehovet vid decentraliserad bearbetning synes vara tilltagen i underkant. Tabellarbetet på grundval av inspektörernas nuvarande sammanställningar torde med rationell disposition av materi-

alet komma att kräva högst 6 biträdesmän, d. v. s. $\frac{1}{2}$ årsbiträde.

Tyngdpunkten i statistiska avdelningens arbete bör enligt min mening ligga på tillfälliga undersökningar, om möjligt anordnade stickprovsvis. Avdelningen bör så dimensioneras att den får tillfälle göra en insats som »statistiskt laboratorium».

De sakkunniga

De sakkunniga ha övervägt, om fördelar skulle vinnas genom att till statistiska centralbyrån överföra skolöverstyrelsens statistiska verksamhet. Av skäl, som anförts av 1936 års skolöverstyrelsesakkunniga, finner utredningen dock en dylik överflyttning vålla sådana svårigheter för överstyrelsen, att de sakkunniga avstyrka en sådan åtgärd.

Överstyrelsens statistiska arbetsenhet bör emellertid bli i stånd att — förutom att ombesörja fortlöpande undervisningsstatistik för skolöverstyrelsen och överstyrelsen för yrkesutbildning — utgöra ett effektivt serviceorgan för överstyrelsens övriga arbetsenheter liksom för andra statsinstitutioner vid statistiska utredningar rörande skolväsendet. På grund av personalbrist har sistnämnda arbetsuppgift de senare åren kommit i efterhand. Behovet av sådan service ökas till följd av 1950 års riksdagsbeslut om den allmänna skolorganisationen och den försöksverksamhet och de utredningar, som därigenom aktualiseras.

Vidare förutsätta de sakkunniga, i likhet med chefen för statistiska avdelningen och statistikutredningen, att dyrbarare statistikmaskiner, som ej kunna komma till kontinuerlig användning inom överstyrelsen, icke anskaffas för överstyrelsens behov. Bearbetningar, för vilka dylik maskinutrustning erfordras, böra — såsom framhållits av stati-

stikutredningen — utföras av den maskincentral, som genom beslut av 1950 års riksdag inrättats i avsikt att stå till tjänst för ämbetsverk, där det statistiska arbetet ej är av den omfattning, att en mera dyrbar maskinell utrustning är motiverad. Ifrågavarande maskincentral har från och med den 1 juli 1950 organiserats som en självständig byrå inom statistiska centralbyrån.

Oaktat under senare år genomförts förenklingar i undervisningsstatistiken och det material, som infordras som grundval för denna, finna de sakkunniga, att ytterligare förenklingar böra övervägas. Beträffande statistiken för folkundervisningen ha de sakkunniga, såsom av den ovan återgivna redogörelsen framgår, undersökt möjligheterna att grunda denna på de sammanställningar, som statens folkskolinspektörer redan nu ha att utarbeta och införa i sina årsberättelser. Dessa kunna något utvidgas, om så skulle erfordras. Enligt de sakkunnigas mening bör en sålunda upprättad statistik vara tillräckligt noggrann för att motsvara sitt ändamål. Härigenom skulle en avsevärd arbetsbesparing vinnas inom statistiska avdelningen utan att statens folkskolinspektörers arbete skulle behöva nämnvärt utökas. De sakkunniga förorda, att en sådan omläggning kommer till stånd.

Även andra förenklingar böra övervägas. Vissa statistiska uppgifter, som

skolorna ha att lämna, synas kräva mera arbete än som motsvarar deras betydelse för skolväsendet. Sådana uppgifter böra utgå ur statistiken, och andra synas kunna ytterligare förenklas. Den nuvarande systematiska kontrollen av de statistiska uppgifterna från högre skolor synes i viss omfattning kunna ersättas av stickprovskontroll. Vidare bör övervägas, om icke vissa av uppgifterna böra publiceras periodvis i stället för årligen.

Genom dylika och andra åtgärder bör arbetskraft kunna sparas i sådan utsträckning, att arbetsenheten utan förstärkning kan lämna erforderlig statistiskservice vid utredningsarbete. Statistiskt utredningsarbete, som ej kan utföras i denna ordning, bör kunna ombesörjas av statistiska centralbyrån vid bifall till av detta verk framlagt förslag om upprättande av en utredningsbyrå inom centralbyrån.

De sakkunniga utgå från att undervisningsstatistiken fortlöpande publiceras. Den plan härför, som upprättats inom överstyrelsens statistiska avdelning (bilaga 4), synes böra ytterligare prövas av skolöverstyrelsen ur synpunkten, om icke vissa förenklingar kunna vidtagas. Vad statistikutredningen i ämnet anfört bör härvid beaktas av överstyrelsen. I det följande beräkna de sakkunniga medel för ifrågavarande publikationsverksamhet.

Förskolor. Daghem m. m.

Nuläge

Genom lag den 22 juni 1945 (nr 503) infördes i lagen om samhällets barnavård m. m. (barnavårdslagen) närmare bestämmelser om anstalter för den halvöppna barnavården.

Enligt 39 § 2 mom. i lagen förstås

därmed barnavårdsanstalter för vård och uppfostran av barn under begränsad del av dygnet. Till sådana anstalter räknas i första hand lekskolor (barnträdgårdar), daghem och eftermiddags-hem men även vissa andra institutioner, där barn regelbundet mottagas för vård

och uppfostran under viss del av dygnet. Någon minimiålder för barnen är ej fastställd och anstalter, som mottaga spädbarn under viss del av dygnet, räknas hit. Bestämmelserna gälla däremot ej för mera oregelbundna former av barntillsyn, såsom barnparker.

Barnavårdslagens bestämmelser om den halvöppna barnavården kompletteras av Kungl. Maj:ts stadga om barnavårdsanstalter (SFS 1945:506) och socialstyrelsens kungörelse med föreskrifter och anvisningar rörande statsbidrag till driften av institutioner inom den halvöppna barnavården (SFS 1944:1).

Anstalterna för den halvöppna barnavården stå enligt 42 § barnavårdslagen under tillsyn av barnavårdsnämnderna. Den centrala tillsynen utövas av socialstyrelsen, som även har tillsynen över utbildningen av barntädgårdslärarinnor i förskoleseminarierna. Även länsstyrelserna utöva viss tillsyn beträffande den halvöppna barnavården. Innan anstalt för halvöppen barnavård första gången träder i verksamhet, skall anmälan därom göras hos socialstyrelsen och barnavårdsnämnden i den kommun, där verksamheten är avsedd att drivas (41 § 3 mom. barnavårdslagen).

Inom socialstyrelsen handläggas dessa frågor på avdelningen för halvöppen barnavård inom barnavårdsbyrån. Avdelningen består av 1 konsulent (Ce 24), 2 amanuenser och 1 skrivbiträde. Avdelningen har gemensamt kansli med barnavårdsbyrån, som delvis utnyttjar nämnda skrivbiträde. Vidare finnes på avdelningen en extra föredragande i statsbidragsärenden, vilken dessutom är statens inspektör för förskoleseminarierna och till vilken utgår ett arvode av 3 000 kronor för år. Till avdelningens förfogande står för konsulterande av medicinsk expertis ett belopp av 500

kronor, varjämte ritningar m. m. vid behov granskas av en konsultativ arkitekt mot arvode.

Förslag om verksamhetens överförande till skolöverstyrelsen

Det har sedan länge övervägts, om icke den halvöppna barnavården borde inordnas under skolöverstyrelsen. Av 1941 års befolkningsutredning (SOU 1943:9 sid. 62 ff.) ifrågasattes, om icke lekskoleundervisningen borde vara underkastad pedagogisk inspektion genom skolöverstyrelsen. Då inpektionen härigenom skulle omhändervhas av två myndigheter, ansåg sig befolkningsutredningen emellertid icke böra föreslå en dylik anordning. I stället borde socialstyrelsen få tillgång till lämplig expertis och handha även den pedagogiska inspektionen.

I propositionen 1943:339 uttalade sig emellertid departementschefen för att skolöverstyrelsen skulle handha den pedagogiska inspektionen av ifrågavarande institutioner, då det pedagogiska innehållet i förskolefostran vore av sådan art, att det icke kunde skiljas från den pedagogik, som berörde de lägsta klasserna i folkskolan. Förslaget bifölls av riksdagen och medel anvisades för inrättande av en konsulentbefattning för ändamålet inom överstyrelsen. Emellertid anhöll överstyrelsen i skrivelse den 21 november 1944 om befrielse tillsvidare från denna uppgift, och verksamheten har sedan dess fortgått utan någon inspektion från överstyrelsens sida.

Beträffande förskoleseminarierna ifrågasatte befolkningskommissionen redan 1938, att de skulle inspekteras av skolöverstyrelsen. I sitt förslag den 8 januari 1945 om statligt stöd till dessa seminarier anslöt sig befolkningsutred-

ningen i princip till denna linje. Då skolöverstyrelsen hos Kungl. Maj:t begärt att tillsvidare ej behöva tillsätta den beslutade konsulentbefattningen för den halvöppna barnavården, föreslog dock befolkningsutredningen, att tillsynen tillsvidare skulle utövas av socialstyrelsen (SOU 1938: 20 sid. 30).

Skolkommisionen (SOU 1948: 27 sid. 185 ff.) pekade på en rad förhållanden, som på det lokala planet gjorde ett intimare samarbete mellan barnstugorna och det egentliga skolväsendet önskvärt. I sitt utlåtande över skolkommisionens och 1940 års skolutrednings betänkanden framhöll skolöverstyrelsen (SOU 1949:35), att det vore nödvändigt, att förskoleinstitutionerna icke ensidigt finge karaktär av barnavårdsanstalter. Deras pedagogiska funktion vore så framträdande och betydelsefull, att det vore fullt naturligt, att förskoleinstitutionerna — såsom från utredningshåll också allmänt förordats — organisatoriskt anknötes till skolväsendet i övrigt, dock utan att därigenom förlora sin egen karaktär.

Förskolornas anknytning till skolväsendet har även förordats av barnträdgårdslärarinnornas riksförbund och Sveriges socialdemokratiska kvinnoförbund. Beträffande om daghem och förskolor har nu framlagts av 1946 års kommitté för den halvöppna barnavården. Beträffande den centrala tillsynen har kommittén framlagt alternativa förslag, nämligen att denna antingen bibehålles hos socialstyrelsen eller överflyttas till skolöverstyrelsen. Enligt det senare alternativet skulle det lokala ansvaret överflyttas från barnavårdsnämnderna till folkskolestyrelserna (skoloråden). Personalen inom det centrala tillsynsorganet skulle förstärkas bl. a. med hänsyn till avsedd utbyggnad av verksamheten.

Om verksamheten skulle anknytas till skolväsendet, borde enligt kommittén ärendena handläggas å en särskild arbetsenhet inom överstyrelsen bestående av 3 konsulenter, 1 i lönegrad Ca 31, 1 i lönegrad Ce 27 och 1 i lönegrad Ce 24, samt 1 amanuens och 1 skrivbiträde. Dessutom borde till denna verksamhet knytas en pediatrikt utbildad läkare, vilken finge biträda vid handläggning av hithörande samt övriga angränsande frågor, som skolöverläkaren överlämnade till honom. För byggnadstekniska frågor rörande förskolor och daghem behövdes speciell sakkunskap. Erforderliga experter borde tillsvidare avlönas från den i överstyrelsens avlöningsstat uppförda anslagsposten till arvoden och särskilda ersättningar till inspektörer och sakkunniga biträden m. m.

De sakkunniga

I likhet med skolkommisionen och skolöverstyrelsen anse skolöverstyrelse-sakkunniga starka skäl tala för att förskoleseminarier och förskolor anknytas till skolväsendet, såsom även skett på flera håll i utlandet. Förskolorna böra givetvis behålla sin speciellt fria arbetsform. Då deras pedagogiska funktion är framträdande, är det av vikt, att de pedagogiska och psykologiska problemen beträffande både förskolestadiet och småskolestadiet handläggas av samma ämbetsverk. Överstyrelsens pedagogiska arbete skulle dessutom berikas genom erfarenheterna från förskolestadiet, vilket kan bli av betydelse icke minst för den omfattande försöksverksamhet, som överstyrelsen har att bedriva.

Vid daghem m. m. äro de pedagogiska uppgifterna även framträdande. Daghemmen skola ej begränsa sitt arbete

till enbart vård utan lägga huvudvikten vid barnens fostran och anpassning till omvärlden. Frågor berörande förskolor och daghem hänga intimt samman, och gränserna mellan dessa anstaltstyper bli alltmer flytande. Ofta äro de belägna i samma byggnad och ha samma föreståndare. Det förekommer, att en institution vartannat år har förskola och vartannat år daghem. I varje fall kan det därför ej anses lämpligt, att den centrala tillsynen av dem uppdelas på olika myndigheter.

Överstyrehsens tillsyn över skolhem och andra internat samt dess befattning med skolmåltidsverksamheten bringar redan nu verket i kontakt med frågor likartade de vid daghemmen föreliggande. De sakkunniga förorda därför, att den halvöppna barnavården i sin helhet överflyttas till skolöverstyrelsen som centralt tillsynsorgan. Vid de sakkunnigas överläggningar med

statens folkskolinspektörer ha dessa enhälligt uttalat sig härför. Det av 1946 års kommitté för den halvöppna barnavården för ändamålet beräknade personalbehovet torde få slutligt övervägas i samband med prövningen av dess avgivna förslag. Redan under nuvarande förhållanden torde det dock erfordras mer än en konsulent för denna verksamhet. De sakkunniga föreslå, att två dylika befattningar inrättas, av vilka den ena i enlighet med praxis inom överstyrelsen bör benämnas inspektör. Deras löneställning och frågan om erforderlig kanslipersonal behandlas i kap. 11.

Enligt de sakkunnigas förslag skall inom överstyrelsen inrättas en särskild lärarutbildningsavdelning. Till denna böra förskoleseminarierna hänföras, dock böra dessa seminarier inspekteras även av inspektören för den halvöppna barnavården.

INSPEKTIONS-, RÅDGIVNINGS- OCH UPPLYSNINGSVERKSAMHET

Inspektioner och pedagogiskt rådgivande verksamhet

Härutinnan hänvisas till vad de sakkunniga i ämnet anföra i kap. 9 vid behandlingen av frågan om anställande av ämneskonsulenter i skolöverstyrelsen m. m.

Information till skolväsendets befattningshavare m. m.

Information i företrädesvis administrativa frågor till skolchefer, lärare och andra befattningshavare inom skolväsendet liksom till statliga och kommunala myndigheter utgör ett starkt inslag i skolöverstyrelsens verksamhet.

Sålunda begäras upplysningar om gällande bestämmelser inom skilda områden, tolkningen av dessa, praxis vid prövning av ansökningar (t. ex. om behörighet till lärartjänster), handlingar, som skola fogas vid ansökningar etc. Åtskilliga upplysningar lämnas av kommissionär inom verket, mot ersättning. I vissa fall påkallas upplysningar, som föranleda särskilda undersökningar, exempelvis om fullgjord tjänstgöring och om tillgodoräknande av tjänstgöring i merithänseende. Enbart för upplysningar till statskontoret och statens pensionsanstalt, att ligga till grund för dessas beslut om pension, åtgår en arbetstid, motsvarande halvtidsanställning för en amanuens eller byråsek-

reterare. Åtskilliga upplysningar skulle vederbörande själv kunna inhämta av exempelvis läroverks- eller folkskolestadgan. Besvarandet av andra frågor förutsätter förtrogenhet med administrativt arbete och erfarenhet av överstyrelsens verksamhet. Generellt gäller, att svar på framställda spörsmål kunna i ett flertal fall lämnas förhållandevis snabbare och säkrare av befattningshavare inom överstyrelsen än av andra.

För folkskolans del ansvara dock statens folkskolinspektörer för en stor del av denna informationsverksamhet.

En mycket stor del av den informationsverksamhet, som bedrivs från överstyrelsen, faller på konsulenter och andra befattningshavare, som till en av sina uppgifter ha att svara för dylik rådgivning. Som exempel må nämnas, att överstyrelsens hushållskonsulenter årligen besvara flera hundra förfrågningar från skoldistrikt och andra. Här avses dock icke dylik verksamhet och ej heller kommissionärernas utan sådan som ankommer på överstyrelsens befattningshavare vid sidan av deras egentliga arbetsuppgifter.

Överstyrelsens redobogenhet att stå till tjänst med dylik information har lett till att upplysningar begäras även i frågor av enkel beskaffenhet. Sedan publikationen Aktuellt från skolöverstyrelsen tillkommit, har informationen underlättats. Som svar på en fråga kan ofta hänvisas till meddelanden i

nämnda publikation, och möjligheter ha öppnats att där lämna sådana anvisningar, att åtskilliga frågor undvikas. Det oaktat har informationsverksamheten tagit sådan omfattning, att en begränsning måst inom överstyrelsen övervägas med hänsyn till den nuvarande personaltillgången. Som exempel må nämnas, att den av överstyrelsens byråchefer, som handlägger löneärenden, under omkring en tredjedel av sin arbetstid kan beräknas vara sysselsatt med dylikt arbete.

De sakkunniga skulle finna en begränsning av denna verksamhet stå i strid med strävandena att genom direkta meddelanden från vederbörande verk underlätta arbetet för verket underställda befattningshavare och bistå enskilda. Behovet av dylik information framträder särskilt starkt inom skolväsendet. Skolväsendets tillväxt, reformer i dess organisation, beslutade löne regleringar etc. äro omständigheter, som bidra till att öka betydelsen av ifrågasvarande service.

De sakkunniga finna det angeläget, att en omorganisation av verket bl. a. tillgodoser denna verksamhet.

De uppgifter, om vilka här är fråga, falla med särskild tyngd på verkets mest kvalificerade befattningshavare, särskilt undervisningsråd och byråchefer. Ehuru arbetsuppgifterna äro av vikt, kunna de sakkunniga icke finna det rationellt, att dessa befattningshavare till förfång för deras arbete i övrigt måste i så stor utsträckning som nu sker reservera tid för ändamålet. Det ligger å andra sidan i sakens natur, att uppgifterna måste omhänderhavas av kvalificerade befattningshavare med överblick över de områden, som informationsverksamheten avser. När de sakkunniga i det följande föreslå, att överstyrelsens arbetsenheter utrustas med

administrativa befattningshavare i högre lönegrader, utgå de sakkunniga från att dessa skola bl. a. ha att — envar inom sitt område — tillgodose ifrågasvarande servicebehov.

Skolöverstyrelsens tjänstepublikation

Av det sagda framgår, att tillkomsten av Aktuellt från skolöverstyrelsen förbättrat skolöverstyrelsens möjligheter att lämna anvisningar, som minska behovet av direkt rådgivning och upplysning. Vid de sakkunnigas överläggningar med olika grupper befattningshavare inom skolväsendet har framkommit, att nämnda publikation anses vara av stort värde även ur de synpunkter som här äro i fråga. Publikationen har jämväl bidragit till att underlätta expedieringen av överstyrelsens beslut. Åtskilliga cirkulär till ett större antal skolor eller befattningshavare expedieras enbart genom införande i denna publikation.

Önskemål ha framförts om ökning av publikationens upplaga. Den tillställes nu folkskolestyrelserna i 1 respektive 2 exemplar — i det senare fallet är 1 exemplar avsett för överläraren — samt läroverksskolorna i 4 exemplar — av vilka ett är avsett för kollegiet och de övriga för rektorexpeditionen, bl. a. för att möjliggöra gruppering av meddelandena efter sakinnehåll. Varje statens folkskolinspektör erhåller 3 exemplar. Publikationen sprides dessutom till andra myndigheter, vissa föreningar inom skolväsendet etc. Upplagan, som successivt höjts, utgör 9 500 exemplar. Den rikliga materialtillgången och önskemålet om en snabbare expediering av de officiella meddelandena, som där införas, ha föranlett en tätare utgivning av publikationen. Den utkom-

mer nu med ett å två nummer i månaden. Kostnaderna uppgå till omkring 20 000 kronor per år och ha väl hållit sig inom de vid publikationens tillkomst av överstyrelsen beräknade.

Med hänsyn till publikationens betydelse vilja de sakkunniga framhålla önskvärdheten av att den utges minst två gånger per månad och tryckes i sådant antal exemplar, att den kan distribueras till ett betydligt större antal befattningshavare inom skolväsendet än nu. Sålunda bör varje överlärare erhålla så många exemplar, att han kan — såsom sker å rektorsexpeditionerna — fortlöpande gruppera meddelandena efter sakinnehåll men även utdela erforderligt antal exemplar till åtminstone de större skolenheterna inom distriktet. Även antalet exemplar till de större läroverksskolorna bör ökas. De sakkunniga räkna med att upplagan i varje fall bör fördubblas. Medel härför beräkna de sakkunniga i kap. 12.

Allmän upplysningsverksamhet

Den informationsverksamhet, som i det föregående avsetts, riktar sig i främsta rummet till befattningshavare inom skolväsendet eller, i speciella frågor, till andra befattningshavare eller till enskilda. Behovet av även annan allmän informationsverksamhet har framhållits av skolöverstyrelsen vid skilda tillfällen i framställningar om anvisande av medel till anställande av en pressombudsman. Härutinnan anfördes i överstyrelsens anslagsäskanden för budgetåret 1950/51 följande.

Redan i sina äskanden för budgetåret 1947/48 hemställde överstyrelsen om anslag för inrättande av en befattning som pressombudsman hos överstyrelsen. Meningen var, att befattningen skulle anordnas försöksvis under nämnda budgetår.

Syftet angavs vara, att allmänheten skulle utan för stor tidsutdräkt erhålla kännedom om innebörden av beslut och projekt av större räckvidd inom de pedagogiskt-administrativa, pedagogiskt-sociala och pedagogiskt-medicinska områdena. För att fylla sin uppgift skulle pressombudsmannen besitta, utom journalistisk färdighet, insikter i radions och filmens propagandateknik.

I sitt yttrande över nämnda äskande förklarade sig statskontoret icke övertygat om angelägenheten av att ställa medel till förfogande för detta ändamål. Allmänna lönenämnden fann frågan böra upptagas till prövning i samband med ett mera allmänt övervägande av frågan om inrättande i andra verk av liknande befattningar. Departementschefen fann däremot förslaget värt beaktande och tillstyrkte detsamma. Det biträdades emellertid icke av statsutskottet och vann ej riksdagens bifall.

I sina anslagsäskanden för budgetåret 1949/50 återupptog överstyrelsen sitt förslag om en pressombudsman. Överstyrelsen kunde då också åberopa de gynnsamma erfarenheter, som vunnits av motsvarande befattningar inom andra ämbetsverk, och nämnde därvid särskilt försvarsstaben, medicinalstyrelsen och järnvägsstyrelsen. Men i främsta rummet framhöll överstyrelsen, att frågan om undervisningsväsendets omdaning i hög grad aktualiserats, närmast därigenom att 1946 års skolkommision avgivit sitt betänkande med förslag till riktlinjer för skolväsendets utveckling. Hur än den planerade skolreformen komme att gestaltas, menade överstyrelsen, skulle dess frågeställningar och lösningsförslag bliva föremål för oavlatligt intresse både från skolvärldens och från allmänhetens sida, och debatten komme att fortgå oavbrutet. Det vore därför av stor betydelse, att diskussionen på ett så tidigt stadium som möjligt tillfördes ett vederhäftigt och värdefullt informationsmaterial, att sakliga och uttömmande framställningar kunde lämnas om vad frågorna gällde, om vad som planerats eller åtgjorts, om vad som vore innebörden i eller meningen bakom lagstiftning och organisationsformer på skolans fält. Men, fortsatte överstyrelsen, denna mera utåtriktade uppgift skulle icke bli pressombudsmannens enda. Det föreläge ett starkt behov av att även inom skolväsendet sprida kännedom om aktuella undervisningsfrågor, skapa intresse för på-

gående eller planerad försöksverksamhet och hålla skolans personal informerad om vad som tilldroge sig inom olika delar av undervisningsväsendet. Även på detta område skulle pressombudsmannen kunna få en viktig uppgift, vars ändamålsenliga samordnande med den mera fria sidan av hans verksamhet borde kunna bli fruktbarande. Särskilt tänkte sig överstyrelsen därvid, att den av överstyrelsen utgivna tidskriften *Aktuellt* från skolöverstyrelsen skulle kunna bli ett forum för hans verksamhet.

Överstyrelsens äskande gick ut på inrättandet av en extra ordinarie befattning som pressombudsman i lönegraden Ce 27. Statskontoret och lönenämnden stodo i sina remissyttranden fast vid sin tidigare ståndpunkt och ville icke biträda överstyrelsens förslag. Under hänvisning till 1947 års riksdags ställningstagande i frågan samt till rådande ekonomiska förhållanden ansåg sig departementschefen enligt uttalande i 1949 års statsverksproposition icke böra framlägga förslag i ämnet till samma års riksdag.

Vid pågående översyn av verkets organisation borde det vara till fördel, om verket någon tid haft tillfälle vinna egna erfarenheter rörande en pressombudsmans möjligheter att göra en insats. Av denna anledning begränsade sig överstyrelsen till att såsom en provisorisk anordning föreslå, att för budgetåret 1950/51 4 800 kronor beräknades såsom ersättning för biträde åt verket i förevarande avseende.

De sakkunniga vilja framhålla, att skolväsendet torde utgöra ett av de samhällsområden, inom vilka det är av särskild vikt att allmänheten hålles un-

derrättad om förhållandena — om föreliggande utbildningsmöjligheter, utvecklingen, planerade ändringar i organisationen etc. Icke minst mot bakgrunden av 1950 års riksdagsbeslut om ändringar i den allmänna skolorganisationen framträder behovet härav med ökad styrka. Den försöksverksamhet, som detta beslut förutsätter, är av största intresse ur målsmännens synpunkt och de jämkningar i skolorganisationen, som försöksverksamheten och riksdagsbeslutet medföra, angå i hög grad målsmännen själva. Skolöverstyrelsen bör vara i stånd att lämna erforderlig information i dessa och andra hänseenden och bör knappast vara helt beroende av den information, som spontant lämnas exempelvis genom förenings- eller enskildas försorg eller genom tidningspressen. Såsom av redogörelsen framgår har motsvarande inom andra verk föreliggande behov tillgodosetts genom anställande av särskild personal för ändamålet med erfarenhet av sådant arbete. De sakkunniga finna det uppenbart, att så bör ske även inom skolöverstyrelsen.

Ifrågavarande informationsverksamhet bör ske icke endast genom tidningspressen, i den mån så är möjligt, utan även genom särskilda publikationer. I avbidan på närmare erfarenheter rörande verksamheten synes för ändamålet böra anställas en befattningshavare på deltid. Härtill återkomma de sakkunniga i kap. 11.

DECENTRALISERAD BESLUTANDERÄTT

Tidigare utredningar och åtgärder

1936 års skolöverstyrelsesakkunniga föreslogo decentralisering av beslutanderätten från Kungl. Maj:t till skolöverstyrelsen och från överstyrelsen till annan myndighet. Förslaget avsåg endast ett ringa antal ärendegrupper. Dessa redovisas i bilaga 1.

Den 6 juni 1947 anmodade Kungl. Maj:t skolöverstyrelsen, liksom flera andra statsmyndigheter, att inom sitt ämbetsområde undersöka möjligheterna att ernå ett snabbare och enklare förvaltningsförfarande, utan att kraven på säkerhet i avgörandena eftersattes. Med anledning härav framlade *skolöverstyrelsen* den 30 september 1947 förslag till förflyttning av beslutanderätten i ett betydande antal ärenden från Kungl. Maj:t till överstyrelsen eller från överstyrelsen till annan ämbetsmyndighet, samt den 28 januari 1948 förslag till därav betingade författningsändringar. I skrivelsen av den 30 september 1947 framhöll överstyrelsen, att sådan decentralisering av beslutanderätten redan skett i ett antal fall efter separata förslag från verkets sida. Ytterligare sådana förslag har överstyrelsen framlagt efter avlåtandet av nämnda skrivelse. Förslagen ha numera successivt till viss del genomförts, senast genom kungörel-

serna 1951:55—58 och 63—69. Förslagets innebörd framgår av bilaga 5.

1945 års folkskolesakkunniga ha i betänkande angående nya mellaninstanser för folkskoleväsendet (SOU 1948:28) föreslagit, att beslutanderätten i ett stort antal ärenden överflyttas från överstyrelsen eller annan myndighet till de nya mellaninstanser, som enligt betänkandet skulle upprättas. Förslaget är beroende av Kungl. Maj:ts prövning.

Decentraliseringsutredningen framlade den 7 september 1949 en sammanfattande redogörelse för företagen översyn ur decentraliseringssynpunkt av den civila statsförvaltningen. Utredningen hade dock icke företagit en dylik översyn beträffande bl. a. skolöverstyrelsen, då överstyrelsen själv framfört en rad speciella decentraliseringsfrågor till Kungl. Maj:t och inom verket bedrevs ett fortlöpande arbete med att undersöka möjligheterna till ytterligare decentralisering.

Vissa av decentraliseringsutredningen föreslagna allmänna principer för decentralisering har *riksdagen* funnit vara ägnade att läggas till grund för det fortsatta decentraliseringsarbetet (proposition 1948:178, sid. 12, första lagutskottets utlåtande 1948:36).

De sakkunniga

Allmänna synpunkter

I direktiven för de sakkunniga förut-sattes, att utredningen kommer att un-dersöka möjligheterna att minska skol-överstyrelsens belastning med administ-rativa göromål. Det erinras om att, på förslag av överstyrelsen, åtskilliga åtgärder vidtagits i syfte att decentrali-sera beslutanderätten i vissa ärenden och därigenom förenkla behandlingen av dessa samt att ytterligare några lik-nande förslag från överstyrelsens sida äro beroende av Kungl. Maj:ts pröv-ning. På utredningen borde ankomma att undersöka möjligheterna att vidtaga ytterligare åtgärder i samma riktning. Härvid borde uppmärksammas att, därest folkskoleväsendet utrustades med mellaninstanser, dessa torde kunna övertaga beslutanderätten i en serie ärenden, som nu ankomme på högre myndighet.

De sakkunniga vilja först framhålla, att utvecklingen inom olika förvalt-ningsområden undan för undan ökar de krav, som ställas på statsmyndighe-terna. Antalet ärenden växer oavslåttigt — för skolöverstyrelsens del med om-kring 10 % om året. Överblicken över förvaltningsområdena försvåras i och med att statsverksamheten finner andra former eller utvidgas till nya fält, var-jämte samarbetet inom statsförvalt-ningen kompliceras genom tillkomsten av nya förvaltningsorgan, vilkas arbets-uppgifter skjuta in i andra statsmyndig-heters egentliga intressesfär.

Att möta denna ansvällning av för-valtningsarbetet enbart genom en ök-ning av ämbetsverkens personal är icke lämpligt eller tillfyllest. I varje fall är det i regel icke möjligt att endast ge-nom en ökning av chefspersonalen

minska belastningen på denna. En av-lastning för dess del kan — förutom genom en bättre arbetsorganisation — vinnas i huvudsak endast genom decen-tralisering av rätten att avgöra ären-den. Dylika åtgärder synas vara ofrån-komliga i det läge, vari de statliga för-valtningsorganen nu befinna sig. Den svenska förvaltningsorganisationen med dess fristående ämbetsverk torde i detta hänseende erbjuda större möjligheter än utlandets huvudsakligen till större ministerier centraliserade förvaltnings-organisation. Den förra möjliggör en decentralisering till olika myndigheter i en utsträckning, som bör vara svår att förverkliga i en mer koncentrerad för-valtningsorganisation.

En decentralisering kan ske *dels* från Kungl. Maj:t till vederbörande centrala ämbetsverk, *dels* från högre till lägre instanser inom verket, *dels* från verket till underställda organ.

Decentralisering från Kungl. Maj:t till skolöverstyrelsen. Fortfarande avgör Kungl. Maj:t i konselj ett flertal skol- och utbildningsfrågor, som knappast kunna anses vara så betydelsefulla, att de borde behöva avgöras i denna ordning. Vid behandlingen av vissa andra ären-den följer Kungl. Maj:t så fasta regler, att ärendena borde kunna handläggas i lägre instans. Den meningen har emel-lertid framförts, att en decentralisering från Kungl. Maj:t icke alls eller i ganska ringa grad skulle lätta verkets arbete. Avgjorde verket självt ett ärende, måste beslut meddelas, vilket knappast borde vara mindre betungande än att avfatta en skrivelse till Kungl. Maj:t.

Med anledning härav ha de sakkun-niga (bilaga 6) undersökt de olika ar-betsmomenten vid behandlingen av ett

godtyckligt valt ärende av enkel beskaffenhet (ombildning av en adjunktstjänst vid allmänt läroverk till ämneslärarinnetjänst) för det fall, att ärendet — såsom nu sker — avgöres av Kungl. Maj:t efter förslag av skolöverstyrelsen samt för det fall, att ärendet skulle avgöras av överstyrelsen. I det senare fallet skulle ärendets handläggning inom överstyrelsen kräva 17 arbetsmoment mot i det förra fallet 42, vartill då komma de inom ecklesiastikdepartementet erforderliga arbetsmomenten. En dylik decentralisering medför en betydande arbetslättning för överstyrelsen icke blott genom inbesparat registrerings- och liknande arbete utan även reellt i form av ett i hög grad förenklat justeringsarbete för de i beslutet deltagande ledamöterna, utan att säkerheten i avgörandena äventyras. Därtill kommer att besluten kunna meddelas snabbare, vilket är av betydelse för därav beroende lokala myndigheter och enskilda.

De sakkunniga anse, att i enlighet med de principer, som föreslagits av decentraliseringsutredningen och godkänts av 1948 års riksdag, vissa ärendegrupper böra decentraliseras från Kungl. Maj:t till skolöverstyrelsen eller annan myndighet.

Decentralisering inom skolöverstyrelsen. Inom skolöverstyrelsen har under de senaste åren skett en systematisk decentralisering av befogenheten att avgöra ärenden av olika slag. I ett stort antal frågor har sålunda beslutanderätten överflyttats från plenum, verkschef, avdelningschefer respektive undervisningsråd till lägre beslutsinstanser. En förnyad granskning har skett genom de sakkunnigas försorg, vilken lett till decentralisering av beslutanderätten i ytterligare vissa grupper av ärenden. Överstyrel-

sen har meddelat föreskrifter härom den 25 januari och den 22 februari 1950. Som allmän förutsättning för dylik decentralisering gäller, att ett ärende, som vid närmare granskning finnes böra avgöras av högre instans, skall anmälas för avdelningschefen, som antingen själv avgör ärendet eller hänskjuter det till generaldirektörens prövning.

Dessa åtgärder ha i ej ringa mån förenklat arbetet inom överstyrelsen. De högre befattningshavarnas arbetstid har kunnat i större utsträckning ägnas åt andra viktiga tjänstställiganden, justeringsproceduren har förenklats och takten i arbetet har kunnat ökas. Några olägenheter ha hittills icke kunnat iakttagas.

Vid genomförande av de sakkunnigas efterföljande förslag till ny indelning av verket ökas möjligheterna att decentralisera beslutanderätten inom verket — förslaget har konstruerats icke minst med tanke härpå. Dessutom behöva vid plenarbehandling inom överstyrelsen endast deltaga ledamöter, som på grund av sina ämbetsgöromål eller andra reella skäl böra deltaga i avgörandet. Plenarsammanträdena, som nu ta i anspråk en icke oväsentlig del av ledamöternas arbetstid, torde därför i fortsättningen kunna omfatta ett färre antal deltagare med därav följande tidsvinst för övriga ledamöter. I sitt förslag till instruktion för överstyrelsen ha de sakkunniga sökt beakta dessa synpunkter. Något i detalj utarbetat förslag till fördelning av de på överstyrelsen ankommande ärendena mellan olika beslutsinstanser inom verket ha de sakkunniga ej ansett sig böra eller kunna framlägga. I viss utsträckning måste en dylik fördelningsplan avpassas efter de olika befattningshavarnas kvalifikationer. Ifrågavarande spörsmål bör därför övervägas inom skolöverstyrelsen.

Decentralisering från skolöverstyrelsen till underställda organ. Från skolöverstyrelsen till underställda organ böra enligt de sakkunnigas mening ärenden decentraliseras under följande förutsättningar.

För decentralisering ifrågakomma i första hand enklare ärenden och ärenden, där en fast praxis utbildats. Svårare ärenden böra decentraliseras, om överstyrelsen genom anvisningar kan säkra enhetlighet i de lokala myndigheternas handläggning av frågorna och tillgodogöra dem de erfarenheter, som överstyrelsen vunnit vid sin handläggning av ärendena. Dylika anvisningar böra meddelas, när så påkallas, och de böra tid efter annan förnyas eller omarbetas med beaktande av nya erfarenheter. Ärenden av ekonomisk art böra icke decentraliseras, om besluten kunna verka prejudicerande inom andra områden av statsförvaltningen eller i övrigt ur allmän synpunkt en central handläggning är önskvärd. Decentralisering efter dessa allmänna riktlinjer underlättas i hög grad, sedan överstyrelsen numera i Aktuellt från skolöverstyrelsen erhållit en tjänstepublikation, i vilken med ringa omgång till olika myndigheter kunna lämnas anvisningar, meddelanden om praxis etc.

Härigenom skulle arbetet minskas på liknande sätt som vid decentralisering från Kungl. Maj:t till överstyrelsen.

Förslag till decentralisering

De sakkunniga ha berett rektorer och föreståndare vid läroanstalter under överstyrelsens inseende, statens folkskolinspektörer samt vissa rektors- och lärarföreningar tillfälle att framlägga sina önskemål beträffande skolöver-

styrelsens verksamhet, bl. a. i fråga om decentraliserad handläggning av vissa ärenden. Med biträde av tillkallad expert ha de sakkunniga genomgått dessa förslag samt de förslag till decentralisering av beslutanderätten, som överstyrelsen i olika sammanhang framlagt. Dessutom ha samtliga olika ärendegrupper inom verket genomgåts ur synpunkten, i vad mån beslutanderätten bör kunna decentraliseras.

Resultatet av denna undersökning redovisas i bilaga 5. Till belysande av utvecklingen upptagas i denna även under senare år genomförda decentraliseringsåtgärder. Flertalet ärenden, för vilka decentralisering föreslås, avse det högre skolväsendet, medan endast ett mindre antal ärenden föreslås decentraliserade inom folkskolan. Detta sammanhänger med att folkskolinspektionen redan nu för folkskolan handlägger många frågor, som för de högre skolornas del måste handläggas inom överstyrelsen. Ärendena ha i bilagan grupperats efter den indelning i avdelningar, som de sakkunniga föreslå. De sakkunniga ha icke ansett sig böra framlägga förslag till de författningsändringar, som föranledas av de ifrågasatta decentraliseringsåtgärderna. Det torde få ankomma på skolöverstyrelsen att framdeles utarbeta förslag härom, i den mån decentraliseringsförslagen godtagas. Vad i bilaga 5 anföres utgör endast underlag för de fortsatta övervägandena. De föreslagna åtgärderna motiveras därför i allmänhet i största korthet, och även vissa frågor, som icke omedelbart sammanhånga med de sakkunnigas uppdrag, ha berörts.

Vissa frågor av större betydelse behandla de sakkunniga dock nedan i detta kapitel.

1. *Tillsättning av lektors- och adjunktstjänster.* Vid statens affärsdri-

vande verk går gränsen för verkens befogenhet att tillsätta tjänster mellan 30 och 31 lönegraderna. Vid övriga civila verk går gränsen i regel mellan 26 och 27 lönegraderna. Ett undantag utgöra adjunktstjänsterna, vilka tillhöra 26 lönegraden men det oaktat tillsätts av Kungl. Maj:t. Extra ordinarie dylika tjänster i Ce 26 vid högre tekniska läroverk tillsätts dock av överstyrelsen för yrkesutbildning. Ämnesläraryrketjänster, vilka tillhöra lönegrad Ca 24 och med vilka i det hela äro förenade samma uppgifter som med adjunktstjänster, tillsätts av skolöverstyrelsen.

Arbetet med tillsättning av ämneslärtjänster är ett av de mera tyngande inom överstyrelsen. Lärarorganisationerna ha vid upprepade tillfällen framfört klagomål över den långa tid, som tjänstetillsättningarna kräva. För att påskynda arbetet ha inom överstyrelsen de senare åren vidtagits olika åtgärder i rationaliseringssyfte. Vidare har efter förslag av överstyrelsen Kungl. Maj:t medgivit, att vissa tjänsteförslag, i vilka tidigare måst upptagas de två främsta till tjänsten ifrågakommande, skola upptaga endast den främste, varigenom behandlingen av dessa ärenden inom överstyrelsen förenklats.

Då klagomål det oaktat framkommit från lärarorganisationerna, böra ytterligare åtgärder övervägas. I annat sammanhang förorda *de sakkunniga* en fastare ledning av arbetet med tillsättning av lärtjänster. Dessutom kan även ifrågasättas att beträffande adjunktstjänsterna övergå till den regel, som i allmänhet tillämpas för motsvarande tjänster inom civilförvaltningen i övrigt, nämligen tillsättning av den centrala ämbetsmyndigheten. Skäl föreligga även att ifrågasätta motsvarande åtgärd beträffande lektorstjänsterna, ehuru dessa tillhöra en lönegrad, där tjänsterna

plåga tillsättas av Kungl. Maj:t. I det övervägande antalet fall anföras icke besvär hos Kungl. Maj:t över överstyrelsens tjänsteförslag. Sålunda avgav överstyrelsen förslag på 62 lektors- och 302 adjunktstjänster, vilka ledigförklarats år 1949, och samma år inkommo besvär över överstyrelsens förslag beträffande 14 lektors- och 26 adjunktstjänster. Det kan därför antagas, att tjänstetillsättningarna vid decentraliserad handläggning skulle i ej ringa grad påskyndas. Självfallet borde i så fall sökande äga rätt att anföras besvär över skolöverstyrelsens beslut hos Kungl. Maj:t, på sätt nu gäller beträffande övriga lärtjänster, vilka tillsätts av överstyrelsen.

Frågan berördes av skolöverstyrelsen i dess förutnämnda skrivelse den 30 september 1947. Överstyrelsen fann frågan ej kunna eller böra bedömas isolerat för överstyrelsens ämbetsområde utan böra övervägas i ett sammanhang för den civila statsförvaltningen i dess helhet. Överstyrelsen begränsade sig därför till att föreslå, att den av 1936 års lönekommitté på sin tid förordade översynen av de på området gällande föreskrifterna — vilken relativt lätt syntes kunna genomföras — snarast komme till stånd.

En dylik översyn har ännu icke skett. Om översynen icke skulle äga rum inom den närmaste framtiden och om de av *de sakkunniga* i övrigt förordade åtgärderna i syfte att påskynda tjänstetillsättningarna icke skulle visa sig tillräckliga, bör frågan om decentraliserad handläggning av frågor om tillsättning av lektors- och adjunktstjänster änyo upptagas till prövning inom överstyrelsen.

2. *Anställande av skolläkare, skolsköterskor, bibliotekarier, tillsynslärare, kvinnliga sakkunniga och vaktmästare.* I den enquête, som de sakkunniga före-

tagit bland läroverkens rektorer, har från vissa håll framförts tanken på en decentralisering från skolöverstyrelsen till rektor eller lokalstyrelse av frågor om tillsättning vid allmänna läroverk av tjänster för skolläkare, skolsköterska, bibliotekarie, tillsynslärare, kvinnlig sakkunnig och vaktmästare.

Enligt *de sakkunnigas* mening bör en dylik decentralisering ske, endast då vederbörandes meriter kunna sakkunnigt bedömas av den lokala myndigheten. Med anledning härav förorda de sakkunniga, att vaktmästare vid allmänna läroverk anställas av lokalstyrelserna, dock med rätt för rektor att påkalla, att frågan hänskjutes till överstyrelsen för avgörande. Vid allmänna läroverk böra tillsynslärare och kvinnliga sakkunniga förordnas av rektor. Vid folk- och småskoleseminarier finnas icke dylika befattningshavare. Då seminarierna icke ha lokalstyrelser, förorda de sakkunniga, att seminarievaktmästare tillsättas av rektor. Beträffande bibliotekarierna förorda de sakkunniga, att de vid både allmänna läroverk och seminarier tillsättas av rektor efter anvisningar av överstyrelsen. I fråga om skolläkare och skolsköterskor ha de sakkunniga från överstyrelsen inhämtat, att verkets erfarenheter ge vid handen, att en dylik decentralisering i vissa fall kan medföra olägenheter. De sakkunniga ha därför ej ansett sig böra föreslå någon ändring i förfarandet vid tillsättning av sistnämnda befattningar.

3. *Inrättande av nybörjaravdelningar vid allmänna läroverk och högre kommunala skolor.* Enligt § 4 läroverksstadgan skola de olika allmänna läroverkens organisation i kurser och linjer angivas i en av Kungl. Maj:t fastställd organisationsplan. Antalet lärjungar i varje klass eller ring regleras i § 44 läroverksstadgan och särskilda i regleringsbrevet

intagna besparingsföreskrifter. Uppdelning i parallellavdelningar må enligt § 43 samma stadga ske i enlighet med de bestämmelser, som i vederbörlig ordning meddelas. Liknande bestämmelser gälla för de högre kommunala skolorna.

Under senare år ha i regleringsbrevet för ifrågavarande skolformer (utom högre folkskolor) föreskrivits, att tillfälliga parallellavdelningar icke må upprättas i första klassen och förstaringen, där sådana avdelningar icke upprättats sedan närmast föregående läsår. Kungl. Maj:t meddelar dock, på framställning av överstyrelsen, beslut om upprättande av dylika parallellavdelningar, där särskilda omständigheter därtill föranleda. Denna begränsning har föranletts av lokal- och lärarbristen samt i viss mån av statsfinansiella skäl.

För organiserandet av arbetet vid de olika skolorna är det av stor vikt, att beslut om antalet nybörjaravdelningar meddelas i god tid före läsårets början, helst redan i mitten av juni. För överstyrelsen innebär det ett tidsödande arbete att förbereda och uppsätta dessa framställningar till Kungl. Maj:t, i vilka måste sammanföras detaljerade uppgifter till belysande av behovet av de vid olika läroverk och högre kommunala skolor föreslagna nybörjaravdelningarna. Överstyrelsen har dessutom under de senaste åren erhållit bemyndigande att medgiva inrättande av ett mindre antal nybörjaravdelningar, som kunna befinnas erforderliga utöver dem, om vilka överstyrelsen hemställt för särskilt angivna läroverk.

Enligt *de sakkunnigas* mening bör det få ankomma på skolöverstyrelsen att besluta om inrättande av ifrågavarande nybörjaravdelningar. Erforderliga begränsningar böra kunna av Kungl. Maj:t meddelas genom allmänna anvisningar

i regleringsbrevet. Genom denna omläggning skulle dels åtskilligt arbete sparas inom överstyrelsen, dels besluten om nybörjaravdelningar kunna meddelas tidigare, vilket är av stor betydelse för berörda skolor. Avslår överstyrelsen framställning om upprättande av ny dylik avdelning, skulle besvär kunna avgöras i god tid före läsårets början.

4. *Tilldelning av icke-ordinarie lärarkrafter över stat i läroämnena vid högre skolor.* Enligt § 120 läroverksstadgan skall rektor vid allmänt läroverk före den 1 maj med avseende på nästföljande läsår eller viss del därav till skolöverstyrelsen inkomma med förslag angående den utsträckning, i vilken lärare utöver den på ordinarie stat upptagna lärarpersonalen böra vid läroverket tjänstgöra. Efter prövning av de inkomna förslagen bestämmer överstyrelsen, inom gränserna av tillgängliga anslagsmedel och med iakttagande av de föreskrifter i ämnet, som må ha meddelats av Kungl. Maj:t, i vad mån sådana lärare skola tjänstgöra vid de särskilda läroverken samt meddelar i samband därmed föreskrifter i fråga om lärjungarnas antal och fördelning i klassavdelningar.

Överstyrelsen fastställer därvid dels antalet heltidstjänster över stat, dels antalet därutöver erforderliga timlärartimmar. Härvid medräknas rektors undervisningsskyldighet, vilken fastställs av överstyrelsen.

För folk- och småskoleseminarier samt försvarets läroverk gälla liknande bestämmelser.

Vid de högre kommunala skolorna ankommer det på överstyrelsen att bestämma det antal heltidstjänster över stat i läroämnena och det därutöver erforderliga antalet timlärartimmar i dylika ämnen, för vilka statsbidrag må utgå.

De sakkunniga vilja framhålla, att den centrala handläggningen av dessa ärenden medför en avsevärd belastning för överstyrelsen särskilt under tiden maj—juli varje år. Belastningen drabbar särskilt rotlarna L V (allmänna läroverk), L I (kommunala flickskolor, kommunala mellanskolor), L VI (praktiska mellanskolor, högre folkskolor) och F II (folk- och småskoleseminarier). Vid folkskolan åter ankommer det i första hand på statens folkskolinspektörer att enligt § 10 a folkskolestadgan besluta om antalet läraravdelningar utöver antalet ordinarie tjänster i skoldistriktet. Frågan skall underställas överstyrelsen, endast om inspektören och distriktet ej kunna enas samt beträffande distrikt, vars skolväsen är befriat från inspektion av statlig inspektör. Genomföres nioårig enhetsskola, torde den nuvarande centraliserade prövningen av dessa frågor vid de högre skolorna ej kunna bibehållas för realskolestadiet.

Ifrågavarande centrala prövning innebär vissa påtagliga fördelar. Överstyrelsen får sålunda i god tid före läsårets början en detaljerad överblick över de högre skolornas organisation under läsåret och behov av arbetskraft. Vidare bli principerna för delning av klass eller ring i avdelningar med hänsyn till antalet lärjungar enhetligt tillämpade för hela riket. Denna prövning är av ekonomisk betydelse för statsverket, då varje ny avdelning kräver ytterligare lärarkrafter. Erfarenheten har också visat, att rektorernas förslag, som uppgöras i enlighet med anvisningar från överstyrelsen, variera i hög grad och ofta måste korrigeras av överstyrelsen.

Starka skäl tala dock för en decentralisering. Huvuddragen av skolornas organisation äro fastställda redan genom Kungl. Maj:ts beslut, innefattande

bestämmelser om de olika linjerna och kurserna vid varje skola samt i vad mån ytterligare nybörjaravdelningar må inrättas vid skolan (se ovan). Tilldelningen av lärare över stat i läroämnena kan därför endast inverka på detaljerna i skolornas personalorganisation. Vidare är det en väsentlig skillnad mellan att blott — såsom nu sker — lämna ett förslag, som granskas och eventuellt korrigeras inom överstyrelsen, och att på eget ansvar fatta beslut i enlighet med givna direktiv. En decentralisering till rektorerna av beslutanderätten beträffande erforderliga lärare över stat i läroämnena bör därför knappast framkalla betänkligheter. De ojämnheter, som kunna tänkas uppstå, torde bli obetydliga och av ringa ekonomisk betydelse för statsverket. Då överstyrelsens motsvarande bestyr beträffande övningslärare genom den nya löneregleringen för denna lärarkategori (se nedan) avsevärt ökats, bör detta om möjligt kompenseras genom minskat arbete beträffande ämneslärarna. I annat fall erfordras personalförstärkning för dessa arbetsuppgifter.

De sakkunniga förorda därför, att till rektorerna vid allmänna läroverk delegeras rätten att inom ramen för skolornas allmänna organisation och medgivet antal nya nybörjaravdelningar besluta om antalet parallellavdelningar samt icke-ordinarie heltidstjänster och timlärartimmar över stat i läroämnena vid respektive läroverk. Härvid böra rektorerna vara skyldiga följa av överstyrelsens meddelade direktiv, vilka böra göras mera detaljerade än som nu ansetts erforderligt. Rektorerna böra i god tid före läsarets början insända rapporter om sina beslut till överstyrelsen, vilka bl. a. erfordras för överstyrelsens petitaarbete. Överstyrelsen bör äga rätt att påkalla ändring, om överstyrelsen

finner, att rektor meddelat felaktigt beslut i dessa hänseenden.

Motsvarande befogenhet bör tillkomma styrelsen vid högre kommunal skola. I den mån styrelsen därvid anställer flera lärare än direktiven medge, bör den myndighet, som granskar statsbidragsrekvisitionen, minska statsbidraget i motsvarande mån.

Vid folk- och småskoleseminarier äro förhållandena olika vid skilda seminarier, och en central ledning från överstyrelsens sida får här anses erforderlig. De sakkunniga anse sig därför icke böra förorda, att beslutanderätten här delegeras till seminarierektorerna.

5. *Förordnande av icke-ordinarie lärare i läroämnena vid allmänna läroverk, försvarets läroverk samt folk- och småskoleseminarier.* Enligt § 122 läroverksstadgan antages extra ordinarie lärare i läroämnena av skolöverstyrelsen för tjänstgöring vid statens undervisningsväsende eller, då särskilda förhållanden därtill föranleda, vid visst eller vissa slag av läroanstalter. Antagning sker efter ansökan hos överstyrelsen. Motsvarande bestämmelser gälla för försvarets läroverk samt folk- och småskoleseminarier. Extra ordinarie lektorer vid seminarierna tillsätts dock av Kungl. Maj:t, och härutinnan ifrågasätta de sakkunniga icke nu någon ändring.

Tidigare funnos endast extra ordinarie adjunkter placerade i nuvarande lönegrad Ce 24 och extra ordinarie ämneslärarinnor i lönegrad Ce 22. Genom kungl. brev den 30 juni 1948 (ändrat den 21 januari och den 3 juni 1949 samt kompletterat den 9 och 29 juni 1950) har införts en automatisk befordringsgång för lärare vid läroverken m. fl. skolor så till vida, att sådan lärare efter anställning, motsvarande två läsår med tjänstgöring av viss omfattning, kan antagas som extra ordinarie i den löne-

grad han tillhört som extra lärare (se Aktuellt från skolöverstyrelsen 1950 häfte 11, nr 114, sid. 148). Extra adjunkter och extra ämneslärarinnor kunna alltså i enlighet med dessa föreskrifter antagas till extra ordinarie i lönegrad Ce 21 respektive Ce 20.

Sedan överstyrelsen (rotel L IV, F II) antagit lärare till extra ordinarie vid de allmänna läroverken och försvarets läroverk respektive vid seminarierna, förordnas han av överstyrelsen till tjänstgöring vid visst läroverk respektive seminarium (rotel L II, F II). Beträffande extra ordinarie adjunkter i lönegrad Ce 24 och extra ordinarie ämneslärarinnor i lönegrad Ce 22 gäller sistnämnda förordnande tillsvidare, medan det för andra extra ordinarie adjunkter och ämneslärare meddelas för högst ett läsår i sänder.

Extra lärare och timlärare vid allmänt läroverk eller försvarets läroverk förordnas av skolöverstyrelsen, då förordnandet avser minst hel termin, samt av rektor, då förordnandet avser kortare tid än en termin, inberäknat förordnande, som tidigare må ha meddelats för viss del av termin. Detsamma gäller numera vid folk- och småskoleseminarier.

Överstyrelsens extraläraryrå intar en central ställning vid anställandet av icke-ordinarie lärare. Lärare, som aspirerar på förordnande som icke-ordinarie lärare vid allmänt läroverk, försvarets läroverk eller seminarium, har att anmäla sig på byrån och dit inlämna fullständiga merithandlingar. När icke-ordinarie anställning vid sådan skola blir ledig, skall rektor på extraläraryrån efterhöra aspiranter på förordnandet. Detta sker på brevkort eller i bråds-kande fall per telefon. Extraläraryrån sänder till rektor merithandlingar för ett antal sökande. Bland dessa äger rek-

tor välja den, han finner mest meriterad för tjänsten, och erbjuda honom förordnandet. Den tillfrågade är skyldig snarast besvara anbudet. Om han avböjer eller ej svarar, äger rektor vända sig till någon annan av de aspiranter, vilkas merithandlingar översänts, eller, om ingen av de i första omgången hänvisade accepterar anbudet, rekvirera en ny omgång merithandlingar hos extraläraryrån. Sedan aspirant överenskommit med rektor om tjänstgöring, förordnas han av rektor eller, om förordnande skall utfärdas av överstyrelsen, föreslås av rektor hos överstyrelsen till sådant förordnande.

Läraryrmedling förekommer även i viss utsträckning genom andra organ, t. ex. den offentliga arbetsförmedlingen, främst i städer med universitet och högskolor. Detta gäller särskilt vid sjukdomsfall under pågående termin. Samarbeta äger rum mellan överstyrelsens extraläraryrå och dessa arbetsförmedlingar. Lärare med examen anmäla sig i regel hos extraläraryrån, studerande åter hos den offentliga arbetsförmedlingen.

Sveriges yngre läroverkslärarens förening har i skrivelse till Kungl. Maj:t den 27 februari 1947 hemställt, att överstyrelsens extraläraryrå skulle samarbeta med tjänstemannaförmedlingen, som skulle fungera som lokalt organ på olika orter för byråns räkning. Om reglerad befordringsgång infördes, borde emellertid alla lediga tjänster avseende minst en hel termin kungöras lediga. Härigenom skulle läraraspiranterna få god överblick över tillgången på lediga tjänster. I skrivelse till de sakkunniga den 6 december 1950 har föreningen — under hänvisning till att en provisorisk befordringsgång genomförts från och med den 1 juli 1948 — hemställt, att de sakkunniga måtte till prövning upptaga

spörsmålet om ledigförklarande av sådana fulla tjänster, som omfattade minst en termin, samt de följder för förmedlingsverksamheten, som därigenom skulle uppstå.

De sakkunniga. Förordnandet av icke-ordinarie lärare medför ett omfattande arbete för överstyrelsen. Särskilt på rotel L II, som handhar förordnandena vid läroverken, är arbetet pressande, då det måste koncentreras till terminernas början, enkannerligen augusti och september. I många fall hinna förordnandena ej meddelas förrän efter terminens början, sedan lärarna redan börjat tjänstgöra vid läroverket. Bl. a. må nämnas, att det visat sig möta stora svårigheter att inom ramen för nuvarande personalorganisation inom överstyrelsen kunna i tid förordna lärare vid stockholmsläroverken och meddela direktionen över Stockholms stads undervisningsverk beslutet. En mera ingående prövning och avvägning av sökandenas meriter kan knappast äga rum. Under rådande lärarbrist är detta dock ej av så stor betydelse, då praktiskt taget alla sökande med föreskrivna meriter kunna påräkna anställning.

Systemet med central tillsättning av icke-ordinarie lärare tillkom, då läroverken voro färre till antal och mindre. Genom läroverkens och seminariernas starka expansion har detta arbete nu fått en sådan omfattning, att det förtycker överstyrelsens övriga arbete under vissa tider av året. Den nya löne-regleringen för övningslärare har dessutom tillfört överstyrelsen arbetskrävande uppgifter med att organisera övningslärarnas tjänstgöring vid de högre skolorna. Om alla dessa arbetsuppgifter skola kunna fullgöras på ett tillfredsställande sätt, måste betydligt flera befattningshavare avdelas härför än som nu sker.

De sakkunniga anse därför det vara angeläget, att arbetet med förordnande av icke-ordinarie lärarkrafter vid statliga skolor snarast decentraliseras.

Sveriges yngre läroverkslärares förnings förslag om ledigförklarande av helterminsförordnanden med full tjänstgöring överensstämmer med vad som från och med läsåret 1951/52 skall gälla även för statliga övningslärartjänster om minst 15 veckotimmar. Enligt de sakkunnigas mening böra erfarenheterna från sistnämnda tillsättningsförfarande avvaktas, innan ställning tages till frågan, om samma system bör utsträckas att gälla för ämneslärare. För ämneslärarnas del skulle vid en sådan omläggning knappast kunna undvikas, att den nuvarande antagningen till extra ordinarie vid det statliga undervisningsväsendet under överstyrelsens inseende eller vid viss skolform måste upphöra. Ämneslärarnas extra ordinarie anställning torde därefter kunna avse endast en viss skola och överstyrelsens nuvarande möjligheter att bereda dem en fortlöpande anställning skulle upphöra. Införas mellaninstanser, torde frågan komma i ett annat läge. De sakkunniga äro icke beredda att nu tillstyrka föreningens förslag om ledigförklarande av helterminsförordnanden på ämneslärartjänster med full tjänstgöring.

Beträffande förslaget att förmedlingen av icke-ordinarie lärarkrafter skulle ske genom den offentliga arbetsförmedlingen, vilja de sakkunniga ifrågasätta, om en sådan anordning skulle innebära någon fördel för lärare med föreskrivna examina. Då överstyrelsen likväl måste ha överblick över tillgång på dylika lärare, måste de lokala organen insända uppgifter om sökande till överstyrelsen. (Föreningens framställning är återkallad under betänkandets tryckning.)

Extraläraryråns nuvarande verksamhet bör därför tills vidare bibehållas. Frågan om dess fortvaro kan emellertid komma i ett nytt läge, om mellaninstanser inrättas även för de högre skolorna och om tillsättningsförfarandet för ämneslärare ändras. Följande förslag till decentralisering av förordnande av icke-ordinarie lärarkrafter bygger på den förutsättningen att extraläraryråns arbete ej omlägges.

En avsevärd del av överstyrelsens arbete med förordnande av icke-ordinarie lärare avser timplärare, icke minst förordnande av ordinarie, extra ordinarie och extra ämneslärare på tilläggstimmar utöver full tjänstgöring. Enligt de sakkunnigas mening böra under alla omständigheter rektorerna kunna förordna timplärare och heltidstjänstgörande lärare på tilläggstimmar. Några nämnvärda olägenheter kunna icke uppstå, särskilt icke om rektor liksom nu — bortsett från tilläggstimmar — i första hand skall utse timplärare bland aspiranter, som hänvisas av överstyrelsens extraläraryrå. Även om förslaget under punkt 4 ovan icke skulle genomföras, bör rektor i varje fall, då kompetent sökande till heltidsförordnande icke kan erhållas, äga uppdelat förordnandet mellan olika timplärare, utan att överstyrelsens medgivande behöver inhämtas.

Beträffande förordnande av extra lärare för hel termin och av extra ordinarie lärare att tjänstgöra vid visst läroverk compliceras frågan av att vissa lärare i regel böra äga företräde till förordnande framför andra lärare. Enligt vad de sakkunniga inhämtat, anser sig överstyrelsen böra tillse, att extra ordinarie adjunker i lönegrad Ce 24 och extra ordinarie ämneslärarinnor i lönegrad Ce 22 icke bli utan förordnande. Visst företräde medges även dem, som

genomgått provår, samt vissa andra lärrarkategorier. Redan nu har överstyrelsen i anvisningar till rektorerna föreskrivit, att de i första hand skola till förordnande föreslå dylika lärare.

För lärarna skulle en decentralisering till rektorerna av ifrågavarande beslutanderätt medföra den påtagliga fördelen, att de i stor utsträckning kunde påräkna förordnanden för ett påföljande läsår redan under sommarferiernas början, medan det nu ofta dröjer till feriernas slut, innan det blir formellt avgjort, var de skola tjänstgöra. För läroanstalterna är det givetvis ävenledes en stor fördel, om det i god tid kan bestämmas vilka lärare, som skola tjänstgöra vid respektive läroanstalter. Dessutom undvikes en omfattande skriftväxling mellan läroanstalterna och överstyrelsen. Den decentraliserade beslutanderätten skulle alltså minska arbetet icke blott för överstyrelsen utan även för läroanstalterna.

Enligt de sakkunnigas mening bör det alltjämt ankomma på skolöverstyrelsen att antaga lärare till extra ordinarie vid det statliga undervisningsväsendet under överstyrelsens inseende. Däremot bör rätten att förordna extra ordinarie och extra lärare vid visst allmänt läroverk, försvarets läroverk eller seminarium delegeras till rektorerna. Den företrädesrätt till anställning, som bör tillförsäkras extra ordinarie m. fl. lärare, kan vinnas genom anvisningar från överstyrelsen. Bibehålles överstyrelsens extraläraryrå, kan överstyrelsen dessutom vid utsändandet av sökandenas merithandlingar i viss mån dirigera tillsättningen av lärarkrafter. Här för böra närmare direktiv fastställas av överstyrelsen, vilka garantera en objektiv handläggning av detta för de icke-ordinarie lärarna så betydelsefulla arbete. Det kan emellertid inträffa, att det

möter särskilda svårigheter att bereda extra ordinarie lärare tjänstgöring. Överstyrelsen bör därför alltjämt erhålla rapporter från rektorerna om vilka extra ordinarie lärare, som icke kunna beredas fortsatt anställning vid läroverk och seminarier, samt äga rätt föreskriva, att vissa heltidsförordnanden skola tillsättas genom överstyrelsens försorg. Införes sistnämnda säkerhetsföreskrift, torde det knappast föreligga risk, att förordnandena av den icke-ordinarie lärarpersonalen i läroämnen icke skulle ske efter i stort sett samma linjer, som överstyrelsen för närvarande ansett sig böra följa. Dessutom böra rektorernas förordnanden t. v. endast få avse högst en termin i sänder.

Om rektorerna alltjämt skola vara skyldiga att förordna lärare bland de sökande, vilkas merithandlingar översänts av extraläraryrån, torde besvärsmått över dessa förordnanden ej behöva införas. Rektorerna böra emellertid till överstyrelsen insända rapporter över meddelade förordnanden, och överstyrelsen bör äga rätt att påfordra ändring, om fel begåtts.

Den nu föreslagna decentraliseringen skulle medföra en betydande arbetslättning. Då detta arbete är koncentrerat till tiden före terminernas början och särskilt höstterminens, skulle arbetet förlöpa jämnare. Framför allt är det önskvärdt, att arbetet före höstterminernas början minskas, då överstyrelsen under denna tid har ett flertal andra viktiga arbetsuppgifter sammanhängande med organiserande av arbetet för påföljande läsår. Under augusti måste dessutom petitaarbetet slutföras. Arbetet med eftergranskningen av rektorernas förordnanden kan huvudsakligen fullgöras av andra än undervisningsråd och utspidas under en längre tidsperiod.

6. Organiserandet av övningslärarnas

tjänstgöring. Tillsättning av icke-ordinarie övningslärare vid statliga skolor. Den 1 juli 1950 har ny lönereglering för övningslärare trätt i kraft. Beträffande statliga och högre kommunala skolor åligger det skolöverstyrelsen att bestämma *dels* det sammanlagda timtalet i varje övningsämne och skola, *dels* timtalet på varje övningslärartjänst om minst 15 veckotimmar och i vad mån fyllnadstjänstgöring vid annan skola skall ingå i sådan tjänst. Beträffande statliga skolor har överstyrelsen dessutom enligt stadgan för övningslärare att tillsätta ordinarie övningslärartjänster och sådana icke-ordinarie övningslärartjänster (om minst 15 veckotimmar), varå extra ordinarie anställning kan komma in fråga. Enligt § 122 läroverksstadgan skall överstyrelsen även förordna timlärare i övningsämnena vid de allmänna läroverken. Motsvarande bestämmelser finnas även beträffande folk- och småskoleseminarier.

I övningsämnena finnas ej särskilda extra ordinarie tjänster, men då anställning skall omfatta hel termin med minst 15 veckotimmar, skall anställningen, med vissa undantag, ledigförklaras, och den, som förordnas, skall anses som extra ordinarie, om han i övrigt fyller villkoren för sådan anställning. För läsåret 1950/51 äger dock överstyrelsen förordna lärare som extra ordinarie utan ledigförklarande, om han i övrigt fyller villkoren för sådan anställning.

Organiserandet av övningslärartjänster vid de högre skolorna innebär en avsevärd arbetsbelastning för överstyrelsen. Det är emellertid av vikt, att detta åtminstone de första åren sker centralt, varigenom kan tillses, att genom fyllnadstjänstgöring erforderligt antal pensionsberättigande tjänster komma till stånd. Sedan det nya syste-

met tillämpats några år, bör emellertid överstyrelsen överväga, om icke decentralisering kan äga rum.

Däremot tala starka skäl för att redan nu rätten att förordna extra ordinarie övningslärare decentraliseras till rektorerna. Det åligger rektorerna att ledigförklara tjänster eller vikariat, på vilka extra ordinarie anställning kan komma i fråga, och det medför då icke någon omgång, om de även utse en av sökandena till anställningen i fråga. I så fall böra besvär över förordnandet få införas hos skolöverstyrelsen. I varje fall böra rektorerna få tillsätta tjänster eller vikariat, på vilka endast timplärraransättning kan komma i fråga.

7. *Dispenser från gällande behörighetsvillkor för lärare.* Enligt § 18 mom. 3 folkskolestadgan äger skolöverstyrelsen, där särskilda skäl föreligga, medgiva, att den, som icke avlagt folk- eller småskolläraryxamen, må anställas som ordinarie eller extra ordinarie folk- respektive småskollärare. För anställning som extra folk- eller småskollärare fordras ej avlagd folk- respektive småskolläraryxamen i de fall, då lärare med föreskriven behörighet icke kunnat erhållas och vederbörande av statens folkskolinspektör godkänts.

För lärare i läroämnena vid högre skolor angivas behörighetsvillkoren i de för olika skolformer gällande stadgorna. Föreskrifterna om examina eller annan liknande utbildning äro här i regel ovillkorliga, och skolöverstyrelsen har ej medgivits rätt att förklara någon behörig som ordinarie eller extra ordinarie lärare, vilken utan att ha föreskriven utbildning likväl på annat sätt förvärvat motsvarande kunskaper och erfarenheter. Dylika behörighetsfrågor måste underställas Kungl. Maj:ts prövning. Överstyrelsen kan dock förklara lärare behörig till extra ordinarie

och extra tjänst vid högre kommunal skola. Beträffande icke-ordinarie ämneslärare i praktiska läroämnena enbart eller tillsammans med teoretiskt läroämne vid högre kommunala skolor utom högre folkskolor äger överstyrelsen också förklara vederbörande berättigad att åtnjuta lön som adjunktskompetent lärare. (Kungl. brev den 30 juni 1948.)

Beträffande övningslärare i manlig slöjd ankommer det på skolöverstyrelsen att för varje lärare pröva behörigheten till ordinarie eller extra ordinarie anställning. För dem finnes nämligen icke någon i författning reglerad utbildning. I kvinnlig slöjd äger skolöverstyrelsen förklara lärare behörig till ordinarie eller extra ordinarie anställning, även om vederbörande ej genomgått i 18 § stadgan för övningslärare föreskriven utbildning. I teckning, musik och gymnastik med lek och idrott samt hushållsgöromål däremot ankomma dylika behörighetsförklaringar i regel på Kungl. Maj:t.

Under senare år ha utländska medborgare i viss utsträckning anställts i det allmänna skolväsendet såsom språkassistenter. Till följd av lärarbristen ha även eljest utländska medborgare anställts som lärare. Enligt praxis fordras för anställning av utländsk medborgare såsom extra lärare vid statlig skola medgivande av Kungl. Maj:t och såsom extra lärare vid högre kommunal skola medgivande av skolöverstyrelsen.

För prövningen av nu ifrågavarande behörighetsfrågor erfordras sådan pedagogisk sakkunskap, som finnes representerad inom skolöverstyrelsen. Hos Kungl. Maj:t har ett stort antal sådana ärenden prövats, och på flera områden har en fast praxis utbildats.

De sakkunniga förorda, att då så icke redan skett från Kungl. Maj:t till skolöverstyrelsen decentraliseras prövning

gen av frågor, huruvida dels lärare, som ej förvärvat för visst slag av tjänster föreskriven utbildning, likväl med hänsyn till motsvarande teoretisk och praktisk utbildning skall förklaras behörig till sådan anställning, dels utländsk medborgare skall medgivas rätt till anställning som extra lärare vid statliga skolor. Behörighet till lektorstjänst bör dock prövas av Kungl. Maj:t.

8. *Tjänstledigheter vid högre skolor.* Enligt läroverksstadgan § 121 mom. 2 och 3 må rektor bevilja lärare ledighet för kortare tid än en termin, inberäknat omedelbart förut åtnjuten tjänstledighet, medan annan ledighet för lärare beviljas av skolöverstyrelsen (kungörelsen 1951: 55). Motsvarande bestämmelser gälla för folk- och småskoleseminarierna. Vid de högre kommunala skolorna beviljas tjänstledighet enligt vederbörande stadgor av skolstyrelsen utom i vissa angivna undantagsfall.

Skolöverstyrelsen har emellertid med stöd av gällande avlöningsförfattningar föreskrivit, att det från och med den 1 juli 1949 ankommer på överstyrelsen att besluta om tjänstledighet med B-avdrag i fall, som avses i statens allmänna avlöningsreglemente 28 § B Läroverk m. fl. läroanstalter etc. 1 a), beträffande lärare vid där avsedda läroanstalter under överstyrelsens inseende (för studier m. m.).

De sakkunniga ha ovan förordat, att beslutanderätten i fråga om anställande av icke-ordinarie lärarkrafter vid statliga skolor skall delegeras till rektorerna. Även beslut om tjänstledigheter vid dessa skolor böra utan olägenhet kunna i större utsträckning än nu anförtros rektorerna. I princip bör gälla, att rektor bör äga medgiva tjänstledighet, inberäknat omedelbart förut åtnjuten tjänstledighet, för högst en hel termin eller i fråga om sjukledighet två

terminer i följd. Härvid bör bortses från ferietid. På överstyrelsen bör ankomma att bevilja tjänstledighet för tid därutöver. Vidare böra rektorerna vara skyldiga att följa de direktiv överstyrelsen kan anse sig böra utfärda i detta hänseende. Den nuvarande föreskriften, att tjänstledighet med B-avdrag för studier meddelas av överstyrelsen, bör dock alltjämt tillämpas.

9. *Placering i löneklass.* Stadgandena om placering och uppflyttning i löneklass (lönerum) i 21—25 §§ statens allmänna avlöningsreglemente (Saar) och 11—14 §§ tilläggsbestämmelserna till Saar innehålla icke närmare föreskrifter om vilken myndighet, som skall besluta i detta hänseende. Inom skolväsendet kan viss tvekan uppstå, om det skall ankomma på skolöverstyrelsen eller vederbörande rektor eller skolstyrelse att fatta beslut.

I § 125 läroverksstadgan föreskrives, att frågor om lärares placering i löneklass prövas av skolöverstyrelsen, som meddelar de närmare föreskrifter, som må vara erforderliga för handläggningen av dylika ärenden. Detsamma gäller även för läroverkens vaktmästare (§ 159 mom. 1). Motsvarande bestämmelser gälla för folkskoleseminarier, småskoleseminarier och försvarets läroverk.

I tidigare gällande avlöningsreglementen för högre kommunala skolor föreskrevs, att det ankom på skolöverstyrelsen att besluta om lärarnas placering i löneklass (kungörelsen 1943: 509, 9 § 5 mom., Ars 1947: 413, 2 kap. 3 § 1 mom.). Uttrycklig bestämmelse härom finnes däremot ej, som nämnts, i Saar, som nu gäller för dessa skolor. Överstyrelsen har emellertid med stöd av 1 § 2 mom. jämfört med 11 och 12 §§ tilläggsbestämmelserna till Saar ansett sig oförhindrad att alltjämt besluta om

löneklassplaceringen för lärarna vid dessa skolor.

Vid folkskola ankommer det enligt 6 § kungörelsen 1948: 565 på skolstyrelsen att besluta om lärarnas placering i löneklass, varvid — utom i vissa angivna fall — yttrande först skall inhämtas av statens folkskolinspektör.

Vid dövstumskolorna skall samtliga befattningshavares placering i löneklass prövas av skolöverstyrelsen (kungörelsen 1940: 347, § 45). Vid blindskolorna skola frågor om lärares, husmoders, sjuksköterskas, maskinists, vaktmästares och eldares placering i löneklass prövas av skolöverstyrelsen, medan beträffande övrig personal (vård- och ekonomipersonal) hithörande frågor prövas av styrelsen respektive direktionen (kungörelsen 1939: 396, § 25). En liknande bestämmelse gäller för vårdanstalten i Lund för blinda med komplicerat lyte.

För sinnesslöskolor föreskrevs vid 1947 års lönereglering, att beslut om löneklass fattades av skolöverstyrelsen (Ars 1947: 413, 3 kap. 3 § 1 mom.). Vid 1948 års lönereglering medtogos icke dessa bestämmelser, men skolöverstyrelsen anser sig alltjämt oförhindrad att fatta sådana beslut beträffande den personal, som här kommer i fråga, nämligen föreståndare och lärare i kunskapsämnen och kvinnlig slöjd.

För övningslärare, omfattad av den nya lönereglering, som trätt i kraft den 1 juli 1950, gälla särskilda bestämmelser. Beslut om placering och uppflyttning i löneklass eller lönerum skall för dem meddelas av skolöverstyrelsen, där ej överstyrelsen för viss grupp av sådana ärenden bemyndigat rektor vid statlig skola eller skolstyrelsen vid annan skola att besluta i detta hänseende. Vid folkskola eller fortsättningsskola skall dock skolstyrelsen besluta härom,

sedan i regel statens folkskolinspektör avgivit yttrande.

De sakkunniga. Bestämmelserna om löneklass torde i flertalet fall vara enkla att tillämpa. Detta gäller särskilt vid uppflyttning i löneklass, då ledighet med C-avdrag i större omfattning ej förekommit och tidigare beslut om löneklassplacering i samband med tjänstetillträdet föreligger. Även sistnämnda beslut torde i många fall vara enkla men i andra desto mera svårbedömda.

För lärarnas del försvåras löneklassplaceringarna vid tjänstetillträde av att de ofta tjänstgjort i olika skolor och skolformer och därvid haft olika anställningsformer och lönegradsplacering. Dessutom föreligga ofta avbrott i anställning. Att delegera beslutanderätten i sådana ärenden till rektorerna är knappast lämpligt. Vid varje skola torde endast inträffa ett mindre antal svårare löneklassplaceringsfall, vilka skulle kräva ett tidsödande författningsstudium från rektors sida. Centraliseringen till överstyrelsen medför här den fördelen, att ett par befattningshavare kunna specialisera sig på löneklassfrågor, varigenom dessa kunna behandlas både snabbare och säkrare. Dessutom befrias rektorerna från ett icke obetydligt ekonomiskt ansvar.

Enklare löneklassärenden åter böra decentraliseras till rektorer respektive skolstyrelser. Riskerna för felaktiga beslut äro här obetydliga, medan insändandet av uppgifter från rektor till överstyrelsen och expediering av överstyrelsens beslut föranleda åtskilligt tidsödande registrerings- och liknande arbete, som skulle elimineras vid decentralisering. För decentralisering bör i första hand ifrågakomma ärenden om uppflyttning i löneklass av lärare, om överstyrelsen tidigare fattat beslut om lärarens löneklassplacering i lönegraden

och läraren utan avbrott i anställning tillhört lönegraden i samma eller annan tjänst och därvid åtnjutit ledighet med C-avdrag högst 120 dagar. Även löneklassplacering för extra lärare, som ej haft annan lönegradsplacerad anställning, bör kunna handhavas av rektorer respektive skolstyrelser.

Vid blindanstalterna ankommer det på vederbörande styrelser att placera lägre personal i löneklass. Beträffande dövstumskolorna har skolöverstyrelsen i sin nämnda skrivelse den 30 september 1947 hemställt, att det skulle ankomma på dessas styrelser att besluta om löneklassplacering för personal i lägre lönegrad än lönegrad 12. De sakkunniga ansluta sig härtill, dock med den utvidgningen, att gränsen bör sättas vid lönegrad 14. Denna regel bör gälla även vid blindanstalterna och statens skol- och yrkeshem på Salbohed och i Vänersborg samt för vaktmästare vid folk- och småskoleseminarier samt allmänna läroverk.

Att i författning närmare precisera uppdelningen av de löneklassärenden, vilka böra avgöras av skolöverstyrelsen och av annan myndighet, torde vara vanskligt. I stället bör skolöverstyrelsen beredas möjlighet att — såsom redan skett i fråga om övningslärarna — genom anvisningar delegera beslutanderätten i dessa ärenden till rektorer och skolstyrelser i den omfattning överstyrelsen finner lämpligt. Härigenom torde överstyrelsen komma att befrias från ungefär halva det antal löneklassärenden, som ämbetsverket nu handlägger. Den effektiva arbetsminskningen blir dock betydligt mindre, eftersom de svårare löneklassärendena alltjämt skulle handläggas av överstyrelsen. De sakkunniga förutsätta, att överstyrelsen meddelar erforderliga anvisningar i fråga om handläggningen av de löne-

klassärenden, i vilka rektorer eller skolstyrelser skola besluta.

I detta sammanhang må nämnas, att den försvarets civilförvaltning underställda talrika personalen placeras i löneklass av vederbörande kassachefer. Dessa beslut skola emellertid insändas till civilförvaltningen för granskning på dess fjärde revisionskontor innan eller i varje fall kort efter det löneutbetalning på grund av beslutet äger rum. Kassachefernas löneklassbeslut bli alltså granskade av verkets revisionsorgan kort efter beslutets fattande, varigenom risken för revisionsanmärkningar beträffande utbetalning av lön efter fel löneklass reduceras till obetydliga belopp. En liknande anordning skulle för skolöverstyrelsens del icke medföra någon minskning i dess arbetsbörda. Icke heller skulle därigenom möjligheten till anmärkningar vid räkenskapsgranskningen minskas, då skolväsendets räkenskaper revideras av riksräkenskapsverket och icke av överstyrelsen.

10. *Ersättning för sjukvård till lärare vid folkskolor, högre kommunala skolor och sinnesslöskolor.* Till ifrågakvarande lärare utgår av statsmedel ersättning för kostnader för sjukvård med avdrag för 100 kronor för varje redovisningsår. Prövningen av ersättningens storlek är centraliserad till skolöverstyrelsen. (Arf 27 §, Saar 41 § B). Överstyrelsen prövar årligen i runt tal 600 dylika ärenden. Redovisningsåret 1949/50 beviljade överstyrelsen ersättning för dylik sjukvård med sammanlagt omkring 200 000 kronor. Med föredragning av dessa ärenden sysselsättes en byråsekreterare eller amanuens omkring 9 månader årligen.

Enligt *de sakkunnigas* mening bör en decentralisering av beslutanderätten i dessa frågor kunna ske. En stor del av ärendena är av enkel natur, och även

mindre enkla ärenden böra efter av skolöverstyrelsen meddelade detaljerade anvisningar kunna avgöras av lägre instans. De sakkunniga förutsätta därvid, att svårare frågor kunna över-sändas till överstyrelsen för behandling.

Genom denna anordning torde arbetskraft motsvarande hälften av en amanuens eller byråsekreterare kunna inbesparas inom överstyrelsen. Vidare bör i vissa fall ersättningen kunna beslutas och utbetalas tidigare än nu är fallet. Flertalet ansökningar inkomna nämligen på en gång efter redovisnings-årets slut, och de föredragas successivt. Detta arbete är i allmänhet ej slutfört förrän i april—maj.

Med anledning härav föreslå de sakkunniga, att beslutanderätten i frågor rörande sjukvårdsersättning decentraliseras vad beträffar folkskolans lärare till folkskolinspektionen och vad beträffar lärare vid högre kommunala skolor och sinnesslöskolor till vederbörande rektor.

11. *Statsbidrag till byggnader för folkskoleväsendet samt till tjänstebostäder för folk- och småskollärare.* Ifrå-gavarande ärenden handläggas på folk-skolavdelningens byggnadsrotel (F V).

Enligt gällande kungörelse angående statsbidrag till byggnadsarbeten för folkskoleväsendet (SFS 1945: 882) må statsbidrag utgå till kostnader för sådana i kungörelsen närmare angivna lokaler, som *skolöverstyrelsen* vid särskild prövning *förklarar erforderliga*. Enligt anvisningar av överstyrelsen skall härför erforderlig utredning verkställas av skoldistriktet i samråd med statens folkskolinspektör. Framställning om sådan prövning skall ingivas, innan statsbidrag sökes och ritningar till byggnadsföretaget upprättas. Överstyrelsens beslut om lokalbehovet kan

sägas utgöra ett byggnadsprogram för statsbidragsberättigade lokaler. Åren 1947—49 avgjorde överstyrelsen i medeltal omkring 290 sådana behovsprövningsärenden per år. Över dessa beslut ha besvär ej i något fall anförts. Där- emot har det förekommit, att distriktet efter ny utredning hos överstyrelsen hemställt om ändring av tidigare beslut i dylikt ärende. Vid varje beslut om lokalbehovet har överstyrelsen att taga ställning till bl. a. frågor om skolans framtida organisation, skolområdets utvecklingsmöjligheter, kommunindelningen, befintliga lokalers fortsatta användbarhet samt föreslagna skoltomters läge inom skolområdet och ändamåls-enlighet i övrigt.

Sedan beslut meddelats i behovsprövningsärende, upprättas skissritningar genom skoldistriktets försorg. Till ledning härför har överstyrelsen utarbetat »anvisningar rörande byggnader för folkskolan» och vissa typritningar, huvudsakligen utvisande speciallokalernas utformning och inredning. Enligt dessa anvisningar skola skissritningarna via statens folkskolinspektör underställas överstyrelsen för förhandsgranskning. Åren 1947—49 förhandsgranskade överstyrelsen i medeltal omkring 280 ärenden per år. Vid förhandsgranskningen tillses, att det vid behovsprövningen angivna programmet följts samt att skolanläggningen fått lämplig utformning ur pedagogisk, byggnadsteknisk och ekonomisk synpunkt. Härvid biträdades överstyrelsen av sina arkitekter och konsulenter i olika fackämnen. Även skolöverläkarens medverkan påkallas i åtskilliga fall. I vissa fall föranleder granskningen beslut om skissritningarnas omarbetning, varvid mer eller mindre detaljerade anvisningar lämnas och förnyad förhandsgranskning påfordras. I andra fall föranleder

granskningen ingen erinran eller endast anvisning om smärre justeringar vid huvudritningarnas uppgörande. Ej sålän lämnas anvisningar i form av skissförslag, som upprättas inom överstyrelsens arkitektkontor.

Beslut om statsbidrag till byggnadsarbeten för folkskoleväsendet enligt kungörelsen 1945:882 meddelas av Kungl. Maj:t efter särskild ansökan av skoldistriktet. Vid denna ansökan skola fogas bl. a. huvudritningar, arbetsbeskrivning jämte kostnadsberäkning samt uppgifter enligt av skolöverstyrelsen fastställt formulär om skoldistriktets ekonomiska förhållanden. Dessa senare uppgifter tjäna till ledning vid bedömandet av statsbidragets storlek. Ansökningen skall passera statens folkskolinspektör, länsstyrelsen och skolöverstyrelsen. Folkskolinspektören har att granska uppgifterna i ansökningshandlingarna samt bedöma, om de planerade byggnadsarbetena äro ändamålsenliga med hänsyn till organisationen av distriktets skolväsen. Länsstyrelsen har huvudsakligen att yttra sig om den procentsats, efter vilken statsbidrag till kostnaderna enligt länsstyrelsens mening bör utgå, samt att till sitt utlåtande foga bevis, att skoldistriktets beslut om byggnadsarbetenas utförande vunnit laga kraft.

I skolöverstyrelsens utlåtande till Kungl. Maj:t i sådant statsbidragsärende hänvisas i första hand till överstyrelsens beslut i behovsprövnings- och förhandsgranskningsärendena. Enligt ecklesiastikdepartementets önskan medfölja akterna i dessa ärenden statsbidragsärendet, varjämte särskild P.M. angående lokalbehovet biläggas. Inom överstyrelsen granskas huvudritningar med tillhörande arbetsbeskrivning och kostnadsberäkning på överstyrelsens arkitektkontor efter anvisningar från

byggnadsroteln. Vid överstyrelsens utlåtande fogas tjänstememorial, upprättat av arkitektkontoret, vari redovisas resultatet av denna granskning beträffande de rent tekniska anordningarna och kostnaderna, varvid bl. a. angives den kostnadssumma, varå statsbidrag bör utgå (bidragsunderlaget). Slutligen föreslår överstyrelsen det belopp, varmed statsbidrag bör utgå. Åren 1947—49 avgav överstyrelsen i medeltal omkring 175 utlåtanden per år i dylika statsbidragsärenden. Härvid ha icke medräknats särskilda utlåtanden över ansökningar om ytterligare statsbidrag för redan utförda byggnadsföretag.

Enligt *de sakkunnigas* mening bör beslutanderätten i fråga om statsbidrag till byggnadsarbeten för folkskoleväsendet kunna överflyttas från Kungl. Maj:t till skolöverstyrelsen. Såsom av det ovanstående framgått beslutar överstyrelsen redan nu — i samband med behovsprövningen — för vilka lokaler statsbidrag må utgå. De av överstyrelsen efter behovsprövningen förhandsgranskade skissritningarna skola — med iakttagande av vad överstyrelsen haft att erinra eller anvisa — huvudsakligen följas vid upprättande av huvudritningarna. Vid Kungl. Maj:ts beslut i dessa statsbidragsärenden har hittills i regel det av överstyrelsen angivna bidragsunderlagets storlek ej ändrats. Där emot har Kungl. Maj:t i åtskilliga fall fastställt ett annat statsbidragsbelopp än överstyrelsen föreslagit. Detta har i det stora flertalet fall berott på att Kungl. Maj:ts beslut fattats så lång tid efter det överstyrelsen avgivit sitt utlåtande i ärendet, att antalet skattekronor per invånare i skoldistriktet ändrats, varigenom automatiskt ett ändrat utgångsläge inträtt för bestämmande av statsbidragsprocenten. I övriga fall ha ändringarna varit synnerligen obetyd-

liga i förhållande till statsbidragens belopp.

Om beslut angående statsbidrag till dessa byggnadsarbeten överflyttas till skolöverstyrelsen, skulle ett avsevärt dubbelarbete inom ecklesiastikdepartementet och skolöverstyrelsen undgås. Dessutom skulle inom överstyrelsens byggnadsrotel sparas den arbetskraft, som nu erfordras för utarbetande av utlåtandena till Kungl. Maj:t med tillhörande bilagor. Denna besparing kan uppskattas motsvara hela arbetstiden för en byråsekreterare eller en amanuens, vartill kommer viss lättnad på överstyrelsens skrivbyrå. Även inom departementet torde arbetet minskas. Av betydelse är även, att genom överflyttningen skoldistriktet snabbare skulle kunna erhålla besked i angelägna statsbidragsärenden.

Vid överflyttning av beslutanderätten om statsbidrag till skolbyggnader från Kungl. Maj:t till skolöverstyrelsen torde, såsom redan skett beträffande tjänstebostäder för folkskolans lärare, Kungl. Maj:t, efter riksdagens medgivande, för varje budgetår böra föreskriva, att byggnadsbidrag får beviljas med tillhoppa ett fixerat högsta belopp. Över överstyrelsens beslut i statsbidragsärende böra givetvis besvär i vanlig ordning få anföras.

Vad nu föreslagits om överflyttning av beslutanderätten i fråga om statsbidrag bör gälla även i fråga om statsbidrag till *provisoriska byggnader* för folkskoleväsendet (kungörelsen 1948: 438). Detsamma bör gälla i fråga om statsbidrag till *tjänstebostäder för folkskolans lärare* (kungörelsen 1946: 887).

De sakkunniga föreslår sålunda, att beslutanderätten i fråga om statsbidrag till skollokaler m. m. på sätt i det föregående anförts överföres till skolöverstyrelsen.

12. *Byggnadstillstånd*. Enligt kungörelsen 1945: 882 må byggnadsarbete, för vilket statsbidrag avses skola utgå, icke igångsättas, innan Kungl. Maj:ts beslut i statsbidragsfrågan föreligger. Överflyttas beslutanderätten till överstyrelsen, bör i stället föreskrivas, att byggnadsarbetet icke må igångsättas, innan skolöverstyrelsens beslut i statsbidragsfrågan föreligger.

Enligt lagen den 30 juni 1943 (nr 444) om tillståndstvång för byggnadsarbete är frågan om arbetets utförande under nu rådande förhållanden dessutom beroende av Kungl. Maj:ts särskilda prövning. I samband med beslut om statsbidrag anbefaller numera Kungl. Maj:t arbetsmarknadsstyrelsen att meddela byggnadstillstånd för byggnadsföretaget eller viss angiven del därav (etappbygge). Byggnadstillstånd beviljas endast inom en för varje år bestämd skolbyggnadskvot. Då skolbyggnadskvoten hittills varit så begränsad, att byggnadstillstånd icke kunnat medgivas för alla behövliga byggnadsföretag, måste en angelägenhetsgradering äga rum. Vid denna erfordras en ingående kännedom om lokalbehovet inom samtliga skoldistrikt, vilken endast skolöverstyrelsen och folkskolinspektionen genom sitt dagliga arbete med dessa frågor kunna förvärva. Genom överstyrelsens försorg har också ecklesiastikdepartementet tid efter annan erhållit uppgifter, antingen vid direkt samråd eller skriftligen, angående angelägenheten av aktuella byggnadsföretag.

Så länge särskilda bestämmelser om tillståndstvång för byggnadsarbete bibehållas, bör det ankomma på arbetsmarknadsstyrelsen att efter samråd med skolöverstyrelsen besluta om ifråavarande byggnadstillstånd. De sakkunniga utgå från att arbetsmarknadsstyrelsen därvid tar stor hänsyn till överstyrel-

sens angelägenhetsgradering av byggnadsföretagen.

Vad nu anförts har avseende på folkskole- och läroverksbyggnader samt andra skolanläggningar, för vilka särskilda byggnadskvoter fastställts. De sakkunniga förutsätta, att ifrågavarande spörsmål om byggnadstillstånd för skolanläggningar överväges vid pågående översyn av bestämmelserna om tillståndstvång för byggnadsarbete.

Åtgärdernas inverkan på skolöverstyrelsens personalbehov

Om de sakkunnigas förslag till decentralisering i olika hänseenden genomföras, minskas i första hand överstyrelsens arbete med ärenden av i allmänhet rutinkaraktär. Vidare minskas arbetet med upprättandet av framställningar till Kungl. Maj:t, och genom decentraliseringar inom verket skulle arbetet fortlöpa snabbare. Emellertid ha de sakkunniga kunnat konstatera, att det nu föreligger en överbelastning av överstyrelsens personal och en i många fall fortgående eftersläpning i arbetet,

som är till allvarligt men för överstyrelsens arbete och tvingar överstyrelsen att eftersätta viktigare uppgifter. I stort sett torde de föreslagna decentraliseringarna endast kunna kompensera dessa olägenheter, men i så fall icke medföra minskning av personalen. Genomföras nämnda åtgärder, kan man emellertid utgå från att det allmänna skolväsendets snabba utveckling framdeles kommer att kräva en proportionsvis mindre ökning av personalen inom överstyrelsen än den, som skett de senare åren.

Vid sina beräkningar av personalbehovet efter omorganisationen av överstyrelsen ha de sakkunniga utgått från nuvarande personalantal. De sakkunniga ha därvid ansett, att den nuvarande överbelastningen av personalen skulle kompenseras genom de föreslagna decentraliseringsåtgärderna. I den mån dessa ej genomföras, erfordras en motsvarande förstärkning av den sålunda beräknade personalen. Till frågan om den ytterligare decentralisering, som möjliggöres vid utbyggnad av mellaninstanserna inom skolväsendet, återkomma de sakkunniga i kap. 13.

ALLMÄN ORGANISATION

Inledande synpunkter

Redogörelsen i kap. 2 visar, att skolväsendets kvantitativa och kvalitativa utveckling i hög grad påverkat skolöverstyrelsens verksamhet, särskilt genom en stark ökning av de administrativa bestyren. Samtidigt ha helt nya uppgifter lagts på ämbetsverket. Antalet handlagda ärenden har trefaldigats sedan år 1920 — tillväxten har utgjort 10 % per år. En fortgående ökning av överstyrelsens arbetsbelastning är att förutse även vid i huvudsak oförändrad organisation av skolväsendet. Förverkligandet av 1950 års riksdags beslut om riktlinjer för det svenska skolväsendets utveckling (proposition 1950:70, riksdagens skrivelse 341, kungörelsen 1950:549) måste ytterligare öka anspråken på överstyrelsen vad såväl ansvaret som arbetsinsatsen beträffar. I själva verket förutsätter nämnda beslut, att skolorganisationens utformning i enskildheterna väsentligen blir beroende av resultatet av försöksverksamhet, bedriven under ledning av skolöverstyrelsen.

Genomföras de sakkunnigas i kap. 7 framlagda förslag till decentraliserad handläggning av vissa ärenden, vinnes viss lättnad för överstyrelsen. Emeller-

tid torde ifrågavarande åtgärder icke kunna i grunden ändra det nuvarande och förutsebara arbetsläget inom verket. Härutinnan hänvisas till vad i nämnda kapitel anförts.

Granskas från dessa utgångspunkter överstyrelsens nuvarande allmänna organisation, är det obestridligt, att denna i vissa hänseenden erbjuder fördelar. Personalorganisationen är, vad de högre tjänsterna beträffar, kvalitativt av stor tyngd. Antalet ledamöter är vid jämförelse med andra verk osedvanligt stort. Inom överstyrelsen är därför företrädd en omfattande erfarenhet från skilda områden av skol- och utbildningsväsendet, varigenom tryggas en kompetent handläggning av olika frågor. Ämbetsverket har också utövat ett avsevärt inflytande på utvecklingen inom sitt område. Skolöverstyrelsens allmänna organisation — som bl. a. innebär, att olika skolområden företrädas av särskilda arbetsneter inom verket — måste sägas ha rätt väl motsvarat förhållandena inom skolväsendet under det utvecklingsskede, som föregått tillsättandet av 1940 års skolutredning. Det har varit till fördel i flera hänseenden, att skilda skolformers frågor behand-

lats av arbetsorgan inom verket, som haft överblick över vederbörande skolform praktiskt taget i dess helhet.

Å andra sidan ådagalägga de uppgifter, som lämnats i kap. 3 och 4, utan ytterligare särskild motivering flera framträdande brister i skolöverstyrelsens organisation och verksamhet. Sålunda kan ämbetsverket knappast ännu anses i tillräcklig grad äga möjligheter att pedagogiskt och skolorganisatoriskt bedriva praktiskt utvecklingsarbete. Att följa arbetet vid skolorna — genom inspektioner, besök och konferenser — har särskilt för överstyrelsens ledamöter visat sig förenat med växande svårigheter. Endast vissa av skolans ämnen ha sakkunniga företrädare inom verket. Skolöverstyrelsens personaltillgång gör det icke möjligt för verket att effektivt medverka i utvecklingen av nya undervisningsmetoder, exempelvis genom användning av film och andra tekniska hjälpmedel. Ämbetsverket kan, ehuru pedagogisk centralinstans, icke i tillräcklig grad påverka den allmänna lärobokslitteraturens standard och utveckling och har otillräckliga resurser att sprida kännedom om skolans förhållanden. Tyngdpunkten i överstyrelsens verksamhet har förskjutits från de pedagogiska uppgifterna till de administrativa. Ämbetsverkets organisation lämpar sig icke för den utveckling, som redan länge pågått inom skolväsendet och kännetecknas av att gränserna mel-

lan olika skolstadier uppmjukas. Den försvårar en ändamålsenlig handläggning inom verket av de många för två eller flera skolformer gemensamma frågorna. Olägenheterna härav göra sig allt mera märkbara i överstyrelsens dagliga arbete.

Vissa av dessa brister kunna botas genom förstärkning av personalorganisationen — exempelvis genom att tillföra överstyrelsen expertis i läroämnen, där sådan nu icke finnes, eller genom att utöka den administrativa personalen i syfte att befria den pedagogiska personalen från administrativa uppgifter eller genom ökad medelsanvisning, exempelvis för inspektionsresor. Såsom redogörelsen i kap. 3 utvisar, har under årens lopp ett flertal åtgärder vidtagits i detta syfte. Att ytterligare åtgärder i samma riktning erfordras framgår av vad de sakkunniga nedan anföra. Emellertid ha de sakkunniga kommit att samtidigt härmed alltmer inrikta uppmärksamheten på överstyrelsens allmänna organisation. Av skäl, som i det följande utvecklas, finna de sakkunniga en omläggning av denna erforderlig i syfte att tillförsäkra överstyrelsen förbättrade möjligheter att dels verka som pedagogisk huvudinstans inom skol- och folkbildningsväsendet, dels fullgöra de administrativa göromål, som icke lämpligen böra utföras av andra organ.

Indelning i arbetsenheter

Nuläge

Skolöverstyrelsens indelning i arbetsenheter är, såsom av kap. 4 framgår, oenhetlig. Läroverks- och folkskolavdelningarna ha utformats med tanke på handläggning av ärenden tillhörande

vissa skolformer, medan administrativa avdelningen tillkommit för handläggning av ärenden av visst sakinnehåll, oavsett skolform. Även rotelindelningen inom avdelningarna företer en motsvarande dualism. Denna framträder sär-

skilt inom läroverksavdelningen, där vissa rotlar huvudsakligen handlägga ärenden avseende särskilda skolformer (rotel I kommunala flickskolor, kommunala mellanskolor och enskilda läroanstalter, rotel VI praktiska mellanskolor och högre folkskolor), medan andra handlägga ärenden efter deras sakinnehåll och åter andra ärenden av båda slagen. Även inom folkskolavdelningen äro båda indelningsgrunderna företrädda. Inom administrativa avdelningens olika arbetsenheter har indelning efter sakinnehåll praktiskt taget helt genomförts. Motsvarande är fallet beträffande de direkt under verkschefen sorterande arbetsenheterna för skolhygien, skolmåltider, gymnastik etc.

Den historiskt betingade indelningen av verket efter skolformer har, såsom redan antytts, erbjudit vissa fördelar. Härigenom har möjliggjorts en enhetlig handläggning av frågor, berörande den ifrågakommande skolformen. Det är, såsom redan nämnts, till fördel för en kategori skolor att i överstyrelsen äga tillgång till en särskild arbetsenhet.

Emellertid medför ifrågavarande organisationsform även olägenheter. Ärenden av samma art vid olika skolkategorier behandlas av skilda arbetsenheter, vilket medför risk för olika praxis. En arbetsenhet kan komma att handlägga så skiftande frågor som läroplaner, skolorganisation, personalärenden och byggnadsärenden. Det kan knappast begäras, att vederbörande föredragande skall i tillräcklig grad vara sakkunnig inom hela detta fält, även om han väl känner den skolform det gäller. En ledamot, som huvudsakligen sysslar med en viss skolkategoris frågor, kan ha svårt att få tillräcklig överblick över skolväsendet och utvecklingen där, vilket kan vara till nackdel även för den skolform, han företräder. Men därtill

kommer, att hans kännedom om denna och de författningsbestämmelser, som äro av betydelse för densamma, successivt beskurit och beskäres genom att vissa ärenden överförts och överföras till för överstyrelsens hela ämbetsområde gemensamma arbetsenheter, t. ex. administrativa avdelningen eller föredragandena i ärenden angående skolhygien, skolmåltider och undervisning i övningsämnen.

En indelning av verket efter skolformer var praktiskt lämplig på en tid, då skolväsendet ännu icke nått sin nuvarande omfattning. Den starka ökningen av de pedagogiska och administrativa uppgifternas omfattning och svårighetsgrad har bringat denna fråga i ett nytt läge. Endast beträffande vissa skolkategorier av mindre omfattning och speciell karaktär torde en sådan indelningsgrund kunna bibehållas.

En indelning efter ärendenas sakinnehåll ter sig även med tanke på skolornas eget intresse och önskvärdheten att ernå en rationell verksamorganisation såsom den för framtiden ändamålsenliga. Till närmare belysande härav vilja de sakkunniga anföra följande.

De skäl, som föranlett att ärenden sådana som löne- och pensionsfrågor, vissa juridiska frågor, skolhygieniska frågor och frågor angående undervisning i vissa övningsämnen etc. sammanförts till handläggning inom för hela verket gemensamma arbetsenheter, föreligga även beträffande ett stort antal andra ärendegrupper.

Överstyrelsen har att pröva och avgöra behovet av sådana lokaler för folkskolväsendet, som de särskilda skoldistrikten avse att uppföra med statsbidrag, granska ritningar till dessa samt att till Kungl. Maj:t avge förslag rörande statsbidrag till ifrågavarande byggnadsarbeten. Överstyrelsen har vidare att

pröva behovet av lokaler för högre skolor och yttra sig till byggnadsstyrelsen beträffande ritningar över dylika lokaler. För att ernå en ändamålsenlig planläggning av skolväsendet i ett skoldistrikt är det redan under nuvarande förhållanden nödvändigt att i ett sammanhang granska folkskolans lokalbehov och den högre skolans. Att behovet av en dylik samordning ytterligare ökas vid genomförandet av nioårig skola ligger i öppen dag. Det är följaktligen enligt de sakkunnigas mening nödvändigt att till en för verket gemensam arbetsenhet hänskjuta handläggningen av dessa byggnads- och planeringsfrågor.

Folkskolan har redan före 1950 års riksdags beslut angående riktlinjer för det svenska skolväsendets utveckling alltmer skjutit upp i läroverksstadiet. Läsåret 1949/50 fanns obligatorisk åttaårig skola införd i omkring 50 skoldistrikt och frivillig nioårig skola i Stockholm, Göteborg och Södertälje samt vid vissa seminariers övningsskolor. Realexamen inom folkskolans ram har hittills avlagts inom Stockholms folkskolors s. k. sångklasser och övningsskolan vid folkskoleseminariet för kvinnliga elever i Stockholm. Planer föreligga på en motsvarande utbyggnad av folkskolan annorstädes. Läsåret 1948/49 lästes främmande levande språk i folkskolan inom 393 skoldistrikt av sammanlagt 22 088 elever. Överstyrelsens nuvarande organisation lämpar sig icke för handläggning av många härav betingade för folkskol- och läroverksavdelningarna delvis gemensamma ärenden.

Frågor sammanhängande med undervisningsplanerna för folkskolan och för de högre skolorna handläggas nu inom folkskol- respektive läroverksavdelningen. En samordning av överbäggandena

i dessa frågor är behövlig icke minst mot bakgrunden av den utveckling inom folkskoleväsendet, som enligt vad nyss sagts pågår. — Att uppdelna den närmaste ledningen av den allmänna försöksverksamhet inom skolväsendet, som enligt 1950 års riksdags förutnämnda beslut skall komma till stånd, på två avdelningar inom ämbetsverket är knappast görligt och skulle under alla förhållanden vara föga rationellt. — De frågor, som sammanhånga med genomförandet av 1950 års riksdags beslut om lönereglering för övningslärare, äro delvis gemensamma för läroverks- och folkskolavdelningarna. Denna lönereglering har hittills på skolöverstyrelsen övergångsvis lagt cirka 3 500 ärenden, delvis av svårare beskaffenhet, men ökar även och ej oväsentligt antalet löpande ärenden. För att dessa frågor skola kunna handläggas enhetligt inom verket, har det visat sig nödvändigt att vidta särskilda åtgärder. Vissa av ärendena handläggas, ehuru avseende även folkskolan, av rotel inom läroverksavdelningen, medan andra, ehuru avseende även läroverken, handläggas av rotel inom folkskolavdelningen. Åter andra handläggas inom administrativa avdelningen. — Någon särskild företrädare för filmfrågor finnes icke nu inom skolöverstyrelsen, men behovet av en sådan har provisoriskt tillgodosetts genom tillkallande av en särskild sakkunnig. Att hänföra denne till endera av läroverks- och folkskolavdelningarna är icke lämpligt, varför den filmsakkunnige erhållit en fristående ställning direkt under verkschefen. Motsvarande problem uppkomma, om överstyrelsen skulle utrustas med annan dylik expertis. De konsulenter i övningsämnen, över vilka överstyrelsen nu förfogar, äro av liknande skäl ställda direkt under verkschefen.

Ifrågavarande exemplifiering skulle kunna ytterligare avsevärt utbyggas. Den redan lämnade torde emellertid visa, att den huvudindelning efter skol-kategorier, som nu i viss utsträckning tillämpas inom överstyrelsen, icke under nuvarande förhållanden kan betraktas såsom lämplig och för övrigt successivt sönderbrytes. Härtill kommer att de nuvarande huvudavdelningarna inom verket icke torde få anses utgöra lämpliga arbetsenheter. Visserligen är den personal, som de sysselsätta, icke stor i jämförelse med personalen i arbetsenheter inom andra ämbetsverk, men det arbetsområde, som de var för sig omspänna, måste anses vara alltför omfattande. Särskilt cheferna för läroverks- och folkskolavdelningarna ha växande svårigheter att dels sköta det löpande arbetet som undervisningsråd, dels överblicka det omfattande verksamhetsområdet, innefattande frågor av de mest skiftande slag, och hålla sin hand över det praktiskt-pedagogiska utvecklingsarbetet. Ett genomgående drag i verkets nuvarande organisation är, att befattningshavarna i ansvarig ställning ha betungande administrativa uppgifter samtidigt som de svara för framstegsarbetet inom skilda områden.

Dessa brister i skolöverstyrelsens organisation ha blivit alltmera påtagliga de senare åren. Att organisationen icke lämpar sig för den krävande verksamhet, som nu åligger överstyrelsen, och ännu mindre för det arbete, som de närmaste åren måste nedläggas på att förbättra den nuvarande skolorganisationen och förbereda ett genomförande av den beslutade skolreformen, synes vara uppenbart. De sakkunniga ha därför icke kunnat finna överstyrelsens nuvarande huvudindelning i arbetsenheter tillfredsställande.

Riktlinjer för en ändrad indelning i arbetsenheter

I direktiven för de sakkunniga har departementschefen framhållit, att vid genomförandet av hittills vidtagna partiella förbättringar av överstyrelsens organisation alltför ringa uppmärksamhet ägnats åt angelägenheten av att rent organisatoriskt bereda garantier för att överstyrelsens administrativa bestyr icke undantränga de pedagogiska. Vid en omorganisation av överstyrelsen borde övervägas, om icke säkerhet härför skulle kunna vinnas genom att de pedagogiska arbetsuppgifterna sammanfördes till en eller flera särskilda avdelningar av verket med uppgift att ägna sig endast åt frågor av sådan art. Andra lösningar vore måhända tänkbara, framhåller departementschefen, och borde väljas, om de tillgodosåge önskemålet att utvecklingsarbete i tillräcklig grad präglade överstyrelsens fortsatta verksamhet.

De sakkunniga vilja framhålla, att en sådan omorganisation av verket, att *ärendenas sakinnehåll* blir avgörande i fråga om handläggningssättet, öppnar möjlighet att tillgodose nämnda önskemål, som enligt de sakkunnigas mening är i hög grad framträdande. Erfarenheten ger vid handen, att i konkurrensen mellan löpande administrativt arbete och utvecklingsarbete det i allmänhet är det löpande administrativa arbetet, som tilltvingar sig huvuddelen av befattningshavarnas uppmärksamhet. Givetvis bör den stimulans, som kvalificerat utrednings- och utvecklingsarbete innebär, tillkomma även befattningshavare, vars huvuduppgift är löpande bestyr. Denna synpunkt får dock icke föranleda en sådan organisation av verket, att utvecklingsarbetet blir lidande.

Uppdelningen i arbetsenheter bör ske på sådant sätt, att *enheterna i görligaste mån täcka slutna arbetsområden*, varigenom behovet av samverkan med andra enheter begränsas, arbetet löper snabbare och tid sparas för befattningshavarna. Ett önskemål är vidare, att även i den nya organisationen varje skolkategori förfogar över särskilda arbetsenheter inom överstyrelsen, speciellt inriktade på skolformernas förhållanden. Det är därför av intresse, att de nya, efter ärendenas sakliga innebörd uppdelade verksavdelningar, som de sakkunniga förordade, i sin tur indelas på sådant sätt, att *skilda skolstadier om möjligt motsvaras av skilda arbetsenheter*.

Inom den nuvarande organisationen sker i vissa ärenden ett nära samarbete mellan verkets avdelningar. Ett löpande *samarbete inom ramen för en arbetsenhet mellan ledamöter, företrädande olika skolformer*, medger däremot organisationen som regel icke. Detta är icke till fördel för handläggningen av vissa ärenden och medför även onödig omgång i arbetet. Följande exempel åskådliggör detta. Ett ärende om filmundervisning, avseende både folkskola och läroverk, handlägges av chefen för en rotel inom läroverksavdelningen i samråd med chefen för vederbörande rotel inom folkskolavdelningen, men kan, eftersom det angår två av verkets avdelningar, icke avgöras av chefen för endera av dessa avdelningar. Det måste slutligt avgöras av generaldirektören, och i handläggningen deltagar, förutom de båda rotelcheferna, även de två avdelningscheferna, alltså inalles fem personer. Kunde ärendet handläggas inom en arbetsenhet med företrädare för både läroverken och folkskoleväsendet, skulle det med mindre omgång men med samma säkerhet kunna avgöras

exempelvis av chefen för denna arbetsenhet i närvaro av två av arbetsenhetsens ledamöter, den ene representerande läroverkens och den andre folkskolans synpunkter. Verkets nya organisation bör möjliggöra ett dylikt regelrätt samarbete mellan olika skolformers företrädare inom ramen för en arbetsenhet.

Vad nu anförts leder de sakkunniga till att förorda, att skolöverstyrelsens nuvarande tunga huvudavdelningar uppdelas efter ärendenas sakinnehåll i ett antal enheter av förhållandevis mindre omfattning, i vilka de nuvarande för verket gemensamma mindre arbetsenheter ingå. Härvid böra på förut anförda skäl de pedagogiska uppgifterna respektive de förvaltningsmässiga såvitt möjligt hänvisas till särskilda arbetsenheter.

Statskontoret har i sitt utlåtande över 1936 års skolöverstyrelsesakkunnigas förslag (se bilaga 1) angivit vissa riktlinjer för en omorganisation, som i väsentliga avseenden överensstämmer med de nu framlagda.

Det återstår att överväga, huruvida en uppdelning av överstyrelsen efter dess båda huvuduppgifter, den pedagogiska och den förvaltningsmässiga, även bör medföra, att för handläggningen av de sistnämnda arbetsuppgifterna huvudsakligen administrativ personal tages i anspråk, medan den pedagogiskt utbildade reserveras för pedagogisk ledning och rådgivning inom skolväsendet.

Någon skarp gränsdragning mellan pedagogiska och administrativa ärenden är icke möjlig. Till belysande härav vilja de sakkunniga, utan anspråk på fullständighet, indela dessa ärenden på följande sätt.

1. Handläggningen av vissa ärenden fordrar *pedagogisk eller skolorganisatorisk erfarenhet*. Som exempel må nämnas frågor om undervisningsplaner,

metodiska och andra anvisningar för undervisningen samt tillsättning av lärartjänster. Administrativa befattningshavare kunna i dessa ärenden medverka expeditionellt och redaktionellt.

2. I vissa ärenden är den *administrative befattningshavaren väsentligen beroende av skolmannens sakliga medverkan*. Ett ärende om en lärares tjänstledighet innefattar en prövning av dels behovet av ledigheten, dels löneförmånerna därunder. Bestämmelser och praxis ge den administrative befattningshavaren ledning vid bedömandet av löneförmånernas storlek vid olika slag av ledigheter. I vad mån befattningshavaren skall vid ledigheten avstå från honom tillkommande löneförmåner, kan emellertid slutligt avgöras först efter ett bedömande ur pedagogiska synpunkter av behovet av ledigheten — exempelvis för en studieresa, för vidareutbildning eller för utarbetande av en lärobok — i vilket bedömande bl. a. ingår en prövning av sökandens kvalifikationer etc. Ärenden av denna art kunna alltså, ehuru skenbart av administrativ karaktär, icke handläggas enbart av administrativ befattningshavare. Som exempel på andra ärenden av samma natur må nämnas frågor om fördelning av kursanslag och om lärares rätt att kvarstå i tjänst.

3. I vissa frågor är *skolmannen beroende av den administrative befattningshavarens medverkan*. Som exempel må nämnas författningsfrågor. Beträffande dessa fordras i många fall pedagogisk eller skolorganisatorisk erfarenhet för att kunna bedöma författningens sakliga innehåll men administrativ träning för att avfatta densamma. Det bästa resultatet nås genom en samverkan mellan pedagogiska och administrativa befattningshavare.

4. Vissa frågor slutligen fordra *administrativ erfarenhet* och de kunna och böra handläggas självständigt av administrativ personal. Till sådana kunna räknas flertalet löne- och pensionsfrågor samt frågor om fördelning av statsbidrag till privatläroverk och sinnesslöskolor. Även i dessa ärenden kan skolmannens medverkan ibland vara behövlig. Ett löneklassärende kan innefatta prövning av värdet av en lärares tjänstgöring vid en viss skola och en fråga om statsbidrag till en skola kan påverkas av schematekniska spörsmål.

Härav framgår att endast ärendegrupperna 1 och 4 kunna förläggas till arbetsenheter med övervägande pedagogiskt respektive administrativt erfarna befattningshavare, medan i de arbetsenheter, som handlägga ärendegrupperna 2 och 3, sakkunskap av båda slagen erfordras.

Vad de sistnämnda båda ärendegrupperna beträffar, bör framhållas, att — även om administrativ erfarenhet är av stor betydelse vid ärendenas handläggning — överstyrelsens beslut eller förslag dock skulle berövas en stor del av sin tyngd, om de pedagogiska synpunkterna icke tillades stor vikt vid ärendenas avgörande. Vid exempelvis remiss till skolöverstyrelsen av ett ärende av pedagogiskt-administrativ karaktär torde Kungl. Maj:t av överstyrelsen förvänta en belysning av ärendet i första hand ur pedagogiska synpunkter, vilka i allmänhet icke företräddas vid ärendets efterföljande handläggning, men även ur administrativa synpunkter. Detta önskemål tillgodoses, om de arbetsenheter, som handlägga ifrågavarande pedagogiskt-administrativa ärenden, ehuru ställda under befattningshavare med lärarerfarenhet, utrustas med administrativ personal i tillräcklig omfattning och i ansvarig ställning.

I svensk statsförvaltning torde administrativ sakkunskap grundläggas icke så mycket genom teoretisk utbildning av visst slag som fastmer genom praktisk träning i administrativt arbete. Härvid göres undantag för sådana befattningar, i vilka fordras kvalificerad juridisk utbildning. De behörighetsbestämmelser, som nu gälla beträffande förste byråsekreterartjänst i skolöverstyrelsen, äro i detta hänseende belysande. För sådan behörighet fordras att ha avlagt examen inför juridisk fakultet eller statsvetenskaplig-filosofisk examen »eller att äga omfattande och synnerligen väl vitsordad erfarenhet inom överstyrelsens verksamhetsområde». De sakkunniga ha i det föregående ställt administrativ erfarenhet emot pedagogisk och skolorganisatorisk. Härvid har icke förbisetts, att inom överstyrelsen funnits och finnas åtskilliga exempel på skolmän, som förvärvat en administrativ erfarenhet, väl så stor som administrativa befattningshavares i allmänhet. Samtidigt måste emellertid konstateras, att en organisation av överstyrelsen, som förutsätter att detta blir regeln, icke lär vara ändamålsenlig. En dylik organisation innebär i många fall en misshushållning med skolmannens arbetskraft. Organisationen bör i stället vara sådan, att administrativ erfarenhet, som äges eller förvärvas, icke beträffande alla ledamotstjänsterna är en förutsättning för att en skolman skall kunna verksamt göra en insats i överstyrelsens arbete.

Förslag

En genomgång av de ärenden, som skulle ankomma på skolöverstyrelsen vid bifall till de sakkunnigas i kap. 5 framlagda förslag till avgränsning av dess arbetsområde, ger vid handen, att

dess ärenden kunna uppdelas i följande huvudgrupper.

1. Undervisningsfrågor

Till denna grupp ärenden räknas frågor, sammanhängande med överstyrelsens inspektions- och pedagogiskt rådgivande verksamhet, samt verkets konferenser i undervisnings- och dylika frågor med inspektörer, rektorer och lärare. Hit hänföres frågor om undervisningsplaner för de olika skolorna, om metodiska och andra anvisningar för undervisningen i allmänhet eller i vissa ämnen eller ämnesgrenar, om undantag från undervisningsplanerna i vissa fall, om friluftsverksamhet, trafikundervisning, skolteater, skolradio, skolfilm, korrespondensundervisning och luftskyddsundervisning, om undervisningsmateriel, som icke är att hänföra till fasta inventarier, samt frågor om läroböcker. Här inbegripas även speciella frågor om uppfostran, exempelvis ordningsföreskrifter, liksom om skolungdomsutbyte och lärjungebrevväxling. Här avses vidare frågor om anordnande av examen — muntlig och skriftlig — om uppgifter för skriftliga prov, om censorsinstitutionen och om rätt att anställa examen. Till undervisningsfrågor få även räknas frågor om kompetensvärdet av in- och utländska skolbetyg.

Den grupp ärenden, som sålunda angivits, är av stor omfattning och central betydelse i överstyrelsens verksamhet. Omfattningen av inspektions- och den pedagogiskt rådgivande verksamheten bestämmes praktiskt taget enbart av tillgången på personal. Av skäl, som de sakkunniga i det föregående anför, böra ifrågavarande ärenden sammanhållas inom en särskild avdelning med uppgift att ägna sig åt frågor av dylik

beskaffenhet. De sakkunniga ha icke funnit hinder föreligga mot en sådan anordning och föreslå, att ärendena hänföras till en särskild avdelning, *undervisningsavdelningen*.

Ärenden av ifrågavarande art, som angå lärarutbildning, och frågor, som ha samband med försöksverksamhet av större omfattning eller speciell natur, ha dock med hänsyn till sin art och betydelse av de sakkunniga ansetts böra handläggas på särskilda avdelningar (se nedan).

Av bilaga 7 framgår, att närmare fyra undervisningsråd för närvarande kunna anses helt sysselsatta med uppgifter, som skulle ankomma på undervisningsavdelningen, förutom konsulenter och annan personal. De sakkunniga föreslå, att avdelningen uppdelas i fem rotlar. Av dessa böra vissa handlägga de nuvarande olika skolformernas ärenden och andra handlägga för avdelningen gemensamma frågor. En av rotelcheferna bör inom denna liksom inom övriga i det följande föreslagna avdelningar vara avdelningschef och närmast ha att svara för samordningen av rotlarnas arbete. Genom utökningen av antalet kvalificerade pedagogiska befattningshavare, inriktade på dessa frågor, ha de sakkunniga velat trygga, att överstyrelsen i fortsättningen, såsom i direktiven för de sakkunniga framhållits, kan ägna ökad uppmärksamhet åt dessa frågor.

Alla rent pedagogiska frågor, som icke räknas till de nedan nämnda försöks- och lärarutbildningsavdelningarna eller till vissa speciella skolformer, böra handläggas på denna avdelning. Det bör främst vara denna avdelnings ledamöter, som svara för överstyrelsens allmänna pedagogiska inspektions- och rådgivande verksamhet. Detta bör givetvis icke utesluta, att, när så

prövas lämpligt, även andra ledamöter förrätta dylik inspektion. Såsom närmare utvecklas i samband med behandlingen av överstyrelsens inspektions- och rådgivande verksamhet (kap. 9), är det i själva verket nödvändigt att i viss utsträckning anlita även annan sakkunskap inom verket för olika uppgifter av pedagogisk art. I den mån ledamöter och annan sakkunnig personal på andra arbetsenheter fullgöra inspektioner eller annan pedagogisk verksamhet, böra de i detta hänseende i regel sortera under undervisningsavdelningen, där frågor av nämnt slag skola sammanhållas.

2. Speciell försöksverksamhet

Tidigare utredningar och uttalanden. 1946 års skolkommission, som i sitt principbetänkande (SOU 1948: 27, sid. 86) starkt betonade behovet av ökat stöd åt den psykologisk-pedagogiska forskningen, framhöll, att denna måste kompletteras med praktiskt inriktad pedagogisk försöksverksamhet. Förutom lärarnas spontana pedagogiska försöksverksamhet, som behövde få påtagligt stöd i många former, fordrades »försöksverksamhet av mera permanent och systematisk karaktär». En sådan verksamhet med syfte »att underkasta pedagogiska uppslag en noggrant kontrollerad praktisk prövning» vore en förutsättning för framsteg på undervisningsområde.

Vidare framhöll kommissionen (sid. 100), att kravet på en central instans för det pedagogiska försöksarbetet framväxte ur kravet på en fortskridande skolreform. Det vore naturligt, att den behövliga centrala instansen finge sin plats inom skolöverstyrelsen. Förutom att stödja enskilda lärares pedagogiska reformsträvanden och att

leda såväl en omfattande systematisk försöksverksamhet som en härav föranledd utvidgad fortbildning av lärare med hjälp av för ändamålet anställda konsulenter skulle det ankomma på denna centrala instans att leda arbetet på en successiv förnyelse av studieplanerna samt att ta initiativet till att utarbeta prov i anslutning härtill. Då denna centrala instans (sid. 101) »måste ansvara för synnerligen omfattande och för det pedagogiska framåtskridandet väsentliga uppgifter, torde den inte kunna inskränkas till en enstaka rotel utan bör ges karaktären av en särskild avdelning inom skolöverstyrelsen». En uppbyggnad i etapper kunde emellertid vara att rekommendera. Kommissionen anförde bl. a. följande.

För att arbetet inom den nya avdelningen inte skall bli tungrott, fordras icke blott ledande utan också assisterande personal i tillräcklig omfattning. Vidare kräves smidiga former för samverkan med övriga avdelningar inom skolöverstyrelsen.

Av stor betydelse är en nära samverkan mellan den nya avdelningen inom skolöverstyrelsen och statens psykologisk-pedagogiska institut. Vid utarbetandet av studieplaner måste hänsyn tagas inte blott till praktiska erfarenheter utan också till vetenskapliga pedagogiska och psykologiska undersökningar, varvid institutet bör kunna ställa sin sakkunskap till förfogande.

Kommissionen räknade med (sid. 493), att efter ett principbeslut i skolfrågan vissa skoldistrikt skulle kunna tillåtas att redan i början av 1950-talet försöksvis pröva den tilltänkta skolorganisationens ändamålsenlighet och att sådan försöksverksamhet sedermera skulle utsträckas till allt flera distrikt. Kommissionen inväntade emellertid ej riksdagens principbeslut utan förfrågade sig redan hösten 1948 hos 256 skoldistrikt, huruvida dessa vore villiga att

påbörja en sådan försöksverksamhet från och med läsåret 1949/50. Av 144 distrikt besvarades frågan jakande. Sedermera medgav Kungl. Maj:t efter särskild framställning från kommissionen 14 av dessa skoldistrikt rätt att redan från och med nämnda läsar påbörja försöksverksamhet i anslutning till kommissionens förslag.

Skolöverstyrelsen hemställde den 23 december 1948 hos Kungl. Maj:t om inrättande inom överstyrelsen från och med den 1 juli 1949 av en särskild rotel för ledning och organisation både av den försöksverksamhet, som skolkommissionen planerat, och den motsvarande verksamhet i övrigt, med vilken överstyrelsen hade att befatta sig. Med tanke på den från och med läsåret 1949/50 planerade försöksverksamheten i anslutning till skolkommissionens förslag anförde överstyrelsen i nämnda skrivelse bl. a. följande:

På grund av de organisatoriska och administrativa frågor, som äro förknippade med en sådan försöksverksamhet, torde överstyrelsens medverkan bliva ofrånkomlig, så snart planlägningsstadiet passerats. Verksamheten måste organiseras och ledas under ständig kontakt med lokala styrelser, inspektörer och rektorer. En mångfald praktiska frågor inställa sig i samband med försöken och den allmänna expansion, som förestår inom skolväsendet. Framför allt är det dock önskvärt, att överstyrelsen alltifrån början göres skickad att leda och råda även i fråga om det inre arbetet i samband med de försöksanordningar, som med utgångspunkt i skolkommissionens förslag böra under de närmaste åren igångsättas. Frågor om studieplanerna för särskilda ämnen och om grundkurser och överkurser torde komma att i hög grad sysselsätta dem, som inom överstyrelsen skola svara för försöksverksamheten. Instruktionsmöten och kurser måste hållas för de i försöken medverkande lärarna.

Den tilltänkta roteln borde enligt överstyrelsen icke inordnas i någon av

de nuvarande verksavdelningarna utan hellre utgöra en fristående rotel, som alltefter behovet samverkade med än den ena, än den andra av överstyrelsens avdelningar. Chef för roteln skulle enligt förslaget vara ett undervisningsråd med placering i lönegrad Cp 10. Roteln skulle kunna bestå dels av en förste byråsekreterare i Ca 29, dels av amanuens- och biträdespersonal för en beräknad kostnad första året av omkring 25 000 kronor. Roteln borde också bedriva viss konsulentverksamhet inom försöksdistrikten, och kostnaden härför beräknades första året till omkring 35 000 kronor.

I sitt utlåtande den 31 januari 1949 över skolkommissionens principbetänkande (SOU 1949: 35) erinrade överstyrelsen om sin tidigare skrivelse om inrättande av en särskild rotel för försöksverksamhet och framhöll, att tillkomsten av en sådan rotel »utgör en första förutsättning för att det föreliggande programmet till skolreform skall kunna realiseras» (sid. 40).

I *propositionen 1949: 148* förklarade sig departementschefen icke beredd att ta ställning till förslaget om inrättande av en särskild försöksrotel inom överstyrelsen. Denna fråga skulle bli föremål för övervägande först sedan riksdagen fattat principbeslut om riktlinjerna för skolväsendets utveckling. För budgetåret 1949/50 förordade departementschefen, att kostnaderna för den förstärkning av överstyrelsens personal, som kunde befinnas erforderlig för försöksverksamheten, finge bestridas från det i samma proposition begärda reservationsanslaget av 100 000 kronor till Skolöverstyrelsen: Försöksverksamhet m. m. I enlighet med Kungl. Maj:ts förslag anvisade riksdagen det begärda anslaget. I nådigt brev den 27 maj 1949 föreskrevs att frågor om anslagets dis-

position för anställande av personal, som erfordrades för försöksverksamheten, skulle underställas Kungl. Maj:ts prövning. Det bör erinras, att av detta anslag 50 000 kronor avsetts för sådan försöksverksamhet, som under alla förhållanden och oberoende av en blivande skolreform ansetts av behovet påkallad.

1950 års riksdagsbeslut. Beträffande ledningen av försöksverksamheten har departementschefen i propositionen 1950: 70 angående riktlinjer för det svenska skolväsendets utveckling (sid. 583) gjort följande uttalande:

Skolöverstyrelsen måste få en personalorganisation, vilken möjliggör för ämbetsverket att leda de allmänna försök, som erfordras för den nya organisationen, och de mera speciella försök, som inom varje skolans ämne äro nödvändiga för det praktiska genomförandet av metodiska förbättringar. Den bör stå i spetsen för en konsulentorganisation, som håller kontakten levande mellan lärarna ute i det praktiska arbetet och mellan dem och de andra krafter, vilka medverka till samma mål. Det kan förväntas, att de enligt bemyndigande den 18 juni 1949 tillkallade skolöverstyrelsesakkunniga komma att framlägga förslag i dessa avseenden. I den mån det för försöksverksamheten befinnes ändamålsenligt, att särskilda försöksskolor inrättas, torde skolöverstyrelsen böra därom framlägga förslag.

En målmedveten och effektiv ledning av försöksverksamheten är självfallet en ofrånkomlig förutsättning för genomförande av det mycket omfattande program för verksamheten, som departementschefen i följande ordalag antytt i samma proposition (sid. 191 f.):

De tio år, som ligga framför oss, innan skolreformen i större utsträckning kan genomföras, böra utnyttjas väl för att fastställa de metodiska resurserna, ompröva de olika konstruktionernas bärkraft och draga de definitiva slutsatserna rörande enhets-

skolans organisation på de omstridda punkterna... Alternativa studieplaner böra skyndsamt utarbetas, tekniska hjälpmedel av olika slag färdigställas och tillhandahållas, arbetets gång och arbetsresultaten i försöksklasserna noggrant följas och registreras och resultaten av undervisningsförsöken i det hela successivt bearbetas och bringas till lärarkårernas kännedom... Parallellt med de praktiska försöken torde en serie vetenskapliga undersökningar böra företagas...

Mot slutet av 1950-talet kan tiden vara inne för en sammanfattande utredning i differentieringsfrågan, varvid praktiska och vetenskapliga erfarenheter böra kunna sammanarbetas till en hållbar grund för den organisation, som sedan successivt skall genomföras.

När det gäller försöksverksamhet av organisatoriskt slag, skulle denna enligt propositionen (sid. 192) »i första hand inriktas på att pröva de metoder och den organisation, som skolkommisionen har föreslagit». I ett flertal motioner vid 1950 års riksdag (I: 380—381 och II: 462 och 467—468) har föreslagits, att försöksverksamheten bör utbyggas i långt större utsträckning än departementschefen avsett och göras så allsidig som möjligt, med möjligheter till praktisk prövning av olika alternativa förslag till enhetsskolorganisation. Vidare har i en motion (I: 382) föreslagits, att försöksverksamhet även skulle anordnas i den nuvarande realskolan.

Det särskilda utskott, som inom riksdagen berett skolfrågan, har i sitt utlåtande (nr 1) likaledes förordnat en avsevärd utvidgning av försöksverksamheten. Utskottet har framhållit (sid. 118), att det visserligen låg i sakens natur, att försöken i första hand måste vara förlagda till en efter deras omfattning dimensionerad enhetsskolorganisation men att försök även borde anställas inom de existerande skolformerna.

Utskottet har förklarat sig vara ense med departementschefen om försöksverksamhetens betydelse och om vikten av att den utrustas med de resurser, som departementschefen funnit erforderliga, varvid utskottet förutsatt, att utredning härom komme att verkställas av skolöverstyrelsesakkunniga och att därav föranledda förslag snarast möjligt förelades riksdagen.

I fråga om försöksverksamhetens omfattning och ledning ingå i 1950 års riksdags beslut följande punkter.

Allsidiga försök skola anställas angående de för enhetsskolan ändamålsenliga organisations- och arbetsformerna, såsom angående elevmaterialets och lärokursens differentiering med hänsyn till lärjungarnas anlag, angående skolans inre arbete och angående lärjungars intagning i enhetsskolan på grundval av skolmognadsprov.

Försök skola jämväl anställas med olika former av praktiska realskolor.

Den lämpliga anknytningen till enhetsskolan av skolor för yrkesundervisning och praktiska realskolor bör övervägas och under försökstiden prövas.

Försök skola anställas med särskilda till enhetsskolan anknytande gymnasieformer.

Ledning och redovisning av försöksverksamheten i dess helhet skall handhas av skolöverstyrelsen med för ändamålet behöflig förstärkt organisation och erforderliga betingelser i övrigt skapas genom utbyggnad av statens psykologisk-pedagogiska institut och andra lämpliga åtgärder.

Vidtagna provisoriska åtgärder. På särskild framställning har Kungl. Maj:t den 22 september 1949 medgivit, att ur det för ändamålet beviljade förslagsanslag finge bestridas kostnaderna för anställande inom överstyrelsen av dels ett kanslibiträde med placering i lönegrad Cg 11, dels en administrativt erfaren pedagog med pla-

cering i lönegrad Cg 27 — i tjänsteförteckningen benämnd försöksskolkonsulent — dels ock tre lärare för deltidstjänstgöring såsom konsulenter inom skoldistrikt med försöksverksamhet. Förutom ersättning för mistade avlöningsförmåner vid tjänstledighet för dylikt uppdrag ha dessa konsulenter medgivits rätt att åtnjuta traktamentsersättning enligt gällande bestämmelser.

En av överstyrelsens ordinarie ledamöter, undervisningsrådet Y. Norinder, har från den 1 juli 1949 genom dubbling av en undervisningsrådstjänst avdelats för att handlägga ärenden rörande försöksverksamheten inom skolväsendet. Kostnaden för verksamhetens ledning bestreds sålunda från verkets avlöningsanslag.

Överstyrelsen upprepade i sina anslagsäskanden för budgetåret 1950/51 sin hemställan om inrättande av en särskild rotel för försöksverksamhet. För roteln föreslog överstyrelsen — förutom en rotelchef i lönegrad Cp 10 — en förste försöksskolkonsulent i Ce 29, en amanuens i Ce 20 och ett kanslibitråde i Ce 11.

I 1950 års statsverksproposition har emellertid departementschefen, bl. a. med hänsyn till att frågan om skolöverstyrelsens omorganisation vore under utredning av skolöverstyrelsesakkunniga, förklarat sig fortfarande icke beredd att biträda förslaget om inrättande av en mera fast organiserad försöksrotel inom överstyrelsen. Även under budgetåret 1950/51 är sålunda försöksverksamhetens centrala organisation endast provisoriskt ordnad, och kostnaden bestrides ur ett reservationsanslag om 160 000 kronor. Därav beräknas 60 000 kronor till instruktions- och fortbildningskurser för försöksskolornas lärare och 30 000 kronor till arvoden åt deltidanställda konsulenter och

andra sakkunniga biträden. På grund av försöksverksamhetens planerliga utvidgning till att omfatta dels allt flera läraravdelningar inom de nuvarande försökskommunerna, dels ett icke obetydligt antal avdelningar inom nytillkommande försöksdistrikt har det förutsatts, att särskilt konsulent- och instruktionsverksamheten behövde förstärkas.

Kungl. Maj:t medgav den 25 augusti 1950 dubbling av ytterligare en undervisningsrådstjänst. Innehavaren av tjänsten har avdelats för ärenden rörande försöksverksamheten, speciellt sådana som gälla läroverksväsendet. Den 17 november 1950 medgav Kungl. Maj:t, att från försöksanslaget för budgetåret 1950/51 finge bestridas kostnaderna för anställande inom överstyrelsen av 1 kanslibitråde, 1 heltidsanställd amanuens, 1 försöksskolkonsulent i lönegrad Cg 27, 1 undersökningsexpert från och med den 1 november 1950 med ett arvode av 675 kronor i månaden, samt ett antal lärare för deltidstjänstgöring såsom konsulenter med rätt för dessa att åtnjuta ett dagarvode av åtta kronor för tjänstgöringsdag, resdagar icke inräknade, samt traktamentsersättning enligt gällande bestämmelser ävensom ersättning för mistade avlöningsförmåner under tjänstledighet för ifrågavarande uppdrag.

Försöksverksamhetens nuvarande omfattning och beräknade utvidgning. Läsåret 1949/50 bedrevo 229 läraravdelningar försöksverksamhet, av vilka 57 närmast prövade skolutredningens och 172 skolkommissionens reformförslag. De förra försöken voro koncentrerade till Stockholm, de senare utspridda till 14 skoldistrikt i skilda delar av landet, från

Burlöv i Skåne till Hietaniemi i Tornedalen.

Försöksverksamheten med nioårig enhetsskola i enlighet med skolkommissionens principförslag har läsåret 1950/51 utsträckt till ytterligare 5 hela skoldistrikt, varjämte i 2 skoldistrikt enstaka skolor påbörjat sådan verksamhet. Enbart vid prövningen av skolkommissionens förslag deltog läsåret 1950/51 i det närmaste 400 läraravdelningar. Dessutom ha försöken i anslutning till skolutredningens förslag utvidgats. Hela antalet läraravdelningar med försöksverksamhet av dessa båda slag närmade sig 500 sagda läsår.

Om erfarenheterna av försöksarbetet i organisatoriskt hänseende har undervisningsrådet Y. Norinder i en till de sakkunniga avgiven promemoria bl. a. anfört.

Att kunna tillräckligt effektivt instruera och fortbilda det för varje år allt större antal lärare, som komma att delta i försöksverksamheten, om denna planenligt fortsattes, torde icke bli möjligt utan lärarutbildningsanstaltens medverkan i en eller annan form. Vad särskilt beträffar den av skolkommissionen hittills planerade försöksverksamheten, visa redan det första årets erfarenheter, att det hade varit lämpligare att från början koncentrera även denna till några få skolenheter av olika slag i stället för att utsprida den till kommuner i vitt skilda delar av landet. Förutom att den centrala ledningen av skol-försöken därigenom i hög grad försvårats, har det visat sig, att dessa över landet vitt utspridda försökskommuner i denna sin verksamhet kommit att känna sig i viss mån isolerade. Det stora avståndet har försvårat deras samarbete i pedagogiskt avseende. Därvidlag ha de huvudsakligen varit hänvisade till ett fåtal centralt utsända konsulenter, som likaledes på grund av de stora avstånden mellan försökskommunerna ej kunnat besöka dessa så ofta och under så lång tid, som hade varit önskvärt.

För att i någon mån bryta försöksdistriktens isolering har skolöverstyrelsen, som efterhand fått medverka mera direkt än

tidigare vid uttagning av nya försökskommuner, sökt verka för en viss konsolidering av verksamheten även i geografiskt avseende. I de fall, där så visat sig möjligt, ha såsom nya försöksdistrikt förordats sådana, som äro belägna i närheten av de nuvarande. Viss hänsyn har också tagits till belägenheten i förhållande till lärarutbildningsanstalter, eftersom dessa ha stora möjligheter att i pedagogiskt avseende bli stödjepunkter för försöksverksamheten. Genom en konsolidering av försöksdistrikten till såvitt möjligt sammanhängande områden synes det också bli lättare att för enhetsskolans elever på högstadiet kunna ordna en differentierad utbildning. För dem som önska t. ex. gymnasieutbildning torde det i så fall eventuellt bli möjligt att ordna sådan på särskild linje vid något läroverk inom eller i närheten av försöksområdet.

För de högre skolornas del är det avsett att i större omfattning börja med försöksverksamhet från och med nästa budgetår. För detta ändamål har skolöverstyrelsen utarbetat allmänna anvisningar (se Aktuellt från skolöverstyrelsen 1950 häfte 21 sid. 273 ff.).

De sakkunniga. Genom 1950 års riksdagsbeslut har skolöverstyrelsen tillförts en synnerligen krävande arbetsuppgift. Försöksverksamheten skall gälla icke blott enhetsskolans utformning, utan även andra skolformer — i första hand realskolor av olika slag men även gymnasier. En viktig uppgift blir att utpröva nya gymnasieformer, anknytande till enhetsskolan. Dessutom tillkomma försök med förberedande yrkesutbildning, vilken enligt riksdagens uttalande icke får träda tillbaka för den teoretiska utbildningen.

Arbetsuppgifterna äro av den arten, att de måste sammanhållas inom en särskild arbetsenhet inom skolöverstyrelsen, och av den omfattningen, att en särskild avdelning är erforderlig. Denna bör uppbyggas i etapper, allteftersom försöksverksamheten fortskrider. Avdel-

ningen bör benämnas *försöksavdelningen*.

Pedagogisk försöksverksamhet är icke något nytt inom skolväsendet. Sådan verksamhet har bedrivits så länge skolan funnits till — av enskilda lärare och genom olika skolors försorg. Även skolöverstyrelsen har medverkat vid dylika försök i ganska stor utsträckning. Som exempel må endast anges försök med kombinerade skrivningar i främmande levande språk, med nytt inträdesförfarande vid läroverk och seminarier och med gruppundervisning inom folkskolan. Åtskilliga nya försök planeras av överstyrelsen, exempelvis med lärarutbildningsfilmer och med specialundervisning för läroverks elever, som på grund av sjukdom kommit efter i undervisningen. Försöksverksamhet av nu avsedd art måste utgöra ett normalt inslag i skolarbetet och måste på allt sätt uppmuntras. Det är enligt de sakkunnigas mening icke erforderligt eller ens önskvärt, att löpande försöksarbete av denna art centraliseras till en försöksavdelning inom skolöverstyrelsen. Denna bör icke splittras på för många arbetsuppgifter utan kunna inrikta sig på sin huvuduppgift, i första hand försök i samband med beslutet om upprättande av en enhetsskola och annan liknande speciell försöksverksamhet. Pedagogiskt utvecklingsarbete i övrigt bör givetvis ankomma på undervisningsavdelningen och den arbetsenhet, som handlägger lärarutbildningsärenden, vilka i de sakkunnigas förslag dimensionerats med tanke härpå. Någon svårighet att från fall till fall avgöra vilken försöksverksamhet, som bör ankomma på den ena eller den andra avdelningen, torde icke föreligga.

Verksamheten inom försöksavdelningen förutsätter, att till denna i första hand knyts åtminstone två befattnings-

havare i undervisningsråds ställning. Möjligt är, att även den förberedande yrkesutbildningen sedermera kan komma att behöva en motsvarande företrädare inom försöksverksamhetens ledning.

Försöksavdelningen synes böra uppdelas på två rotlar, den ena närmast inriktad på högre skolstadier, den andra närmast på lägre. Särskilt vid försöken med enhetsskola i olika former är det emellertid av vikt, att företrädarna för de olika slagen av skolor samverka. Arbetsfördelningen mellan de båda rotelcheferna, av vilka den ene dessutom bör vara avdelningschef, måste i första hand bli beroende av deras kvalifikationer. Till frågan om personalorganisationen i övrigt återkomma de sakkunniga i det följande.

Såsom framgår av undervisningsrådet Norinders nämnda promemoria, uppkomma vid försöksarbetet frågor om dess regionala ledning. Då lösningen av dessa frågor i väsentlig grad bero av försöksskolornas antal och geografiska fördelning, är det icke möjligt för de sakkunniga att härutinnan framlägga förslag. Dessa frågor måste bedömas av skolöverstyrelsen i dess löpande verksamhet. Efterföljande beräkningar av försöksavdelningens personalbehov (kap. 11) påverkas i förhållandevis ringa grad av den regionala organisationens planläggning.

3. Lärarutbildning

Frågor om organisationen av och arbetet vid provårsanstalter samt folk- och småskoleseminarier ävensom om fortbildningskurser för lärare och om lärares behörighet handläggas nu på rotel L II respektive L IV och rotel F II respektive F VI. Vissa av frågorna äro, ehuru avseende skilda lärarkategorier,

delvis av gemensam karaktär. Handläggningen av andra hithörande frågor — icke minst de, som avse fortbildningskurser — bör med fördel kunna samordnas.

Det synes därför lämpligt, att dessa ärenden liksom på överstyrelsen ankommande ärenden om utbildning av övningslärare av olika slag handläggas inom en och samma arbetsenhet.

Såsom 1946 års skolkommission framhållit (SOU 1948: 27, sid. 14) är läraren den viktigaste faktorn i skolans liv. Lärarutbildningens omläggning har kommissionen därför funnit bli en av skolreformens angelägnaste uppgifter. Kommissionen har framlagt förslag om lärarhögskolor, vilkas uppgift i främsta rummet skulle vara att ge samtliga blivande lärare deras egentliga yrkesutbildning. Inom skolkommissionens lärarutbildningsdelegation pågår utredning om upprättande av ifrågavarande lärarhögskolor. Att dylika högskolor, när sådana komma till stånd, böra anknys till nämnda arbetsenhet inom skolöverstyrelsen finna de sakkunniga naturligt. Det är av vikt, att de ändringar inom lärarutbildningen, som måste vidtagas i samband med upprättande av dylika högskolor, icke genomföras på sådant sätt, att lärarutbildningen under ett övergångsskede försvagas. Ur denna synpunkt är det ett intresse, att den arbetsenhet inom överstyrelsen, som har att taga befattning med de redan existerande lärarutbildningsanstalterna, även bär det närmaste ansvaret för lärarhögskolereformens genomförande.

Andra aktuella förhållanden ställa stora krav på skolöverstyrelsens ledning av lärarutbildningen.

Den tilltagande lärarbristen försvårar mer och mer arbetet vid de högre skolorna. Skolöverstyrelsen har föreslagit

en rad åtgärder till motverkande av lärarbristen, vilka åtgärder delvis genomförts. Bl. a. anordnas årligen kurser i överstyrelsens regi för utbildning av folkskollärare för tjänstgöring på läroverksstadiet. Andra åtgärder i samma riktning torde övervägas av läroverkens krisutredning. Dessa åtgärder komma med säkerhet att ställa stora anspråk på överstyrelsen.

Universitetsberedningen har i sitt den 24 november 1949 avgivna betänkande angående examina, undervisning och undervisningsstatistik (SOU 1949: 54) framlagt förslag till viss omläggning av den teoretiska utbildningen för lärare för högre skolstadier. I förslaget förutsättes bl. a., att skolöverstyrelsen skall medverka vid fastställande av studieplaner för universitet och högskolor. Detta arbete torde bli ett viktigt inslag i överstyrelsens verksamhet.

Skolkommissionen har i förutnämnda sammanhang framhållit, att för framtiden större vikt måste läggas vid lärarnas vidareutbildning och har erinrat om de uppgifter, som härvidlag ankomma på skolöverstyrelsen. De sakkunniga finna det erforderligt, att överstyrelsen erhåller ökade möjligheter att stimulera vidareutbildningen för lärare av olika kategorier.

Vad nu anförts ger vid handen, att skolöverstyrelsen måste kunna ägna en relativt sett större del av sin uppmärksamhet åt ifrågavarande spörsmål av central betydelse för skolans hela verksamhet. Såsom av bilaga 7 framgår sysselsätts nu inemot 1 ½ undervisningsråd helt med dessa ärenden. En förstärkning synes obetingat erforderlig. De sakkunniga föreslå, att en *lärarutbildningsavdelning* upprättas, vilken delas i två rotlar, och att personalorganisationen även i övrigt utvidgas (se kap. 11). Skulle till överstyrelsen hän-

föras ärenden angående förskolutbildning, böra inom lärarutbildningsavdelningen även handläggas ärenden om förskoleseminarier. Inom avdelningen härigenom uppkommande ytterligare personalbehov torde få bedömas på grundval av den utredning, som framlagts av de för ändamålet tillkallade särskilda sakkunniga (se kap. 5).

4. Byggnads- och planeringsärenden

Prövning av behovet av lokaler för folkskoleväsendet, förhandsgranskning av ritningar till folkskolebyggnader och statsbidrag till sådana byggnader och till tjänstebostäder liksom motsvarande frågor beträffande allmänna läroverk, kommunala gymnasier, kommunala flickskolor, kommunala mellanskolor, praktiska mellanskolor och högre folkskolor tillhöra överstyrelsens viktigaste arbetsuppgifter. Ärendena äro av stor betydelse för skolväsendets ändamålsenliga utveckling. De äro dessutom av mycket stor ekonomisk vikt för det allmänna. Till belysande härav må i korthet anföras följande.

För folkskolans byggnadsverksamhet enbart under den närmast förestående 5-årsperioden, 1951/56, räknar överstyrelsen efter verkställda utredningar med en totalkostnad av drygt en miljard kronor. Denna investering blir erforderlig för att man skall kunna tillgodose den nuvarande obligatoriska 7-åriga och den på vissa håll redan införda eller beslutade 8-åriga folkskolans behov. I den mån den 9-åriga skolplikten införes, ökas investeringsbehovet. För år 1951 har överstyrelsen ansett det i högsta grad angeläget, att folkskolebyggnader få uppföras för en kostnad av minst 180 miljoner kronor.

Byggnadsbehovet vid de allmänna läroverken och de högre kommunala

skolorna är också synnerligen stort. Enligt överstyrelsens beräkningar künde den sammanlagda kostnaden för aktuella byggnadsbehov vid dessa skolor hösten 1949 uppskattas till 215 miljoner kronor. I augusti 1950 rapporterade rektorerna, att redan år 1951 byggnadstillstånd erfordrades för byggnadsföretag till en kostnad av drygt 120 miljoner kronor. Av detta belopp avsågo närmare 80 miljoner kronor kostnader för arbeten av högsta angelägenhetsgrad.

Såsom tidigare nämnts, är det redan under nuvarande förhållanden nödvändigt att i ett sammanhang granska folkskolans lokalbehov och den högre skolans. De ifrågavarande ärendena bilda en avgränsad grupp.

Frågor om skolskjutsar, inackordering av skolbarn och ändrad indelning i skoldistrikt ha sådant samband med planeringen av skolväsendet, att dessa ärenden måste hänföras till denna grupp. Allmänna ärenden rörande lokalförhållanden inom folkskoleväsendet och vid högre skolor samt frågor om allmänna anvisningar för planläggning av skolbyggnader och tjänstebostäder måste även hänföras till samma grupp. Hit höra vidare vissa ärenden av jämförelsevis mindre omfattning, exempelvis frågor om tillstånd att upptaga lån för byggnadsföretag samt vissa frågor om inredning och inventarier.

Om ifrågavarande ärenden, oavsett den skolform de avse, handläggas inom en särskild verksavdelning, skapas förbättrade betingelser för en samordning av byggnadsföretag för folkskoleväsendet och för skolväsendet i övrigt. Detta är, såsom redan antytts, en nödvändighet redan under nuvarande förhållanden och utgör en förutsättning för genomförandet av 1950 års riksdags beslut rörande den allmänna skolorganisationen. De sakkunniga föreslå, att en dylik

verksavdelning upprättas. Den bör benämnas *byggnads- och planeringsavdelningen*. Dess uppgift bör vara att pröva på överstyrelsen ankommande frågor om det allmänna skolväsendets lokala organisation samt följaktligen handlägga ärenden, som röra upprättande eller indragning av skolor — dock ej seminarier, folkhögskolor och abnormskolor, vilka ärenden äro av särpräglad art — lokaler för skolor och skolhem, statsbidrag till dylika lokaler samt övriga därmed sammanhängande ärenden.

Såsom av bilaga 7 framgår kunna nu drygt tre undervisningsråd beräknas vara helt sysselsatta med de ifrågavarande uppgifterna. De sakkunniga utgå i det följande från, att avdelningen skall omfatta tre rotlar.

5. Organisations- och personalärenden

Flertalet av överstyrelsens nuvarande arbetsenheter har att handlägga ett stort antal personalärenden, såsom om ledigförklarande, tillsättande och entledigande av ordinarie och icke-ordinarie lärare (även vikarier), tjänstledigheter, semester, tjänstårsberäkning i merit-hänseende, undervisningsskyldighet och förflyttning. Hit räknas även frågor om nyinrättande, återbesättande och förflyttning av tjänster samt tilldelning av icke-ordinarie lärarkrafter och timlärartimmar vid högre skolor. Inom administrativa avdelningen men delvis även inom andra avdelningar handläggas löne- och pensionsfrågor, utgörande en mycket betydande grupp ärenden.

Dessa ärenden äro icke ensartade, vilket framgår redan därav, att vissa av befattningshavarna äro statsanställda, andra anställda kommunalt eller i enskild tjänst. Reellt äro ärendena emellertid sammanhängande eller be-

släktade, och utvecklingen tenderar för övrigt mot ett enhetliggörande mer eller mindre av anställningsförhållanden m. m. (jämför exempelvis riksdagens nyligen fattade beslut angående löne- och anställningsförhållandena för lärare vid privatläroverken och för folkhögskolor).

Inom skolväsendet stå personalärendena i direkt samband med frågor om läroanstaltnas *inre organisation*. En folkskola av en viss form förutsätter ett visst antal lärartjänster. Inrättandet av en ny linje vid en högre skola medför automatiskt behov av ett antal nya tjänster av olika slag. Upprättas en parallellavdelning i en dylik skola, ökas behovet av lärartjänster successivt. På grund härav är det icke lämpligt att till skilda arbetsenheter förlägga personalärenden respektive ärenden om läroanstaltnas inre organisation. Dessa ärenden böra handläggas i sitt samband med varandra. Härvid är att märka att till dylika organisationsärenden icke hänföras frågor om upprättande eller nedläggande av läroanstalter. Dylika frågor, som ofta ha samband med andra frågor om läroanstalters upprättande eller fortbestånd och nästan alltid äro förknippade med byggnadsfrågor, böra handläggas av den förutnämnda byggnads- och planeringsavdelningen. Självfallet är i många fall samarbete mellan den sistnämnda avdelningen och den arbetsenhet, som handlägger organisations- och personalärenden, behövt.

Det sagda ger vid handen, att ärenden om läroanstaltnas inre organisation böra jämte personalärenden sammanföras till en särskild verksavdelning, *organisations- och personalavdelningen*. Såsom av det efterföljande framgår, böra dock vissa hithörande ärenden handläggas annorstädes inom överstyrelsen.

De sakkunniga ha övervägt, huruvida icke inom lärarutbildningsavdelningen borde handläggas frågor om tillsättning av tjänster vid lärarutbildningsanstalterna.

I skrivelse den 25 september 1950 till de sakkunniga har styrelsen för seminariernas rektorsförening anfört, att det vid tillsättandet av lärartjänster vid seminarierna vore synnerligen betydelsefullt, att seminariernas säregna förhållanden i tillräcklig grad beaktades, vilket enligt gällande stadgor rätt väl kunde ske. Styrelsen har därför hemställt, att dessa ärenden, liksom seminarieärenden i övrigt, måtte även för framtiden i så stor utsträckning som möjligt sammanhållas på en rotel eller eljest under enhetlig ledning. Vid de sakkunnigas överläggningar med representanter för rektorsföreningarna inom läroverken, vid vilka deltagit även rektorer vid provårsanstalter, ha dessa på framställd fråga förklarat anledning från deras sida icke föreligga att yrka på att frågor om tillsättning av lärartjänster vid provårsanstalter handläggas inom lärarutbildningsavdelningen i stället för å organisations- och personalavdelningen. De sakkunniga vilja framhålla, att ifrågasvarande ärenden äro av löpande och tämligen tidskrävande natur. Ett förläggande av dem till lärarutbildningsavdelningen skulle minska avdelningens möjligheter att påtaga sig utvecklingsarbete. Frågan bör emellertid närmare övervägas inom skolöverstyrelsen vid omorganisationsens genomförande. Här räkna de sakkunniga med att ärendena handläggas inom den på löpande ärenden inriktade personalavdelningen. Däremot förutsattes, att frågor om tilldelning av icke-ordinarie arbetskraft vid seminarierna, vilka frågor stå i direkt samband med organisationen av vederbö-

rande utbildningsanstalter, handläggas av lärarutbildningsavdelningen.

Tvekan föreligger vidare, huruvida löne- och pensionsärenden böra hänföras till organisations- och personalavdelningen eller till den arbetsenhet, som erfordras för administrativa ärenden i allmänhet. Ehuru vissa skäl tala för att ifrågasvarande ärenden hänföras till organisations- och personalavdelningen, ha de sakkunniga likväl med tanke närmast på den starka arbetsbelastning särskilt på chefen för denna avdelning, som i sådant fall skulle uppstå, funnit sig böra räkna med att ärendena icke förläggas dit.

Sammanföras hithörande ärenden i övrigt till en särskild avdelning, bör vinnas ett enhetligare bedömande liksom en rationellare planläggning av det mycket omfattande arbete med tillsättning av tjänster, som ankommer på överstyrelsen. Till vissa härmed sammanhängande frågor om föredragning av tillsättningsärenden återkomma de sakkunniga i det följande (se sid. 200).

De olikartade författningsbestämmelserna för folk- och fortsättningsskolan å ena sidan samt de högre skolorna å den andra nödvändiggöra en uppdelning av ärendena på olika rotlar efter skolform. Såsom av bilaga 7 framgår kunna nu inmot $4\frac{1}{2}$ ledamöter beräknas vara helt sysselsatta med dessa ärenden. De sakkunniga räkna med att avdelningen skall uppdelas i tre rotlar, envar med en ledamot som chef. Minskningen av antalet ledamöter möjliggöres genom en utökning av den kvalificerade personalen i övrigt.

6. Skolhygienfrågor

Den nuvarande hälsovårdsroteln är en för skolöverstyrelsen gemensam arbetsenhet med jämförelsevis väl avgrän-

sade arbetsuppgifter av dels löpande dels utredande natur. De sakkunniga utgå från att dessa frågor även i fortsättningen sammanhållas inom en särskild för hela skolväsendet avsedd arbetsenhet, *skolhygienroteln*, med skolöverläkaren såsom chef.

7. Sociala frågor

Ett relativt stort antal ärenden inom skolöverstyrelsen äro av pedagogisk karaktär men samtidigt mer eller mindre socialt betonade, såsom frågor om undervisning av blinda, av döva och av bildbara sinnesslöa. Frågor om internatverksamhet, skolmåltider, yrkesvägledning, stipendier och fritidssysselsättning för ungdom äro exempel på andra frågor av samma art.

Ifrågavarande ärenden handläggas, såsom av bilaga 7 framgår, för närvarande huvudsakligen av överstyrelsens inspektörer och konsulenter. Ledamöter beräknas under en tid, motsvarande tre fjärdedelar av ett undervisningsråds arbetstid, tagas i anspråk för ifrågavarande ärenden.

Frågor sammanhängande med abnormundervisningen påkalla större uppmärksamhet från skolöverstyrelsens sida än den nuvarande organisationen av överstyrelsen möjliggör. Anstalterna för blinda och döva äro i allmänhet statliga. På överstyrelsen faller därför — trots att anstaltsstyrelserna ha relativt vidsträckt befogenheter — ett jämförelsevis stort ansvar. Inom dövstumundervisningen är sedan lång tid tillbaka en omorganisation aktuell, som torde ställa överstyrelsen inför många problem. Icke minst inom detta utbildningsområde försiggår en glädjande utveckling av undervisningsmetodiken, underlättad av nya tekniska hjälpmedel. För alla de ifrågavarande anstalterna gäller,

att de i allmänhet äro internat, vilket ställer särskilda krav på ledningen.

Ingen av överstyrelsens nuvarande arbetsenheter kan sägas vara speciellt förtrogen med internatverksamhet. De sakkunniga finna detta vara en svaghet i överstyrelsens organisation. Dessa frågor äro ömtåliga i och för sig men arbetet försvåras ytterligare därigenom, att den personal, som står till förfogande vid internaten, ofta icke har tillräcklig utbildning för sina arbetsuppgifter. Ett bedömande av internatens utrustning kräver kännedom om dylika frågor, och de frågor, som ha samband med uppfostran och disciplinen där, äro i åtskilliga avseenden helt andra än de som uppkomma vid vanliga skolor. Å andra sidan måste dessa frågor bedömas i sitt sammanhang med skolans uppfostringsfrågor i allmänhet. Inträffade händelser vid internat ha riktat uppmärksamheten på vikten av att dessa frågor handläggas med insikt och omsorg och att överstyrelsen är utrustad att omhänderha de uppgifter, som i dessa hänseenden åligga verket.

Tillsynskommittén har den 19 april 1951 avgivit betänkande om tillsynen över anstalter för vård av sinnesslöa, fallandesjuka, vanföra samt psykopatiska och nervösa barn och därmed sammanhängande spörsmål (stencilerat). Det i betänkandet framlagda förslaget innebär icke någon inskränkning i överstyrelsens befattning med sagda anstalter.

Såsom framgår av det följande (kap. 9), ha skolmåltider ännu icke anordnats i den omfattning, som i beslut av riksdagen förutsatts. Fortfarande påkallas skolöverstyrelsens medverkan i utvecklingen av denna institution. Även den löpande skolmåltidsverksamheten medför en rad arbetsuppgifter för skolöverstyrelsen.

Frågor sammanhängande med yrkesvägledning inom skolan ha hittills spelat en relativt underordnad roll i skolöverstyrelsens verksamhet. Såsom framgår av 1950 års riksdags beslut angående riktlinjerna för organisationen av vårt skolväsende, måste denna verksamhet i fortsättningen ägnas en betydande uppmärksamhet från överstyrelsens sida.

Särskilt på senare år ha vid flera skolor tagits beaktansvärda initiativ för att ordna fritidssysselsättning för skolungdom. Skolan torde dock på detta område, som måste anses vara betydelsefullt, kunna göra mer omfattande insatser. Något starkare stöd i arbetet har överstyrelsen hittills icke kunnat lämna. Vid en omorganisation av skolöverstyrelsen bör det vara angeläget, att denna verksamhet får en ansvarig företrädare inom verket.

Även om de ifrågasvarande arbetsuppgifterna äro i flera hänseenden besläktade, är det å andra sidan tydligt, att de kräva en kompetens, som sällan finnes samlad hos en person. De sakkunniga utgå därför från att för vissa grenar av verksamheten måste anlitas särskilda inspektörer och konsulenter men anse det vara av största vikt, att dessas verksamhet ledes och sammanhålls av en befattningshavare i chefsställning. För ändamålet bör inrättas en fristående rotel, lämpligen benämnd *socialroteln*.

I kap. 5 ha de sakkunniga tillstyrkt, att tillsynen över den halvöppna barnavården överflyttas från socialstyrelsen till skolöverstyrelsen. Vid dessa institutioner äro de pedagogiska frågorna av stor betydelse, och skäl tala för att de hänföras till undervisningsavdelningen. I så fall skulle de förläggas till den rotel, som handhar frågor om lågstadiet. Samarbetet skulle då underlättas

mellan småskolor och förskolor. Den halvöppna barnavården har emellertid även problem, som ha ett nära samband med dem, som höra till överstyrelsens socialrotel. Det torde få ankomma på överstyrelsen att bestämma under vilken rotel förskolor och daghem skola hänföras. I sitt förslag till personalorganisation räkna de sakkunniga med att förskolor och daghem tills vidare sortera under socialroteln.

8. *Folkbildningsfrågor*

Frågor rörande föreläsnings-, studiecirkel- och annan folkbildningsverksamhet samt nykterhetsundervisning utgöra en sluten grupp ärenden, som nu handläggas inom en av folkskolavdelningens rotlar. Dessa ärenden synas bära fortfarande sammanhållas inom en rotel, *folkbildningsroteln*.

De sakkunniga ha övervägt att till en särskild rotel förlägga de ärenden, som avse folkhögskolor. Folkhögskolorna ha undergått en stark och glädjande utveckling (se de statistiska uppgifterna i kap. 2). Folkhögskolornas särart och vikt skulle göra det i och för sig önskvärt, att inom överstyrelsen funnes en ledamot med erfarenhet från tjänstgöring vid folkhögskola. En utökning av antalet folkhögskoleärenden är vidare att emotse dels på grund av det växande antalet utbildningsanstalter av detta slag, dels som en följd av de nya statsbidragsregler, vilka erfordras till följd av beslutad lönereglering. Ehuru sålunda starka skäl tala för en dylik åtgärd, ha de sakkunniga dock funnit sig bära begränsa sig till att föreslå ett bibehållande i huvudsak av den nuvarande organisationen. Dock bör den med dessa frågor sysselsatta personalen förstärkas på sätt nedan angives (kap. 11).

Därest de ärenden, som sammanhånga med folkbiblioteksväsendet, fortfarande skola i sin helhet ankomma på skolöverstyrelsen, synas dessa ärenden böra hänföras till en särskild fristående rotel — *folkbiblioteksroteln* — under ledning av en byråchef, som ersätter den nuvarande befattningen som förste bibliotekskonsulent. Denna fråga har närmare behandlats i kap. 5.

9. Utredningsärenden

I det föregående har framhållits, att utredningsarbete utgör ett viktigt inslag i överstyrelsens verksamhet. I allmänhet ankomma dessa utredningar närmast på vederbörande undervisningsråd (byråchef). Då utredningarna äro så omfattande, att de ej kunna utföras parallellt med ledamotens löpande arbete, dubbleras ofta ledamotstjänsterna. Därvid svarar den dubblerande för antingen utredningen eller de löpande göromålen. Dylika dubbleringar förekommo åren 1948 och 1949 i 12 respektive 5 fall under tillsammans 20 respektive 10 månader. I andra fall uppdras utredning åt särskilda sakkunniga, för vilket ändamål en särskild delpost anvisats under överstyrelsens avlöningsanslag.

Bland större utredningar, som utförts under senare år, må nämnas följande:

intagningsförfarandet vid de allmänna läroverken och liknande läroanstalter,

statsbidrag till undervisningslokaler för högre läroanstalter,

delning av ur pedagogiska och andra synpunkter för stora allmänna läroverk, beskäring av timplanerna vid allmänna läroverk m. fl. läroanstalter,

åtgärder mot lärarbristen,

ny indelning av riket i folkskolinspektörsområden,

sjunde skolårets införande i nomadskolan,

standardisering av fordringarna i efterprovning till folk- och folkskol-lärarexamina,

utgivande av lärobok i samhällskunskap för seminarier,

korrespondensstudier för dövstumma, överflyttande till folkskolinspektörerna av beslutanderätten rörande statsbidrag till skolskjutsar,

skärpt tuberkuloskontroll av skolornas personal,

läs- och skrivsvårigheter,

hjälpklassundervisning och

anordnande av och kostnader för skolmåltidsverksamheten.

Utredningar, som anförtros åt verket eller till vilka verket självt tar initiativ, måste även i fortsättningen ingå som ett normalt led i överstyrelsens verksamhet. Inför det perspektiv, som 1950 års riksdags beslut i skolfrågan öppnar, är det av särskild vikt, att överstyrelsen är i stånd att utföra sådant arbete. Dubblering av tjänster som en normal anordning till förstärkning av arbetskrafterna inom ett ämbetsverk kan icke rekommenderas. Att i fortsättningen helt undvika dubbleringar torde visserligen icke vara möjligt, men med en ändamålsenlig organisation kunna de minskas.

De på verket ankommande utredningarna böra liksom hittills om möjligt utföras inom den arbetsenhet, dit ärendet hör. Vissa utredningar äro emellertid av för verket gemensam natur och den föreslagna uppdelningen av verket i flera större arbetsenheter kan komma att öka antalet dylika utredningar. Andra äro av den omfattningen, att de icke kunna av vederbörande rotelchef utföras vid sidan av övriga arbetsuppgifter. I båda fallen

skulle det vara till fördel, om inom verket funnes en arbetsenhet med möjlighet att utföra arbetet. Vissa utredningar kunna förutsätta arbetsinsatser från två eller flera av överstyrelsens arbetsenheter. Ledningen av dylikt utredningsarbete skulle förenklas, om det kunde sammanhållas inom en arbetsenhet med utredningsarbete som huvuduppgift. Som exempel må nämnas följande nu aktuella utredningsuppgifter, nämligen om gymnasiets omorganisation och om skolkuratorsinstitutionen.

Med anlitande av sitt sakkunniganslag plägar överstyrelsen, som nämnts, för utredningsuppgifter av olika slag tillkalla experter, ibland kommittéer, såsom kommittéerna angående revision av intagningsförfarandet vid läroverk och jämförliga läroanstalter samt angående betygssättningen vid ifrågavarande läroanstalter. Ej sällan behöva dylika utredningars arbete samordnas. I vissa fall bör det vara lämpligt, att det arbete, som föregår utredningens igångsättande, utföres inom en särskild arbetsenhet inom överstyrelsen.

Den planläggning, som måste förbereda genomförandet av 1950 års riksdags beslut i skolfrågan, kräver åtskilligt utredningsarbete, av vilket en icke ringa del lämpligen bör utföras av skolöverstyrelsen. Planlägningsarbetet bör kunna i hög grad underlättas, om inom överstyrelsen funnes ett organ med möjlighet att samordna de utredningsuppgifter, som ankomma på överstyrelsen.

Av dessa skäl förorda de sakkunniga, att inom överstyrelsen upprättas en *utredningsrotel* med uppgift att närmast under verkschefen svara för sådana utredningar, som ankomma på överstyrelsen och icke böra utföras i annan ordning. Såsom av kap. 4 framgår, har skolöverstyrelsens läroverksavdelning

redan tillgång till en dylik arbetsenhet, ehuru chefen för denna vid sidan av utredningsarbetet även har andra maktpåliggande uppgifter.

Såväl pedagogiska som administrativa utredningar böra ankomma på roteln. Chefen synes böra vara en pedagogisk fackman — behovet av administrativ sakkunskap bör tillgodoses genom anställande av biträdande personal.

Under utredningsroteln bör sortera den nuvarande statistiska avdelningen, vilken i fortsättningen synes böra benämnas statistiska kontoret och äga den personalorganisation, som framgår av vad i det följande anföres.

10. Administrativa ärenden

Inom skolöverstyrelsens nuvarande administrativa avdelning handlägges en rad frågor — delvis av för verket gemensam natur — vilka knappast kunna eller böra hänföras till någon av de förut nämnda arbetsenheterna. Hit höra allmänna frågor, särskilt av juridisk natur, vissa allmänna författningsfrågor samt frågor om tjänsteförening, donationer, fonder och kassor. Dessa ärenden synas de sakkunniga böra även i fortsättningen hänföras till en särskild för verket gemensam arbetsenhet. Under denna böra sortera överstyrelsens kameralkontor, dess bibliotek, kommissionärer, skrivbyrå, expeditionsvakter och telefoncentral. Till frågan om organisationen av dessa under arbetsenheten lydande organ återkomma de sakkunniga i det följande.

Såsom av det föregående framgår, ha de sakkunniga funnit sig böra räkna med att ärenden angående löner och pensioner hänföras till förevarande arbetsenhet. Ifrågavarande ärendegrupp är, såsom redan nämnts, synnerligen

omfattande och ställer undan för undan ökade krav på överstyrelsen. Detta gäller icke enbart de löpande ärendena, som successivt ökas i antal, utan även de engångsärenden, som framkallas av löneregleringar inom överstyrelsens ämbetsområde (antalet på överstyrelsens handläggning ankommande engångs-ärenden till följd av den senaste löne-regleringen för övningslärare uppgår till omkring 3 500), men även de uppre-
 repade utredningar i hithörande frågor, som påkallas av Kungl. Maj:t eller till vilka verket självt tar initiativ.

För närvarande äro två byråchefer ianspråktagna för hithörande uppgifter. Någon minskning av antalet är icke möjlig. Ärendena böra fördelas på två rotlar varav den ena enbart för löne-frågor. Tillsammans böra rotlarna bilda en avdelning, benämnd *kansliavdelningen*. Avdelningen har självfallet behov av nära samarbete med organisations- och personalavdelningen.

Sammanfattning

Redogörelsen visar, att en uppdelning av skolöverstyrelsen efter ärendenas sakinnehåll visserligen framkallar gränsdragningsproblem men kan genomföras på tillfredsställande sätt. De bestämmelser i ämnet, som framdeles utfärdas, böra möjliggöra för skolöverstyrelsen att vidtaga de jämkningar, vartill erfarenheten ger anledning.

De sakkunnigas förslag innebär sålunda, att skolöverstyrelsen uppdelas i följande arbetsenheter:

	Antal rotlar
1. Undervisningsavdelningen (U) ...	5
2. Försöksavdelningen (F)	2
3. Lärarutbildningsavdelningen (L) ..	2
4. Byggnads- och planeringsavdel- ningen (B)	3

5. Organisations- och personalavdel- ningen (O)	3
6. Skolhygienroteln (H)	1
7. Socialroteln (S)	1
8. Folkbildningsroteln (Fb)	1
9. Utredningsroteln (Ur)	1
10. Kansliavdelningen (K)	2

Summa rotlar 21

Bibehållas folkbiblioteksärendena inom överstyrelsen, tillkommer ytterligare en fristående rotel, folkbiblio-
 teksroteln (Bi).

Antalet undervisningsråd (byråchefer) utgör nu, inberäknat skolöverläka-
 ren, 18. Härtill komma två undervisningsråd, som nu omhänderha den sär-
 skilda försöksverksamheten och kunnat
 avdelas för dessa uppgifter genom
 dubblering av tjänster, samt — enligt
 förut lämnad uppgift — 1 å 2 under-
 visningsråd, vilka genom motsvarande
 dubblering tagits i anspråk för utred-
 ningsuppgifter av olika slag. Antalet av
 de sakkunniga föreslagna rotelchefer
 motsvarar sålunda i stort sett det nu-
 varande effektiva antalet ledamöter i
 motsvarande ställning.

De sakkunniga ha övervägt att an-
 vända benämningen byråer för de ar-
 betsenheter, som i den nuvarande orga-
 nisationen benämnas rotlar. Något
 egentligt skäl att för skolöverstyrelsens
 del, med avsteg från vanlig terminologi,
 använda den sistnämnda benämningen
 föreligger visserligen icke. Å andra si-
 dan nås ingen fördel genom att frångå
 benämningen rotel, som har hävd inom
 överstyrelsen.

Cheferna för rotlarna synas böra i
 fortsättningen benämnas byråchefer i
 enlighet med gängse terminologi. Dock
 böra de byråchefer, beträffande vilka
 Kungl. Maj:t så beslutar, benämnas
 undervisningsråd. Härvid ifrågakomma
 i första hand ledamöterna på undervis-
 nings-, försöks- och lärarutbildningsav-

Skolöverstyrelsens organisation enligt de sakkunnigas förslag

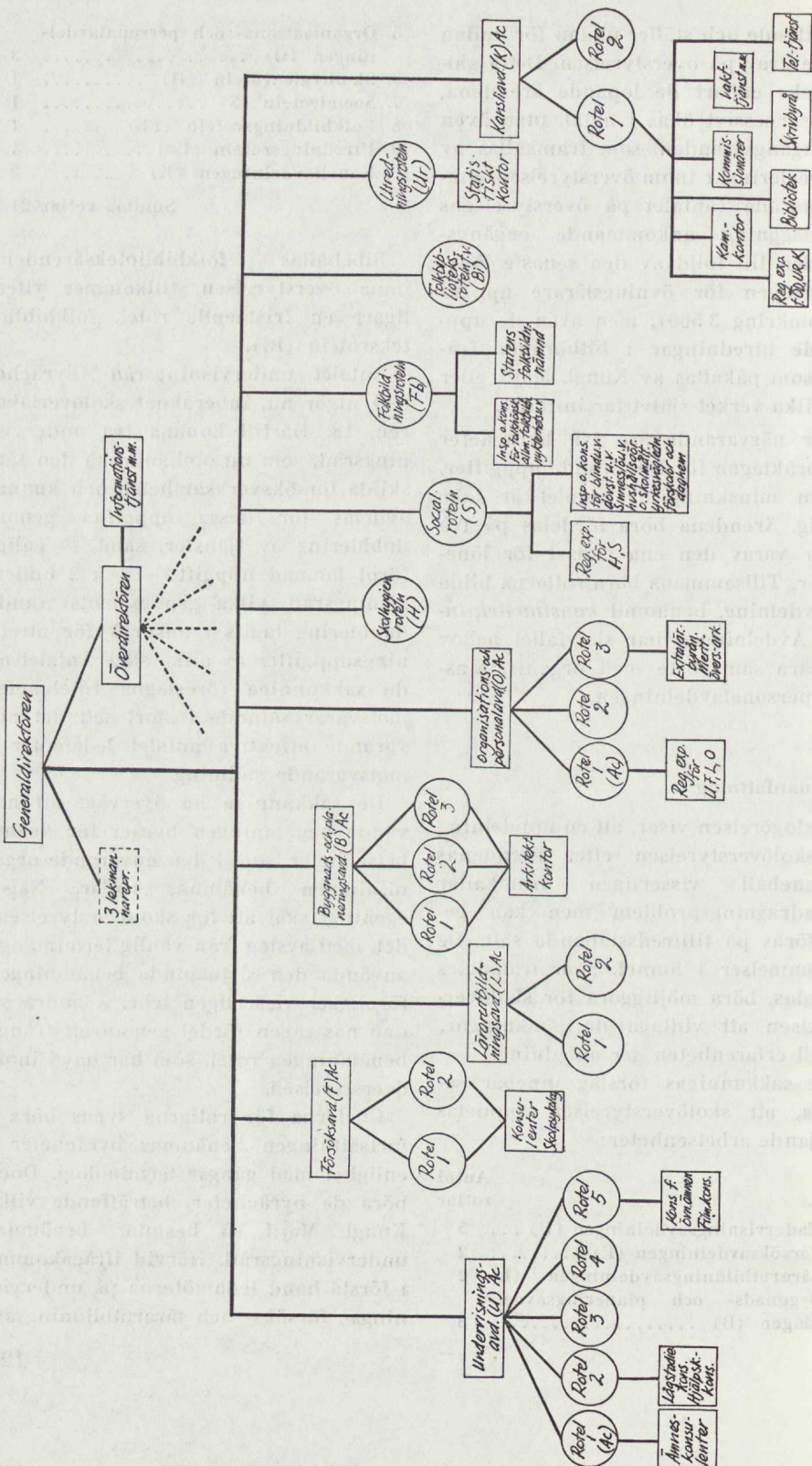

Anm. Rotel, som förestås av ledamot, markeras med cirkel. Registrators Expedition för endast en avdelning eller rotel redovisas ej.

delningarna. Chefen för skolhygienroteln synes böra benämnas byråchef, tillika skolöverläkare.

De stora dragen av den föreslagna

organisationen framgå av vidstående tablå. Till frågan om personalorganisationen i övrigt på rotlarna återkomma de sakkunniga i kap. 11.

Verksledning

Överstyrelsens nuvarande organisation kännetecknas bl. a. därav, att ett stort antal arbetsenheter äro direkt underställda verkschefen. Såsom framgå av översikten på sid. 39 gäller detta för fler än 20 arbetsenheter.¹ Det har givetvis mött svårigheter att på ett naturligt sätt i verkets organisation infoga de gemensamma organ, som successivt tillkommit. Varken läroverks- eller folkskolavdelningarna, som äro avsedda för särskilda skolkategorier, eller administrativa avdelningen, där de nya, företrädesvis på pedagogiska eller sociala uppgifter inriktade gemensamma organen icke höra hemma, ha varit ägnade att mottaga dessa. Denna uppspaltning av verket i ett flertal underverkschefen mer eller mindre fristående arbetsenheter är en otillfredsställande organisationsform, som är betungande för verkschefen och minskar dennes möjligheter till överblick över arbetet och arbetsområdet.

På verkschefen ankommer att *dels* som ordförande leda överstyrelsens överläggningar i plenum, *dels* besluta i ärenden, som icke skola avgöras kollegialt eller av ledamöter eller andra befattningshavare, *dels* övervaka överstyrelsens arbete i stort och därvid ägna uppmärksamhet åt icke endast att löpande ärenden handläggas på tillfreds-

¹Tre av dessa äro huvudavdelningarna — läroverks- och folkskolavdelningarna samt administrativa avdelningen. I det uppgivna antalet ingå även vissa smärre arbetsorgan, exempelvis skrivbyrå och telefonväxel, som nu formellt äro underställda verkschefen.

ställande sätt utan även att arbetet inom överstyrelsen samordnas och behövliga utredningar verkställas, *dels* genom besök vid läroanstalter eller annorledes göra sig förtrogen med förhållandena inom skol- och utbildningsväsendet, *dels* fullgöra de uppgifter i övrigt av samordnande och representativ natur, som ankomma på en verkschef.

Under senare år har antalet löpande pleniären den ej oväsentligt minskats genom att vissa befodringsfrågor, i vilka större tvekan icke föreligger, efter förslag av skolöverstyrelsen överförts till en ny beslutsinstans, plenum inom läroverksavdelningen. Vid handläggningen av dessa ärenden deltagar icke generaldirektören men väl samma ledamöter som tidigare deltagit i generaldirektörsplenum. På grund härav innebär åtgärden icke någon merbelastning för dessa ledamöter men väl en lättnad för verkschefen. Härigenom har tiden för behandling av löpande ärenden i plenum, som ledes av generaldirektören, kunnat nedbringas. Härutöver sker emellertid plenarbehandling av särskilda, tyngre ärenden — remisser av betänkan den, handläggning av särskilda utredningar etc. Även dessa plena kräva avsevärd tid.

Jämväl antalet generaldirektörsärenden har under senare år avsevärt reducerats genom delegation av beslutanderätten till avdelningschefer, undervisningsråd (byråchefer) och andra befattningshavare. I de delegerade ärendena har generaldirektören förbehållit sig beslutanderätten endast i frågor, som

med hänsyn till sin principiella innebörd eller eljest äro av natur, att verkschefen lämpligen bör besluta. Härutöver har dock verkschefen att handlägga ett flertal grupper ärenden — särskilt sådana som äro gemensamma för två eller flera arbetsenheter. Nämnda decentraliseringsåtgärder ha icke ökat arbetsbelastningen för andra befattningshavare inom verket.

Det oaktat beräknas verkschefen under en tid av det egentliga arbetsåret, motsvarande 2 å 3 arbetsdagar per vecka, ha att handlägga löpande pleni- och generaldirektörsärenden och därutöver under avsevärd tid tyngre ärenden av icke löpande natur. Den tid, som står till förfogande för andra på verkschefen ankommande arbetsuppgifter, blir mycket begränsad. Hithörande uppgifter äro av krävande natur inom det omfattande och av olika med varandra samverkande myndigheters arbete beroende skolväsendet.

Ett genomförande av de sakkunnigas förslag om huvudindelning av skolöverstyrelsen och om ärendenas handläggning ändrar icke i avgörande grad läget — fastmer är det sannolikt, att ökningen av antalet avdelningar (motsvarande arbetsenheter) kommer att ställa större anspråk på verkschefens medverkan vid handläggning av ärenden, som äro gemensamma för nämnda arbetsenheter.

I företagsekonomisk litteratur har ägnats mycken uppmärksamhet åt frågan huru många arbetsenheter, var och en företrädda av en chef, som lämpligen böra sortera under huvudenhetens chef. Något entydigt svar har icke givits och torde väl heller icke kunna givas med hänsyn till de skiftande förhållandena. Övervägandena utmyнна i allmänhet i en rekommendation av 3—6, i undantagsfall flera, souschefer. Någon motsva-

rande undersökning för statliga verks synes knappast ha verkställts. Likartade synpunkter torde emellertid göra sig gällande även för dessa. Är antalet underavdelningar för stort, föreligger risk för att verkschefen splittras på för många arbetsuppgifter till förfång för institutionens arbete i det hela.

Även med den mera systematiserade organisation av verket, som de sakkunnigas förslag torde innebära, skulle dock verkschefen fortfarande få en alltför stark arbetsbelastning. I andra verk har man, såsom framgår av följande redogörelse, genom inrättande av överdirektörstjänster sökt frigöra verkschefen för sådana uppgifter, som särskilt kräva insatser från hans sida.

Inom Arbetsmarknadsstyrelsen (instruktion SFS 1948:439) finnas åtta byråer, vilka var och en förestås av en byråchef. Ledningen av verket utövas av generaldirektören, som till sin ställföreträdare har en överdirektör. På denne, som bör följa styrelsens verksamhet i dess helhet, ankommer särskilt att »ägna uppmärksamhet åt samordningen av de olika grenarna av arbetsförmedlingens verksamhet sinsemellan och med arbetslöshetsförsäkring m. m. samt att i den omfattning generaldirektören bestämmer i dennes ställe avgöra såväl ärenden, som ha samband härmed, som andra ärenden, vilka överlämnas till honom». Medicinalstyrelsen (instruktion SFS 1947:573) består av nio byråer, vilka var och en förestås av en byråchef. Inom verket finnes — förutom generaldirektören — en överdirektör. Denne är ställföreträdare för generaldirektören, där ej Kungl. Maj:t annorlunda förordnar, och förestår den avdelning, som handlägger ärenden angående styrelsens organisation och personal. Överdirektören åligger att svara för att på styrelsens prövning ankommande ärenden bli vederbörligen utredda och handlagda samt i sådant hänseende verka för att samråd i erforderlig omfattning äger rum samt granska expeditioner till vissa grupper av ärenden. I andra ärenden bör överdirektören, i den mån hans övriga ämbetsgöromål det medgiva, stå till förfogande med råd och an-

visningar, och han äger i den omfattning han själv finner lämpligt delta i handläggningen av dylika ärenden. Överdirektören äger själv avgöra vissa ärenden, företrädesvis personalärenden. Inom Lantbruksstyrelsen (instruktion SFS 1948:349) finnas nio byråer, vilka var och en förestås av en byråchef. En generaldirektör är chef för styrelsen. Dessutom finnas två överdirektörer. Av dessa förestår den ene rationaliseringsavdelningen, omfattande fyra byråer, och den andre lantbruksavdelningen, omfattande tre byråer samt dessutom kansli- och kameralbyråerna. Av överdirektörerna är den ene tillika souschef och generaldirektörens ställföreträdare. Var och en av överdirektörerna åligger att med uppmärksamhet följa de frågor, som falla inom ramen för avdelningens verksamhetsområde, samt hålla sig underrättad om den allmänna utvecklingen på området och föreslå eller i mån av befogenhet själv vidta anordningar och åtgärder, som främja lantbruksstyrelsens uppgifter. Vidare skall han övervaka och samordna arbetet inom avdelningens byråer, efter generaldirektörens bestämmande föredraga vissa ärenden samt, såsom i arbetsordningen eller efter särskilt beslut av generaldirektören bestämts, själv avgöra vissa till avdelningen hörande ärenden.

Vid bifall till de sakkunnigas förslag kommer överstyrelsen att bestå av sjutton rotlar, fördelade på sex avdelningar, samt dessutom fyra fristående rotlar, bortsett från folkbiblioteksroteln. Skäl skulle kunna anföras för att, till vinnande av tillräcklig avlastning för verkschefen, två överdirektörstjänster inrättas, på sätt skett inom lantbruksstyrelsen. Därigenom skulle det även bli möjligt att ställa var och en av överstyrelsens huvudsakliga verksamhetsområden — det pedagogiska respektive det administrativa — under enhetlig ledning. En betydande lättnad för verkschefen synes emellertid kunna ernås, även om endast en dylik befattning inrättas. I utlåtande över 1936 års skolöverstyrelsesakkunnigas förslag (se bilaga 1) föreslog statskontoret, att en

överdirektörsbefattning skulle inrättas, och framhöll i anslutning härtill, att det härigenom skulle bli möjligt att trygga, att i överstyrelsens ledning ej blott de pedagogiska utan även de ekonomiskt-administrativa synpunkterna bleve tillfullo beaktade. Inrättas en dylik befattning, kunna åtskilliga ärenden, som beröra mer än en avdelning, hänskjutas till överdirektören för avgörande — nu måste verkschefen engageras i varje dylik fråga. På grund av det anförda anse de sakkunniga, att inom överstyrelsen bör inrättas en överdirektörstjänst.

Överdirektören bör vara ställföreträdare för generaldirektören. För fullgörande av denna uppgift bör han följa överstyrelsens verksamhet i dess helhet. Han bör fullgöra inspektioner av kvalificerad art. I den mån så finnes lämpligt bör han ha närmaste inseendet över viss arbetsenhet eller vissa sådana, och deltaga i handläggningen av de ärenden eller grupper av ärenden i övrigt, som äro av för två eller flera arbetsenheter gemensam natur och vid vilkas handläggning verkschefen ej anser sig böra deltaga. Av honom böra vidare handläggas frågor angående överstyrelsens inre organisation och personal, som ej äro av natur att böra avgöras av verkschefen, samt beredas frågor om överstyrelsens anslagsäskanden för eget och överstyrelsen underställda institutioners behov. Han bör även handha ledningen av överstyrelsens informationsverksamhet (se kap. 6). Överdirektörens arbetsuppgifter böra icke snävt bindas i den av Kungl. Maj:t för verket fastställda instruktionen — arten av de ärenden, som böra ankomma på överdirektören, måste i stor utsträckning bli beroende av dennes personliga inriktning. De sakkunnigas förslag till instruktion (bilaga 10) har utformats med hänsyn härtill.

Kollegiala beslut eller enrådighetssystem

Enligt gällande instruktion för skolöverstyrelsen behandlas ett flertal ärenden kollegialt antingen i plenum med vederbörande avdelning eller i gemensamt plenum mellan två eller samtliga avdelningar. Som beslut gäller den mening, varom flertalet förenat sig, eller, vid lika röstetal för olika meningar, den som generaldirektören biträder.

Det alldeles övervägande antalet ärenden inom överstyrelsen avgöres enligt enrådighetssystem — av generaldirektören, avdelningschef, ledamot i övrigt eller annan befattningshavare, exempelvis byråsekreterare eller amanuens. Vissa bestämmelser ha i instruktionen meddelats beträffande vilka befattningshavare som skola eller böra, förutom den beslutande, delta vid handläggningen av dylika ärenden.

1936 års skolöverstyrelsessakkunniga (se bilaga 1) ha påpekat, att den kollegiala formen för vissa ärendens handläggning, som i äldre tider var mer allmänt förekommande inom den centrala statsförvaltningen, med tiden kommit att mer och mer ersättas med styrelseformen, enligt vilken som beslut gäller den mening, som företrädes av verkschefen eller annan befattningshavare inom ämbetsverket. Nämnda sakkunniga framhöllo, att erfarenheten ådagalagt, att samförstånd och den förståelse, som man velat ernå genom kollegial behand-

ling, kunnat till samma grad vinnas därigenom att flera av överstyrelsens ledamöter inom en avdelning eller från olika avdelningar vore närvarande vid ärendenas behandling och ägde skyldighet att till protokollet anteckna eventuellt avvikande mening. I betänkandet föreslogs dock, att den kollegiala arbetsformen skulle bibehållas, men ifrågasattes samtidigt, dels att vissa ärenden skulle handläggas enligt styrelseform i stället för kollegialt, dels att vissa ärenden, som tidigare handlagts av verkschefen, skulle överföras till kollegial handläggning.

Ej heller *de sakkunniga* finna anledning föreligga att frångå det blandade enrådighets- och kollegiala system, som nu tillämpas inom skolöverstyrelsen liksom inom flertalet andra verk inom den centrala statsförvaltningen. Dock föreslå de sakkunniga, såsom av bil. 10 framgår, vissa förskjutningar i gränsen mellan pleni- och verkschefsärenden. Dessa jämkningar äro förestavade av praktiska hänsyn. Av samma skäl är det önskvärt, att i pleni-behandling delta endast ledamöter, till vilkas ämbetsområde vederbörligt ärende hör eller som eljest beröras av eller kunna belysa det samma. Vidare föreslå de sakkunniga (se kap. 7 och bilaga 10) ökad decentralisering av beslutanderätten inom verket.

Ledamöternas anställningsform

Återblick

Vid läroverksöverstyrelsens upprättande beslöts, att dess ordförande och ledamöter skulle tillsättas endast på förordnande. Härigenom ville man bl. a. vinna, att befattningshavarna skulle

kunna efter hand ombytas och nya krafter tillföras. Enligt då tillämpade löne-regler utgick icke ålderstillägg och icke heller en mot befattningen svarande pension. Dessa förhållanden jämte det betungande arbete, som ålåg befatt-

ningshavarna, medförde en ganska betydande omsättning bland dem, vilket menligt inverkade på kontinuiteten och intensiteten i överstyrelsens arbete. Bl. a. på grund härav beslöt 1914 års senare riksdag, att läroverksöverstyrelsens ledamöter skulle i likhet med andra ämbetsmän av samma tjänstegrad genom fullmakt utnämnas till sina befattningar. Samma riksdag beslöt enahanda tillsättningsform för folkskolöverstyrelsens ledamöter. Vid den gemensamma skolöverstyrelsens upprättande år 1919 bibehölls densamma.

1936 års skolöverstyrelsesakkunniga (se bilaga 1) funno sig kunna ansluta sig till den av riksdagen år 1914 uttalade meningen, att anledning icke föreläge att beträffande överstyrelsen tillämpa en avvikelse från det gängse tillvägagångssättet för tillsättning av tjänstemän i de centrala ämbetsverken. Ordinarie anställning medelst fullmakt borde vara den normala. I de fall, då Kungl. Maj:t ej ville omedelbart utnämna ordinarie innehavare, borde dock vederbörande dessförinnan förordnas på viss tid för uttrönande av hans lämplighet.

Nuläge

Av skolöverstyrelsens nuvarande ledamöter äro 2 byråchefer och 12 undervisningsråd uppförda på ordinarie stat i lönegraden Ca 33, medan 3 undervisningsråd äro extra ordinarie tjänstemän i lönegraden Ce 33. Anställningsformen förordnande på viss tid har kommit till användning beträffande generaldirektören (Cp 19), skolöverläkaren (Cp 10) och arkitekten (Cp 7).

De sakkunniga

Såsom redan det sagda ger vid handen, har anställningsformen för skol-

överstyrelsens ledamöter ingående övervägts vid skilda tillfällen.

För en lösare anställningsform har åberopats i huvudsak önskvärdheten av att kunna genom byte då och då på befattningarna upprätthålla en närmare kontakt med skolans liv men även värdet för både ämbetsverket och dess ledamöter av att en person finge tillfälle pröva, huruvida han lämpade sig för uppgiften.

En fast anställningsform har ansetts motiverad av följande huvudsakliga skäl. Vissa av ledamöterna komme vid sitt inträde i överstyrelsen att vara anställda i kommunal eller enskild tjänst och kunde icke lämna denna utan att vara tillförsäkrade en fast anställning. En befattning, som tillsattes genom förordnande för vissa år, torde icke te sig synnerligen lockande för dem, som bäst motsvarade kraven och i regel redan innehade ordinarie tjänster. De tjänster vid läroverken, som innehades av undervisningsråden under deras förordnande i överstyrelsen, måste uppehållas med vikarier, som ofta växlade, till olägenhet för läroverken. Den osäkerhet, som följde av en tillsättning genom förordnande på viss tid, kunde lätt komma att verka försvagande på överstyrelsens ställning utåt. Motsättningen mellan det starkt framåtsyftande i uppdraget och den snäva tidsbegränsningen för detsamma komme att beröva arbetet den eggelse och det lugn, som för arbetets utöfvare låge i utsikten att själv få leda och slutföra det planlagda arbetet. De tidigare försöken med lösare anställning hade lett till en betydande omsättning, varigenom ämbetsverket gått förlustigt den erfarenhet och framför allt personkännedom, som de avgående ledamöterna förvärvat.

Vissa av de synpunkter, som befun-

nits tala mot förordnandeformens tillämpning på överstyrelsens ledamöter, äga icke längre bärkraft. Avlönings- och pensionsreglementena inrymma numera möjligheter att tekniskt lösa de svårigheter, som på sin tid föranledde, att förordnandesystemet inom detta område övergavs. Fortfarande — och snarare med ökad styrka — göra sig även de synpunkter gällande, som motivera en återgång till nämnda system. På de flesta av samhällslivets områden löper utvecklingen i våra dagar snabbare än tidigare. Inom pedagogiken är den hastigare takten påtaglig. Produktivt pedagogiskt arbete försiggår vid många av landets skolor. En lärare, som under längre tid måst hålla sig borta från arbetet som lärare, kan komma att passeras av utvecklingen eller få svårare att bli förtrogen med de många praktiska problem, som tillämpningen av nya pedagogiska idéer kan framkalla. Är så denne lärare ledamot av skolöverstyrelsen, är risken för en dissonans mellan institutionens synpunkter och de i dagligt skolarbete verksamma påtagliga. Väl kan många års erfarenhet i den centrala skolmyndigheten med den utblick över arbetsfältet och arbetet vid skilda skolor och av skilda lärare, som tjänstgöringen där möjliggör, ofta mer än väl uppväga olägenheten av att tjänstgöringen utesluter daglig kontakt med skolorna och med dess undervisning och uppfostran. Men komma helt nya undervisningsmetoder i bruk, så har säkerligen den, som icke själv försökt dem, svårare att bedöma de problem, som sammanhånga därmed, än han har att behärska de frågor, som äro förknippade med en av honom själv som lärare en gång utövad metod.

De sakkunniga finna därför de principiella och praktiska skäl, som funnits tala för en lösare anställningsform

för överstyrelsens ledamöter, starkt bärande såvitt gäller de grenar av överstyrelsens verksamhet, som ha pedagogiskt utvecklingsarbete till huvuduppgift. Beträffande dessa verksamhetsgrenar borde tillämpning av förordnandesystem vara helt på sin plats. Inom de delar av överstyrelsens verksamhet, där göromålen äro av ungefär samma natur som de på flertalet andra verk i allmänhet ankommande, föreligger däremot knappast anledning att frångå den av 1914 års riksdag uttalade grundsatsen.

Ett genomförande av de sakkunnigas förslag till ny indelning av verket underlättar en dylik differentiering av anställningsformen för överstyrelsens ledamöter. De uppgifter, som i särskild grad kräva en aktuell kännedom om skolväsendet, ha tämligen konsekvent sammanförts till särskilda arbetsenheter. Till dessa arbetsenheter räkna de sakkunniga i främsta rummet undervisnings-, försöks- och lärarutbildningsavdelningarna men även skolhygien-, social-, folkbildnings- och utredningsrotlarna.

Skulle de ledamöter, som tjänstgöra inom dessa arbetsenheter, tillsättas på förordnande, borde närmast ifrågakomma förordnande för sex år med placering i den Cp-lönegrad som motsvarar byråchefslönegrad. Den av 1951 års riksdag beslutade chefslöneregleringen innebär, att byråchefs- (undervisningsråds-) tjänsterna hänföras till lönegrad Ca (Ce) 37, omfattande löneklasserna 37—40. Motsvarande Cp-tjänster höjas från Cp 10 till Cp 13. Samtidigt höjas lönebeloppen i de högre Cp-lönegraderna. En redogörelse för anställningsförhållandena på Ca- och Cp-tjänster samt rektorstjänster i lönegrad med beteckningen Cb lämnas i bilaga 8, där även i en tabell angivas de från och

med den 1 juli 1951 gällande löne- och pensionsbeloppen för vissa av dessa tjänster. Rektorer vid högre allmänna läroverk tillhöra nu någon av lönegraderna Cb 11—13 (löneklasserna 37—39). För dem skulle det knappast vara särskilt lockande att övergå till förordnandetjänst i lönegrad Cp 13. Frågan om rektorernas löneförmåner skall — såsom vid anmälan av proposition 1951:114 (sid. 10) förutsatts — upptagas till prövning, och en viss höjning av deras löneförmåner kan därvid komma till stånd.

Det kan ej heller alltid förväntas, att lönegrad Cp 13 skulle verka lockande för innehavare av kommunala skolledarbefattningar inom folkskoleväsendet. Dessa äro nu i de större städerna tillförsäkrade löneförmåner, som äro jämförbara med och i vissa fall större än avlöning efter lönegrad Cp 13.

Långt ifrån att åt byråchefstjänsterna inom överstyrelsen trygga en rekrytering inom vidast möjliga krets av lärare med levande erfarenhet av skolarbete skulle en övergång till förordnande på tjänst tillhörande nämnda lönegrad i stället kunna medföra risk för en försämring av rekryteringen. Det är i hög grad sannolikt, att ett bibehållande av den nuvarande anställningsformen, som erbjuder den högsta fullmaktspacering som kan uppnås inom skolväsendet, i rekryteringshänseende är mer fördelaktigt. Den nuvarande avvägningen av lönenivån för å ena sidan byråchefer å andra sidan de befattningshavare, bland vilka dessa skola rekryteras, utesluter därför enligt de sakkunnigas mening tanken på ett mer systematiskt förverkligande av en dylik differentiering av undervisningsråds-tjänsterna.

Rekryteringen till de ledamotstjänster, som sålunda skulle tillsättas med

fullmakt, skulle emellertid avsevärt underlättas, om innehavarna av dessa tjänster redan vid tillsättningen erhöle lön enligt slutlöneklassen i lönegraden i likhet med rektorer. Detta syftemål skulle nås, om ledamotstjänsterna hänfördes till lönegrad med beteckningen Co och med det nummer, som motsvarar byråchefslönegradens nummer eller Co 13. De sakkunniga äro benägna förorda nämnda lönegrad men inse, att en sådan omläggning kräver närmare överväganden i ett större sammanhang. I det följande angiva de sakkunniga av praktiska skäl lönegraden Ca 37.

Emellertid finna sig de sakkunniga för tre ledamotskategorier böra förorda anställning medelst förordnande. Den ena är avdelningscheferna. Beträffande dem föreligga de förutsättningar, som pläga föranleda förordnande på viss tid. Under erinran att det nuvarande särskilda avdelningscheferarvodet sedan budgetåret 1946/47 utgått med 1 200 kronor utöver ordinarie lön som undervisningsråd (byråchef), vilket arvode måste betecknas såsom lågt under nuvarande förhållanden, vilja de sakkunniga framhålla, att lägre löneställning än Cp 15 icke kan för dem ifrågakomma. Den andra kategorien utgöres av det undervisningsråd, som utöver avdelningschef avses skola tjänstgöra inom försöksavdelningen. De uppgifter, som ankomma på denna avdelning, äro av den natur, att det överhuvudtaget icke synes lämpligt att förorda befattningens uppförande som fullmaktstjänst. Befattningen bör hänföras till lönegraden Cp 13. Den tredje kategorien slutligen utgöres av cheferna för de fristående rotlarna, vilka i anställningshänseende synas böra likställas med avdelningscheferna. Dock torde för dem icke kunna under nuvarande förhållanden ifrågakomma högre placering än i löne-

grad Cp 13 med undantag för skolöverläkaren. Denne är i egenskap av skolöverläkare den främste företrädaren för de medicinska synpunkterna inom skolväsendet med de särskilda uppgifter, som i denna befattning tillkomma honom. Löneställningen bör därför överstiga byråchef och lämpligen motsvara avdelningschefs. De sakkunniga utgå därför från att skolöverläkaren hänföres till lönegrad Cp 15.

De sakkunniga ha övervägt, huruvida icke vissa av byråchefstjänsterna borde kunna ersättas av tjänster i lägre löneställning för pedagogiskt utbildade innehavare i syfte, bl. a., att ernå en mer samlad organisation. Av förut anförda skäl har det icke befunnits sannolikt, att dylika tjänster skulle kunna erhålla innehavare av tillräcklig kompetens. En dylik åtgärd skulle därför försvaga skolöverstyrelsen i ett skede, då utvecklingen inom skolan och statsmakternas beslut ställer alldeles särskilda krav på verket. Genomgången av de ärenden, som ankomma på överstyrelsen, har vidare visat, att den föreslagna rotelorganisationen svarar mot de uppgifter, som ankomma på verket. Med hänsyn härtill ha de sakkunniga icke ansett sig

böra föreslå ens försök med dylika tjänster. Anmärkas må dock, att det kan visa sig lämpligt att till en av byrådirektörstjänsterna (se kap. 11) utses person med erfarenhet som skolledare, om sådan kan förvärfvas för den lön, som utgår till byrådirektör.

Under skolöverstyrelsen sorterar en synnerligen omfattande lokal organisation. Särskilt må framhållas folkskolinspektionen med dess nu 51 folkskolinspektörer och nomadskolinspektören. Varje statligt läroverk får dessutom anses som en särskild lokal förvaltningsenhet. Med hänsyn till vad i samband med chefslöneregleringen synes ha förutsatts, bör därför överstyrelsens generaldirektör hänföras till lönegrad Cp 20. Överdirektören torde böra inplaceras i lönegrad Cp 17.

De sakkunniga förorda alltså följande lönegrader för de högre befattningshavarna i skolöverstyrelsen.

Generaldirektören	Cp 20
Överdirektören	Cp 17
Avdelningschef	Cp 15
Skolöverläkaren	Cp 15
Chef för fristående rotel och rotel- chefen på försöksavdelningen	Cp 13
Övriga byråchefer	Ca 37

Pedagogisk verksamhet

Nuläge

Inom läroverksavdelningen handläggas pedagogiska frågor på samtliga rotlar, som förestås av undervisningsråd. Därvid har, såsom framgår av kap. 4, frågor berörande visst läroämne hänskjutits till den rotel, vars chef har fackutbildning i ämnet. Antalet teoretiska läroämnena — 14 — överstiger emellertid antalet ledamöter, och vissa undervisningsråd på läroverksavdel-

ningen ha likartad fackutbildning. Till följd härav saknas bland undervisningsråden inom läroverksavdelningen ämnesföreträdare med fackutbildning i ämnena kristendomskunskap, klassiska språk och biologi. Däremot är modersmålet som huvudämne företrätt av två och främmande levande språk av två ledamöter. I praktiska läroämnena avseende tekniska och merkantila ämnen saknas likaledes bland undervis-

ningsråden ämnesrepresentant med fackutbildning. Det är att märka, att undervisningsråden på folkskolavdelningen, även om de ha fackutbildning i visst läroämne, endast i mindre omfattning anlitas på läroverksavdelningen för handläggning av frågor berörande de ämnen, där de ha fackutbildning.

Inom folkskolavdelningen uppdelas ej ämnena mellan rotlarna efter innehavarnas ämneskompetens. På grund av att folkskolan i huvudsak har klasslärarsystem är en dylik uppdelning icke erforderlig.

Överstyrelsens samtliga undervisningsråd ha att även i andra ärenden än sådana som ha samband med det läroämne, som de företräda, i olika sammanhang inom överstyrelsen ta befattning med frågor om undervisning och fostran. Vidare anlitas samtliga för inspektion av skolor under överstyrelsens inseende.

Överstyrelsens pedagogiska uppgifter fullgöras, utom av undervisningsråden, även av inspektörer och konsulenter.

De sakkunniga

Rotelcheferna. De sakkunnigas förslag till omorganisation av skolöverstyrelsen avser dels att få till stånd en mera rationell handläggning av överstyrelsens arbetsuppgifter, dels och icke minst, att skapa möjligheter för överstyrelsen att mera än nu göra en positiv pedagogisk insats. Anspråk i sistnämnda hänseende böra ställas i första hand på undervisnings-, försöks-, lärarutbildnings- och folkbildningsavdelningarna men viktiga uppgifter härvidlag ankomma även på andra arbetsenheter, såsom skolhygien-, social- och utredningsrotlarna. För skolväsendet är det av betydelse, att skolöverstyrelsens leda-

möter ha en allmän överblick över skolväsendet och de frågor om undervisning och fostran, som där föreligga, och sättas i stånd att göra de pedagogiska insatser, som fordras av dem. En förutsättning är, att de frikopplas från löpande arbete så långt detta är möjligt och därför biträdas av kvalificerad kanslipersonal, såsom närmare utvecklas i det följande. Endast under denna förutsättning kan överstyrelsen bemästra de många frågor av pedagogisk, fostrande och skolorganisatorisk art, som verket har att lösa.

Ett viktigt led i överstyrelsens verksamhet är *allmänna inspektioner* av skolor under överstyrelsens inseende. Med en allmän inspektion avses inspektionen av en skola i dess helhet. Inom folkskolan fullgöras dessa inspektioner till största delen av statens folkskolinspektörer. Vid de högre skolorna ankommer inspektionen uteslutande på överstyrelsens ledamöter. Genom det högre skolväsendets snabba tillväxt har inspektionsfrekvensen för varje särskild skola betydligt nedgått (se sid. 32). Om, såsom ovan förutsatts, överstyrelsens pedagogiska ledamöter i största möjliga omfattning frikopplas från löpande arbete, kunna de mer än nu anlitas för allmänna inspektioner. Dessutom torde överstyrelsen i den föreslagne överdirektören — därest denne är pedagogisk fackman — få en för kvalificerade inspektioner särskilt lämpad befattningshavare.

Även med denna förstärkning kommer emellertid inspektionsfrekvensen att bli lägre än vad som tidigare ansetts motsvara behovet. De sakkunniga anse sig emellertid icke kunna nu förorda någon ytterligare förstärkning i detta hänseende utöver vad dess förslag innebär. Dels överväges nämligen inrättande av lokala mellaninstanser, vilka eventuellt

skulle öva tillsyn även över högre skolstadier. Dels ha erfarenheterna icke minst från konsulenternas verksamhet visat, att överstyrelsen genom andra åtgärder än inspektion kan nå effektiva resultat i sina strävanden att främja undervisning och fostran av lärjungarna. Särskilt må framhållas möjligheterna att verka för en successiv förbättring av läroböcker och annan undervisningsmateriel samt betydelsen av anvisningar beträffande undervisningsmetoder m. m. jämte möten och kurser med lärare. På initiativ av skolöverstyrelsens förste gymnastikkonsulent ha i gymnastik med lek och idrott anordnats s. k. auskultationsdagar vid ett flertal läroverk. Till dessa dagar inbjudas lärare från kringliggande skolor. Dessa lärare auskultera vid undervisningen i skolan och överlägga under gymnastikkonsulentens ledning rörande undervisningsmetoder m. m. Erfarenheterna av denna arbetsform ha varit synnerligen gynnsamma. Lika goda erfarenheter ha nåtts vid auskultationsdagar i musik, anordnade på motsvarande sätt av skolöverstyrelsens musikkonsulent. Genom denna verksamhet öppnas för överstyrelsen möjligheter att för relativt låga kostnader men på ett effektivt sätt komma i kontakt med ett flertal lärare, tillhörande ett visst fack. Erinras må även att möjlighet numera här öppnats att icke blott vid folkskolan utan även vid högre skolor inställa undervisningen några dagar under läsåret för att bereda lärarna tillfälle att deltaga i pedagogiska konferenser. Enligt de sakkunnigas mening bör överstyrelsen konsekvent inrikta sin verksamhet efter dessa linjer, och åtgärder böra vidtagas för att för lärarna underlätta deltagandet i möten av detta slag.

Ä m n e s k o n s u l e n t e r. För en sådan utvidgad verksamhet erfordras

emellertid, beträffande högre skolstadier, att överstyrelsen disponerar över väl kvalificerad personal i de olika ämnena. Undervisningsråd med fackutbildning i visst eller vissa läroämnen böra givetvis, oavsett på vilken rotel de äro placerade, företräda sina ämnen inom överstyrelsen, och en avsevärd del av deras tid bör ägnas utvecklingen av undervisningsmetoderna däri. Huvuddelen av denna verksamhet torde komma att avse de högre skolstadierna, men vederbörande ämnesrepresentant bör även ägna uppmärksamhet åt och anlitas i frågor berörande andra skolstadier eller specialskolor. Särskilt är det av vikt att representanterna för främmande levande språk ägna sig åt den undervisning, som inom folkskolan bedrives i dessa ämnen.

Även efter genomförandet av de sakkunnigas förslag till omorganisation av överstyrelsen kunna ej samtliga läroämnen representeras av rotelchefer. Samtliga rotelchefer komma icke heller att ha den fackutbildning, som erfordras för att representera ett ämne på högre skolstadier. Vid tillsättning av rotelchefer bör också i första hand hänsyn tagas till deras allmänna pedagogiska skicklighet och lämplighet för den ifrågakommande befattningen. Även framdeles kan det därför inträffa att mer än en rotelchef har fackutbildning i samma ämne eller ämnesgrupp. Vidare torde arbetet på vissa rotlar bli så krävande, att rotelcheferna icke få erfordrerlig tid att ägna sig åt utvecklingen av det eller de ämnen, vari de ha fackutbildning.

På grund härav förorda de sakkunniga, att inom överstyrelsen anställas behövt antal särskilda ämneskonsulenter. Den närmare utformningen av dessa befattningar behandlas i kap. 9.

K o n s u l e n t e r i ö v n i n g s ä m n

n e n. De sakkunniga ha ej ansett sig kunna räkna med att övningsämnena representeras av ledamöter med fackutbildning i sådana ämnen. För närvarande företer överstyrelsens konsulentorganisation i övningsämnena stora olikheter. I gymnastik liksom även i husligt arbete jämte skolmåltidsverksamheten finnas 2 heltidsanställda konsulenter, medan i vart och ett av övriga övningsämnena endast finnes 1 konsulent, anställd på deltid. I trädgårdsskötsel har överstyrelsen icke någon konsulent. Övningsämnena förekomma vid flertalet skolformer, och antalet lärare i dessa ämnen är stort. Särskilt må framhållas, att undervisningen i övningsämnena inom folkskolan i stor utsträckning bestrides av folk- och småskollärare, för vilka centralt utarbetade råd och anvisningar äro av särskilt värde. Sådana ha hittills endast kunnat utarbetas i ämnet gymnastik och där visat sig vara av stor betydelse. De sakkunniga anse en avsevärd förstärkning av konsulentorganisationen i övningsämnena vara nödvändig. Härtill återkomma de sakkunniga i kap. 9.

Lågstadiekonsulent. Inom folkskolavdelningen är den pedagogiska sakkunskapen vad folkskoleväsendet beträffar väl representerad bland dess

ledamöter. De sakkunnigas förslag innebär icke någon ändring av denna representation inom överstyrelsen. Småskolan företrädes nu icke av någon ledamot med speciell utbildning för detta stadium. Undervisningen och fostran av barn å småskolestadiet bjuda på speciella problem, för vilkas lösning överstyrelsen bör ha tillgång till särskild fackkunskap. De sakkunniga förorda därför, att inom överstyrelsen anställas en lågstadiekonsulent för det fall att ledamot icke företräder detta stadium. Frågan om lågstadiekonsulentens arbetsuppgifter och anställningsförhållanden behandlas i kap. 9.

Övriga konsulenter samt inspektörer. Om en intensifiering av överstyrelsens pedagogiska insats skall kunna ske, erfordras även i övrigt en förstärkning av dess inspektörs- och konsulentorganisation. Dessa frågor behandlas i kap. 9 och 11.

Teknisk expertis. Under senare tid ha tekniska hjälpmedel av olika slag i allt större utsträckning börjat anlitas inom undervisningen. För att överstyrelsen skall kunna följa utvecklingen och göra en insats på detta område, måste överstyrelsen ha tillgång till experter i dessa frågor. De sakkunniga återkomma härtill i kap. 10.

Representation för olika synpunkter

Lekmän

Enligt beslut av 1947 års riksdag ställdes till skolöverstyrelsens förfogande såsom ledamöter, att deltaga vid handläggningen av vissa ärenden, två representanter för lekmannaintressena inom överstyrelsens verksamhetsområde. För vardera lekmannarepresentanten finnes

en suppleant. Av lekmannarepresentanterna bör den ene närmast företräda den egentliga landsbygdens och folkundervisningens, den andre tätorternas och den högre skolundervisningens synpunkter. Lekmannarepresentanterna och suppleanterna för dem utses av Kungl. Maj:t för tre år.

De sakkunniga. Genom lekmanrepresentanterna har skolöverstyrelsen erhållit en för verket värdefull fortlöpande kontakt med lekmannaintressena, av betydelse vid behandlingen bl. a. av ett flertal ärenden av principiell natur. De sakkunniga förorda, att institutionen bibehållas. Ett genomförande av de sakkunnigas förslag till handläggning av läroboksärenden inom överstyrelsen kommer att öka kraven på lekmanrepresentanternas medverkan. De sakkunniga föreslå därför, att antalet lekmanrepresentanter utökas till tre. För envar av dessa bör utses suppleant.

Lärare

Särskilda representanter för skolans lärare ingå icke nu i skolöverstyrelsen. Flertalet av överstyrelsens ledamöter ha tjänstgjort som lärare och företräda därigenom den sakkännedom, som lärare representerar. Emellertid har överstyrelsen behov av att stå i löpande kontakt med aktivt verksamma lärare. De sakkunniga ha övervägt, om någon fördel skulle kunna vinnas genom upprättande av ett rådgivande organ inom överstyrelsen på sätt skett inom Finlands skolstyrelse, vilken motsvarar skolöverstyrelsen hos oss.

Lärarna företrädas där av ett av dem själva valt lärarråd, som är uppdelat på tre avdelningar (en avdelning om 12 representanter för lärarna vid de finskspråkiga lärdoms skolorna, en om 21 representanter för lärarna vid de finskspråkiga folkundervisningsanstalterna och en om 12 representanter för lärarna vid de svenskspråkiga skolorna av båda slagen). Representanterna väljas för fyra år i sänder. Rådet sammanträder på kallelse av skolstyrelsen vartannat år under högst fem dagar. Avdelningarna, för vilka skolstyrelsen utser ord-

förande och sekreterare, ordna själva sitt arbete. Ledamöterna i skolstyrelsen ha vid sammanträdena yttranderätt men icke rösträtt. Lärarrådet avger på hemställen av skolstyrelsen utlåtande i ärenden och kan göra framställningar i frågor, som angå undervisnings- och uppfostringsväsendet eller lärarnas ekonomiska och rättsliga ställning. Avdelningarna kunna tillsätta utskott för vidtagande av åtgärder, som påkallas av deras beslut. För publicering i pedagogiska tidskrifter av beslut, fattade vid lärarrådets sammanträden, kan skolstyrelsen anvisa behövt belopp.

Enligt vad de sakkunniga inhämtat synes lärarrådet för närvarande ej ha stor betydelse, då förhandlingstiden är för kort för att mera invecklade frågor skola kunna behandlas.

Vid de sakkunnigas överläggningar med representanter för lärarföreningarna har något större intresse för en dylik anordning icke framträtt. Där emot har framhållits önskvärdheten av att skolöverstyrelsen, såsom skett under senare år, då och då ger lärarna tillfälle att vid formlösa överläggningar — rundabordskonferenser — med överstyrelsens representanter dryfta aktuella frågor, i vilka förhandling icke kan äga rum jämlikt lagen om förhandlingsrätt.

De sakkunniga hysa samma uppfattning och anse sig sålunda icke böra förorda, att åtgärder vidtagas för att organisatoriskt till överstyrelsen knyta representation för lärarsynpunkterna.

Statens folkbildningsnämnd

Till folkbildningsroteln inom skolöverstyrelsen är knuten en särskild rådgivande nämnd, statens folkbildningsnämnd. Dess uppgifter angivas i särskild instruktion av den 10 oktober 1947.

Då denna institution enligt vad de

sakkunniga inhämtat visat sig vara av värde för överstyrelsens arbete på folkbildningens område, förorda de sak-

kunniga, att folkbildningsnämnden bibehålles med i allt väsentligt oförändrade uppgifter.

Den administrativa personalen

I ett ämbetsverk, som bör vara inriktat på pedagogiskt arbete men samtidigt har omfattande administrativt-ekonomiska uppgifter, är den administrativa personalen en viktig faktor. Är denna personalorganisation svag, måste ansvaret för administrativt-ekonomiskt arbete i stor omfattning läggas på verkets ledamöter, vilkas möjligheter att ägna sig åt pedagogiskt och skolorganisatoriskt arbete i motsvarande grad minskas. En av huvudorsakerna till att skolöverstyrelsen vissa tider icke kunnat göra en pedagogisk insats, som motsvarat ledamöternas kapacitet, har varit, att dessa anlitas för arbete, som icke tillhört deras egentliga uppgift. Anledningen härtill har i sin tur varit, att den administrativa personalen varit otillräcklig men framför allt icke inrymt tillräckligt många befattningar i högre ställning. Detta har inneburit beskurna befodringsutsikter inom verket, vilka ytterligare framträtt därigenom, att den administrativa personalen i motsats till motsvarande personal i många andra ämbetsverk som regel icke kunnat påräkna befodringsutseende till byråchefsgad. Konsekvensen härav har blivit, att rekryteringen till de administrativa tjänsterna tid efter annan vållat svårigheter. Ett antal dylika befodringshavare har från överstyrelsen sökt sig till andra tjänster.

Såsom av kap. 3 framgår, har under de senare åren den administrativa personalen förstärkts genom utökning av

antalet högre tjänster. Att dessa åtgärder dock knappast kunna sägas ha försatt överstyrelsen i ett gynnsamt läge i förhållande till andra ämbetsverk belyses av den jämförelse med vissa andra ämbetsverk, som redovisas i bilaga 9.

Av jämförelsen, som endast avser ordinarie och extra ordinarie befattningar, framgår bl. a. följande.

1. Skolöverstyrelsen har bland de ämbetsverk, med vilka jämförelse skett, det procentuellt lägsta antalet befodringshavare i lönegraderna 31—27 (15 % av antalet högre administrativa befattningar i lönegraderna 20—31 mot genomsnittligt 34 % vid andra verk) och följaktligen den sämsta befodringsgången.

2. Läget är gynnsammare vad den högre biträdespersonalen i lönegraderna 12—19 beträffar (12 % av biträdespersonal i lönegraderna 6—19 mot genomsnittligt 15 % vid andra verk).

3. Antalet kanslibitråden är avsevärt inom överstyrelsen (52 % av biträdespersonal i lönegraderna 6—19 mot genomsnittligt 20 % vid andra verk).

Självfallet äro dylika jämförelser icke helt rättvisande. Behovet av tjänster av olika slag är beroende av arbetsuppgifternas art. Ett slutligt omdöme kan fällas först efter en genomgång av arbetsuppgifterna inom de ifrågavarande ämbetsverken. En dylik genomgång för överstyrelsens del har verkställts av de sakkunniga, som grundat prövningen på den organisation av verket, som i

det föregående föreslagits. Beträffande resultatet må här förutskickas följande till vad i kap. 11 i ämnet närmare anföres.

Vad den högre administrativa personalen beträffar måste denna utökas med hänsyn till att överstyrelsens pedagogiskt utbildade ledamöter böra reserveras i främsta rummet för handläggning av sådana ärenden, där pedagogisk sakkunskap är erforderlig. Å andra sidan ha de sakkunniga funnit en minskning av överstyrel-

sens amanuenspersonal önskvärd. Detta kan ske genom att en del biträdesarbete, som nu ankommer på amanuenser, överföres till befattningshavare i högre biträdesgrader. För de sakkunniga har en självklar förutsättning varit, att på amanuenser icke böra läggas arbetsuppgifter, som kunna utföras av lägre befattningshavare.

De sakkunnigas förslag innebär följande ändringar beträffande den högre kanslipersonalen. Detaljerna framgå av tabellen på sid 228.

Lönegrad	31	29	27	24—17	31—17	31—27
Antal ordinarie och icke-ordinarie befattningar: Nu	—	3	3	39	45	6
				(87%)		(13%)
Enligt de sakkunnigas förslag ..	2	9	10	35	56	21
				(63%)		(37%)

Genomsnittstalen i de sakkunnigas förslag visa god överensstämmelse med genomsnittstalen för de ämbetsverk, som avses i bilaga 9. Talen äro dock ej helt jämförbara. Anmärkas må, att de sakkunnigas beräkning av behovet av personal i olika grader i huvudsak verkställt, innan resultatet av jämförelsen med andra verk förelåg. Då de administrativa befattningshavarna icke kunna påräkna befordran till undervisningsrådstjänst, är ur rekryteringssynpunkt en minskning av antalet befattningar i de högre graderna icke tillräddig och en dylik minskning är icke möjlig vid godtagande av principen att överstyrelsens för pedagogiska uppgifter avsedda personal skall så mycket som möjligt frigöras från administrativt arbete.

Vad biträdespersonalen beträffar ha de sakkunniga, som nämnts, räknat med att på befattningshavare i högre biträdesgrader skola ankomma vissa av de arbetsuppgifter, som nu utföras av amanuenspersonal (avfattning

av enklare skrivelser, visst utredningsarbete o. dyl.). En ökning av antalet ifrågavarande befattningshavare är därför erforderlig. En genomgång av arbetsuppgifterna inom överstyrelsen har vidare visat, att ett flertal kanslibiträden nu utföra arbetsuppgifter, som klart motivera en högre löneställning. En minskning av antalet kanslibiträden har vid denna genomgång icke visat sig möjlig. Verket använder sig (se bilaga 9), i betydligt större utsträckning än flertalet andra verk av dylik arbetskraft. De sakkunniga ha funnit detta väl lämpa sig för överstyrelsens behov.

På grundval av dessa överväganden ha de sakkunniga funnit behov föreligga av följande biträdestjänster inom överstyrelsen. Detaljerna framgå av tabellen på sid. 228. Dock har personalen på telefoncentralen tillagts. I nuvarande personal inräknas härvid även aspiranter och extra tjänstemän m. m., varför siffrorna avvika från motsvarande siffror i bilaga 9.

Lönegrad	19—18	15	13	11	8—4	19—4	19—13
Antal ordinarie och icke-ordinarie befattningar: Nu	2	2	2	33,75	35	74,75	6
				(45%)	(47%)		(8%)
Enligt de sakkunnigas förslag ..	3	7	7	37,5	40	94,5	17
				(40%)	(42%)		(18%)

Avslutningsvis må understrykas, att en tillräckligt omfattande administrativ personal, en riktig fördelning av befattningarna inom densamma och en fast anställning för personalen äro förutsättningar för att skolöverstyrelsen skall

kunna effektivt sköta de pedagogiska uppgifterna. Blir så icke fallet, förfelas ändamålet med omorganisationen av överstyrelsen. I övrigt hänvisa de sakkunniga till vad i kap. 11 yttras i ämnet.

KONSULENTER

Allmänna synpunkter

I kap. 8 ha de sakkunniga framhållit att, om överstyrelsen skall kunna göra en effektiv pedagogisk insats, fordras icke blott att dess ledamöter med pedagogisk utbildning frikopplas från löpande administrativt arbete utan även att överstyrelsens inspektörs- och konsulentorganisation förstärkes. Innan förslag härom framlägges, ha de sakkunniga ansett sig böra anföra vissa allmänna synpunkter på anställningsförhållandena för konsulenter.

Enligt vedertagen av 1936 års skolöverstyrelsesakkunniga åberopad praxis (sid. 34) äro inspektörer anställda för vissa skolformer men konsulenter för vissa ämnen. De sakkunniga anse, att denna distinktion bör bibehållas. Benämningen inspektör bör förbehållas de befattningshavare, som tillerkännas en självständig och allmän inspektionsrätt över viss skolform eller annat liknande verksamhetsområde. Benämningen *konsulent* bör användas för befattningshavare, som anställts för vissa ämnen eller för annan mera begränsad verksamhet, eller för dem, som ej ha den mer självständiga ställning, som bör tillkomma en inspektör.

Konsulenterna böra i stor utsträck-

ning beredas tillfälle att genom besök i skolor eller andra institutioner skaffa sig kännedom om förhållandena inom sina respektive arbetsområden. Dessa besök böra dock, såsom ett flertal rektorer och statens folkskolinspektörer framhållit, ej jämföras med inspektion, som företages av överstyrelsens ledamöter eller inspektörer. Vid besöken böra lämnas råd och anvisningar. Om konsulenten finner något förhållande icke kunna i denna ordning tillrättläggas, bör detta meddelas i den rapport, som konsulenten bör vara skyldig att avgiva över sina besök, men det bör ankomma på överstyrelsen att besluta om erforderliga åtgärder. I övrigt bör konsulentverksamheten bedrivas på sätt skolkommisionen anfört (SOU 1948:27 sid. 100).

I detta sammanhang bör framhållas, att en förstärkning av konsulentorganisationen i någon mån minskar behovet av inspektioner genom överstyrelsens ledamöter och inspektörer. Allmänna inspektioner, avseende en skola eller institution i dess helhet, äro dock alltjämt av stor betydelse och kunna ej ersättas av konsulenternas besök.

Anställningsformerna för överstyrel-

sens konsulenter äro nu mycket varierande. Vissa ha ordinarie anställning, såsom gymnastikkonsulenterna och en folkbildningskonsulent. Andra ha extra ordinarie anställning, såsom en konsulent i hushållsgöromål, eller extra anställning, såsom den andre konsumenten i hushållsgöromål. Nu nämnda anställningsformer tillämpas för heltidsanställda konsulenter. För deltidsanställda konsulenter utgår visst årsarvode samt i förekommande fall ersättning för mistade löneförmåner jämte resekostnads- och traktamentsersättning.

I kap. 8 ha de sakkunniga behandlat frågan om anställningsformen för överstyrelsens ledamöter. Överstyrelsens konsulenter ha betydelsefulla uppgifter, och utvecklingen inom olika av överstyrelsens verksamhetsområden är i hög grad beroende av deras insatser. Enligt de sakkunnigas förslag skola de så vitt möjligt avlastas administrativt arbete för att i större utsträckning kunna ägna sig åt positivt pedagogiskt arbete. Om en sådan befattningshavare av någon anledning icke längre kan göra en positiv insats som konsulent bör annan person kunna anställas. De skäl, som föranlett, att rektorer förordnas på viss tid, gälla även för konsulenter. Skolkommissionen har likaledes framhållit, att flera skäl talade för att konsulenttjänster av sådan art borde uppehållas av samma person endast ett begränsat antal år.

Rektorer vid statliga skolor ha hänförs till lönegrad Cb, vilket innebär, att de förordnas på viss tid, i regel sex år. I samband med rektorsförordnandet frånträder vederbörande utövningen av innehavande ordinarie lärartjänst, vilken tillsättes med ny innehavare. Upphör rektorsförordnandet utan samband med avgång med pension, är rektor skyldig återgå till sin ordinarie lärar-

tjänst, varvid annan ordinarie lärare vid skolan är skyldig låta sig förflyttas. Med rektorsförordnande är förenad pensionsrätt. Upphör förordnandet, innan det innehafts i 12 år, medför dock förordnandet icke rätt till högre pension än rektor har som ordinarie lärare. Då de statliga rektorerna skola kunna återgå till ordinarie lärartjänster, begränsas rekryteringsunderlaget för dessa befattningar till ordinarie lärare med viss föreskriven utbildning, anställda vid statliga skolor.

Enligt meddelat uppdrag ha lärarlönesakkunniga framlagt förslag, att det för de statliga rektorerna gällande anställningssystemet även skall tillämpas på rektorer vid högre kommunala skolor och statsunderstödda privatläroverk. Därvid har förordats en utvidgning av basen för rekryteringen av rektorer till ordinarie och extra ordinarie lärare med föreskriven utbildning vid flertalet skolor, där statens allmänna avlöningsreglemente äger tillämpning. Förslaget har i allt väsentligt godtagits av 1951 års riksdag (skrivelse nr 220). Dock fordras alljämt innehav av ordinarie lärartjänst.

Överstyrelsens konsulenter rekryteras i allmänhet bland lärare. Om de förordnas på viss tid, böra de liksom rektorerna vara skyldiga att återgå till lärartjänstgöring, därest förordnandet skulle upphöra före avgång med pension. Med hänsyn härtill bör anställningsformen Cb, vilken redan tillämpas inom skolväsendet, kunna tillämpas för överstyrelsens *heltidsanställda* konsulenter. Denna anställningsform bör dock endast komma i fråga, om befattningen kan rekryteras bland väl kvalificerade ordinarie och extra ordinarie lärare, som avses i statens allmänna avlöningsreglemente eller avlöningsreglementet

för övningslärare, och icke särskilda skäl kunna anföras mot denna anställningsform. Anställningsformen Cp, som i första hand är avsedd för cheftjänstemän, synes av flera skäl icke böra gälla för konsulenter. Där Cb-anställning ej anses böra tillämpas, bör i stället väljas antingen extra ordinarie anställning eller arvodesanställning jämte ersättning för mistade avlöningsförmåner. *Deltidsanställda konsulenter* böra er-

hålla arvodesanställning, varvid ersättning i förekommande fall bör utgå för avstådda avlöningsförmåner.

I det följande behandla de sakkunniga anställnings- och avlöningsförhållandena för ämneskonsulenter, konsulenter i övningsämnen samt hjälpskole- och lågstadiekonsulenter. Beträffande filmkonsulenten hänvisas till kap. 10 och beträffande övriga konsulenter till kap. 11.

Ämneskonsulenter

I kap. 8 ha de sakkunniga föreslagit, att ämneskonsulenter skola anställas i de läroämnena, som icke representeras genom överstyrelsens ledamöter med fackutbildning i ämnena i fråga. Såsom framgår av bilaga 1, ha redan 1936 års skolöverstyrelsesakkunniga föreslagit inrättande av dylika befattningar. Enligt nämnda sakkunniga borde ämneskonsulenternas primära uppgift vara att i enlighet med av överstyrelsen för varje termin eller läsår uppgjord plan verkställa inspektion vid de allmänna läroverken i det eller de ämnen, som envar företrädde. De borde lämpligen rekryteras bland läroverkslärare, men även universitetsprofessorer kunde anlitas för uppgiften. De borde utses av överstyrelsen förslagsvis för treårsperioder och i regel företräda två läroämnena var. För sin inspektionsverksamhet borde de vara tjänstlediga såsom lärare 6—12, i regel 10, veckor årligen. Utöver ersättning för mistade avlöningsförmåner borde de erhålla ett årsarvode av 2 000 kr. eller, om de toges i anspråk högst 8 veckor, 1 600 kr. Dessutom borde resekostnads- och traktementsersättning utgå.

Skolöverstyrelsen tillstyrkte förslaget men framlade såsom ett alternativt för-

slag, att två nya rådstjänster inrättades och antalet ämneskonsulenter begränsades. Statskontoret invände mot de sakkunnigas förslag, att konsulenternas tjänstgöring inom såväl överstyrelsen som läroverken på båda ställena måste verka förryckande på arbetet.

Enligt de sakkunnigas mening bör ämneskonsulentinstitutionen få en annan utformning än 1936 års skolöverstyrelsesakkunniga föreslagit. I kap. 8 ha de sakkunniga framhållit, att ledamöternas arbete såsom ämnesexperter bör inriktas på att genom t. ex. metodiska anvisningar samt kortare kurser och möten på en gång nå en större krets av lärare samt avse icke blott allmänna läroverk utan samtliga skolformer under överstyrelsens inseeende. Det anförda bör givetvis även gälla ämneskonsulenterna.

Såsom av kap. 1 framgår, har frågan om inrättande av ämneskonsulenter berörts i direktiven för de sakkunniga. Där har anförts, att de erfarenheter, som vunnits vid de nu inom överstyrelsen pågående försöken på området, borde kunna tjäna till vägledning. En av överstyrelsens tillförordnade ledamöter, t. f. undervisningsrådet T. Wetterblad, har under läsåren 1948/50

haft till speciellt uppdrag att konsekvent inrikta sig på rådgivning i fråga om undervisningen i fysik och kemi. Denne har på begäran tillställt de sakkunniga en promemoria, vari anföres bl. a. följande.

En konsultens uppgift är icke så mycket att kritisera som fast mera att hjälpa och råda. Enligt min erfarenhet ha också vederbörande lärare uppskattat tillfällena att rådgöra om uppläggningsen av kurserna, speciella metodiska frågor, fordringar i examina etc. Vid åtskilliga tillfällen ha ämneskonferenser givit upphov till, som jag tror, givande diskussioner, vilka givit vid handen, att konsulentens besök skjutit en bräcka i den isoleringens mur, som tyvärr omger flertalet skolor, och därmed öppnat porten för nya impulser.

Den moderna undervisningen i fysik och kemi kräver en rikhaltig utrustning av experimentella hjälpmedel. Erfarenheten från verksamheten har givit vid handen, att mycket stora och allvarliga brister ännu existera i detta avseende. Det måste tyvärr konstateras, att s. k. torrläsning utan belysande experiment förekommer i alltför stor utsträckning. Delvis beror förhållandet på frånvaron av ekonomiska resurser, delvis på vederbörande lärares bristande utbildning och dåliga kännedom om förefintlig, inköpflich apparatur. Vid mina besök har jag i många fall kunnat ge upplysningar och råd för inköp, vilka lett till kommunala anslag eller anslag ur biblioteks- och materiellkassan till fromma för undervisningen.

Planerandet av institutionslokaler är en angelägenhet, som har aktualitet på många orter. Ett dylikt kräver den erfarenhet och omsikt, som ofta varken rektor eller huvudlärare besitta. Här kan en ämneskonsulent, efter orientering i lokala förhållanden, vara till god nytta. Vid flera tillfällen har jag under mina besök konfronterats med ny- eller ombyggnadsfrågor och därvid kunnat ge upplysningar, råd och uppslag, fotade på egna erfarenheter på området.

Ämneskonsulenternas huvudsakliga arbetsuppgifter böra enligt de sakkunnigas mening vara

att genom besök i skolor av olika slag,

sorterande under överstyrelsen, skaffa sig kännedom om undervisningen i det eller de läroämnen, konsulenten företräder, och därvid lämna lärarna råd och anvisningar,

att följa alla med ämnet eller ämnena under undervisningen däri sammanhängande frågor, inberäknat utvecklingen i utlandet och det arbete, som bedrivs av Unesco,

att genom anvisningar, arbete med en kontinuerlig förnyelse av studieplaner, kurser och möten med lärare, initiativ beträffande läroböcker och annan undervisningsmateriel m. m. främja undervisningsmetoderna i sina ämnen,

att i sina ämnen biträda vid överstyrelsens försöksverksamhet,

att genom råd och anvisningar främja utvecklingen av ämnesinstitutioner, där sådana förekomma (institutioner i fysik, historia etc.),

samt att, då så påfordras,

svara för överstyrelsens skriftliga examensprov i sina respektive ämnen, tjänstgöra såsom censorer eller vikarier såsom undervisningsråd,

biträda vid tjänstetillsättningar och andra personalfrågor berörande deras ämnen och

deltaga vid granskning av filmer berörande deras ämnen (se kap. 10).

Om dessa arbetsuppgifter skola kunna utföras väl och samordnas med överstyrelsens övriga verksamhet, måste ämneskonsulenterna nära knytas till överstyrelsen. De sakkunniga kunna alltså ej biträda ett av Sveriges yngre läroverklärares förening framlagt förslag, att ämneskonsulenterna skulle sortera under ett särskilt organ, fristående från överstyrelsen.

Ämneskonsulenterna böra, som nämnts, följa undervisningen i sina respektive ämnen vid samtliga skolor under överstyrelsens inseende, bl. a. folkhögsko-

lorna. Självfallet kommer härvid den större delen av deras arbete att förläggas till de högre skolstadierna, där ämnesdifferentieringen är mera markerad och särskild fackutbildning av större betydelse. Ämneskonsulenterna böra emellertid även uppmärksamma undervisningen i sina ämnen på de lägre skolstadierna. Detta gäller icke minst främmande språk.

Ämneskonsulenternas arbete kommer att taga sådan tid, att varje konsulent i allmänhet bör representera huvudsakligen endast ett ämne. Ämne av mindre omfattning bör dock kunna förenas med annat ämne under en och samme konsulent. Arbetet blir så krävande, att konsulenterna i regel böra anställas på heltid. Överstyrelsen bör ha stor frihet att utforma ämneskonsulentorganisationen efter det aktuella behovet vid varje tidpunkt. Bl. a. bör överstyrelsen kunna uppdelat en heltidsbefattning i deltidsbefattningar samt bestämma, om ett eller två ämnen skola ingå i en befattning, om mer än en konsulent bör finnas i något av de största ämnena, om konsulent bör biträda i ämne, som representeras av ledamot, och om mindre ämne någon tid icke behöver representeras genom ämneskonsulent.

För närvarande förekomma följande 16 ämnen eller ämnesgrupper, för vilka ämneskonsulenter kunna erfordras, nämligen kristendomskunskap, modersmålet, latin, grekiska, tyska, engelska, franska, historia med samhällslära, geografi, filosofi, matematik, biologi med hälsolära, fysik, kemi, tekniska ämnen och merkantila ämnen. De sakkunniga räkna med, att genom överstyrelsens ledamöter sex ämnen kunna representeras. Av övriga ämnen torde några kunna sammanföras under en konsulent. Beträffande tekniska och merkantila ämnen lärar i viss utsträckning ex-

pertis inom överstyrelsen för yrkesutbildning kunna anlitas. Det är av stor vikt, att undervisningen i dessa ämnesgrupper utvecklas icke minst med hänsyn till att lärarna ofta icke erhållit särskild pedagogisk utbildning. De sakkunniga räkna därför med att ämneskonsulenter även erfordras för dessa ämnesgrupper. Sammanlagt torde erfordras 8 heltidsbefattningar som ämneskonsulenter, varvid dock överstyrelsen, som nämnts, bör äga befogenhet att dela befattningarna. Skulle medel för anordnande av instruktions- och auskultationsdagar icke ställas till förfogande på sätt de sakkunniga förutsatt i kap. 12, erfordras flera ämneskonsulenter.

För de ämneskonsulenter, som anställas på heltid, gälla icke flertalet av de invändningar, som restes mot 1936 års skolöverstyrelsesakkunnigas förslag. Då de icke samtidigt skola ha lärartjänstgöring, förrycker konsulentverksamheten icke deras skolarbete, och rekryteringen torde underlättas.

Ämneskonsulenter böra företrädesvis rekryteras bland rektorer och lärare vid folk- och småskoleseminarier, allmänna läroverk, bland vilka särskilt må framhållas provårsläroverken, försvarets läroverk, högre kommunala skolor och privatläroverk. I regel torde de utses bland lektorer och adjunkter.

Ämneskonsulenterna böra förordnas för viss tid. Denna bör emellertid ej vara för kort, då kontinuiteten i arbetet eljest riskeras. Ätminstone de heltidsanställda konsulenterna böra ha sin tjänstgöring förlagd till överstyrelsens ämbetslokal, i den mån de ej företaga tjänsteresor. De sakkunniga förorda, att de heltidsanställda ämneskonsulenterna i allmänhet förordnas för sex år med möjlighet för dem att erhålla fortsatt förordnande.

Deltidsanställda ämneskonsulenter bör kvarstanna på den ort, där de tjänstgöra som lärare, och att begränsa rekryteringsbasen till läroanstalterna i Stockholm eller dess närhet bör ej komma i fråga. För deltidanställda konsulenter, stationerade på annat håll, bör tjänstgöringen ordnas så, att de anlitas för besök i olika läroanstalter, för kurser och möten med lärare, samt i övrigt i största möjliga utsträckning erhålla arbetsuppgifter, som kunna utföras på stationeringsorten. De bör dock vara skyldiga att, då överstyrelsen så påfordrar, resa till Stockholm för överläggningar med överstyrelsen eller för utförande av särskilda arbetsuppgifter. Förordnandetiden bör för dem kunna bli kortare, exempelvis tre år.

De heltidsanställda ämneskonsulenterna få ett flertal arbetsuppgifter, som med fördel bör kunna utföras inom överstyrelsen under skolornas ferietid. Bl. a. bör de som redan nämnts vara semestervikarier för undervisningsråd. De bör därför åtnjuta semester i stället för ferier. De halvtidsanställda konsulenterna åter bör under ferietid icke ha andra åligganden än skyldighet att biträda högst 14 dagar vid fortbildningskurser för lärare i respektive ämnen samt i övrigt skriftligen avgiva de yttranden, som i olika ärenden kunna erfordras.

Flertalet ämneskonsulenter torde, som nämnts, rekryteras bland lektorer och adjunkter. Lektor tillhör lönegrad Ca 30 (löneklasserna 30—33) och adjunkt lönegrad Ca 26 (löneklasserna 26—29). Tillämpas Cb-anställning, måste i varje fall en så hög lönegrad väljas, att lönen motsvarar slutlönen för lektor, eller lägst lönegrad Cb 7 (löneklass 33), d. v. s. den lönegrad, som gäller för rektorer vid de minsta realskolorna. För lektorer skulle emellertid denna löne-

grad vara föga lockande, då de skulle få semester i stället för ferier. Det är emellertid av vikt, att lektorer önska komma i fråga till dessa befattningar. Om de hänföras till anställningsformen Cb, kan en lägre lönegrad än Cb 10 (löneklass 36) ej väljas. Højning av pensionsunderlaget skulle en sådan placering ej medföra, om samma principer tillämpas som för läroverksrektorer (1947 års allmänna tjänstepensionsreglemente 22 § 4 mom.). Däremot skulle rätt till hel pension vid uppnådd pensionsålder kunna intjänas under 12 år som ämneskonsulent. Placeras ordinarie adjunkt som ämneskonsulent i samma lönegrad, skulle detta innebära en ökning i förhållande till slutlönen som adjunkt med mer än 4 500 kronor för år i ortsgrupp 5 vid 33—32 % tillägg. Dessutom skulle begynnelseunderlaget för tjänstepensionen öka från 8 364 till 9 912 kronor, varjämte rätt till hel pension vid pensionsålderns inträde skulle inträda efter 12 års förordnande som ämneskonsulent.

Lönegrad Cb 10 skulle emellertid under nuvarande förhållanden knappast locka ett större antal lektorer att söka tjänster som ämneskonsulent. Tjänsterna torde varken i löne- eller pensionshänseende kunna bjuda tillräckliga förmåner, särskilt som med befattningarna skulle förenas rätt till semester i stället för ferier. För adjunkterna åter får denna lönegrad anses förmånlig. Om dessa konsulentbefattningar skola placeras i viss lönegrad, bör dock undvikas, att olika lönegrader tillämpas allt efter den lönegrad ämneskonsulentens lärartjänst tillhör. Därtill kommer, att frågan om lektorer och adjunkters lönegradsplacering torde komma att upptagas till omprövning i en nära framtid. Frågan har hänskjutits till 1949 års tjänsteförteckningskommitté.

De sakkunniga äro ej beredda att förorda, att ämneskonsulenterna placeras i viss lönegrad, då institutionen är en nyhet och närmare erfarenhet bör vinnas, innan deras ställning närmare regleras. I stället föreslå de sakkunniga, att ämneskonsulenterna tillsvidare anställas mot arvode jämte ersättning för mistade löneförmåner. Ett arvode om 3 000 kronor för år torde vara tillfyllest. Då de heltidsanställda ämneskonsulenterna komma att få en betydande del av sitt arbete förlagt till överstyrelsen, bör Stockholm vara stationeringsort. I anslutning till vad som gäller för folkskollärare, som uppehåller övningsskollärbefattning (kungörelsen 1948: 536), bör ersättningen för avstådda löneförmåner då alltid beräknas efter ortsgrupp 5.

För ifrågavarande arvode böra i övrigt gälla bestämmelser motsvarande dem, som enligt bilaga D till tilläggsbestämmelserna till statens allmänna avlöningsreglemente (kungörelsen 1948: 564 med ändringar) gälla för befattningsarvodet och arvoden för särskilda uppdrag m. m. (IB och D). Sålunda bör arvodet åtnjutas jämväl under semester. Vid tjänstledighet med A-, B- eller C-avdrag bör arvodet för samma tid minskas med en fjärdedel eller med hälften respektive helt avstås. Förordnas ämneskonsulent att vikariera såsom undervisningsråd, borde konsulentarvodet för denna tid avstås, och vikariatersättning utgå. I så fall skulle emellertid konsulentens löneförmåner minskas. De sakkunniga förorda, att ämneskonsulent i stället skall vara skyldig att vikariera som undervisningsråd utan särskild ersättning men med bibehållande av konsulentarvodet. Förordnas lärare vid provärläroverk som ämneskonsulent,

bör det särskilda provärsarvodet för samma tid bortfalla. Flyttningersättning bör utgå för flyttning, som föranledes av tillträdande och frånträädande av ämneskonsulentbefattning.

Till ämneskonsulent bör emellertid även kunna förordnas rektor vid statlig eller högre kommunal skola eller vid statsunderstött privatläroverk. Rektorer åtnjuta semester i stället för ferier. Rektorslönen varierar avsevärt allt efter skolans art och storlek. Rektorer vid skolor, där rektorslönen är jämförelsevis höga, borde under förordnande som ämneskonsulent endast erhålla ersättning för mistade avlöningsförmåner såsom rektor, dock beräknad efter ortsgrupp 5. För rektorer vid andra skolor borde viss ersättning utgå utöver rektorslönen, så att de i varje fall icke erhålla lägre sammanlagd ersättning än vad som tillkommer adjunkt i högsta löneklassen, som förordnats till ämneskonsulent. Det torde emellertid endast i ett fåtal fall inträffa, att rektor förordnas till ämneskonsulent. Med hänsyn härtill förorda de sakkunniga, att det får ankomma på Kungl. Maj:t att för varje särskilt dylikt fall bestämma ersättningens storlek. Vid vikariat på undervisningsrådstjänst bör dylikt ämneskonsulent erhålla vikariatersättning med 2 kronor 50 öre om dagen enligt 31 § B statens allmänna avlöningsreglemente.

Deltidsanställda ämneskonsulenter böra erhålla ett årsarvode av 1 800 kronor vid halvtidstjänstgöring. För arvoden böra i övrigt gälla samma bestämmelser som för motsvarande arvode till heltidsanställda konsulenter. Vid vikariat å undervisningsrådstjänst bör dock vikariatersättning enligt sedvanliga grunder utgå.

Konsulenter i övningsämnen

Den nuvarande konsulentorganisationens tillkomst och arbetsuppgifter

Övningsämnena äro ej som läroämnen representerade bland skolöverstyrelsens ledamöter. Vissa av undervisningsråden föredraga ärenden rörande lärartillsättning m. m. i övningsämnen, men såsom experter med utbildning i dessa ämnen och erfarenhet av sådan undervisning har till överstyrelsen knutits en rad konsulenter, vilkas uppgift är att utöva en rådgivande och i viss mån inspekterande verksamhet beträffande undervisningen i övningsämnen vid samtliga skolformer under överstyrelsens inseende.

För konsulentverksamheten i *gymnastik* finnes inom överstyrelsen alltsedan år 1932 en särskild arbetsenhet, gymnastikroteln. Personalen utgöres av en förste gymnastikkonsulent (Ca 30), en gymnastikkonsulent (Ca 26), en amanuens och två kontorsbiträden. Av gymnastikkonsulenterna skall en vara manlig och en kvinnlig. Under åren 1940—48 tjänstgjorde även inom roteln i tjänsteställning, svarande mot gymnastikkonsulentens, en särskild sakkunnig för värtjänstutbildning och friluftsverksamhet. Genom förre förste gymnastikkonsulentens initiativ ha s. k. instruktionsgymnaster ställts till statens folkskolinspektörens förfogande. I regel finnes för varje inspektionsområde en sådan instruktör, som ett par dagar varje läsår leder instruktionsmöten i gymnastik, lek och idrott med folkskolans lärare. Medel till deras arvoden erhållas från skolidrottskommittén, som finansieras av tipsmedel. Gymnastikroteln sorterar direkt under verksamchefen.

Från början omfattade gymnastikkonsulenternas arbetsområde endast folk-

skolan, medan inspektionen av det högre skolväsendet ombesörjdes av en av Kungl. Maj:t förordnad lärare vid gymnastiska centralinstitutet. Från och med läsåret 1936/37 överfördes även det högre skolväsendet till gymnastikkonsulenterna. Deras arbetsområde omfattar även läroanstalter, lydande under överstyrelsen för yrkesutbildning.

Gällande instruktion för gymnastikkonsulenterna är fastställd av Kungl. Maj:t den 11 februari 1944. Sammandrag av arbetsuppgifterna återfinnes i kap. 4. Konsulenternas främsta uppgift är att vara pedagogiskt centrum för skolornas undervisning i gymnastik med lek och idrott, friluftsverksamheten, trafikundervisningen m. m. De ha att verkställa inspektioner, planlägga och genomföra instruktions- och kursverksamhet, utarbeta anvisningar och handledningar rörande undervisning i gymnastik, lek och idrott, friluftsverksamhet, trafikundervisning samt undervisning i brandskydd och olycksfallsvård. Ärenden om tillsättning av lärartjänster i gymnastik med lek och idrott föredragas av förste gymnastikkonsulenten.

Före år 1944 fanns inom överstyrelsen en konsulent och särskild föredragande i ärenden angående *husligt arbete* med placering på yrkesskolavdelningen. När skolöverstyrelsen genom yrkesskolavdelningens utbrytande förlorade denna befattningshavare, anställdes en konsulent för husligt arbete, till en början med deltidstjänstgöring och ett årligt arvode. I samband med den statsunderstödda skolmåltidsverksamhetens införande från och med den 1 juli 1946 inrättades en heltidsbefattning som konsulent för husligt arbete och skolmåltidsverksamheten. Samtidigt beviljades medel för anställande av en biträ-

dande konsulent, som efter två år erhöll anställning som extra befattningshavare.

En befattning som inspektris för kvinnlig slöjd fanns till och med den 30 juni 1923, då den av statsfinansiella skäl indrogs. Befattningen inrättades åter den 1 januari 1944. Under de mellanliggande åren fanns på yrkesskolavdelningen en inspektör för yrkesundervisningen i sömnad och vävning, som i någon utsträckning inspekterade slöjdundervisningen även i andra skolor än de under yrkesskolavdelningen stående. Den nya befattningshavaren, som benämndes konsulent för kvinnlig slöjd, anställdes på deltid med skyldighet att årligen under minst 5 veckor följa undervisningen i ämnet genom besök i skolor. Sedan den 1 juli 1946 är hon skyldig att härutöver tjänstgöra inom överstyrelsen minst en halv dag i veckan.

För närvarande finnas alltså för husligt arbete, d. v. s. hushållsgöromål, barnavård och kvinnlig slöjd (sömnad), samt skolmåltidsverksamheten en extra ordinarie konsulent (Ce 26), en biträdande konsulent (Cg 24), båda heltidsanställda, samt en deltidsanställd konsulent i kvinnlig slöjd med ett årsarvode på 3 000 kronor. För administrativa göromål ha de ett, eller tillfälligtvis två, biträden till sin hjälp. Dessa konsulenter bilda en fristående rotel, direkt lydande under verkschefen.

Arbetsuppgifterna för konsulenterna i husligt arbete äro angivna i överstyrelsens arbetsordning och återfinnas i stora drag i kap. 4. Konsulenterna tagas även i anspråk för en omfattande rådgivande verksamhet, anordnande av kurser för personal till skolmåltidsverksamheten och föredragsverksamhet. Konsulenterna skola följa undervisningen i hushållsgöromål, barnavård

och kvinnlig slöjd samt skolmåltidsverksamheten. För detta ändamål skola de besöka läroanstalter under överstyrelsens inseende. Antalet sådana besöksdagar var år 1949/51, av vilka 24 i kvinnlig slöjd. Besöksfrekvensen har ökat betydligt under de senaste åren, framför allt sedan roteln fått skolmåltidsverksamheten om hand. Motsvarande antal besöksdagar för år 1946 var 48 och 19. En tjänsteresa gäller i regel såväl skolmåltidsverksamheten som undervisningen i husligt arbete i samma eller närliggande skolor. Ärenden om tillsättning av lärartjänster i hushållsgöromål och kvinnlig slöjd föredragas av ifrågavarande konsulenter.

Under åtskilliga år hade överstyrelsen en inspektör för undervisning i *musik och sång*. Befattningen indrogs från och med budgetåret 1923/24 av statsfinansiella skäl. Den nuvarande befattningen som konsulent för musikundervisningen daterar sig från år 1936 och är en deltidstjänst med ett årsarvode av 3 400 kronor.

Instruktion för musikkonsulenten är fastställd av överstyrelsen den 27 augusti 1936. Arbetsuppgifterna äro i huvudsak följande. Musikkonsulenten skall stödja och främja undervisningen i musik vid läroanstalter under överstyrelsens inseende. Han skall avgiva yttranden i ärenden rörande musikundervisningen, exempelvis vid tillsättning av musikleartjänster. Dessa ärenden föredragas av ett undervisningsråd. Vidare är konsulenten enligt instruktionen skyldig att högst fyra månader årligen för inspektion besöka skolor under överstyrelsens inseende. Tiden för dessa besök har emellertid genom medgivande under hand begränsats till två månader. Musikkonsulenten organiserar och leder fortbildningskurser och lärarmöten samt anordnar föredrag för skolmyn-

digheter och föräldrar och sammanträden med lokala myndigheter.

En befattning som inspektör för *teckningsundervisningen* indrogs från och med budgetåret 1923/24. Den nuvarande befattningen som konsulent för teckningsundervisningen tillkom med anledning av beslut av 1947 års riksdag. Den är en deltidsbefattning med ett årsarvode av 3 400 kronor. Särskild instruktion finnes ej. Instruktionen för konsulenten för musikundervisning tillämpas analogivis.

Överstyrelsen hade under en följd av år en inspektör för *manlig slöjd*. Även denna befattning indrogs av 1923 års riksdag. År 1947 inrättades ånyo en befattning som konsulent för manlig slöjd. Konsulenten är deltidsanställd och åtnjuter ett arvode av 3 000 kronor för år. Särskild instruktion är ej utfärdad.

Gemensamt för alla de nämnda konsulenterna är, att de vid sidan av sin verksamhet i övrigt ha att besvara ett stort antal förfrågningar från skolmyndigheter och enskilda av större eller mindre räckvidd. I stor utsträckning biträda konsulenterna — ej minst i gymnastik och husligt arbete — vid skolöverstyrelsens granskning av byggnads- och inredningsritningar. Från och med den 1 juli 1949 åtnjuta ifrågasvarande deltidsanställda konsulenter vid tjänstledighet på grund av konsulentuppdraget utöver arvode ersättning för mistade löneförmåner (åttonde huvudtiteln 1949, punkt 163).

Tidigare förslag till ändring i konsulentorganisationen

Såsom framgår av bilaga 1, framhöllo 1936 års *skolöverstyrelsesakkunniga* vikten av en utbyggnad av konsulentorganisationen för övningsämnena. Så-

lunda föreslago de sakkunniga för ämnet gymnastik med lek och idrott ytterligare en konsulentbefattning men ansågo sig ej kunna tillstyrka en av svenska gymnastiklärarsällskapet förordad undervisningsrådstjänst för detta ämne. För husligt arbete föreslogs däremot inrättande av en undervisningsrådstjänst och dessutom anställande av två särskilda konsulenter för hushållsgöromål och kvinnlig slöjd, var och en med specialutbildning i ettdera av dessa ämnen. Yrkesutbildningen stod under denna tid ännu under skolöverstyrelsens inseeende och de föreslagna konsulenterna voro avsedda för inspektion även av yrkesundervisningen i husligt arbete. Beträffande konsulenten för musikundervisningen förordades bibehållande av den då helt nyligen inrättade befattningen med den ändringen, att förordnande borde meddelas endast för viss tid, förslagsvis tre år i sänder. För vartdera av ämnena manlig slöjd och teckning, som då ej voro representerade bland konsulenterna, föreslogs en arvodesbefattning.

I sitt yttrande över detta betänkande tillstyrkte *skolöverstyrelsen* anställande av ytterligare en gymnastikkonsulent samt föreslog, att förste gymnastikkonsulentbefattningen med hänsyn till gymnastikkonsulenternas mångskiftande uppdrag och betydelsefulla verksamhet ersattes med en befattning i byråchefsggrad, vars innehavare borde benämnas gymnastikråd. Behovet av en undervisningsrådstjänst i husligt arbete underströks av överstyrelsen, varvid förutsattes, att innehavaren speciellt skulle företräda yrkesundervisningen i hushållsgöromål. Det syntes tillika nödvändigt, att till biträde åt undervisningsrådet anställdes en assistent med utbildning som lärarinna i husligt arbete, lämpligen inom grenen vävnad och

sömnad. Denna skulle då även ersätta den av de sakkunniga föreslagna konsulentbefattningen i kvinnlig slöjd, var emot den föreslagna konsulenten i hushållsgöromål i varje fall borde anställas. De sakkunnigas förslag rörande konsulenter i musik, manlig slöjd och teckning tillstyrktes av överstyrelsen.

Till de sakkunniga inkomna förslag rörande konsulenterna i övningsämnen

I samband med utredningsarbetet ha skolöverstyrelsesakkunniga berett skolöverstyrelsens konsulenter, vissa lärarorganisationer m. fl. tillfälle att framföra sina synpunkter på överstyrelsens organisation.

*Förste gymnastikkonsulent*en har i en promemoria framhållit i huvudsak följande. Gymnastikrotelns främsta uppgift vore att utgöra ett pedagogiskt centrum för skolornas undervisning i gymnastik med lek och idrott, för friluftsverksamheten, trafikundervisningen m. m. Konsulenterna skulle taga initiativ, som kunde föra utvecklingen framåt. Inrättades en särskild avdelning inom verket för frågor enbart av pedagogisk art, borde roteln hänföras till denna. Givetvis borde samarbete liksom hittills ske med andra arbetsenheter inom överstyrelsen.

Vissa arbetsuppgifter hade under senare år fått en avsevärt ökad omfattning, som tidvis hårt belastat rotelns personal. Detta gällde företrädesvis planerandet, utarbetandet och utgivandet i tryck av anvisningar, handböcker, gymnastiska dagövningsserier m. m. samt trafikundervisningen. Gymnastikkonsulenterna måste såväl vid inspektioner som i den centrala verksamheten inom överstyrelsen ägna trafikundervisning ökad uppmärksamhet. Rotelns nuvarande personaltillgång medgäve icke

en effektivisering av trafikundervisningen genom exempelvis kurs- och fortbildningsverksamhet. Den stora betydelse, som numera tillmättes trafikundervisningen, belystes av att den uppförts som ett av huvudmomenten i undervisningen i gymnastik med lek och idrott inom de skoldistrikt, som utvalts för försöksverksamhet med nioårig enhetsskola. Behovet av en trafikkonsulent inom överstyrelsen hade tidigare understrukits i 1945 års trafiksäkerhetskommittés betänkande (SOU 1948:20), i skolöverstyrelsens yttrande över detta betänkande den 27 augusti 1948 samt riksdagsmotionen 1949, I:199.

Åtgärderna för att få till stånd en mer allmän simundervisning i skolorna och på skolorterna hade under senare år även medfört en ej ringa ökning av gymnastikrotelns arbetsbörda.

Fortbildning av lärare tenderade att i allt högre grad ta gymnastikkonsulenternas tid i anspråk. Denna verksamhet, som till största delen bedrevs av skolidrottskommittén i form av feriekurser för överlärare, folkskollärare och gymnastiklärare, instruktionsmöten för folk- och småskollärare, auskultationsdagar för gymnastiklärare samt konferenser för folkskolinspektörer, instruktionsgymnaster och kommunala gymnastikkonsulenter, fordrade redan nu regelbundet arbete från gymnastikkonsulenternas sida, men överstyrelsens befattning med dylik verksamhet borde utvidgas väsentligt. Skolidrottskommittén hade föreslagit, att till överstyrelsen skulle överföras vissa uppgifter rörande dylika lärarkurser m. m. Detta förslag borde genomföras.

På grund av begränsad tid hade gymnastikkonsulenterna ej på långt när kunnat medhinna att på det sätt och i den utsträckning, som vore önskvärt, utöva upplysnings- och rådgivnings-

verksamhet, företaga inspektionsresor och lösa mängden av nya problem, framkallade av skolväsendets snabba expansion.

Ytterligare en heltidstjänstgörande konsulent borde anställas. Visserligen bleve organisationen likväl otillräcklig, särskilt för folkskolornas del, men roteln kunde dock då bli ett effektivt centralt organ även för instruktionsverksamheten i folkskolorna. Denna centrala verksamhet borde kompletteras av distriktskonsulenter, som tjänstgjorde huvudsakligen inom folkskolorna, förslagsvis en distriktskonsulent för två folkskolinspektionsområden, alltså sammanlagt 26 distriktskonsulenter. I tekniskt avseende skulle dessas verksamhet ledas av gymnastikroteln; planläggningen i övrigt skulle ske i samråd med statens folkskolinspektörer, under vilka dessa konsulenter närmast skulle ställas. Såväl den föreslagne nye gymnastikkonsulenten som distriktskonsulenterna borde anställas på förordnande om fyra år med möjlighet till förlängning ytterligare fyra år eller, beträffande den förre, som ordinarie befattningshavare. Ifrågasättas kunde, om den konsulent, varmed gymnastikroteln föreslogs utökad, borde anställas på heltid inom överstyrelsen eller om han vid sidan av konsulentarbetet även borde ha lärartjänstgöring för att därigenom ständigt stå i direkt kontakt med arbetet inom skolan. Minst två deltidsanställda konsulenter skulle då erfordras. Det förra alternativet med en för ett visst antal år förordnad konsulent vore dock att föredraga. Hans lärartjänst skulle under tiden uppehållas av vikarie. Den kontakt, som en konsulent genom sin inspektions- och instruktionsverksamhet ständigt måste hålla med skolan och arbetet där, motsvarade väl den partiella tjänstgöringen inom skolan. Det gällde icke för en

gymnastikkonsulent att till lärarkåren ute i landet förmedla i första hand det egna undervisnings sättet; fastmer gällde det att från olika lärare samla alla värdefulla pedagogiska uppslag och till andra på lämpligt sätt och i lämpligt urval vidarebefordra dessa. Skulle de sakkunniga icke finna anledning föreslå anställande av distriktskonsulenter, borde gymnastikkonsulentorganisationen utökas med två konsulenter.

Beträffande den nuvarande befattningen som förste gymnastikkonsulent hänvisades till skolöverstyrelsens förslag om befattningens ombildande till rådstjänst. Den nuvarande liksom den föreslagne gymnastikkonsulentbefattningen borde placeras i lönegrad Ca 27, d. v. s. den lönegrad, i vilken lärarna vid gymnastiska centralinstitutet vore placerade. Distriktskonsulenterna borde placeras i en lönegrad, som med minst två enheter överstege lönegradsplacementen för gymnastiklärare inom folkskolan, således Ce eller Cg 23. Därigenom torde folkskollärare med gymnastiklärarutbildning, vilka vore särskilt väl lämpade för befattningarna som distriktskonsulenter, kunna förvärfvas för dessa befattningar.

Svenska gymnastikläraresällskapet har i skrivelse till de sakkunniga den 28 december 1949 framhållit, att gymnastikens särpräglade art, gymnastiklärarkårens numerär och ämnets omfattning på schemat syntes kräva, att den person, som inom skolöverstyrelsen i första hand svarade för ämnet, borde få undervisningsråds ställning. Den stora arbetsbördan krävde vidare en ökning av gymnastikrotelns personal för att möjliggöra en mera vidsträckt inspektion i skolorna. Den personliga kontakten med undervisningen vore nämligen av största värde för såväl lärarna som skolmyndigheternas repre-

sentanter. Behov syntes föreligga av ytterligare minst två konsulenter, knutna till gymnastikroteln. Dessutom borde ett tillräckligt antal gymnastikinstruktörer anställas i större skoldistrikt eller gemensamt för två eller flera mindre distrikt. Deras verksamhet skulle ledas av överstyrelsens gymnastikrotel.

Nationalföreningen för trafiksäkerhets främjande, som till de sakkunniga överlämnat en den 9 januari 1950 dagtecknad skrivelse, har framhållit de stora faror, trafikens hastiga utveckling medfört för den enskildes säkerhet till liv och lem. Utredningar gäve vid handen, att omkring 90 % av trafikolyckorna vore beroende av den mänskliga faktorn. Trafiksäkerhetsarbetet borde bedrivas efter flera linjer men ytterst betydelsefullt vore, att den uppväxande generationen bleve rustad att möta trafikens fordringar. Nutidens ungdom måste från småbarnsåldern handledas och drillas i trafikens regler för att så småningom automatiskt reagera rätt i olika trafiksituationer. Skolan borde påtaga sig en betydande del av ansvaret för denna utbildning, vilket måste innebära en väsentlig utökning av skolöverstyrelsens nuvarande arbetsuppgifter på trafikundervisningens område. Överstyrelsen måste få den organisation och personalförstärkning, som erfordrades för detta ändamål.

I två promemorior till de sakkunniga har överstyrelsens extra ordinarie konsulent för husligt arbete och skolmåltidsverksamheten anfört bl. a. följande. Ärenden rörande hushållsgöromål och skolmåltider borde även i framtiden handläggas inom samma rotel. Många frågor vore gemensamma för de båda verksamhetsgrenarna, särskilt beträffande lokaler och inventarier. I 85 skoldistrikt användes samma lokal till såväl

undervisning i hushållsgöromål som skolmåltider. Vidare hade skolkökslärrinnorna ofta hand om vissa frågor rörande skolmåltiderna. Inte minst ur arbetsbesparande synpunkt vore det lyckligt, om som hittills samma personer kunde inspektera både undervisningen i hushållsgöromål och skolmåltidsverksamheten. Tre heltidsanställda konsulenter erfordrades, nämligen en förste konsulent för hemkunskap — som vore en lämpligare benämning för hushållsgöromål — och skolmåltidsverksamhet, en konsulent för hemkunskap och en för skolmåltidsverksamhet. De båda sistnämnda befattningarna borde vara förordnandetjänster, däremot ej befattningen som förste konsulent. De två konsulenterna borde ha pedagogisk utbildning och erfarenhet från storkök, så att de kunde utföra samma inspektioner och vikariera för varandra och för förste konsulenten.

Undervisningen i kvinnlig slöjd, som för närvarande — särskilt på landsbygden, där även icke-fackutbildade undervisade — i många fall vore otillfredsställande, hade stort behov av en heltidsanställd konsulent. Två halvtidsanställda konsulenter med egen tjänstgöring vid skola kunde med hänsyn till kontakten med undervisningen vara av värde, men det förra alternativet vore att föredraga.

Svenska skolkökslärarinnornas förening har i skrivelse till de sakkunniga den 14 oktober 1949 framhållit, att med hänsyn till de kommande årens stora omvälvningar inom skolvärlden och det därmed ökade behovet av handledande verksamhet det vore önskvärt, att den extra ordinarie befattningen som konsulent för husligt arbete och skolmåltidsverksamheten ombildades till ordinarie undervisningsrådstjänst samt att ytterligare två ordinarie och helst även

en extra ordinarie konsulent anställdes med placering i lönegrad Ca 26 respektive Ce 26, av vilka en särskilt för skolmåltidsärenden. Konsulenterna borde såvitt möjligt befrias från administrativa göromål.

Svenska fackläraryörbundet har i skrivelse till de sakkunniga den 31 oktober 1949 understrukit, att konsulentverksamheten i kvinnlig slöjd, manlig slöjd, hushållsgöromål och teckning borde starkt utvidgas. Det vore av synnerlig vikt, att heltidsanställda konsulenter anställdes, vilka kunde till lärarna vidarebefordra moderna pedagogiska synpunkter och rön. Även distriktskonsulenter borde anställas, vilka skulle arbeta på halvtid som lärare och i övrigt bedriva konsulentverksamhet inom vissa mindre distrikt. Alla konsulenter inom överstyrelsen borde placeras i samma lönegrad, och titeln slöjdråd borde övervägas för dem, som bedreve slöjdkonsulentverksamhet.

En den 29 oktober 1948 dagtecknad hemställan hos Kungl. Maj:t av *Sveriges slöjdläraryöreförening* om inrättande av en heltidsbefattning som konsulent i kvinnlig slöjd inom överstyrelsen har överlämnats till de sakkunniga för att tagas i övervägande i samband med det de sakkunniga anförtrodda uppdraget. Enligt föreningens mening vore det ej rimligt, att hos överstyrelsen funnes två heltidsanställda konsulenter i hushållsgöromål, under det att konsulenten för kvinnlig slöjd endast hade en tjänstgöringsskyldighet av tre och en halv timme per vecka samt en inspektionskyldighet av fem veckor per år.

Överstyrelsens *musikkonsulent* har sammanfattat sina synpunkter på konsulentverksamheten i musik i en promemoria, som tillställts de sakkunniga. *Konsulenterna i teckning, kvinnlig*

slöjd och manlig slöjd ha instämt i dessa synpunkter och föreslagit samma utformning av konsulentorganisationen i sina ämnen.

Den nuvarande organisationen med endast en deltidsanställd konsulent vore enligt musikkonsulentens mening otillräcklig. I jämförelse med gymnastiken vore andra övningsämnen, som i lika hög grad vore beroende av en stimulerande instruktionsverksamhet, illa lottrade i fråga om konsulentorganisationens omfattning. Konsulenternas arbete hade i hög grad komplicerats genom försöken med nioårig enhetsskola. Lärarna i försöksdistrikten vore i starkt behov av hjälp inför de många nya problemen, ej minst i övningsämnen. Inspektionsfrekvensen borde ökas och instruktionsmöten anordnas i större utsträckning. En förstärkt konsulentorganisation vore ofrånkomlig.

I ämnet musik borde finnas en förste konsulent och två medkonsulenter. Med tanke på betydelsen av kontakten med det levande skolarbetet borde konsulenterna anställas mot särskilt arvode och tillika ha lärartjänstgöring. Till förste konsulent skulle utses en ordinarie eller extra ordinarie musiklärare i statlig tjänst, vilkens lärartjänstgöring nedattes till högst hälften. Förordnandet skulle avse sex år i sänder och årsarvode utgå med 4 200 kronor utöver full lärarlön. Vidare skulle han vara skyldig att under resor högst fyra månader per läsår verkställa inspektioner, varvid ersättning för mistade löneförmåner under tjänstledigheten skulle utgå. Av de båda medkonsulenterna skulle den ene i första hand svara för kursverksamheten för inspektionsområdenas folk- och småskollärarkårer och den andre i första hand för instruktionsverksamheten i försöksdistrikten. De borde förordnas på tre år i sänder och

avlönas med ett arvode på 500 kronor utöver lärarlönen för varje termin med minst en månads instruktionsverksamhet. Resekostnads- och traktamentsersättning borde utgå vid tjänstgöring utanför stationeringsorten och ersättning för mistade löneförmåner under tjänstledighet för resor. Reseskyldigheten skulle omfatta högst tre månader per läsår. Förste konsulenten borde erhålla tjänsterum i överstyrelsens lokaler och där vara tillgänglig på tid, som verksamheten bestämde.

I skrivelse till de sakkunniga den 17 december 1949 har 1947 års musikutredning anhängit, att det önskemål om intensifiering av musikkonsulentverksamheten måtte beaktas, som utredningen framfört i sitt den 31 mars 1948 avlämnade delbetänkande (otryckt) angående musiken i enhetsskola, gymnasium och lärarhögskola (seminarium). Utredningen, som tagit del av musikkonsulentens förslag om utökning av konsulentorganisationen, framhöll angelägenheten av ett snart genomförande av förslaget, som endast utgjorde ett första steg på vägen mot en konsulentorganisation av den omfattning och effektivitet, som erfordrades vid genomförande av utredningens förslag i fråga om skolmusiken.

Musiklärarnas riksförbund har i skrivelse till de sakkunniga den 9 oktober 1949 föreslagit anställande av en heltidsanställd konsulent i musik och tre deltidsanställda konsulenter, av vilka två för folkskolan och folkbildningsverksamheten och en för de högre skolformerna. Den heltidsanställda skulle närmast svara för organisationsfrågor och även liksom de övriga anordna och leda fortbildningskurser. Verksamheten borde så mycket som möjligt vara av konsultativ art. För de icke heltidsanställda skulle formen för arbetet vara

densamma som för den nuvarande befattningshavarens med resor upp till 4 månader per läsår.

I skrivelse till de sakkunniga den 28 oktober 1949 har *teckningslärarnas riksförbund* anfört, att konsulentverksamheten i teckning vore högst otillfredsställande jämfört med det stora behovet. En utvidgning av befogenheter och verksamhetsområde vore nödvändig. Tecknings- och skrivundervisningen hade genom bristen på övervakning och lämpliga fortbildningskurser för lärare varit utlämnad åt ett godtycke, som stundom fått icke önskvärda verkningar. Större möjligheter borde beredas för spridande av nya pedagogiska idéer och rön till lärarna i både högre och lägre skolor. Ett samarbete mellan teckningskonsulent och teckningslärarinstitutet borde komma till stånd. Personalbehovet borde avvägas mot uppgiftens storlek, och hänsyn tagas till de erfarenheter, som den tjänstgörande teckningskonsulenten kunnat göra i detta avseende. Åtminstone en av konsulenterna borde ha säte och stämma i skolöverstyrelsen.

I skrivelse till skolöverstyrelsen den 27 juli 1950, som på framställning av överstyrelsen av chefen för ecklesiastikdepartementet överlämnats till de sakkunniga för att tagas i övervägande vid fullgörandet av de sakkunnigas uppdrag, har *föreningen trädgårdslärare vid folkskoleseminarierna* bl. a. förordat, att en inspektörsbefattning i trädgårdsskötsel inrättades. Inspektören skulle vaka över utbildningen samt bistå de olika lärarna med råd och anvisningar, avpassade efter seminarieorternas speciella vegetationsförhållanden. Ämnet skulle därigenom även i detta avseende ställas i paritet med övriga övningsämnen.

Antalet övningslärare m. m.

Den senaste mera detaljerade statistiska undersökningen av övningslärarnas anställningsförhållanden verkställdes av 1941 års lärarlönesakkunniga och avsåg läsåret 1944/45 (SOU 1947:15

sid. 69—76). Antalet fastare anställda övningslärare med en tjänstgöring av minst 15 veckotimmar vid *folkskolan* eller minst 480 undervisningstimmar per redovisningsår vid *fortsättningskolan* framgår av uppställningen på nästa sida.

Antal övningslärare vid folkskolor enligt skolöverstyrelsens statistik

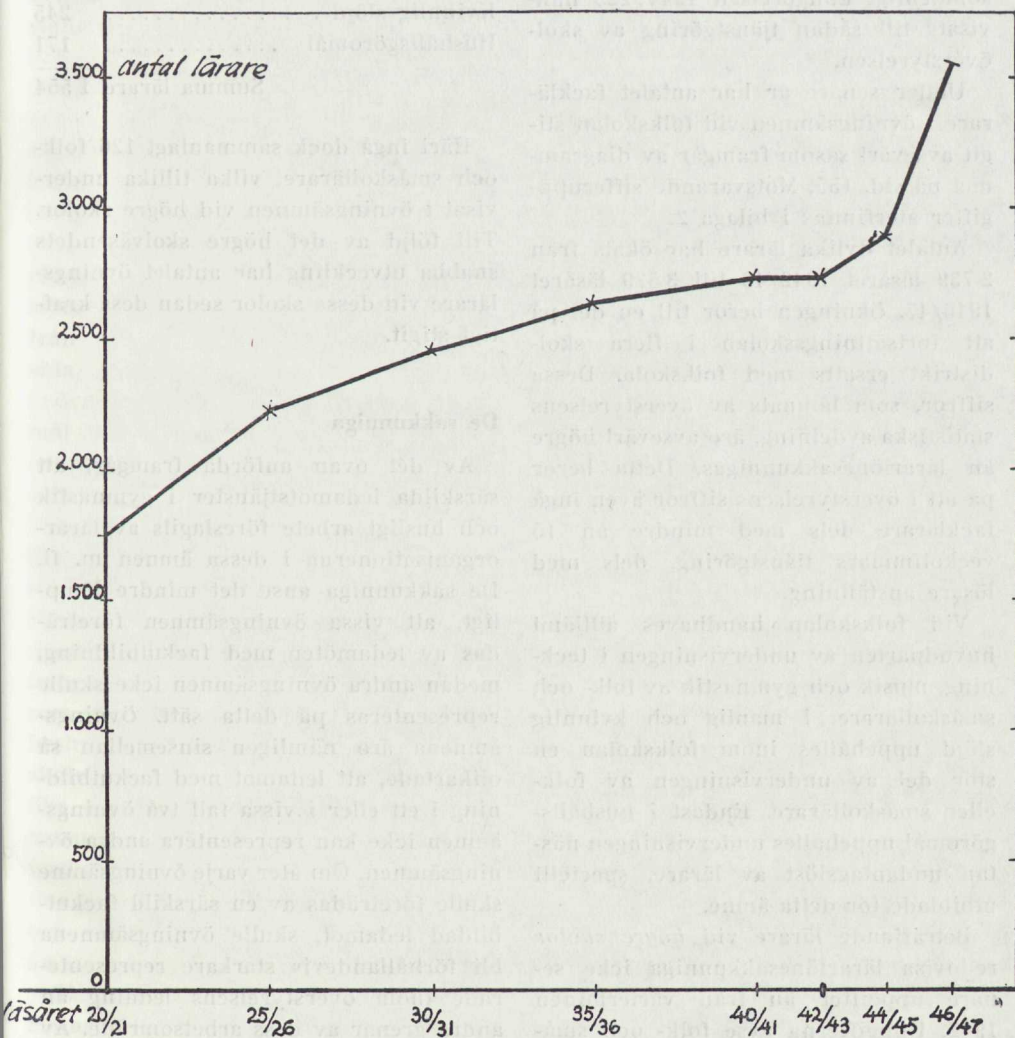

Teckning	26
Musik	33
Gymnastik	66
Manlig slöjd	385
Kvinnlig slöjd	480
Hushållsgöromål och kvinnlig slöjd	49
Hushållsgöromål	359

Summa lärare 1 398

Därtill kommo 249 lärarinnor i hushållsgöromål vid fortsättningsskolan, som enligt kungörelsen 1944:225 hänvisats till sådan tjänstgöring av skolöverstyrelsen.

Under senare år har antalet facklärare i övningsämnen vid folkskolan stigit avsevärt såsom framgår av diagrammet på sid. 155. Motsvarande sifferuppgifter återfinnas i bilaga 2.

Antalet dylika lärare har ökat från 2 739 läsåret 1942/43 till 3 529 läsåret 1946/47. Ökningen beror till en del på att fortsättningsskolan i flera skoldistrikt ersatts med folkskola. Dessa siffror, som lämnats av överstyrelsens statistiska avdelning, äro avsevärt högre än lärarlönesakkunnigas. Detta beror på att i överstyrelsens siffror även ingå facklärare dels med mindre än 15 veckotimmars tjänstgöring, dels med lösare anställning.

Vid folkskolan handhaves alltjämt huvudparten av undervisningen i teckning, musik och gymnastik av folk- och småskollärare. I manlig och kvinnlig slöjd uppehålls inom folkskolan en stor del av undervisningen av folk- eller småskollärare. Endast i hushållsgöromål uppehålls undervisningen nästan undantagslöst av lärare, speciellt utbildade för detta ämne.

Beträffande lärare vid *högre skolor* redovisa lärarlönesakkunniga icke senare uppgifter än från vårterminen 1942. Uppgifterna avse folk- och små-

skoleseminarier, allmänna och högre tekniska läroverk samt högre kommunala skolor. Varje lärare redovisas endast en gång, även om han, såsom i stor utsträckning är fallet, uppehåller mer än en tjänst. Antalet sålunda redovisade lärare, inberäknat timplärare, var vårterminen 1942 följande.

Teckning	319
Musik	279
Gymnastik	412
Manlig slöjd	128
Kvinnlig slöjd	245
Hushållsgöromål	171

Summa lärare 1 554

Häri ingå dock sammanlagt 126 folk- och småskollärare, vilka tillika undervisat i övningsämnen vid högre skolor. Till följd av det högre skolväsendets snabba utveckling har antalet övningslärare vid dessa skolor sedan dess kraftigt stigit.

De sakkunniga

Av det ovan anförda framgår, att särskilda ledamotstjänster i gymnastik och husligt arbete föreslagits av lärarorganisationerna i dessa ämnen m. fl. De sakkunniga anse det mindre lämpligt, att vissa övningsämnen företrädas av ledamöter med fackutbildning, medan andra övningsämnen icke skulle representeras på detta sätt. Övningsämnena äro nämligen sinsemellan så olikartade, att ledamot med fackutbildning i ett eller i vissa fall två övningsämnen icke kan representera andra övningsämnen. Om åter varje övningsämne skulle företrädas av en särskild fackutbildad ledamot, skulle övningsämnena bli förhållandevis starkare representerade inom överstyrelsens ledning än andra grenar av dess arbetsområde. Av

bl. a. dessa skäl ha de sakkunniga i kap. 8 icke föreslagit någon ledamotstjänst, vars innehavare förutsättes skola äga fackutbildning i övningsämne. De sakkunniga kunna alltså icke biträda förslagen om inrättande av särskilda ledamotstjänster i gymnastik och husligt arbete. Detta utesluter icke, att till undervisningsråd kan utses lärare i övningsämne.

Övningsämnena böra liksom hittills representeras inom överstyrelsen av konsulenter. Dessa få en betydelsefull ställning, då de skola vara de ledande och sammanhållande krafterna i sina ämnen beträffande samtliga skolformer under överstyrelsens inseende. I folkskolorna ombesörja visserligen statens folkskolorinspektörer inspektion även av undervisningen i dessa ämnen. Likväl är i denna skolform, som är den utan jämförelse mest omfattande under överstyrelsens inseende, behovet av insatser från de fackutbildade konsulenternas sida särskilt starkt, då undervisningen i övningsämnena utom i hushållsgöromål här i stor utsträckning handhaves av icke-specialister (folk- och småskollärare).

De sakkunniga anse det ligga i öppen dag, att överstyrelsens konsulentorganisation i övningsämnena är otillräcklig. Redan för nuvarande uppgifter är organisationen för svag. Behovet av en utbyggnad framstår så mycket starkare, som genomförandet av 1950 års riksdags beslut om riktlinjer för det svenska skolväsendets utveckling kommer att öka dessa konsulents ansvar och arbetsuppgifter. Överstyrelsens försöksverksamhet kräver redan nu en betydande insats från konsulenternas sida, och den torde komma att ta deras tid än mer i anspråk.

Skolkommisionen har förordat inrättande av mellaninstanser, till vilka

skulle knytas en omfattande konsulentorganisation. Kommer en sådan organisation till stånd, måste likväl de pedagogiska frågorna sammanhållas och ämnenas utveckling ledas centralt.

Konsulentorganisationen i *gymnastik med lek och idrott* har fortfarande i stort sett samma verksamstyrka som år 1932, ehuru verksamheten då endast omfattade folkskolornas gymnastikundervisning. Organisationen är av största betydelse för gymnastikundervisningen. Detta måste till stor del tillskrivas den fasta organisationen med heltidsanställda konsulenter, som inom överstyrelsen bildat en särskild rotel med egen kanslipersonal. Dessa erfarenheter böra vara vägledande vid en allmän utbyggnad av konsulentorganisationen inom överstyrelsen.

Ehuru konsulentorganisationen i gymnastik är stark i jämförelse med den i andra övningsämnena, erfordras dock en utökning av densamma. Inom de flesta av gymnastikrotelns verksamhetsområden har arbetsmängden under senare år betydligt ökat. Vidare bör den av skolidrottskommittén bedrivna kursverksamheten bland lärare i enlighet med kommitténs eget förslag överflyttas på överstyrelsen. De tipsmedel, som nu finansiera verksamheten, böra därvid ställas till överstyrelsens förfogande. I likhet med nationalföreningen för trafiksäkerhetens främjande anse de sakkunniga, att skolöverstyrelsen bör erhålla ökade möjligheter att främja trafikundervisningen.

De sakkunniga föreslå, att ytterligare en gymnastikkonsulent med heltidstjänstgöring anställes inom överstyrelsen. Antalet konsulenter i detta ämne skulle då bli tre, nämligen en förste gymnastikkonsulent och två gymnastikkonsulenter. En av dessa befattningshavare bör närmast vara avsedd för

frågor rörande trafikundervisningen. Han bör emellertid äga utbildning som gymnastikdirektör för att vara i stånd att ägna sig även åt andra frågor inom gymnastikkonsulenternas verksamhetsområde och vid sina besök i skolorna kunna lämna råd och anvisningar beträffande icke blott trafikundervisningen utan även undervisningen i gymnastik. Även de övriga gymnastikkonsulenterna böra på motsvarande sätt vid sina besök i skolorna följa både undervisningen i gymnastik och trafikundervisningen.

Den av förste gymnastikkonsulenten föreslagna anordningen med i inspektionssområdena tjänstgörande distriktskonsulenter faller icke inom ramen för de sakkunnigas uppdrag. I detta sammanhang vilja de sakkunniga dock fästa uppmärksamheten på lärarlönesakkunnigas förslag om rätt för gymnastiklärare att i sin tjänst få inräkna tjänstgöring såsom instruktör för folk- och småskollärare med visst antal veckotimmar.

Som nämnts äro ämnena *hushållsgöromål*, barnavård och kvinnlig slöjd, vilka sammanfattningsvis benämnas husligt arbete, inom överstyrelsen representerade av två heltidsanställda konsulenter, som tillika handhava tillsynen av *skolmåltidsverksamheten*, samt en deltidstjänstgörande konsulent för enbart kvinnlig slöjd. De sakkunniga föreslå, att konsulentverksamheten i kvinnlig slöjd lösgöres från de övriga verksamhetsgrenarna och åläggas särskilda för detta ämne anställda konsulenter. Av skäl, som i förutnämnda promemorior anförts av överstyrelsens konsulent för husligt arbete och skolmåltidsverksamheten, anse de sakkunniga, att konsulentverksamheten i hushållsgöromål och skolmåltidsverksamheten höra så intimt samman, att de

alltjämt böra handläggas gemensamt av samma befattningshavare.

Den nuvarande organisationen för sistnämnda konsulentområden anse de sakkunniga vara för snävt beräknad. Under de fyra år, skolmåltidsverksamheten pågått enligt de nya riktlinjerna, har den utbyggt från att ha omfattat 80 000 lärjungar till att omfatta 325 000, vilket utgör ungefär hälften av det antal lärjungar, för vilka den är avsedd. Konsulenternas befattning med frågor rörande skolmåltider, särskilt anordnandet av kurser för personalen och en omfattande rådgivning, besvarande av frågor av skiftande art rörande skolmåltidernas planering, lokalernas beskaffenhet och inredning m. m. ta en betydande tid i anspråk. Dessa uppgifter äro av stor vikt. Den pedagogiska verksamheten blir emellertid därigenom eftersatt. Tillsynen och ledningen av ett ur allmän ekonomisk synpunkt så betydelsefullt ämne som hushållsgöromål måste enligt de sakkunnigas mening tillgodoses på ett betryggande sätt. De sakkunniga vilja därför förorda, att två heltids- och en halvtidstjänstgörande befattningshavare beräknas för konsulentverksamheten för hushållsgöromål, barnavård och skolmåltidsverksamheten. Detta innebär en ökning i jämförelse med nuvarande förhållanden med mer än en halv befattningshavare, när dessa konsulenter enligt de sakkunnigas förslag skulle befrias från befattningen med undervisning i kvinnlig slöjd.

Konsulenten i husligt arbete och skolmåltidsverksamhet har föreslagit, att ämnet hushållsgöromål borde benämnas hemkunskap. Denna fråga torde böra prövas i annat sammanhang.

Vart och ett av ämnena *teckning*, *musik* och *manlig slöjd* representeras nu inom skolöverstyrelsen endast av en deltidsanställd konsulent. Frikopplas

konsulenterna i hushållsgöromål och skolmåltidsverksamheten från *kvinnlig slöjd*, på sätt ovan föreslagits, kommer även detta ämne att företrädas av endast en deltidanställd konsulent. Denna konsulentorganisation är uppenbarligen för svag redan under nuvarande förhållanden. Därtill kommer, att dessa ämnen tillmätas allt större betydelse, då i dem ingår aktiv konstnärlig verksamhet. I slöjd föreligger en strävan att inrikta undervisningen på att vidga förståelsen för färger och formgivning. En kraftig tendens till förstärkning av ämnenas ställning inom skolan är märkbar. Folkbildningsarbetet har framkallat ett ökat intresse för musik, och många kommuner ha anställt musiklejare och konsulenter. Även i teckning ha vissa kommuner anställt speciallärare för att bl. a. bistå folkskolans lärare med råd och anvisningar. Dylik verksamhet bör sammanhållas och ledas av överstyrelsens konsulenter. Överstyrelsens försöksverksamhet kräver dessutom, som nämnts, ökade insatser av konsulenterna.

De arbetsuppgifter, som föreligga inom dessa områden, äro av stor vikt och omfattning. Det synes icke tillräckligt med endast en konsulent i vart och ett av nämnda ämnen. Å andra sidan anse sig de sakkunniga icke kunna nu föreslå en så omfattande organisation, som i det föregående förordats i vissa till de sakkunniga avgivna yttranden. De sakkunniga förorda, att i vart och ett av ämnena teckning, musik, manlig slöjd och kvinnlig slöjd skola hos överstyrelsen finnas anställda en heltids- och halvtidstjänstgörande konsulent.

Trädgårdsskötsel är ett viktigt ämne särskilt vid landsbygdens folkskolor, och en konsulentorganisation erfordras för denna verksamhet. Det kan emellertid ifrågasättas, om icke denna bör kny-

tas till folkskoleseminarierna. Innan frågan närmare utretts, vilja de sakkunniga endast förorda, att medel ställas till skolöverstyrelsens förfogande för anlitande av sakkunniga i ämnet. Dessa böra i första hand ägna sig åt utbildningen i ämnet vid folk- och småskoleseminarier.

Arbetsuppgifter

Samtliga konsulenter i övningsämnen böra enligt de sakkunnigas mening, på sätt redan skett i ämnet gymnastik, koncentrera sin verksamhet till rådgivning, utfärdande av anvisningar, anordnande av kurser, instruktions- och auskultationsdagar etc. Den rena inspektionsverksamheten, som — även om konsulentorganisationen utbygges — varje år endast kan omfatta en obetydlig del av rikets skolor, bör komma i andra hand. Konsulenterna böra liksom nu följa undervisningen vid samtliga skolformer under överstyrelsens inseende, sålunda även vid folkhögskolorna. Enligt 39 § i de sakkunnigas förslag till ny instruktion för skolöverstyrelsen skall beträffande den verksamhet, som utövas av inom överstyrelsen anställd konsulent, gälla vad därom i överstyrelsens arbetsordning närmare föreskrives.

Anställningsformerna för ifrågavarande konsulenter böra vara desamma i alla övningsämnen. Dessa konsulenter inta, som nämnts, en ledande ställning i sina ämnen, och då konsulentorganisationen funnits en följd av år, böra anställningsformerna nu få en mera enhetlig och definitiv lösning.

Ifrågavarande konsulenter torde så gott som undantagslöst rekryteras bland lärare i övningsämnen eller praktiska läroämnen vid skolformer, där det statliga lönesystemet äger tillämpning. Övningslärartjänsterna tillhöra emeller-

tid olika lönegrader allt efter skolformen, varvid de högsta lönegraderna gälla vid seminarierna. Det är av vikt, att överstyrelsen till konsulentbefattningarna kan förvärva även dugande seminarielärare. Utses lärare med lägre lönegradsplacering kan man förutsätta, att han har särskilda kvalifikationer i ämnet. Om förordnandet för en dylik konsulent skulle upphöra, bör han ha goda utsikter att inom kort erhålla en lärartjänst inom den högsta lönegrad, som kan ifrågakomma i ämnet. Löneställningen för de heltidsanställda konsulenterna bör därför bestämmas med hänsyn till motsvarande seminarielärares löner.

I teckning, musik och gymnastik tillhöra lärarna vid folk- och småskoleseminarier lönegrad Ca 25. I hushållsgöromål tillhöra lärarna vid statens skolköksseminarium och hushållsskola samma lönegrad. I manlig och kvinnlig slöjd tillhöra lärare, som handha lärarutbildningen i ämnet vid folk- eller småskoleseminarier lönegrad Ca 23. Skillnaden mellan lönegraderna Ca 25 och Ca 23 är ej så stor, att den motiverar olika löneställning för olika konsulenter. Då det ansvar och de arbetsuppgifter, som kunna åvila dessa konsulenter, i stort sett få anses vara likvärdiga i samtliga övningsämnen, förorda de sakkunniga, att de heltidsanställda konsulenterna — med nedan angivna undantag — erhålla enhetlig löneställning. Ifrågavarande befattningar böra förenas med pensionsrätt, och de sakkunniga förorda därför, att anställningsformen Cb blir tillämplig på dem.

I lönegrad Ca 25 är löneklass 28 slutlöneklass. Då konsulenterna måste utbyta ferier mot semester, bör lönen utgå efter en så hög löneklass, att en god rekrytering säkras. På grund härav förorda de sakkunniga, att konsulen-

terna placeras i lönegrad Cb 4, enligt vilken lön utgår efter löneklass 30 i löneplan nr 1 av statens löneplansförordning (se bilaga 8).

I två övningsämnen har emellertid konsulentorganisationen redan nu en fastare organisation, vilken enligt de sakkunnigas förslag skulle utbyggas, nämligen i gymnastik och i hushållsgöromål jämte skolmåltidsverksamhet. Dessa konsulenter ha även viktiga speciella arbetsuppgifter utöver dem, som ankomma på konsulenterna i övriga övningsämnen. Sälunda handläggas på gymnastikroteln frågor om trafikundervisning, luftskydd och vissa andra frågor, sammanhängande med civilförsvaret, varjämte roteln svarar för gymnastikundervisningen vid skolor under överstyrelsen för yrkesutbildning. Konsulenterna i hushållsgöromål svara även för den i ekonomiskt och hygieniskt avseende så betydelsefulla skolmåltidsverksamheten. Förste gymnastikkonsulenten tillhör lönegrad Ca 30 (slutlöneklass 33) och den extra ordinarie konsulenten för hushållsgöromål och skolmåltidsverksamhet lönegrad Ce 26 (slutlöneklass 29). Dessa befattningar böra hänföras till lönegrad Cb 7 (löneklass 33).

De heltidsanställda konsulenterna i övningsämnen böra liksom ämneskonsulenterna förordnas för sex år i sänder.

De halvtidsanställda konsulenterna i övningsämnen skola biträda de heltidsanställda konsulenterna och skola således ej ha huvudansvaret för sina respektive ämnen. Innan en konsulent erhåller heltidsanställning, kan det mången gång vara lämpligt, att han först prövas i befattning som konsulent på halvtid. Med hänsyn härtill förorda de sakkunniga, att dessa konsulenter anställas mot arvode utöver ersättning

för mistade löneförmåner. Tiden för varje förordnande bör för dem begränsas till tre år. Äro de placerade på annan ort än Stockholm, bör deras arbete väsentligen avse besök i skolor, hållande av kortare kurser eller instruktionsdagar samt utfärdande av anvisningar m. m., medan arbete, som kräver deras närvaro inom överstyrelsens ämbetslokaler så vitt möjligt bör begränsas. Dessa konsulenter böra alltså ha rätt till ferier, dock med den inskränkningen, att de under viss tid därav, t. ex. högst 14 dagar, böra vara

skyldiga att stå till förfogande för hållande av kurser o. d. Vidare böra de, såsom nu sker, vara skyldiga att handlägga sådana löpande ärenden av ej alltför betungande natur, som ej kräva deras närvaro i överstyrelsen eller resor till olika orter.

Då de skola erhålla ersättning för avstådda avlöningsförmåner under den tid de äro tjänstlediga för uppdraget, bör ett årsarvode av 1 800 kronor vara tillfyllest. Detta arvode bör utgå efter väsentligen samma grunder, som ovan föreslagits för ämneskonsulenterna.

Hjälpskolekonsulent

En befattning som hjälpskolekonsulent med tjänstgöring på halvtid inrättades från och med den 1 juli 1941. Den 1 juli 1946 förenades den med inspektörsbefattningen för sinnessönderundervisningen till en heltidstjänst i numera lönegrad Ca 26.

Instruktion för befattningen fastställdes av skolöverstyrelsen den 19 september 1941. Hjälpskolekonsulenten skall följa undervisning och uppfostran dels av sådana barn, som på grund av psykisk efterblivenhet undervisas i hjälpklasser eller böra beredas särskild hjälpundervisning, dels av sådana barn i folkskolan, vilka på grund av uppfostrings- och undervisningssvårigheter av annat slag intagits i särskilda klassavdelningar eller skolhem eller kunna anses vara i behov av liknande särbehandling. Genom besök i skolorna skall konsulenten ta kännedom om lärjunge-materialet, demonstrera metoder för uttagning av psykiskt efterblivna barn samt vid utbildningskurser för lärare bidra med föredrag och demonstrationer rörande efterblivna och svåruppföstrade barns psyke, behandling och

undervisning. Konsulenten skall verka för fortsatt omvårdnad om sådana barn, som ovan avsetts, ägnad att söka underlätta de ungas inpassning i arbetslivet.

Konsulenten skall biträda överstyrelsen vid handläggningen av ärenden, som ligga inom hans verksamhetsområde, hålla överstyrelsen underrättad om förhållandena på detta område samt, så ofta anledning därtill förefinnes, framkomma med initiativ och uppslag till hjälpundervisningens främjande.

Svenska fackläraryrket har i skrivelse till de sakkunniga den 31 oktober 1949 förordat, att för hjälpklassundervisningen borde finnas en inspektör, som hade stöd av särskilda konsulenter. Hjälpklassundervisningen borde handläggas på en rotel, avsedd även för blind-, dövstum-, sinnesslö-, psykopat- och vanföreundervisningen.

Ökningen av antalet lärjungar i hjälpklasser belyses av diagram på sid. 162.

Sifferuppgifterna framgå av bilaga 2. Antalet lärjungar i hjälpklasser har ökat från 4 151 läsåret 1940/41 till 8 954 läsåret 1949/50. Behovet av hjälpklassun-

Antal lärjungar i hjälpklasser

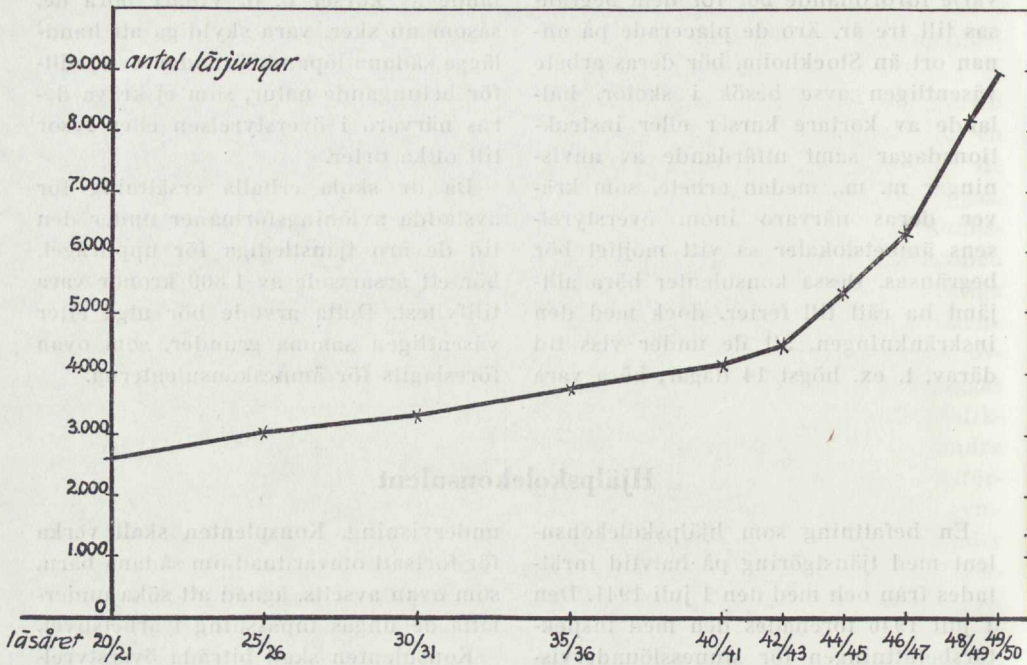

dervisning är dock avsevärt större. Enligt 1946 års hjälp- och särklasslärarutredning höra 5—9 % av barnantalet —

beroende på gränsdragningen mellan hjälpskolan och normalskolan — hemma i hjälpklass. Utredningen räknar

Antal lärjungar i övriga specialklasser

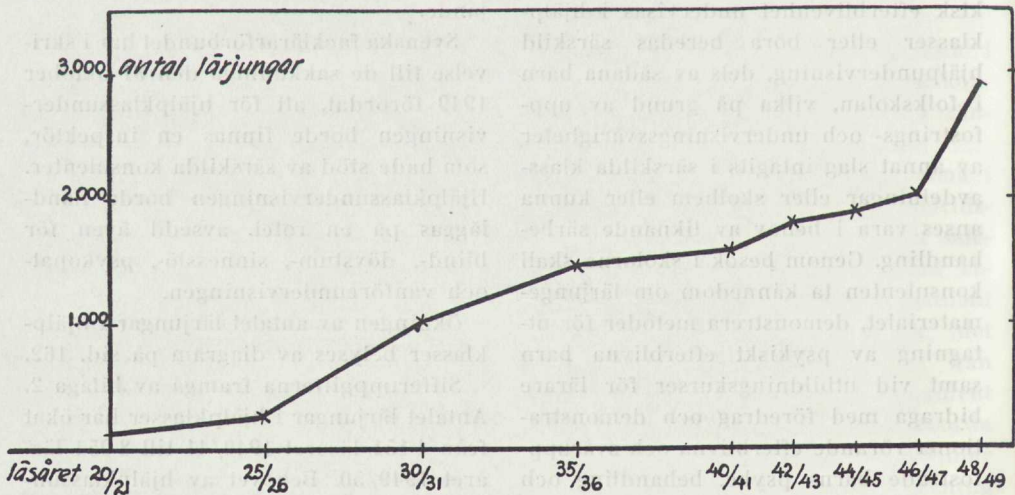

med att hjälpklassundervisning bör anordnas för i medeltal 4 % av barnantalet (SOU 1947: 69 sid. 41), d. v. s. läsåret 1949/50 för 24 000 lärjungar.

Antalet lärjungar i övriga specialklasser av olika slag har ökat på sätt vidstående diagram utvisar. Motsvarande sifferuppgifter finnas i bilaga 2.

De sakkunniga

Skolöverstyrelsens uppgifter inom sinnesslöundervisningen äro av sådan omfattning och vikt, att inspektören för sinnesslöundervisningen uteslutande bör ägna sig åt denna verksamhetsgren. Denna fråga behandlas i kap. 11 (socialroteln). Tillsynen av sinnesslö- och hjälpklassundervisningen kan därför icke längre handhas av en och samme befattningshavare.

Undervisningen i hjälpklasser och andra specialklasser har särskilt under senare år vunnit stor utbredning och en ytterligare utbyggnad av denna undervisning torde vara starkt av behovet påkallad. När den beslutade kommunsammanslagningen genomförts, torde hjälpklasser kunna anordnas i större utsträckning än nu. Överstyrelsens möjligheter att göra en positiv insats på detta viktiga område äro med nuvarande personalorganisation ej tillräckliga. De sakkunniga förorda, att för detta ändamål en särskild *heltidsbefattning* inrättas. Under de närmaste åren kommer befattningshavaren att i stor utsträckning vara upptagen av rådgivande verksamhet i samband med utbyggnaden av hjälp- och specialklassundervisningen samt av arbete i samband med utbildnings- och fortbildningskurser för hjälpklasslärare. I sam-

ma mån utbyggnaden fortskrider, kommer den centrala ledningen av undervisningen att taga allt större del av befattningshavarens tid i anspråk.

Hjälps- och specialklasserna ingå organisatoriskt i den allmänna folkskolan och de stå under inspektion av statens folkskolinspektörer. Ifrågavarande befattningshavare bör därför, i anslutning till vad inledningsvis i detta kapitel anförts, icke få ställning som inspektör utan såsom konsulent. Befattningshavaren bör därför liksom nu benämnas hjälpskolekonsulent.

Frågor rörande denna undervisning böra vidare inom överstyrelsen handläggas i samma ordning som motsvarande frågor för folkskolan i övrigt. Sålunda böra organisations- och personalfrågor handläggas inom O samt undervisningsfrågor inom U. Hjälpskolekonsulenten bör närmast sortera under U. De sakkunniga kunna alltså ej biträda svenska facklärarförbundets förslag att hänföra denna undervisning till den rotel (socialroteln), som handlägger frågor om undervisning för bl. a. sinnesslöa, blinda och döva. Emellertid bör givetvis ett nära samarbete äga rum mellan hjälpskolekonsulenten och inspektören för sinnesslöundervisningen.

Till hjälpskolekonsulent torde komma i fråga hjälpklasslärare, d. v. s. folkskol-lärare, vilka i regel tillhöra lönegrad Ca 21, eller sinnesslölärare, vilka tillhöra lönegrad Ca 15. Även rektorer vid sinnesslökolor böra emellertid kunna komma i fråga. De tillhöra lägst lönegrad Ca 18 och högst lönegrad Ca 26. Hjälpskolekonsulenten bör erhålla Cb-anställning. De sakkunniga förorda, att han liksom flertalet heltidsanställda konsulenter i övningsämnen placeras i lönegrad Cb 4.

Lågstadiekonsulent

För folkskolans del får den pedagogiska sakkunskapen anses vara väl representerad inom överstyrelsen och så blir även fallet efter dess omorganisation. Småskolan företrädes dock icke av någon ledamot med speciell utbildning för detta stadium. Undervisningen och fostran av barn på småskolestadiet bjuda på speciella problem, för vilkas lösning överstyrelsen bör ha tillgång till särskild fackkunskap. De sakkunniga ha i kap. 8 förordat, att inom överstyrelsen anställas en lågstadiekonsulent.

Denne befattningshavare bör liksom ämneskonsulenter som främsta arbetsuppgift ha att främja utvecklingen

inom sitt arbetsområde genom anvisningar och kurser m. m. Inspektionen av småskolan bör givetvis liksom hittills ombesörjas av statens folkskolinpektörer. De sakkunniga förordade, att konsumenten anställas på heltid. Till konsulent bör utses lärare med speciell utbildning för eller erfarenhet från arbetet på detta stadium.

Arvodet för lågstadiekonsulenterna bör liksom för ämneskonsulenter fastställas till 3 000 kronor om året jämte ersättning för avstådda avlöningsförmåner. Vad ovan sagts om arvode till ämneskonsulenter bör äga motsvarande tillämpning på lågstadiekonsulenter.

Omprövning av vissa konsulenter m. fl. lönegradsplacering

De sakkunnigas ställningstagande till lönegradsplaceringen av de konsulenter, som föreslagits hänföra till lönegrad med beteckningen Cb, har skett på ett relativt tidigt stadium av de sakkunnigas arbete. Detta gäller icke blott i fråga om de konsulenter, som behandlats ovan i detta kapitel, utan även beträffande de befattningshavare, vilkas ställning i Cb-lönegrad behandlas i kap. 11 (inspektören för sinnesslöundervisningen, skolpsykologen).

Sedan dess har chefslöne regleringen genomförts och frågan om rektorernas löneställning i Cb-lönegrad skall om-

prövas. Förste konsulenten i gymnastik med lek och idrott samt motsvarande befattningshavare för hushållsgöromål och skolmåltidsverksamheten skola förestå i viss mån självständiga arbetsenheter och de ha — utöver sedvanligt konsulentarbete — betydelsefulla arbetsuppgifter av organisatorisk art, som eljest ej bruka ankomma på konsulenter. De sakkunniga finna skäl tala för att dessa förste konsulenter erhålla en högre löneställning än vad ovan föreslagits och utgå från att frågan övervägas av 1949 års tjänsteförteckningskommitté.

TEKNISK EXPERTIS

Skolradio

Nuläge

Försök med skolradiosändningar började våren 1928 och mera regelbundna sändningar vårterminen 1929. De första åren hade skolöverstyrelsen hand om ledningen av programarbetet, medan aktiebolaget radiotjänst endast anordnade sändningarna. Genom avtal den 31 september 1931 mellan överstyrelsen och radiotjänst överflyttades det organisatoriska arbetet till radiotjänst. Överstyrelsen skulle därefter huvudsakligen granska och godkänna programplanerna. Den 14 maj 1949 förnyades och kompletterades nämnda avtal. Det nya avtalet är av följande lydelse.

1. Radiotjänst anordnar skolradioutsändningar i enlighet med fastställda programplaner. Dessa skola före fastställandet granskas och godkännas av skolöverstyrelsen. Sändningarnas antal och tiden för dessa anpassas härvid efter de olika skoltypernas behov.

2. Radiotjänst utser föreståndare för skolradiosektionen efter samråd med skolöverstyrelsen.

3. Radiotjänst ansvarar för arbetet med skolradioprogrammens uppgörande och utförande ävensom för samtliga därmed förenade kostnader.

4. Radiotjänst ombesörjer tryckning av de programhäften, som kunna bli erforderliga, och ställer dessa till skolornas förfogande till självkostnadspris eller gratis, i den mån förhållandena så föranleda.

5. Radiotjänst bekostar den extra arbetskraft, som kan bli erforderlig för distri-

bution av programhäftena. Programhäftena utsändas som överstyrelsens tjänsteförsändelser.

6. I samarbete med vederbörande myndigheter och institutioner skall radiotjänst i möjligaste mån verka för att goda och prisbilliga radiomottagare, lämpliga för skolbruk, framställas samt i samråd med skolöverstyrelsen lämna anvisningar om anordningar för skolradiomottagning.

7. Genom radiotjänsts försorg skall i den mån medel och material stå till förfogande lämpliga skolradioprogram inspelas på grammofonskivor eller med användande av andra tekniska hjälpmedel för att ställas till skolornas förfogande för upprepad användning.

8. Skolöverstyrelsen lämnar radiotjänst alla upplysningar, råd och anvisningar, som kunna vara erforderliga för skolradioprogrammens anpassning efter olika skolformer och skoltyper.

9. Denna överenskommelse gäller från och med den 15 maj 1949 tills vidare, intill dess nytt beslut om densamma fattas av skolöverstyrelsen och radiotjänst.

År 1933 inrättades inom radiotjänst en särskild sektion för skolradio. Vid denna äro för närvarande anställda

en föreståndare, som utses av radiotjänst efter samråd med skolöverstyrelsen,

en konsulent och en amanuens för folkskoleprogram,

en amanuens för program för högre skolor,

en amanuens för korrespondensundervisningen i engelska,

en tjänsteman för programhäftena, tre kvinnliga sekreterare, en expeditjonsman och en springpojke.

Ett av undervisningsråden på folkskolavdelningen är inom skolöverstyrelsen föredragande i skolradiofrågor. Frågorna gälla — förutom granskning och godkännande av programplaner — utfärdande av anvisningar, besvarande av förfrågningar bl. a. av schemateknisk art m. m. Överstyrelsens representant för skolradio är även ledamot av en sedan år 1943 verksam rådgivande programkommitté, bestående av representanter för statens folkskolinspektörer, kommunala folkskolinspektörer och överlärare, seminarielärarna och folkskolans lärarorganisationer, sammanlagt 12 à 15 personer. En motsvarande kommitté finnes för programmen i moderna språk, svensk litteraturhistoria m. m. för de högre skolorna. Den är sammansatt av ett 10-tal lärare vid högre skolor. Språktexterna granskas inom skolöverstyrelsen.

Huvuddelen av skolradioprogrammen riktas till folkskolorna och seminariernas övningskolor. För de högre skolorna ha egentligen endast sänts uppläsningar och föredrag på danska, norska och andra främmande språk. Nyligen ha dock påbörjats försökssändningar även i andra ämnen för dessa skolor.

Skolradion har fått en fast position inom olika skolformer, framför allt i folkskolan. Skolradioprogrammen ha blivit uppskattade inslag i skolarbetet. Programmens innehåll ha anslutit sig till gällande kurser och timplaner och inlemmats i det dagliga, reguljära skolarbetet. Därigenom har verksamheten — från att ha varit av enbart stimulerande och kompletterande art — fått ett egenvärde som undervisningsmedel med

rent kunskapsmeddelande innehåll. Programhäftena ha genom sina fylliga och vederhäftiga uppgifter, sitt goda bildmaterial och sina i regel stimulerande arbetsuppgifter givit en god grund för radiolektionerna. Att skolradioverksamheten fått denna ställning i skolan torde till mycket stor del bero på ett intimt samarbete mellan skolöverstyrelsen och radiotjänst alltsedan skolradions tillkomst. Även sedan det egentliga programarbetet helt överflyttats till radiotjänst, har överstyrelsen övervakat och följt arbetet även i dess detaljer.

Sedan budgetåret 1945/46 ha, efter förslag av 1940 års skolutredning, pågått försök med kombinerad korrespondens- och radioundervisning i engelska för folkskolelever. Syftet härmed har varit att undersöka, i vad mån genom en dylik undervisning elever i folkskolor, där vanlig undervisning i engelska ej förekommer, skulle kunna bibringas grundläggande kunskaper i språket, ägnade att underlätta fortsatta studier för realexamen m. m.

Försöken ha huvudsakligen gällt studiebegåvade lärjungar i femte och sjätte klasserna. Undervisningen omfattar i allmänhet två läsår. Läsåret 1950/51 hade 250 skolor försök i första årskursen, 500 skolor i andra årskursen och dessutom ett 60-tal skolor i vissa försöksdistrikt. Även en tredje årskurs har påbörjats i 15 avdelningar, nämligen på Gotland och i en skola på fastlandet. Studierna övervakas av särskilda handledare (vanligen lärare i folkskolan), vilka även ha rådgivande funktion. Försöksverksamheten innefattar också granskning av provskrivningar, instruktions-sammanträden och inspektion. Såväl korrespondens- som radio- undervisningen ombesörjes av radiotjänsts skolradioavdelning i samråd med och under överinseende av över-

styrelsen. Av statsmedel bestridas radiotjänsts utgifter för själva undervisningen, telegrafverkets kostnader för radioutsändningarna och kostnaderna för handledare. Till avlönande av handledare, vilka anställas av skoldistriktet, utgår statsbidrag såsom för timlärare, dock för högst tre lärartimmar i veckan vid en och samma skola.

För innevarande budgetår ha för anordnande av och handledning vid kombinerad korrespondens- och radioundervisning anvisats sammanlagt 795 000 kronor (1950/51 VIII: I 39 och I 40).

Ur anslaget för anordnande av kombinerad korrespondens- och radioundervisning avlönas föreståndaren för skolradiosektionen till en sjättedel, en av amanuenserna helt och en till en tredjedel samt en sekreterare helt.

Ett trettiotal konsulenter äro sedan läsåret 1949/50 anställda av radiotjänst för att genom besök i skolorna stimulera och ge handledarna råd och anvisningar. Även tidigare funnos ett fåtal sådana konsulenter, som emellertid endast kunde avlägga mycket sporadiska besök vid skolorna. Konsulenterna ha rekryterats huvudsakligen bland lärare vid seminarier och läroverk på olika orter i landet. De ha anställts av radiotjänst utan samråd med skolöverstyrelsen. Konsulent är verksam inom ett visst område i närheten av tjänstgöringsorten. Antalet skolor inom dessa områden är i genomsnitt 10 men varierar beroende på kommunikationerna och de geografiska förhållandena. I exempelvis Norrland finnas områden med endast två—fyra skolor. Man strävar efter att besöka varje skola minst en gång om året. Lsåret 1949/50, då försöken omfattade omkring 500 skolor, gjordes omkring 400 besök. Rapport avges till radiotjänst över varje besök.

Konsulenterna ersättas ur anslaget för

anordnande av kombinerad korrespondens- och radioundervisning. Under sina besök erhålla de rese- och traktementsersättning enligt klass II A i allmänna resereglementet. Vidare utgår arvode med 35 kronor för hel dag och 15 kronor för dag, då konsulenten kan fullgöra sin lärartjänst före eller efter lunchrasten. Om det är nödvändigt för konsulenten att begära tjänstledighet för att kunna utföra sin konsulentverksamhet, ersättes han även för mistade avlöningsförmåner.

Granskning av de provskrivningar, som äro ett led i korrespondens- och radioundervisningen, utföres av studenter, som studera engelska. I var och en av de fyra universitets- och högskolestäderna finnes en stab av sådana *korri-genter*, vilka likaledes avlönas ur ovan-nämnda anslag.

Försök med kombinerad korrespondens- och radioundervisning i tyska ha även planerats. Anslag för ändamålet ha anvisats av riksdagen för budgetåret 1951/52.

Tidigare förslag

1940 års skolutredning, som ägnade ett särskilt betänkande (SOU 1946: 72) åt radion och filmen i skolundervisningen, fann det sannolikt, att skolradion i framtiden kunde komma att spela en mer väsentlig roll inom skolundervisningen än dittills. Den borde emellertid fullfölja sin uppgift att vara ett kompletterande inslag i det dagliga skolarbetet, även om den i vissa fall borde kunna få självständiga undervisningsuppgifter. Dess organisatoriska ställning i förhållande till skolöverstyrelsen och radiotjänst borde i det stora hela bli oförändrad. Antalet skolradio-program för läsåret borde successivt ökas därigenom, att dels skolradio-

terminerna förlängdes, dels sändning skedde i större omfattning och även tidigare på dagen. Ökningen av skolradions sändningstid borde begagnas för att tillgodose kraven på bättre differentiering av programmen med hänsyn till skoltyper och åldersstadier. Anslaget till apparatinköp för folkskolor borde höjas och statsbidrag anvisas för inköp av apparater vid högre skolor. Möjligheten och lämpligheten att tillverka en för skolbruk speciellt avsedd radiomottagare borde undersökas. Skolöverstyrelsen borde i samråd med radiotjänst för beredande av goda lyssningsmöjligheter lämna anvisningar att iakttagas vid uppgörande av ritningar till nya skolhus samt till ombyggnader. I utbildningen av lärare borde ingå övningar i att använda radio vid undervisningen samt handledning i skötsel och vård av radioapparater. Möjlighet till dylik utbildning borde beredas även för redan utbildade lärare. Det i folkskolan pågående försöket med radioundervisning i engelska i kombination med korrespondensundervisning borde fortsättas.

1946 års skolkommissions film- och radiodelegation avgav den 29 september 1947 vissa förslag rörande skolradio och skolfilm. Skolkommissionen överlämnade med eget tillstyrkande förslagen till Kungl. Maj:t med skrivelse den 17 november 1947.

Beträffande skolradion framhöll delegationen, att skolradion erkänts såsom ett betydelsefullt hjälpmedel i undervisnings tjänst. Skolradion borde komma till en betydligt vidgad användning. En rikare differentiering i skilda ämnen och för olika skolformer och stadier, särskilt på landsbygden men även för högre skolor, gjorde sig starkt gällande. En utbyggnad genom ökning av antalet program vore fullt motiverad.

Ökat antal program erfordrades i främmande språk och de nordiska språken, hembygds kunskap, samhällslära, vokaler och instrumentalmusik, konst och litteratur samt yrkesrådgivning och yrkesundervisning. I skolradion borde ingå regelbundet återkommande kommentarer till aktuella händelser. Försöken med kombinerad radio- och korrespondensundervisning i engelska borde fullföljas och utbyggas. Radion borde tagas i anspråk även för lärarnas fortbildning.

För att skolradions programledning skulle kunna fylla dessa krav vore det angeläget, att den erhöles en med övriga avdelningar inom radiotjänst jämförlig ställning. Möjligen borde inrättas en sådan särskild styrelse för skolradio, som föreslagits av 1943 års rundradioutredning (SOU 1946:1).

Med hänsyn till de ökade arbetsuppgifter, som i övrigt komme att i olika avseenden åvila skolöverstyrelsen, samt för att underlätta radiotjänsts arbete borde det vara lämpligt, att skolradiochefen antingen tjänstgjorde som föredragande i överstyrelsen i ärenden rörande skolradio eller ägde rätt att närvara i överstyrelsen, när dessa frågor behandlades.

I utlåtande den 27 december 1948 förordade skolöverstyrelsen de av delegationen framförda förslagen. Frågan om framställning av billigare standardtyper av skolradioapparater liksom övrig teknisk utrustning vore föremål för undersökning inom radiotjänst med deltagande av ledamot av överstyrelsen.¹

I övrigt hänvisas till redogörelsen i propositionen 1950:70 angående riktlinjerna för det svenska skolväsendets utveckling, sid. 529—535. Vid anmälan

¹ Aktuell från skolöverstyrelsen 1950 häfte 11 sid. 137.

av propositionen har departementschefen (sid. 569) framhållit, att man av skolradion borde i framtiden kunna vänta betydande insatser till båtnad icke minst för de eljest isolerade och svagt utrustade glesbygdsskolorna; försöken med kombinerad korrespondens- och radioundervisning vore i detta avseende lovande. Till vad departementschefen anfört angående skolornas utrustning med praktiska hjälpmedel för undervisningen har riksdagen (skrivelse nr 341) anslutit sig.

De sakkunniga

Då skolradion tekniskt måste samverka med annan rundradioverksamhet, bör skolradions organisatoriska och administrativa ledning vara förlagd till radiotjänst. Pedagogiskt bör dock skolradion som hittills ha en fast förankring inom överstyrelsen, som i detta avseende bör vara skolradions huvudman. Skolradiochefen bör fungera som överstyrelsens expert inom detta område, då han kan förmedla dels en framstående sakkunskap, dels en för överstyrelsen värdefull kontakt med radiotjänst. Samtliga skolradioärenden bör föredragas av skolradiochefen, som dock icke bör delta i skolöverstyrelsens beslut men vara skyldig att till protokollet anteckna skiljaktig mening.

Pedagogiska försök bör verkställas, såsom nu sker i fråga om kombinerad korrespondens- och radioundervisning i engelska. Konsulenterna för denna undervisning bör tills vidare fortfarande

vara anställda av radiotjänst. Skolöverstyrelsen bör i samråd med radiotjänst framdeles upptaga frågan om deras inordnande under överstyrelsen. De böra dock hädanefter utses i samråd med överstyrelsen.

Överstyrelsen bör granska och godkänna sådana skolradioapparater, till vilka statsbidrag kan utgå, underhandla om prissättning samt undersöka möjligheterna att centralt upphandla sådana apparater. Dessutom bör eftersträvas att åstadkomma goda och billiga skolradiomottagare. Framstegen inom det radio- och ljudtekniska området ha under det senaste årtiondet varit synnerligen stora, och en mångfald apparater av skiftande kvalitet och i varierande prislägen salubjudas. Då skoldistriktet och skolorna själva ofta icke torde kunna med erforderlig sakkunskap bedöma dessa frågor, är en officiell rådgivning önskvärd. Denna rådgivningsverksamhet bör avse även centralradio- och andra motsvarande anläggningar liksom inspelningsapparater av olika slag. Härför erforderlig expertis torde, i den mån skolradiochefen ej företräder densamma, få tillgodoses genom tillkallande av särskilda sakkunniga.

Att skolöverstyrelsen i fortsättningen blir i högre grad än hittills beroende av skolradiochefens medverkan synes vara erforderligt med hänsyn till den på förevarande område pågående starka utvecklingen. Till frågan om särskild ersättning till skolradiochefen för hans arbete inom överstyrelsen återkomma de sakkunniga i kap. 12.

Skolfilm

Nuläge

I motsats till skolradion har skolfilmerna först nyligen fått officiell anknyt-

ning till skolöverstyrelsen. I väntan på en organisation för statlig skolfilmgranskning har överstyrelsen såsom en

provisorisk åtgärd — med hänsyn till det trängande behovet av tillgång till expertis på området — den 29 augusti 1949 med anlitan av överstyrelsens medel till anställande av tillfälliga sakkunniga m. m. anställt särskild filmsakkunnig. Denne har till uppgift

att ta initiativ till och framlägga förslag rörande filmens användande i undervisningens tjänst samt till fortsatt utveckling och förbättring av nuvarande förhållanden på detta område,

att granska planer för kurser i filmteknik och dylikt för lärare,

att i övrigt med råd och bistånd följa dylik kursverksamhet,

att handlägga de ärenden inom området för hans verksamhet, som till honom överlämnas, samt

att bistå överstyrelsen vid lösandet av uppkomna frågor inom filmundervisningens område.

Den filmsakkunniges arvode utgör 1 000 kronor för år.

Skolöverstyrelsens sakkunnige för filmfrågor, folkskolinspektören i Malmö H. Flinck, har lämnat följande redogörelse för sin verksamhet redovisningsåret 1949/50.

1. Konsultativa arbetsuppgifter. Ett stort antal förfrågningar angående apparatyper och filmval har inkommit dels till skolöverstyrelsen, vilka för yttrande remitterats till den sakkunnige, dels direkt till den senare. Rådfrågning angående film från producenter, skoldistrikt och enskilda har förekommit i viss utsträckning. Inom överstyrelsen har i samråd med den sakkunnige startats ett försök med filmundervisning vid dövstumskolorna. En viss standardisering av filmbandsformatet i avsikt att underlätta det internationella utbytet är under utredning.

2. Försöksverksamhet. Sedan höstterminen 1948 pågår i överstyrelsens regi omfattande försök med språkfilmerna »English by Film». Rapporter angående erfarenheterna från dessa försök ha insänts till överstyrelsen, varefter de sammanställts och kom-

menterats av den sakkunnige. Försöken torde komma att ge vägledning vid såväl produktion som användning av språkfilmerna av detta slag.

Överstyrelsen gjorde år 1949 en rundfråga till rektorerna vid lärarutbildningsanstalterna angående valet av ämnen för instruktionsfilmer vid lärarutbildningen, och ett mycket stort antal förslag till filmer av hithörande slag framkom. En sammanställning av yttrandena redovisades i Aktuellt från skolöverstyrelsen 1949 häfte 14 sid. 211.

Överstyrelsen utlyste sedermera en pristävling om bästa manuskript till lärarutbildningsfilmer och ett 30-tal tävlingsförslag insändes. Manuskripten förhandsgranskades av den sakkunnige, varefter överstyrelsen i huvudsaklig anslutning till av särskild granskningsnämnd avgivet förslag fördelade priserna. Resultatet redovisas i Aktuellt från skolöverstyrelsen 1950 häfte 10 sid. 135.

På initiativ av gymnastikroteln utarbetades ett manuskript till en instruktionsfilm i lek och idrott. Filmen är under inspelning.

3. Företragsverksamhet. Den sakkunnige har i ett begränsat antal fall (sammanlagt 8 föreläsningar) medverkat vid lärarkurser och pedagogiska dagar.

4. Internationella kontakter. Åtskilliga internationella kontakter ha etablerats. Sålunda har den sakkunnige deltagit i en internationell konferens i Nürnberg, anordnad av »Deutsche Gesellschaft für Erziehung und Unterricht mit modernen Lehrmitteln». I samband med denna konferens har ett visst utbyte av erfarenheter kommit till stånd genom rapporter dels med de tyska skolmyndigheterna, dels med »Office of the United States High Commissioner for Germany». Dessutom har den sakkunnige varit i kontakt med Unesco och »United Nations Information Center» i hithörande frågor.

5. Studiebesök. Ett antal skolmän, enskilda och grupper har under studieresor besökt Malmö. Därvid ha i de flesta fall även diskuterats visuella hjälpmedel och deras användning i undervisningen. Besök i Malmö folkskolors filmarkiv ha gjorts, varvid bl. a. arkivering och distribution studerats. Dylika besök ha varit av stort värde men ganska tidskrävande.

6. Erfarenheter. Behovet av expertis av

detta slag inom överstyrelsen torde vara klart dokumenterat. Det synes dock vara omöjligt att under någon längre tid kunna lösa frågan provisoriskt. Den sakkunniges arbete som skolledare i Malmö kan icke under någon längre tid förenas med sakkunniguppdraget inom överstyrelsen. Allt arbete måste utföras på fritid, och den intima kontakt med överstyrelsen, som är önskvärd och nödvändig, är på grund av tidsödande och dyrbara resor mellan Malmö och Stockholm svår att uppehålla. Vissa frågor, bl. a. granskningen av nyproduktionen, måste få en snar lösning.

Tidigare förslag

I sitt betänkande om radio och film i skolundervisningen (SOU 1946:72) framhöll 1940 års skolutredning, att ett livligt och intresserat samarbete krävdes mellan filmproducenter och skolmän, dels för att granska det befintliga filmbeståndet, dels för att uppmuntra till produktion av ny skolfilm, dels slutligen för att närmare utreda frågan om från många håll föreslagna centrala skolfilmsarkiv.

På skolöverstyrelsen i dess egenskap av central skolmyndighet borde ankomma att organisera och leda skolfilmsverksamheten i landet, anordna kurser i filmundervisning för lärare och fördela till sådan undervisning utgående statsanslag. Överstyrelsen borde vidare granska såväl apparater för visning av film och ljusbilder som till uthyrning eller försäljning utbjuden skolfilm, vara pedagogisk rådgivare vid inspelning av undervisningsfilm, tillse, att texthäften till filmerna och anvisningar för deras riktiga användning funnes tillgängliga, uppgöra förslag till filmprogram i anslutning till kurserna för olika klasser och skolor samt medverka till att tryckta förteckningar över godkända filmer och övrig filmundervisningsmateriel bleve tillgängliga för

skolorna. När filmundervisningsverksamheten nått en viss omfattning, borde en särskild filmkonsulent tillsättas med uppgift att handlägga och inom överstyrelsen föredraga ärenden rörande filmundervisning.

I förutnämnda utlåtande av 1946 års skolkommissions film- och radiodelegation framhålles, att filmens värde som hjälpmedel i undervisningen vid sidan av läroboken och övrig undervisningsmateriel torde få anses obestriddigt, och utvecklingen i fråga om produktion av skolfilm av olika slag ginge snabbt framåt. Tiden måste nu anses inne att genom statliga åtgärder skapa tekniska och pedagogiska förutsättningar för filmens rationella användning i undervisningen. Dessa åtgärder borde sikta till att dels åstadkomma en planmässig framställning av filmer, avsedda att metodiskt ingå i undervisningen, vilket förutsatte, att produktionens utformning icke som dittills helt överlämnades åt de enskilda producenternas bedömande, dels ock förse skolorna med den för filmundervisningen nödvändiga apparaturen. Statsbidrag borde utgå till inköp av filmprojektorer och åtgärder vidtas för att få till stånd granskning av skolfilmer.

I syfte att höja skolfilmens standard och åstadkomma en kontroll över den rika flora av mer eller mindre god skolfilm, som redan funnes och i stegrat tempo producerades, vore det en angelägen uppgift att snarast skapa ett officiellt granskningsinstrument. Ett sådant organ, förslagsvis benämnt statens skolfilmnämnd, skulle ha till uppgift att granska och godkänna redan befintliga skolfilmer, upprätta en samlad förteckning över dessa filmer, granska och godkänna i anslutning till filmerna utgivna arbetsblad och kommentarer samt godkänna apparattyper, för vilka stats-

bidrag kunde utgå, samt slutligen — i en framtid — även bedriva stödverksamhet för produktion av önskvärda skolfilmer, vara rådgivande organ vid planerandet av filmer, organisera filmarkivverksamheten samt medverka vid lärarutbildningen i filmkunskap. Den mångfald uppgifter, som sålunda borde tillkomma en skolfilmnämnd, talade för att den i slutgiltigt skick borde erhålla en självständig ställning, närmast i likhet med statens läroboksnämnd. Den slutgiltiga utformningen av organisationen borde emellertid bli föremål för närmare överväganden och den blivande organisationen icke fastläsas, förrän någon erfarenhet vunnits. För det dåvarande ville delegationen föreslå, att det tillskapades en nämnd, statens skolfilmnämnd, anknuten till skolöverstyrelsen och med tills vidare huvudsakligen granskande och kontrollerande uppgift.

Antalet ledamöter i nämnden borde bli högst fem. Den rotelchef, som handlade ärenden rörande skolfilm och skolradio, borde fungera som nämndens ordförande eller också borde nämndens sekreterare, som under första året förutsattes vara heltidsanställd, bli föredragande inom överstyrelsen. Av de tre övriga ledamöterna borde två, i likhet med sekreteraren, ha förutsättningar att bedöma skolfilmerna ur pedagogisk synpunkt, medan den tredje borde vara sakkunnig i fråga om filmteknik och filmapparat. Nämnden borde kunna vid behov tillkalla sakkunniga. Det förutsattes, att den kanslimässiga sidan av nämndens göromål skulle tillkomma skolöverstyrelsen, som även skulle äska medel för verksamheten och utfärda instruktion för nämnden.

För att erhålla en kvalificerad sekreterare borde till denne utgå arvode om förslagsvis 2 000 kronor, jämte ersätt-

ning för mistad arbetsförtjänst. Kostnaderna för första årets verksamhet beräknades preliminärt till 41 000 kronor, varav såsom arvode åt ordföranden 2 000 kronor och åt sekreteraren 16 000 kronor, timarvoden åt ledamöter (1 500 timmar à 5 kronor) 7 500 kronor, timarvoden åt maskinist (1 000 timmar à 3:50 kronor) 3 500 kronor, timarvoden åt särskilda granskare (1 000 timmar à 5 kronor) 5 000 kronor, tryckning av kontrollkort och dylikt 500 kronor, tryckning av filmförteckning 5 000 kronor och oförutsedda utgifter 1 500 kronor. Därtill komme de kostnader, som kunde uppstå inom överstyrelsen för skrivbiträdesarbeten o. d. Efter första året torde kostnaderna i sin helhet belöpa sig till avsevärt mindre belopp, måhända hälften av det beräknade.

I sitt förutnämnda yttrande över skolkommissionens förslag anförde *skolöverstyrelsen*, att det vore angeläget, att åtgärder vidtoges för att främja en rationell användning av filmen i skolarbetet. Att så icke skett tidigare hade medfört olägenheter, som belyste nödvändigheten av att dylika åtgärder vidtoges utan ytterligare dröjsmål. Närmast vore det av vikt att få till stånd en granskning av skolfilmsbeståndet. Av ej mindre betydelse vore emellertid, att de skolfilmer, som fortlöpande framställdes, granskades i samma ordning. Garantier borde vidare skapas för att de filmprojektorer, som inköptes med anlitande av allmänna medel, vore tekniskt fullgoda och betingade rimliga priser. Filmarkivverksamheten måste uppmärksammas. Det vore vidare nödvändigt att sörja för lärarnas utbildning i filmkunskap; att i dessa hänseenden lita till initiativ från filmproducenters sida syntes ej tillfyllest. Skolväsendet borde härjämte verksamt stödja framställandet av god skolfilm.

Arbetsuppgifterna hörde nära samman med de uppgifter i övrigt, som ankomme på överstyrelsen. Att förlägga den till annat organ skulle knappast vara rationellt eller ägnat att främja arbetet på området. Verksamheten stode i närmaste samband med den pedagogiska försöksverksamhet inom skolväsendet, som vid bifall till skolkommisionens huvudförslag borde bli en av överstyrelsens viktigaste uppgifter. Överstyrelsen delade därför uppfattningen, att verksamheten för främjande av skolfilmens rationella användning borde förläggas till överstyrelsen. Det syntes dock icke behöfligt att för ändamålet tillskapa en särskild till överstyrelsen ansluten nämnd. Däremot vore det nödvändigt, att överstyrelsen utrustades med expertis och med erforderliga arbetskrafter.

Kostnaderna beräknades av överstyrelsen på följande sätt:

Sekreterararvode	kr. 16 000
Sakkunniga och andra experter	» 7 500
Maskinist	» 3 500
Timarvoden åt särskilda granskare	» 8 000
Skrivgöromål	» 3 000
Expenser o. d.	» 7 000
Summa kronor	45 000

Överstyrelsen framhöll, att vid bifall till överstyrelsens förslag det av skolkommisionen för nämndens ordförande beräknade beloppet kunde bortfalla — de arbetsuppgifter, som skulle ha ankommit på denne, borde närmast ankomma på vederbörande rotelchef. För timarvoden åt särskilda granskare hade skolkommisionen beräknat för lågt belopp. Kommissionen syntes ha utgått ifrån att varje maskinistimme skulle motsvaras av endast en timme

för granskare. Det vore emellertid nödvändigt, att vissa filmer granskades av mer än en person.

I utlåtande den 2 februari 1949 framhöll *statskontoret*, att det borde uppmärksammas, att överstyrelsens tillänkta godkännande av viss film som lämpligt hjälpmedel i undervisningen kunde förutses få ett avsevärt ekonomiskt värde för den, som i förvärvssyfte framställt filmen, enär givetvis skolorna komme att företrädesvis välja sådana filmer, vilkas undervisningsvärde vitsordats av överstyrelsen. För dessa komme således uthyrningsfrekvensen att öka och därmed avkastningen av det i filmen investerade kapitalet. Mot bakgrunden härav skulle det ligga nära till hands, att producenten som motprestation för den statliga sanktionen av filmen iklädde sig vissa förpliktelser beträffande storleken av de hyresavgifter, som skulle uttagas av det allmänna skolväsendet. Något sådant hade emellertid icke satts i fråga. I detta läge kunde statskontoret icke finna annat än att de enskilda producenterna tills vidare borde bära kostnaderna för den statliga granskningen. Detta läte sig så mycket hellre göra som några granskningsavgifter för en skolfilm icke behöfde erläggas till biografbyrån.

Verksamheten borde i början givas en mera blygsam omfattning än överstyrelsen tänkt sig. Tillräckliga skäl att beräkna medel till anställande av en heltidsanställd expert syntes icke föreligga. För övriga ändamål borde förslagsvis 10 000 kronor anvisas från anslaget till extra utgifter, vilket belopp sedermera borde återlevereras, då verksamheten kommit igång och granskningsavgifter influiter i erforderlig omfattning. Dessa borde givetvis så avvägas, att de täckte kostnaderna för verksamheten. Det kunde ifrågasättas,

om icke åt de genom Kungl. Maj:ts beslut den 3 januari 1949 tillkallade sakkunniga för översyn av filmgranskningens verksamheten jämväl borde uppdragas att utreda spörsmålet om granskningen av skolfilmen. Den föreliggande utredningen syntes nämligen så knapphändig, att en mera ingående omprövning förefölle påkallad.

Beträffande de arbetsuppgifter, som föreligga inom detta område, hänvisas i övrigt till 1946 års skolkommissions betänkande med förslag till riktlinjer för det svenska skolväsendets utveckling (SOU 1948: 27, sid. 478—482). Av kommissionens utredning framgår, att av landets dåvarande 2 453 skoldistrikt 1 900 använt film, därav 562 regelbundet. Inom 682 skoldistrikt funnos filmprojektorer. I sitt betänkande (sid. 481) har skolkommissionen framhållit, att uppgifter av enbart skolfilmsgranskande natur måhända skulle kunna åvila skolöverstyrelsen. Då emellertid övriga åtgärder beträffande skolfilmen vore synnerligen vittomfattande, syntes det nödvändigt att för den centrala ledningen av denna verksamhet redan från början inrätta ett särskilt organ. Detta organ borde erhålla en mera självständig karaktär, dock givetvis med anknytning till såväl överstyrelsen som statens läroboksnämnd. Kommissionen har lämnat öppet, huru ett dylikt organ, förslagsvis benämnt statens skolfilmnämnd, borde utformas samt på vilket sätt anknytningen till och samordningen med övriga myndigheter borde ske.

I den förutnämnda propositionen 1950: 70 har departementschefen (sid. 540) framhållit, att han icke ansett sig böra upptaga medel för filmgranskning i överstyrelsens avlöningsstat, enär utredning påginge om skolöverstyrelsens organisation. Hinder syntes icke möta för anlåtande av det till överstyrelsen

för försöksverksamhet m. m. anvisade reservationsanslaget för en viss begränsad verksamhet till skolfilmsverksamhetens fromma. Vidare har departementschefen (sid. 569 f.) anført, att skolfilmen torde för vissa behov vara av så stort värde och kunna påräkna så stor spridning, att de ofta betydande kostnaderna för filmens framställning icke finge vara avskräckande. Ett successivt utbyggt centralorgan för verksamhetens ledning, tills vidare förlagt inom skolöverstyrelsen, syntes vara påkallat av växande behov. Riksdagen (skrivelse nr 341) har icke gjort särskilt uttalande i ämnet.

De sakkunniga

Vid sitt ställningstagande till frågan om inrättande av ett särskilt organ för skolfilmsverksamheten synes skolkommissionen ha utgått från skolöverstyrelsens nuvarande organisation. Vid en omorganisation av överstyrelsen, som syftar till att bereda ämbetsverket möjlighet att i ökad utsträckning inrikta sig på positiva uppgifter, kommer frågan i ett annat läge. Vid en sådan omorganisation är det icke gärna tänkbart att från överstyrelsens arbetsområde avskilja de arbetsuppgifter, som sammanhånga med filmens användning som undervisningsmedel och som stå i närmaste samband med utformningen av undervisningsplaner, metodiska anvisningar o. d. Överstyrelsen torde ha möjlighet att handha såväl granskningen av skolfilm som andra hithörande frågor. Att för ändamålet inrätta ett särskilt statsorgan torde icke vara erforderligt och lär medföra ökade kostnader för det allmänna. De sakkunniga hänvisa i övrigt till vad i motsvarande hänseenden yttrats i kap. 5 (sid. 55 ff.).

På överstyrelsen böra enligt de sakkunnigas mening ankomma följande *arbetsuppgifter* i fråga om skolfilm m. m.:

att granska befintligt skolfilmbestånd och nytillkommande skolfilmer samt uppgöra en filmförteckning över godkända skolfilmer,

att på begäran granska planer och manuskript till nyinspelningar och i samband därmed bedriva rådgivande verksamhet,

att granska och godkänna arbets- och kommentarblad för filmundervisningen,

att stödja pedagogisk försöksverksamhet med film och inspelning av önskvärda men ur producentsynpunkt mindre lönande filmer,

att anordna kurser för lärare i skolmetodik m. m.,

att tillgodogöra sig utländsk erfarenhet i skolfilmfrågor,

att organisera ett regionalt filmarkivsystem samt

att granska och godkänna projektorer, till vilka statsbidrag utgå, och i samband därmed underhandla om pris-sättning och eventuellt centralupphandling.

Beträffande dessa arbetsuppgifter torde, utöver vad som i det föregående anförts, böra framhållas endast följande.

En granskning av nuvarande filmbestånd har länge ansetts erforderlig. Från lärarhåll har filmgranskning förordats vid flera tillfällen. Även ur producentsynpunkt torde en auktoriserande, central filmgranskning emotas med största intresse. Detta framhölls, enligt vad de sakkunniga inhämtat, enstämmigt vid den konferens, som film- och radiodelegationen inom 1946

års skolkommision på sin tid anordnade med representanter för de ledande skolfilmproducenterna. En samordnad filmförteckning över granskade och godkända undervisningsfilmer bör kunna bli till god ledning för skolorna vid val av filmer. Den nuvarande mångfalden av enskilda filmförteckningar, vilka äro uppställda efter olika principer, försvårar ofta ett gott filmval. De sakkunniga ha emellertid icke ansett sig böra förorda ett system, motsvarande det för läroböckerna gällande. En lärobok, som ej är uppförd på läroboksförteckningen, kunna eleverna ej åläggas att använda. Vid val av filmer böra skolorna ha fria händer, men de sakkunniga utgå från, att de av överstyrelsen rekommenderade filmerna i flertalet fall komma att föredragas. Vid filmgranskningen bör filmen antingen godkännas eller underkännas. Klassificering av dess kvalitet bör ej ske. Där emot bör kunna angivas, för vilka skolstadier eller skolformer, filmen särskilt lämpar sig.

Vid nyproduktion av undervisningsfilmer böra planer och manuskript på ett relativt tidigt stadium kunna underställas överstyrelsen.

Även de alltmer använda filmbanden i 35 mm-formatet och diapositivbilder i formatet 5 × 5 cm böra underkastas viss granskning. En standardisering av formatet av de enstaka bilderna, som i vårt land är 24 × 36 mm men i de anglosachsiska länderna 18 × 24 mm, torde vara ändamålsenlig, särskilt med tanke på det internationella utbytet.

En förutsättning för filmens rationella användning i undervisningen är, att den göres lätt tillgänglig för skolorna. Genom lärares, lärarorganisationers och lokala skolmyndigheters arbete och initiativ har upprättats ett system av regionala filmarkiv. I icke så

få fall ha enskilda filmproducenter medverkat vid lösandet av arkivfrågan. Erfarenheten visar, att regionala filmarkiv är en god lösning av arkivfrågan. Även i USA har i vissa stater samma system använts. De svenska skolornas filmarkiv äro emellertid ordnade på olika sätt, och en viss samordning synes önskvärd. En fast och i möjligaste mån likartad organisationsform skulle ge stadga åt verksamheten.

För närvarande finnes i marknaden ett stort antal smalfilmapparattyper, framför allt av utländskt fabrikat. Den inhemska produktionen är liten och ännu icke av samma kvalitet som den utländska. Priset på kvalitetstyperna — särskilt ljudprojektorerna — är högt, inemot 4 000 kronor. Enligt vad de sakkunniga erfarit, har ett statligt verk nyligen vid central upphandling av ett 50-tal ljudfilm-anläggningar erhållit 25 % rabatt. En central upphandling eller beställning genom skolöverstyrelsens försorg torde därför kunna nedbringa skolornas kostnader för filmutrustning. För exempelvis 100 ljudfilm-anläggningar årligen — antalet inköp torde bli betydligt större — skulle 25 % rabatt medföra en årlig besparing av omkring 90 000 kronor.

Vad som här framhållits i fråga om filmutrustning gäller även bildbands- och skioptikonapparater och andra slag av projektionsapparater.

De ovan angivna arbetsuppgifterna äro omfattande och betydelsefulla, även i ekonomiskt hänseende. Granskningen av nuvarande skolfilmbestånd och organiserandet av regionala filmarkiv fordrar en betydande arbetsinsats från skolöverstyrelsens sida under de närmaste åren. Försök med undervisningsfilm torde medföra åtskilligt arbete. Icke minst kursverksamhet för utbildning av lärare i filmmethodik torde kräva stor

uppmärksamhet från överstyrelsens sida. Med hänsyn härtill förorda de sakkunniga, att till överstyrelsen knytes en *heltidsanställd filmkonsulent*. Denne bör sortera under undervisningsavdelningen men givetvis biträda vid handläggning av frågor berörande undervisningsfilm, som uppkomma inom andra avdelningar, t. ex. inom försöks- och lärarutbildningsavdelningarna. Konsulenten bör även handlägga frågor rörande stillfilm samt skioptikon- och balloptikonbilder i undervisningens tjänst.

Filmkonsulenten måste vara väl förtrogen med skolväsendet och dess pedagogiska frågor. Han bör ha tjänstgjort som lärare men samtidigt ha teknisk erfarenhet och förutsättning att bedöma filmfrågor även ur teknisk synpunkt. De sakkunniga förorda, att filmkonsulenten utses bland ordinarie eller extra ordinarie lärare vid statliga eller statsunderstödda skolor samt att han, åtminstone tillsvidare, anställes mot ett årligt arvode av 3 000 kronor jämte ersättning för avstådda avlöningsförmåner. Nämnda förmåner böra utgå efter väsentligen samma grunder, som i kap. 9 föreslagits för motsvarande förmåner till ämneskonsulenter.

Vid granskning av undervisningsfilm bör i första hand filmkonsulenten medverka och därvid bedöma filmerna ur både teknisk och allmänt pedagogisk synpunkt. De mera speciella pedagogiska synpunkterna böra bedömas av överstyrelsens experter i det ämne eller på det skolstadium, för vilket filmen närmast är avsedd. Varje film bör granskas av minst tre personer, och överstyrelsen bör ha möjlighet att för filmgranskningen anlita särskilda experter såsom granskare. Förslagsvis bör överstyrelsen ha tillgång till 1 à 2 representanter för dels lågstadiet, dels mellan-

stadiet, dels det högre skolstadiet samt 3 å 4 ämnesspecialister utöver de inom överstyrelsen befintliga. Särskilt vid granskningen av nuvarande skolfilmbestånd torde särskilda granskare behöva anlitas, om ej överstyrelsens befattningshavare skola bli för betungade till men för andra arbetsuppgifter.

Skolfilmerna äro i regel korta (cirka 120 meter) och granskningen av varje sådan film torde taga i medeltal cirka 30 minuter. Därtill komma för varje film vissa för- och efterarbeten för granskningsmännen. Vid statens biografbyrå utgår till suppleant för granskningsmännen ett arvode av 12 kronor för hel granskningstimme. De sakkunniga förorda, att arvodet för överstyrelsens filmgranskare fastställes till 12 kronor per granskningstimme. Överstyrelsen bör dock kunna jämka arvodet med hänsyn till bl. a. filmernas art.

Granskning och godkännande av en undervisningsfilm innebär ett slags auktorisering av filmen, vilket får anses innebära en viss ekonomisk fördel för producenten. I anslutning till vad statskontoret anfört i sitt utlåtande den 2 februari 1949 över skolkommissionens film- och radiodelegations förslag förorda de sakkunniga, att en avgift uttages för granskningen av varje skolfilm. En dylik avgift uttages i samband med läroboksgranskningen. Avgiften bör sättas så hög, att den täcker de egentliga granskningskostnaderna. Granskningstiden för varje film beräknas, som nämnts, till 30 minuter. Om tre timavlönade granskare anlitas, skulle kostnaden bli 18 kronor. Därtill komma emellertid kostnaderna för erforderliga för- och efterarbeten samt för maskinist, lokaler, apparatur och expediering av överstyrelsens beslut.

Television

Av telegrafstyrelsen ha äskats medel för anordnande av försök med television. Inom skolöverstyrelsen överväges, enligt vad de sakkunniga inhämtat, frågan om skolans medverkan i försök med användning av television i skolundervisningen. Frågan befinner sig, liksom planerna på införande av television, på ett förberedande stadium. För

närvarande är det därför icke möjligt att bedöma överstyrelsens behov av särskild personal för dylik verksamhet. De sakkunniga anse, att överstyrelsen uppmärksammat bör följa denna fråga samt utgå från att medel i sinom tid ställas till dess förfogande för anlitage av experter på detta område.

Övriga tekniska hjälpmedel

1946 års skolkommission har framhållit, att de svenska skolorna i stort sett vore torftigt utrustade med tekniska hjälpmedel. Delvis berodde detta på att dessas pedagogiska betydelse inte fullt insetts. Framför allt syntes emellertid de ekonomiska möjligheterna att in-

köpa behövlig apparatur ha varit för små. En önskvärd utveckling på detta område krävde såväl pedagogisk upplysning som anslag av statsmedel. Sådana hjälpmedel vore t. ex. duplikatorer, skrivmaskiner, grammofoner m. m.

■ Det bör enligt de sakkunnigas mening ankomma på skolöverstyrelsen att verka för skolornas utrustning med lämpliga tekniska hjälpmedel och ägna ökad uppmärksamhet åt undervisningslokalernas möbler och andra lösa inventarier etc. Ifrågavarande materielgrupper synas vara av så heterogen natur, att det knappast synes möjligt att genom en person tillgodose all den sakkunskap, som erfordras. Från fall till fall bör genom

särskilt tillkallade sakkunniga sörjas för beredningen av förekommande ärenden, i den mån handläggningen ej kan ankomma på förutnämnda ämneskon-sulenter eller verkets personal i övrigt. Dessa ärenden böra handläggas på undervisningsavdelningen. I fråga om möbler o. d. bör samarbete ske med byggnads- och planeringsavdelningen samt skolhygienroteln.

ROTLARNAS ORGANISATION

Grundläggande synpunkter

I följande förslag till rotlarnas organisation utgå de sakkunniga från skolväsendets nuvarande utformning. Genomföres enhetsskola, måste ärendena delvis omgrupperas mellan rotlarna inom samma avdelning, och utbyggas skolväsendets mellaninstanser, befrias skolöverstyrelsen från åtskilliga ärenden. Inverkan härav på överstyrelsens organisation behandlas i kap. 13.

Under rotlarna redovisas nedan endast mera väsentliga arbetsuppgifter. Det bör ankomma på skolöverstyrelsen att bestämma detaljerna av arbetsorganisationen. Förslaget har utformats under förutsättning, att av de sakkunniga i kap. 5 förordade jämkningar i överstyrelsens ämbetsområde och i kap. 7 föreslagna decentraliseringar av beslutanderätten genomföras helt eller i varje fall i huvudsak. Dock har biblioteksroteln tills vidare medtagits, oaktat den vid bifall till folkbibliotekssakkunnigas förslag utbrytes ur överstyrelsen.

I kap. 9 ha de sakkunniga föreslagit förstärkning av skolöverstyrelsens konsulentorganisation för olika ämnen m. m. och i kap. 10 av överstyrelsens tekniska expertis. Nedan föreslås under olika rotlar förstärkning av inspektörs- och konsulentorganisationen även i

vissa andra avseenden, där en intensifiering av överstyrelsens verksamhet ansetts påkallad. Om inspektörer och konsulenter skola kunna utnyttjas för pedagogiska eller andra positiva arbetsinsatser i avsedd omfattning, måste dessutom till deras förfogande ställas erforderlig kanslipersonal. I förslaget har denna synpunkt beaktats.

Kanslipersonalens arbete bör omläggas. Sålunda bör beslutanderätten inom skolöverstyrelsen överflyttas på kvalificerad kanslipersonal i större utsträckning än som nu är fallet (se kap. 7). Denna personal bör även till viss del övertaga den informationsverksamhet, som nu fullgöres av undervisningsråd och byråchefer. Vidare bör åtskilligt av amanuensernas nuvarande arbete kunna anförtros åt kvalificerad biträdespersonal. På grund härav bör överstyrelsens biträdespersonal i högre lönegrader förstärkas, medan antalet amanuenser bör kunna minskas (se kap. 8). Då biträdespersonalen i allmänhet icke växlar lika hastigt som amanuenspersonalen, vinnes härigenom en jämnare arbetsgång.

Skolöverstyrelsen har att handlägga ett mycket stort antal olikartade ärendegrupper. De sakkunnigas förslag till

decentralisering av beslutanderätten till kanslipersonal och till lokala organ samt omläggningen av överstyrelsens hela organisation medför, att det knappast är möjligt att i förväg säkert bedöma, i vilken omfattning arbetsuppgifter, som nu utföras av amanuenser, kunna överflyttas på kvalificerad biträdespersonal. I sitt förslag till personalorganisation ha de sakkunniga därför ansett sig böra räkna med en mera begränsad sådan överflyttning. Sedan omorganisationen genomförts, bör det ankomma på skolöverstyrelsen att i detalj undersöka, vilka arbetsuppgifter som böra anförtros kvalificerad biträdespersonal. Om en överflyttning av arbetsuppgifter från amanuenser till biträdespersonal kan ske i större omfattning än som framgår av de sakkunnigas förslag till personalorganisation, bör ett antal av de föreslagna amanuensbefattningarna utbytas mot biträdesbefattningar i högre lönegrader.

Personalen har föreslagits inplacerad i lönegrad med hänsyn till nu gällande förhållanden. Den beslutade löneregleringen för byråchefer m. fl. har dock beaktats (se kap. 8). Genomföras andra löneregleringar, berörande överstyrelsens personal, böra de föreslagna lönegraderna jämkas med hänsyn härtill, t. ex. för konsulenter m. fl. (se kap. 9).

Ordinarie byråsekreterare redovisas under rotlarna gemensamt med amanuenspersonalen. En viss del av det sammanlagda antalet av dessa befattningar bör inrättas som ordinarie byråsekreterartjänster, förslagsvis omkring $\frac{1}{2}$. Vidare bör en del av amanuens tjänsterna till en början besättas med extra befattningshavare, tills överstyrelsens nämnda undersökning av arbetsuppgifternas fördelning mellan amanuenser eller biträden slutförts. För annan kanslipersonal redovisas i allmänhet under rotlarna

endast lönegraden, medan antalet ordinarie och extra ordinarie befattningar angives sist i detta kapitel. Det bör nämligen ankomma på överstyrelsen att bestämma, på vilka rotlar den ordinarie personalen skall tjänstgöra.

På undervisnings- samt organisations- och personalavdelningarna har särskild rotel reserverats för avdelningschefen. Inom övriga avdelningar är avdelningschefsskapet ej avsett att knytas till viss rotel, men på avdelningschefens rotel kan viss personalförstärkning erfordras eller också kunna vissa ärendegrupper inom roteln överflyttas till annan rotel inom avdelningen.

De sakkunniga ha undersökt, huru stor del av varje befattningshavares nuvarande arbete, som skulle falla på olika avdelningar och fristående rotlar inom den blivande organisationen av överstyrelsen. Resultatet har sammanställts i bilaga 7. Självfallet äro dessa uppgifter approximativa. De ha dock tjänat till ledning vid bedömandet av det blivande personalbehovet. Den minskning i arbetsbelastningen, som de föreslagna decentraliseringsåtgärderna beräknas medföra, ha därvid ansetts i allmänhet endast kunna kompensera den överbelastning av personalen, som nu föreligger (se kap. 7).

Överstyrelsens befattningshavare med pedagogisk eller annan fackkunskap kunna och böra hänföras till särskilda rotlar. Om deras expertis skall utnyttjas i största möjliga omfattning, måste de dock även biträda vid handläggning av ärenden på andra rotlar. Som exempel må nämnas, att de undervisningsråd och ämneskonsulenter, som representera olika läroämnen, oavsett sin placering inom verket böra biträda inom organisations- och personalavdelningen vid handläggning av personalfrågor, som röra deras respektive äm-

nen, samt inom byggnads- och planeringsavdelningen vid handläggning av frågor om lokaler för dessa ämnen. Undervisningsråd, som representerar visst ämne, bör likaledes biträda på undervisnings- och försöksavdelningarna vid handläggning av frågor berörande detta

ämne, även om han är placerad på annan avdelning eller fristående rotel. Kanslipersonalen åter kan i regel hänföras till viss rotel eller i varje fall viss avdelning och där sysselsättas uteslutande eller så gott som uteslutande för roteln eller avdelningens räkning.

Generaldirektören. Överdirektören

Under vardera av generaldirektören och överdirektören bör sortera ett kanslibitråde, helst kunnigt i stenografi, för olika tjänstegörsmål, t. ex. korrespondens, som ej hör till någon bestämd arbetsenhet, telefonvakt och ordnande av handlingar. I övrigt böra de biträda överdirektörens nedan angivna kanslipersonal och pressombudsmannen.

Överdirektören bör utöver de uppgifter, som i övrigt tillkomma honom, handha de frågor rörande överstyrelsens inre organisation, i vilka generaldirektören ej beslutar, och närmast svara för överstyrelsens allmänna informationsverksamhet (se kap. 6). För detta ändamål böra under honom sortera 1 förste byråsekreterare, pressombudsmannen, 1 amanuens (byråsekreterare) och 1 kanslibitråde utöver det ovan nämnda kanslibiträdet.

Förste byråsekreteraren bör *dels* vara föredragande för överstyrelsens interna personalärenden, *dels* fullgöra de göromål, som enligt 1949 års rationaliseringsutredning (SOU 1950: 8 och 1951 års statsverksproposition bilaga 2 sid. 31 f.) böra ankomma på en organisationsföredragande (biträde vid rationaliseringsutredningar, initiativ till ytterligare rationalisering, förenklingar i blankettväsendet), *dels* sammanhålla pe-titaarbetet på rotlarna och därvid svara för att de olika avsnitten få en enhetlig

och överskådlig uppställning samt en lämplig avfattning i formellt hänseende.

Pressombudsmannen bör jämte andra uppgifter svara för publikationen *Aktuellt* från skolöverstyrelsen, om så befinnes lämpligt, och för överstyrelsens tidningsurklipp. Medicinalstyrelsens motsvarande befattningshavare uppbär 5 004 kronor för år. Med hänsyn till de höjda levnadskostnaderna och därav betingade höjningar av dylika arvoden förorda de sakkunniga, att arvodet för pressombudsmannen bestämmes till 6 000 kronor för år.

Amanuensen bör *dels* lämna förste byråsekreteraren erforderligt biträde, bl. a. i frågor om överstyrelsens blankettväsen, *dels* med biträde i förekommande fall av materialförvaltaren (se sid. 223) handha frågor om överstyrelsens lokaler och inventarier.

Kanslibiträdet erfordras helt för personalärendena.

Då förste byråsekreteraren får flera krävande arbetsuppgifter, bör befattningen placeras i lönegrad 29.

Inom överstyrelsen ha för närvarande inom olika arbetsenheter språkkunniga befattningshavare erhållit i uppdrag att tjänstgöra som *kontaktmän* för besökande från utlandet. Sådana kontaktmän böra alltjämt finnas och de böra i denna egenskap sortera under överdirektören.

Personalorganisationen blir alltså

Befattning	Lönegrad Årsarvode kr.	Antal
Generaldirektör	Cp 20	1
kanslibråde	11	1 2
Överdirektör	Cp 17	1
förste byråsekreterare	29	1
pressombudsman	6 000	1/2
byråsekreterare eller amanuens	17—24	1
kanslibråden	11	2 5 1/2
		Summa 7 1/2

Undervisningsavdelningen

Arbetsuppgifter. Till undervisningsavdelningen, U, hänförs pedagogiska frågor berörande samtliga överstyrelsen underställda skolformer utom lärarutbildningsanstalter, folkhögskolor, skolor för blinda och döva, sinnesslö- och epileptikerskolor samt förskolor och daghem. Den särskilda pedagogiska försöksverksamheten handhaves inom F. Såsom framhållits i kap. 8 innebär detta icke, att U ej bör ta initiativ på det pedagogiska området eller pröva olika pedagogiska uppslag. U bör ha det allmänna ansvaret för verksamheten vid skolorna under överstyrelsens inseende, bortsett från ovan särskilt nämnda skolformer.

U uppdelas på 5 rotlar. För olika skolformer gemensamma frågor av allmän natur hänförs till avdelningschefens rotel, medan gemensamma frågor av mera speciell natur, avseende exempelvis övningsämnen, skolradio och skolfilm, hänförs till en annan särskild rotel. En rotel handhar folkskolans och en rotel de högre skolornas undervisningsfrågor, medan på en rotel handläggas examensärenden o. d. Till de olika rotlarna böra väsentligen följande ärendegrupper hänföras.

Rotel U 1, avdelningschefens rotel

Pedagogiska frågor av allmän natur, gemensamma för folkskolan och högre skolor.

Läroboksgranskning, i den mån sådana frågor ej finnes böra handläggas inom annan rotel (se kap. 5).

Överstyrelsens pedagogiska inspektion.

Konferenser med folkskolinspektörer, rektorer och lärare.

Sakkunniga, anlitade för avdelningens ärenden.

Förordnande av inspektor vid kommunala och enskilda skolor.

Arbetsfördelningen inom avdelningen.

Rotel U 2

Skolformer: Folkskolan. Fortsättningsskolan. Skolor vid sjukvårdsanstalter och barnhem. Nomadskolor. Enskilda skolor, som meddela undervisning på folkskolestadiet.

Ärenden: Undervisnings- och uppfostringsfrågor av allmän natur.

Undervisnings-, kurs-, tim- och studieplaner.

Metodiska anvisningar för undervisningen (utom övningsämnen).

Assistentundervisning i främmande levande språk.

Undervisningsmateriel och i förekommande fall läroböcker, dock ej i övningsämnen.

Hjälp- och specialundervisning.

Betygsättning och standardprov.

Folkskolinspektionens pedagogiska verksamhet.

Frågor om skolornas arbetsordning.

Lärjungarnas ordning och uppförande.

Inställande av undervisningen och återläsning.

Befrielse från skolplikt. Lärjunges avgång från skolan.

Ledighet för lärjunge.

Hänvisning av barn tillhörande ett skoldistrikt till undervisning i annat skoldistrikt.

Rotel U 3

Skolformer: Allmänna läroverk utom provårskurserna. Försvarets läroverk. Kommunala gymnasier. Högre kommunala skolor. Privatläroverk och högre enskilda skolor. Specialgymnasiet för lantbruks-, mejeri- och skogsstudier. Skolor för flyktingar.

Ärenden: Undervisnings- och uppfostringsfrågor av allmän natur.

Undervisnings-, kurs-, tim- och studieplaner.

Metodiska anvisningar för undervisningen (utom övningsämnen och motsvarande praktiska läroämnen).

Assistentundervisning i främmande levande språk.

Undervisningsmateriel och i förekommande fall läroböcker, dock ej i övningsämnen och motsvarande praktiska läroämnen.

Tillvals- och tilläggsämnen.

Frågor om skolornas arbetsordning.

Lärjungarnas ordning och uppförande.

Inställande av undervisningen och återläsning.

Rotel U 4

Skolformer: De, som angivas under rotel U 3, och, vad examina beträffar, även de, som angivas under rotel U 2.

Ärenden: Betygsättning.

Intagning och flyttning av lärjungar.

Realexamen, praktisk realexamen och studentexamen.

Censorsinstitutionen.

Prov för lärjungar.

Normalskolekompetens.

Kompetensvärdet av avgångsbetyg från enskild läroanstalt och av in- och utländska skolbetyg i förhållande till student- och realexamen.

Rotel U 5

Övningsämnen vid samtliga läroanstalter under överstyrelsen dock ej anstalter för utbildning av lärare i övningsämnen.

Motsvarande praktiska läroämnen.

Arbetskunskap vid fortsättningsskolan, vari ingå hushållsgöromål, barnavård eller slöjd.

Korrespondensundervisning.

Skolradio.

Skolfilm och andra tekniska hjälpmedel för undervisningen.

Television.

Skolteater.

Luftskyddsundervisning.

Trafikundervisning.

Friluftsverksamhet.

Lärjungarnas lantbruksarbete.

Skolungdomsutbyte och lärjungebrevväxling med utlandet.

Till U skulle sålunda hänföras ärenden, förutom från konsulenterna i övningsämnen, från nuvarande avdelningschefernas rotlar inom folkskol- och läroverksavdelningarna samt från nuvarande rotlarna F III, F VI, L I, L III, L IV och L VI men även vissa ärenden av pedagogisk natur, som handläggas på övriga rotlar inom läroverksavdelningen.

Personal. Till undervisningsavdelningen hänföras flertalet *konsulenter*. Såsom inledningsvis framhållits, inne-

bär detta icke, att de uteslutande skola fullgöra arbetsuppgifter på denna avdelning. De böra biträda på alla avdelningar och fristående rotlar, där frågor, som beröra deras respektive fackområden, uppkomma. Under rotel U 1 böra ämneskonsulenterna sortera. Till rotel U 2 böra knytas lågstadietkonsulenten och hjälpskolekonsulenten samt till rotel U 5 konsulenterna i övningsämnen — utom konsulenterna i innehållsgöromål, som böra sortera under socialroteln (se sid. 212) — och filmkonsulenten. Beträffande nämnda konsulenter hänvisas till kap. 9 och 10.

Genom beslut av Kungl. Maj:t den 9 oktober 1950 har till de sakkunniga överlämnats en skrivelse från samarbetskommittén för ekonomisk upplysning med synpunkter på *undervisningen i ekonomi*, vilken skrivelse skulle tagas i övervägande i samband med det de sakkunniga anförtrodda uppdraget. I skrivelsen har samarbetskommittén understrukit behovet av att för ekonomiundervisningen till överstyrelsen knötes en särskild konsulenttjänst.

De sakkunniga vilja framhålla, att undervisning i ekonomi är en betydelsefull uppgift för det allmänna skolväsendet. Denna undervisning ingår som ett led i olika ämnen, och vederbörande ämnesrepresentanter böra tillse, att undervisningen i detta hänseende utformas på ett lämpligt sätt. Det bör ankomma på skolöverstyrelsen, särskilt undervisningsavdelningen, att genom anvisningar och studieplaner m. m. främja denna undervisning. För detta ändamål kan dock en särskild heltidstjänst som konsulent icke anses erforderlig inom överstyrelsen. I den mån inom överstyrelsen erfordras särskild expertis i ämnet, bör sådan anlitas av överstyrelsen och kostnaderna bestri-

das av de medel, som överstyrelsen äger disponera för dylika ändamål.

För handläggning av ärenden, som skola ankomma på U, sysselsättes nu *kanslipersonal*, motsvarande något mer än 4 byråsekreterare eller amanuenser och 4 kansli- eller kontorsbiträden. Rotelchefstjänsterna komma att öka från inemot 4 till 5 och konsulentbefattningarna från 8 (sex på deltid) till 22 (fyra på deltid) d. v. s. en ökning med i runt tal 1 rotelchef och 14 konsulenter (se bilaga 7). De sakkunniga ha i bilaga 5 tillstyrkt decentralisering av ett stort antal ärenden under U. Härigenom minskas i någon mån personalbehovet.

Enligt de sakkunnigas förslag skall U vara den centrala avdelningen inom överstyrelsen med det allmänna ansvaret för verksamheten vid skolöverstyrelsen underställda skolor, bortsett från vissa skolor av speciell karaktär. Den av de sakkunniga avsedda intensifieringen av den pedagogiska verksamheten ankommer på U, i den mån den ej åligger F. Om den pedagogiska personalen på avdelningen skall kunna göra en effektiv insats, måste till dess förfogande ställas kanslipersonal i tillräcklig omfattning.

På avdelningen bör finnas 1 förste byråsekreterare i lönegrad 29, som närmast sorterar under avdelningschefen. På denne byråsekreterare bör ankomma att till föredragning förbereda frågor om inspektionsverksamheten, konferenser o. d., att självständigt avgöra ärenden av mera löpande karaktär, att biträda vid de ofta svårbedömda frågorna om tolkning av skolförfattningar på rotlarna U 1—4, att i den mån så kan ske handha den informationsverksamhet, som ankommer på nämnda rotlar, samt att uppsätta mera omfattande skrivelser och utredningar.

Vidare erfordras 1 förste byråsekre-

terare i lönegrad 27 med arbetsuppgifterna huvudsakligen förlagda till rotel U 5. Under denna rotel skulle sortera 7 heltidsanställda och 4 deltidanställda konsulenter i övningsämnen samt filmkonsulenten. Konsulenterna i övningsämnen, vilkas verksamhet avser samtliga överstyrelsen underställda skolorformer, måste ofta taga ställning även till författningsfrågor och skolorganisatoriska frågor. En kvalificerad kansliltjänsteman erfordras för att biträda dem härvid och sammanhålla den administrativa delen av deras verksamhet samt för att i första hand handha den informationsverksamhet, som ankommer på roteln, och uppsätta vissa mera omfattande skrivelser m. m.

Beträffande övrig personal må erinras om att läroboksgranskningen föreslås överflyttad från statens läroboksnämnd till överstyrelsen. Någon förstärkning av kanslipersonalen erfordras icke härigenom. Dock förutsattes nedan (sid. 223), att den biblioteksassistent, som bör svara för överstyrelsens bibliotek, även skall lämna visst biträde vid handläggningen av läroboksärenden.

De sakkunniga räkna med ett behov av 2 amanuenser på rotel U 4 för handläggning av olika examensärenden.

Dessa ärenden äro av betungande natur och deras handläggning fordrar amanuensbiträde i förhållandevis stor omfattning. Likaledes erfordras 2 amanuenser på rotel U 5 för att biträda främst konsulenterna i övningsämnen. Enbart gymnastikkonsulenterna ha redan nu 1 amanuens. Vidare räkna de sakkunniga med 1 amanuens på envar av rotlarna U 1, U 2 och U 3. Sammanlagt erfordras alltså 7 amanuenser.

På varje rotel bör finnas 1 kanslibiträde bl. a. för rotelchefens räkning. Då övningsämnena icke äro representerade genom undervisningsråd, kommer det att åvila konsulenterna i dessa ämnen en hel del arbete av administrativ natur, för vars utförande de böra ha tillgång till kvalificerad biträdespersonal. Inom rotel U 5 erfordras därför ytterligare 1 kontorist och 1 kanslibiträde. Sammanlagt erfordras alltså 1 kontorist och 6 kanslibitraden. För enklare biträdesgöromål behövas 3 kontorsbitraden.

Då det närmast bör ankomma på avdelningschefen att bestämma personalens fördelning å rotlarna, upptages i följande sammanställning av personalbehovet kanslipersonalen som gemensam för hela avdelningen.

Undervisningsavdelningens personal

Rotel	Befattning	Lönegrad Årsarvode kr.	Antal
<i>Pedagogisk personal:</i>			
U 1	avdelningschef	Cp 15	1
	ämneskonsulenter	3 000 + lön	8
U 2	rotelchef	Ca 37	1
	hjälpkolekonsulent	Cb 4	1
	lägstadietkonsulent	3 000 + lön	1
U 3	rotelchef	Ca 37	1
U 4	rotelchef	Ca 37	1
U 5	rotelchef	Ca 37	1
	förste gymnastikkonsulent	Cb 7	1
	gymnastikkonsulenter	Cb 4	2
	musikkonsulent	Cb 4	1
	musikkonsulent	1 800 + lön	1/2
	teckningskonsulent	Cb 4	1
	teckningskonsulent	1 800 + lön	1/2

Rotel	Befattning	Lönegrad Årsarvode kr.	Antal
U 5	konsulent för manlig slöjd	Cb 4	1
	konsulent för manlig slöjd	1 800 + lön	1/2
	konsulent för kvinnlig slöjd	Cb 4	1
	konsulent för kvinnlig slöjd	1 800 + lön	1/2
	filmkonsulent	3 000 + lön	1
<i>Kanslipersonal:</i>			
	förste byråsekreterare	29	1
	förste byråsekreterare	27	1
	byråsekreterare eller amanuenser	17—24	7
	kontorist	13	1
	kanslibiträden	11	6
	kontorsbiträden	4—8	3
			19
			Summa 42 4/2

Försöksavdelningen

Arbetsuppgifter. Försöksavdelningen, F, är avsedd att övertaga de arbetsuppgifter, som nu ankomma på folkskola- och läroverksavdelningarnas försöksrotlar. I skolöverstyrelsens arbetsordning ha dessa specificerats på följande sätt.

Allmänna frågor rörande psykologisk-pedagogisk försöksverksamhet.

Skolpsykologverksamheten.

Försöksskolornas differentierings- och anknätningsfrågor.

Tim- och studieplaner för försöksskolor. Försök rörande undervisningsmetoder och undervisningsmateriel.

Utarbetande av prov, iakttagelseschemata och andra hjälpmedel för försöksundervisningen.

Metoder för redovisning av försöksverksamhetens resultat och bearbetning av insamlad materiel.

Frågor rörande konsulenter och fortbildningskurser för försöksverksamheten.

Psykologisk-pedagogiska undersökningar. Insamling och bearbetning av metodiska uppslag från lärarnas spontana försöksverksamhet.

Kontakt med psykologisk-pedagogisk forskning.

Författningsbestämmelser och riksdagspetita i frågor rörande försöksverksamheten.

Enligt beslut av 1950 års riksdag skall

skolöverstyrelsens försöksverksamhet avsevärt vidgas och läggas till grund för utformningen av den blivande enhets-skolan (se kap. 8). Verksamheten skall även utsträckas till andra skolformer, i första hand realskolor av olika slag men även gymnasier. Den förberedande yrkesutbildningen liksom yrkesvägledningen har därvid tillmätts särskild betydelse.

Personal. Utom två undervisningsråd — avdelade genom dubbling av två undervisningsrådstjänster — finnas inom försöksroteln 1 försökskonsulent (Cg 27), 1 heltidsanställd amanuens, 1 kanslibiträde och 1 undersökningsexpert med ett arvode av 675 kronor i månaden samt ett antal lärare för deltidstjänstgöring som konsulenter.

Avdelningen bör uppdelas på två rotlar — en för lägre och en för högre skolstadier. Någon decentralisering av beslutanderätten i ärenden inom F har ej ifrågasatts. Om avdelningen skall kunna fullgöra de maktpåliggande uppgifter, vilka beslutats av 1950 års riksdag, måste personalorganisationen avsevärt förstärkas.

Skolkommissionen har i skrivelse till Kungl. Maj:t den 7 december 1950 med

hänsyn till den stora betydelse utformningen av enhetsskolans förberedande yrkesutbildning kommer att få för utfallet av försöksverksamheten i dess helhet och under hänvisning till en av dess yrkesutbildningsdelegation utarbetad promemoria hemställt, att Kungl. Maj:t måtte föranstalta om sådan förstärkning av skolöverstyrelsens försöksavdelning, att frågor i samband med enhetsskolans förberedande yrkesutbildning kunna bli vederbörligen beaktade.

I nämnda skrivelse framhåller kommissionen, att förberedelserna för ifrågavarande grenar av enhetsskolan måste ske framför allt under personlig kontakt mellan respektive kommuner och den centrala skolmyndigheten. Det vore icke möjligt att på förhand i detalj utforma det nionde skolårets yrkesutbildande linje. Dess gestalt måste växa fram genom praktisk erfarenhet och utifrån de möjligheter de särskilda orterna erbjöde.

Ett par av de viktigaste problemen i förberedelsearbetet komme att bli rekryteringen och utbildningen av lärare samt utarbetande av läroböcker, kompendier och annat studiemateriel för den förberedande yrkesundervisningen. Den yrkesteoretiska undervisningen torde i de flesta fall komma att bestridas av timlärare, som många gånger icke hade tidigare erfarenheter som lärare. Pedagogisk utbildning i form av kurser eller korrespondensundervisning torde därför bli nödvändiga för dem. Läroböcker, kompendier och annan studiemateriel torde i någon större utsträckning icke kunna utarbetas, förrän studieplanerna prövats och bearbetats i försöksverksamheten. Provisorisk studiemateriel i någon form måste emellertid ställas till förfogande redan under försöksverksamheten. Såväl lärarutbildningen som materielfrågan torde bära förberedas och lösas genom samarbete mellan skolöverstyrelsen, överstyrelsen för yrkesutbildning och i förekommande fall även andra centrala ämbetsverk, t. ex. lantbruksstyrelsen, domänstyrelsen och skogsstyrelsen.

Ett omfattande planlägningsarbete måste äga rum i försökskommunerna, innan den förberedande yrkesutbildningen kunde

börja. Det torde med fog kunna sägas, att utformningen och genomförandet av den förberedande yrkesutbildningen i klass 9 y i försöksdistrikten komme att få avgörande betydelse för utfallet av försöksverksamheten i dess helhet.

Skolkommissionen funne det ytterst angeläget att för dessa ändamål till skolöverstyrelsens försöksavdelning knötes en kvalificerad befattningshavare med vidsträckt befogenheter. Denne borde bl. a. leda inventeringen av de olika försökskommunernas möjligheter att förlägga enhetsskolans yrkesutbildning till näringslivet, till existerande respektive planerade yrkesskolor och till särskilda avdelningar inom enhetsskolan. Vidare borde ifrågavarande befattningshavare handha planläggning och utrustning av erforderliga lokaler för den praktiska yrkesutbildande undervisningen, medverka vid rekryteringen och utbildningen av lärare för enhetsskolans yrkesundervisning samt företa en inventering av den undervisningsmateriel, som möjligen skulle kunna användas i klass 9 y.

Nämnda arbetsuppgifter syntes bli omfattande och måste förberedas i god tid. Hösten 1953 hade de första försöksskolorna hunnit fram till nionde klassen och skolöverstyrelsens försöksavdelning borde därför snarast utrustas med en befattningshavare i ansvarig ställning för arbetsuppgifterna i fråga.

De sakkunniga dela i allt väsentligt skolkommissionens uppfattning i fråga om försöksverksamheten beträffande enhetsskolans förberedande yrkesutbildning. För ledningen av denna del av försöksverksamheten erfordras en särskild, kvalificerad befattning inom F. De sakkunniga framlägga i detta sammanhang ett mera begränsat förslag, vid vars utformande de sakkunniga sökt tillgodose önskvärdheten av att överstyrelsen för yrkesutbildning organisatoriskt inordnas i detta arbete (se nedan).

Skolpsykolog. Avdelningen har ett omedelbart behov av en skolpsykolog med uppgift främst att för studieplanarbetet planera och leda psykologisk-

pedagogiska undersökningar med sådant praktiskt syfte, att de lämpligen icke kunna hänskjutas till statens psykologisk-pedagogiska institut. En viktig del av dessa gälla försökskolornas resultat i olika avseenden jämförda med andra skolors. Ehuru överstyrelsen vid utarbetande av lämpliga undersökningsmetoder därvidlag torde behöva anlita vetenskaplig expertis även utanför verket, böra dock dessa undersökningar i största möjliga utsträckning planeras och utföras genom F. För detta arbete, som kommer att pågå kontinuerligt och parallellt med studieplanarbetet, behöver F redan från början den nämnda skolpsykologbefattningen. Avdelningens psykologisk-pedagogiska verksamhet förutsätter visst samarbete med skolhygienroteln och utnyttjande av dess barnpsykiatriska expertis. Vidare torde undervisnings- och lärarutbildningsavdelningarna i viss utsträckning behöva anlita skolpsykologen. Denne bör även tjänstgöra som konsulent beträffande skolpsykologverksamheten inom skolorna. En heltidsbefattning är därför erforderlig. De sakkunnig räkna med att det finnes möjlighet att förvärva en väl kvalificerad person för en sådan befattning. Om den ej omedelbart kan tillsättas, bör överstyrelsen i stället ha möjlighet att anlita experter för ändamålet.

Skolpsykologen bör ha god praktisk erfarenhet som lärare samt djupgående och speciell utbildning i pedagogiska och psykologiska frågor. Befattningen bör därför i lönehänseende vara jämställd med lektorstjänst (lönegrad Ca 30 löneklasserna 30—33). Till befattningen bör kunna förvärvas en ordinarie eller extra ordinarie lärare inom det statliga eller statsunderstödda skolväsendet. Befattningen är av sådan art, att den bör inrättas som förordnandetjänst. Inne-

havaren bör förordnas på viss tid, högst sex år. Med hänsyn härtill förordas de sakkunniga, att skolpsykologen placeras i lönegrad Cb 7 (löneklass 33).

Heltidsanställda konsulenter m. m.
För kvalificerat studieplanarbete inom F och centralt organiserad lärarfortbildning i samband härmed erfordras redan från början tre heltidsanställda konsulenter, representerande de olika huvudområden av utbildningen, som försöksverksamheten enligt 1950 års riksdagsbeslut skall omfatta.

Två av dessa avses för med försöksverksamheten sammanhängande studieplanarbete inom lägre respektive högre skolstadier. De böra även fortsätta den av skolkommissionen påbörjade inventeringen av enskilda lärares metodiska försök och bringa värdefulla uppslag och resultat till mer allmän kännedom genom lämpliga publikationer, i den mån detta icke bör ankomma på U. Den översikt över undervisningsmetodik, som dessa konsulenter förvärva, bör direkt tillgodogöras även på så sätt, att de medverka vid den centralt eller regionalt organiserade lärarfortbildning, som är en förutsättning för en »fortskridande skolreform». När skolkommissionens kursplanedelegation slutfört sitt förberedande studieplanarbete och det fortsatta arbetet därmed helt överlättes åt skolöverstyrelsen, kan ytterligare arbetskraft erfordras för ändamålet. Till stor del torde dock detta revisionsarbete kunna inom U utföras av de i kap. 9 föreslagna ämneskonsulenterna eventuellt med biträde av tillfälligt anlitate ämnesexperter samt i samarbete med nu ifrågakvarande två heltidsanställda konsulenter.

Den tredje konsumenten avses för motsvarande uppgifter på den praktiska utbildningens område inom enhetsskolan eller med denna samordnade högre

skolor, t. ex. praktiska realskolor. Förutom undervisning i slöjd, som i enhetsskolan inträder såsom särskilt ämne från och med klass 3, förekomma på enhetsskolans högstadium flera olika former av praktiskt arbete. Med hjälp av överstyrelsens konsulenter i övningsämnen och särskilda ämnesexperter bör denna praktiska utbildning planeras med lika stor omsorg som all annan utbildning. Även när det gäller praktiska ämnen och utbildningslinjer, böra enskilda lärares spontana försöksverksamhet centralt uppmärksammas och stödjas mera än hittills kunnat ske. Allt detta för enhetsskolans praktiska orientering betydelsefulla centrala planerings- och undersökningsarbete kan självfallet icke utföras av en enda heltidsanställd konsulent. En sådan behöver dock redan från början anställas för förberedande planering av den systematiska försöksverksamhet med praktisk utbildning, som 1950 års riksdag beslutat.

De sakkunniga erinra om att särskilda utskottet vid 1950 års riksdag särskilt framhållit, »att den praktiska utbildningen i försöksverksamheten icke kan få träda tillbaka för den teoretiska». Vidare har utskottet understrukt vikten av att yrkesutbildningen inom enhetsskolan — såväl yrkesvägledningen som den förberedande yrkesutbildningen — organiseras på ett fullt tillfredsställande sätt och angivit följande riktlinjer för denna utbildning: »Utöver handledning i praktiska ämnen på enhetsskolans olika stadier är det avsett att i klasserna 7 och 8 inrymma yrkesorientering och att senast i klass 9 anordna, i nära kontakt med yrkeslivet, en förberedande yrkesutbildning eller, där förhållandena motivera detta, en allmänpraktisk utbildning.»

Överstyrelsens befattning med yrkes-

vägledningen behandlas nedan under socialroteln.

Ifrågavarande tre konsulenter böra ha praktisk erfarenhet som lärare inom det statliga eller kommunala skolväsendet. De böra förordnas på viss tid, högst sex år. De sakkunniga förorda, att de under förordnandetiden bibehållas i sin anställning som lärare samt erhålla ersättning för avstådda avlöningsförmåner som lärare och dessutom ett årligt arvode av 3 000 kronor. I övrigt bör för dem i lönehänseende gälla vad de sakkunniga i kap. 9 föreslagit för ämneskonsulent.

Den yrkesförberedande och den allmänpraktiska utbildningen bör emellertid planeras och organiseras i nära samarbete med överstyrelsen för yrkesutbildning, om den skall kunna få erforderlig anslutning till den fortsatta egentliga yrkesutbildningen. De sakkunniga, som efter samråd med överstyrelsen för yrkesutbildning närmare övervägt formerna för detta samarbete, förorda, att en befattning som byrådirektör i lönegrad Ce 31 inrättas inom överstyrelsen för yrkesutbildning och att innehavaren avdelas för halvtidstjänstgöring inom skolöverstyrelsen för att där handlägga ärenden rörande praktisk utbildning inom enhetsskolans ram. Överstyrelsen för yrkesutbildning har för redovisningsåret 1951/52 hemställt om inrättande av en sådan tjänst i lönegrad Ca 31, vars innehavare skulle uppehålla kontakten mellan dessa båda ämbetsverk, när det gäller försöksverksamhet med praktisk utbildning. En förutsättning för att ett dylikt arrangemang tills vidare skall kunna anses tillfredsställande är dock, att försöksavdelningen redan från början kan påräkna ovan föreslagna konsulentbefattning för planering av yrkesförberedande undervisning. Denne bör biträda

vid utredning av de ärenden, vilka den inom skolöverstyrelsen på halvtid tjänstgörande byrådirektören skulle handlägga i samarbete både med överstyrelsen för yrkesutbildning och med andra verk och organisationer, som befatta sig med praktisk utbildning.

Deltidsanställda konsulenter. Den av 1950 års riksdag i princip beslutade förstärkningen av skolöverstyrelsens organisation med hänsyn till försöksverksamheten innefattar enligt utskottet även att »en konsulentorganisation bör skapas, avsedd att förmedla impulser och hålla kontakten levande mellan de olika i försöksverksamheten engagerade krafterna». Enligt utskottet kan en sådan konsulentorganisation tänkas i olika former, »starkare centraliserad eller med delvis regional struktur».

Skolöverstyrelsen har med vederbörligt medgivande redan börjat pröva olika sätt att organisera instruktions- och konsulentverksamhet för försöksdistriktens lärare med hjälp av deltidsanställda konsulenter. Under den förberedande försöksverksamheten redovisningsåret 1949/50 tillämpade överstyrelsen ett av skolkommissionen rekommenderat system med centralt utsända konsulenter för instruktionsbesök i försöksklasserna och för pedagogiska konferenser distriktsvis med lärarna i försökskommunerna. Sju konsulenter anlitas, vilka besökte något över 200 läraravdelningar. Kostnaderna härför uppgingo till i runt tal 25 000 kronor, d. v. s. omkring 125 kronor per läraravdelning och år.

Enär detta system visat sig kostsamt och i flera avseenden opraktiskt, har överstyrelsen redovisningsåret 1950/51 börjat pröva ett regionalt system, varvid för försöksdistrikt, som ligga nära någon lärarutbildningsanstalt, anlitas

lärare från sådan anstalt såsom deltidanställda konsulenter. Härigenom nedbringas rese- och traktamentskostnaderna för konsulenterna. Dessutom vinnes, att lärarutbildningsanstalterna bli direkt engagerade i försöksverksamheten. En första början har hösten 1950 gjorts i övre Norrland. Där har en samarbetskommitté bildats för planering och organisation av regionala instruktionsmöten för försöksverksamheten. Kommittén består av två statens folkskolinspektörer, rektorerna vid berörda seminarier, överlärarna inom respektive försöksdistrikt och representanter för lärarkårerna. Om systemet med regional tillsyn successivt utbygges, räknar överstyrelsen med att kostnaderna för konsulent- och fortbildningsverksamheten bland försöksdistriktens lärare redan under de närmaste åren kan nedbringas till omkring 100 kronor per läraravdelning. Därtill komma dock kostnaderna för arvode om 8 kronor per tjänstgöringsdag, vilka kunna beräknas till 10 kronor för varje läraravdelning. Det bör övervägas, om ej detta arvode efter hand bör höjas. Eftersom antalet lärare med försöksklasser redovisningsåret 1950/51 utgör 350 och redovisningsåret 1951/52 torde utgöra inemot 500, beräknas kostnaderna för dessa år till i runt tal 38 500 respektive 55 000 kronor.

Kostnaderna för de deltidsanställda konsulenterna böra belasta anslaget Skolöverstyrelsen: Försöksverksamhet m. m.

Kanslipersonal. Då F kommer att befatta sig med ärenden av i regel komplicerad och ansvarsfull art och de båda rotelcheferna huvudsakligen böra ägna sig åt försöksverksamhetens pedagogiska och organisatoriska uppläggning, ledning och övervakning, bör avdelningens kansli förestås av en väl

kvalificerad befattningshavare. Denne bör om möjligt vara skolman med praktisk erfarenhet av skolorganisatoriskt och skoladministrativt arbete och även vara i stånd att biträda vid organiserandet av avdelningens utåtriktade verksamhet, konsulent-, fortbildnings- och publiceringsverksamhet i samband med försöksarbetet. De sakkunniga förordna, att kansliet förestås av 1 byrådirektör i lönegrad Ce 31.

Vidare behövas 2 amanuenser, vilka böra utföra sedvanligt kansliarbete men dessutom efter allmänna anvisningar självständigt bearbeta inkommande material från försöksverksamheten, vars bearbetning ej kan omhänderhavas av statistiska kontoret.

Av biträdespersonal erfordras 1 kanslibitråde och 1 kontorsbitråde.

Försöksavdelningens personal föreslås alltså få följande sammansättning.

Försöksavdelningens personal

Befattning	Lönegrad Årsarvode kr.	Antal
<i>Pedagogisk personal:</i>		
avdelningschef	Cp 15	1
rotelchef	Cp 13	1
skolpsykolog	Cb 7	1
byrådirektör för praktisk utbildning, gemensam med överstyrelsen för yrkesutbildning	Ce 31	1/2
konsulenter för studieplan- och instruktionsarbete m.m. för		
lägre stadier	3 000 + lön	1
högre stadier	3 000 + lön	1
praktisk utbildning	3 000 + lön	1
		<u>6 1/2</u>
<i>Kanslipersonal:</i>		
byrådirektör	Ce 31	1
byråsekreterare eller amanuenser	17—24	2
kanslibitråde	11	1
kontorsbitråde	4—8	1
		<u>5</u>
		Summa 11 1/2

Läroavdelningens personal

Arbetsuppgifter. Till läroavdelningsavdelningen, L, hänföres frågor om läroavdelning.

Under L böra sortera folk- och småskoleseminarier. Frågor om seminariernas inre organisation (antal avdelningar, icke-ordinarie tjänster över stat, timlärartimmar) ha ett så nära samband med verksamheten i övrigt, att de böra handläggas på L, oaktat de för flertalet övriga skolformer handläggas inom O (se nedan och kap. 8). Provårskurserna böra likaledes hänföras till L. Frågor om undervisning av lärjungarna vid provårsläroverken böra dock höra

till U. Om särskilda läroavdelningar inrättas, böra frågor om dessa hänföras till L. Om tillsynen över den halvöppna barnavården, såsom i kap. 5 föreslagits, överföres till överstyrelsen, böra förskoleseminarierna sortera under L.

Frågor om tillsättning av lärare samt andra personalfrågor vid seminarier och provårsläroverk böra ankomma på O. Om anställandet av icke-ordinarie lärare, såsom de sakkunniga föreslagit i kap. 7, decentraliseras till rektorerna, minskas överstyrelsens arbete med dessa frågor avsevärt.

Planering av nya läroavdelningsan-

stalter och byggnadsfrågor beträffande sådana anstalter böra handläggas inom L men i samråd med B.

Enligt instruktionen för överstyrelsen har överstyrelsen tillsyn över utbildning av lärare i teckning, slöjd och hushållsgöromål. Konstfackskolan, vari teckningsläraarinstitutet ingår, sorterar emellertid numera under överstyrelsen för yrkesutbildning. Skolöverstyrelsen har därför numera direkt tillsyn endast över seminarier i kvinnlig slöjd och hushållsgöromål. Dessa seminarier böra sortera under L. Vid fackskolan för huslig ekonomi i Uppsala utbildas barnavårdslärarinnor. Även denna utbildning bör stå under tillsyn av L, varvid samråd bör ske med skolöverstyrelsens läkare. Utbildningen av lärare i manlig slöjd är ännu ej reglerad. Under överstyrelsens inseende står dock August Abrahamsons stiftelse för slöjdläroververkens utbildning, vilken även bör hänföras till L. Däremot har överstyrelsen icke tillsyn över utbildningen av lärare i gymnastik och musik. Gymnastiska centralinstitutet har egen styrelse och musikhögskolan står under tillsyn av musikaliska akademien. Enligt de sakkunnigas mening bör främdeles övervägas, om icke skolöverstyrelsen i någon form bör ha viss tillsyn och visst inflytande över fackläroververken i de tre för det allmänna skolväsendet mycket viktiga övningsämnen: teckning, musik och gymnastik.

Under L bör vidare sortera Klosters röstskola.

Även frågor om utbildnings- och fortbildningskurser av olika slag för lärare böra hänföras till L, jämväl kurser för utbildning av hjälpklasslärare. Härvid böra överstyrelsens konsulenter anlitas, då så är behövt. Frågor om auskultationsdagar eller kortare instruktionskurser, som anordnas på olika orter för

lärare såsom ett led i överstyrelsens allmänna rådgivnings- och upplysningsverksamhet, böra dock sortera under U.

Frågor om utbildning av lärare vid vissa speciella skolformer böra ej handläggas på L. Sålunda bör utbildning av lärare för blind, döva och sinnesslöa hänföras till socialroteln, S, samt fortbildningskurser för folkhögskollärare till folkbildningsroteln, Fb.

Frågor om läroververks utbildning handläggas nu väsentligen på rotlarna F II (seminarier och provårskurser vid dessa), F VI (hjälpklassläroververks utbildning), F VII (hjälpklassläroververks utbildning), F VIII (hjälpklassläroververks utbildning), F IX (hjälpklassläroververks utbildning), F X (hjälpklassläroververks utbildning), F XI (hjälpklassläroververks utbildning), F XII (hjälpklassläroververks utbildning), F XIII (hjälpklassläroververks utbildning), F XIV (hjälpklassläroververks utbildning), F XV (hjälpklassläroververks utbildning), F XVI (hjälpklassläroververks utbildning), F XVII (hjälpklassläroververks utbildning), F XVIII (hjälpklassläroververks utbildning), F XIX (hjälpklassläroververks utbildning), F XX (hjälpklassläroververks utbildning), F XXI (hjälpklassläroververks utbildning), F XXII (hjälpklassläroververks utbildning), F XXIII (hjälpklassläroververks utbildning), F XXIV (hjälpklassläroververks utbildning), F XXV (hjälpklassläroververks utbildning), F XXVI (hjälpklassläroververks utbildning), F XXVII (hjälpklassläroververks utbildning), F XXVIII (hjälpklassläroververks utbildning), F XXIX (hjälpklassläroververks utbildning), F XXX (hjälpklassläroververks utbildning).

Lärares behörighet prövas nu på flera rotlar. Inom läroververksavdelningen är behörighetsprövningen koncentrerad till en rotel (L IV), medan den inom folkskolavdelningen är uppdelad på olika rotlar, F II (seminarielärare, behörighet i främmande levande språk i folkskolan), F III (behörighet till folk- eller småskolläroververks tjänst), F IV (behörighet för lärare för blind, döva och sinnesslöa), F VI (behörighet för vissa lärare vid folk- och fortsättningsskolan, bl. a. i slöjd och hushållsgöromål) och F VII (behörighet för rektorer och lärare vid folkhögskolor).

Sedan den nya löneregleringen för övningslärare trätt i kraft den 1 juli 1950, gälla i stort sett enhetliga behörighetsregler för övningslärare vid 14 olika skolformer. För deras del är en koncentration av behörighetsprövningen till en rotel numera nödvändig och

i slöjd och hushållsgöromål har behörighetsprövningen för alla skolformer nu förlagts till rotel F VI. Även för övriga lärare är det lämpligt, att dessa frågor förläggas till en och samma rotel. Då behörighetsfrågorna ha ett visst samband med lärarutbildning, böra dessa ärenden förläggas till L.

L uppdelas på två rotlar med förslagsvis väsentligen följande arbetsuppgifter (förskoleseminarier och lärarhögskolor ha ej nu medräknats).

Rotel L 1

Folk- och småskoleseminarier utom personalfrågor.

Klosters röstscola.

Utbildnings- och fortbildningskurser för folk- och småskollärare.

Rotel L 2

Provårskurser.

Seminarier i hushållsgöromål och kvinnlig slöjd utom personalfrågor.

August Abrahamsons stiftelse för slöjdlärarutbildning.

Allmänna frågor om ämneslärares och övningslärares utbildning utom beträffande lärare för blindas, dövas och sinnesslöas samt lärare vid folkhögskolor.

Utbildnings- och fortbildningskurser för nämnda lärare.

Rektorers och lärares behörighet utom lärare för blindas, dövas och sinnesslöas samt rektorers och ämneslärares utbildning vid folkhögskolor.

Personal. Enligt bilaga 7 fullgöras nu de arbetsuppgifter, som skulle ankomma på L, av befattningshavare motsvarande uppskattningsvis 1,5 undervisningsråd, 0,4 förste byråsekreterare, 2 byråsekreterare eller amanuenser och 2,6 kansli- eller kontorsbiträden eller sammanlagt 6,5 befattningshavare.

Beträffande arbetsuppgifter, som skola åvila L, ha de sakkunniga i kap. 7 och bilaga 5 endast i ringa omfattning föreslagit decentralisering av beslutanderätten. Av större betydelse är endast förslaget, att behörighetsprövningen för lärare generellt bör decentraliseras från Kungl. Maj:t till skolöverstyrelsen utom i fråga om lektorer.

I kap. 8 har framhållits, att överstyrelsen bör ägna ökad uppmärksamhet åt lärarutbildningsfrågorna. Behörighetsprövningarna för övningslärare komma att medföra ökat arbete för överstyrelsen, även bortsett från den avsevärda tillfälliga belastning, som inträtt i samband med ikraftträdandet av lönereglerna för övningslärare. Kanslipersonalen bör därför förstärkas med en förste byråsekreterare samt med kvalificerad biträdespersonal, som bör kunna övertaga en del av det arbete, som nu utföres av amanuenser.

De sakkunniga föreslå följande personal för avdelningen. Fördelningen mellan avdelningens båda rotlar torde få ankomma på överstyrelsen. När lärarhögskolor och förskoleseminarier tillkomma, erfordras personalökning.

Lärarutbildningsavdelningens personal

Befattning	Lönegrad	Antal
Avdelningschef	Cp 15	1
rotelchef	Ca 37	1
förste byråsekreterare	27	1
byråsekreterare eller amanuenser	17—24	2
kontorist	13	1
kanslibitråde	11	1
kontorsbiträde	4—8	1
	Summa	8

Byggnads- och planeringsavdelningen

Arbetsuppgifter. I kap. 8 ha de sakkunniga föreslagit, att till byggnads- och planeringsavdelningen, B, skulle sammanföras frågor om byggnader för skolväsendet, planeringen av det allmänna skolväsendets lokala organisation samt vissa härmed sammanhängande frågor, såsom om skolskjutsar, inackordering av skolbarn och indelningen i skoldistrikt.

Avdelningens planeringsarbete bör avse de stora dragen av det allmänna skolväsendets yttre lokala organisation. Hit höra frågor om behovet av folkskolor, allmänna läroverk, kommunala gymnasier och andra högre kommunala skolor i olika orter, deras storlek och yttre anordning i övrigt. Härvid tagas redan nu hänsyn till den blivande enhetsskolans organisation. Frågor om skolornas inre organisation, t. ex. vilka linjer som böra finnas på ett gymnasium, böra däremot handläggas på organisations- och personalavdelningen, O. Då skolornas yttre och inre organisation ej sällan äro ömsesidigt beroende av varandra, bör på denna punkt samarbete äga rum mellan de båda avdelningarna.

Beträffande skolor av speciell natur, såsom seminarier, folkhögskolor samt skolor för blinda, döva och sinnesslöa, bör planläggningen av skolornas yttre och inre organisation handläggas av den avdelning eller fristående rotel, som har det allmänna ansvaret för deras verksamhet.

Den mest krävande arbetsuppgiften för avdelningen bli folkskoleväsendets lokalbehovsprövnings- och byggnadsfrågor, vilka nu handläggas på rotel F V. Till folkskolans skolbyggnader utgår statsbidrag med avsevärda be-
lopp, och de planerade byggnadsföreta-

gen underkastas en ingående granskning inom roteln, innan statsbidrag beviljas av Kungl. Maj:t. I kap. 7 har under punkt 11 bland särskilda frågor redogjorts för handläggningen av dessa ärenden. Byggnadsfrågorna vid högre skolor handläggas nu på rotlarna L I (kommunala flickskolor och mellanskolor), L II (allmänna läroverk) och L VI (praktiska mellanskolor och högre folkskolor). Även vissa ärenden på nuvarande rotel F VI (organisationsplaner) skulle överföras till B.

Byggnader för allmänna läroverk bekostas och uppföras av vederbörande kommun. Inom överstyrelsen prövas emellertid lokalbehovet och granskas byggnadsritningarna. Dessa prövas emellertid slutligt inom byggnadsstyrelsen (läroverksstadgan § 213). Av 1949 års skolbyggnadskommitté har utarbetats en P.M. rörande synpunkter på planläggning och utformning av läroverksbyggnader, vilken P.M. i tillämpliga delar avser även folkhögskolor, högre folkskolor och kommunala mellanskolor. Häri ingå bl. a. anvisningar till utformning av läroverkens speciallokaler, vilka anvisningar utarbetats på grundval av en av byggnadsstyrelsen i samråd med skolöverstyrelsen verkställd utredning. En fast praxis har nu utbildats i fråga om läroverksbyggnadernas utformning. Då dessutom inom överstyrelsen finnes ett arkitektkontor, vilket nedan föreslås utbyggt, kan nämnda dubbelgranskning icke längre anses erforderlig. De sakkunniga förordar, att byggnadsstyrelsens granskning av byggnadsritningar till allmänna läroverk upphör. Erfordras vid skolöverstyrelsens ifrågavarande granskning teknisk expertis, torde samråd kunna ske med den inom byggnadsstyrelsen be-

fintliga. Däremot bör byggnadsstyrelsens granskning av byggnadsritningar bibehållas beträffande statliga skolor, som uppföras genom byggnadsstyrelsens försorg, t. ex. folk- och småskoleseminarier. Denna granskning förutsättes ske i samråd med skolöverstyrelsen.

Då det gäller byggnader för högre kommunala skolor, skall vederbörande kommun insända ritningar och kostnadsförslag till överstyrelsen, som yttrar sig över företagets ändamålsenlighet och lämplighet. Dessa ritningar granskas ej av byggnadsstyrelsen. Överstyrelsen har även att yttra sig över ansökan om byggnadstillstånd för högre kommunal skola samt lämna ecklesiastikdepartementet uppgift angående vilka byggnadsföretag, som i första hand böra få komma till utförande.

Inom B böra finnas tre rotlar, mellan vilka arbetsuppgifterna förslagsvis böra fördelas på följande sätt.

Rotel B 1

Det allmänna skolväsendets lokalbehov; planerings- och rådgivningsverksamhet.

Skolbyggnadernas läge och lokalbeståndets omfattning.

Centraliseringsfrågor, skolskjutsar och inackordering.

Ändrad indelning i skoldistrikt.

Rotel B 2

Granskning av ritningar, frågor angående typritningar samt rådgivning.

Byggnadernas tekniska utformning och inredning.

Fasta inventarier.

Lek- och idrottsplatser samt skolträdgårdar.

Rotel B 3

Statsbidrag och lån till skolbyggnader

och därmed sammanhängande kostnadsberäkningar.

Byggnadstillstånd.

Tjänstebostäder.

Samma byggnadsfrågor komma i stor utsträckning att successivt handläggas på de olika byråerna, varför ett intimt samarbete måste äga rum mellan dem. Den sakkunskap, som företrädes av skolöverläkaren och överstyrelsens konsulenter, bör anlitas i erforderlig omfattning.

Avdelningens handlingar måste vara lätt tillgängliga på grund av de talrika telefonförfrågningar och besök, som förekomma inom avdelningen. En särskild, mindre registratorsexpedition efterdras därför för avdelningen.

Personal. Av bilaga 7 framgår, att de ärenden, som skulle ankomma på B, nu sysselsätta arbetskraft motsvarande uppskattningsvis 3,25 undervisningsråd, 2,5 arkitekter, 2 extra föredragande, 1 förste byråsekreterare, 6,6 byråsekreterare och amanuenser samt 3,15 kansli- och kontorsbiträden frånsett personal för registrators- och sakregisterarbete.

I kap. 7 ha de sakkunniga föreslagit, att beslutanderätten beträffande statsbidrag till skolbyggnader och tjänstebostäder för folkskolan skulle decentraliseras från Kungl. Maj:t till skolöverstyrelsen. Vid bifall härtill inbesparas inom överstyrelsen arbetskraft motsvarande minst en byråsekreterare. Vidare har huvudparten ärenden om fastställande av organisationsplaner för folkskolan decentraliserats från överstyrelsen till domkapitlen. Härigenom beräknas en befattning såsom extra föredragande ej längre erforderlig. Övriga i bilaga 5 tillstyrkta decentraliseringsåtgärder beträffande ärenden under B äro av mindre betydelse vid bestämmande av personalens storlek. Den redan genomförda decentraliseringen från

överstyrelsen till statens folkskolinspektörer av beslutanderätten i flertalet ärenden rörande statsbidrag till skolskjutsar har medfört en betydande arbetsminskning inom överstyrelsen. Om denna decentralisering ej kommit till stånd, hade ytterligare personal måst anställas.

Den personal, som nu sysselsättes med byggnads- och andra hithörande ärenden, synes för närvarande vara för knapp, vilket avspeglar sig i stor arbetsbalans. Enligt vad de sakkunniga erfarit, önska skoldistriktet en snabbare handläggning av ärendena än som nu är möjlig. Skolväsendets stora byggnadsbehov (se kap. 7) nödvändiggör en tidsödande och omsorgsfull planerings- och rådgivningsverksamhet. Besök i skolorterna för överläggningar med kommunala myndigheter måste ofta företagas. En förstärkning av personalen är erforderlig.

Pedagogisk personal. Högre kanslipersonal. Av de tre rotelcheferna bör en tillika vara avdelningschef. Rotlarna böra givetvis innefatta sakkunskap beträffande såväl folkskolans som läroverkens lokalfrågor. B bör förses med personal under rotelcheferna, som självständigt kan handlägga vissa ärenden. För detta ändamål förorda de sakkunniga, att befattningen som extra föredragande i lönegrad Cg 31 bibehålles. Denna bör vara placerad på rotel B 1 och handlägga de ärenden inom roteln, som avdelningschefen bestämmer. Vidare bör på avdelningen inrättas en byrådirektörstjänst i lönegrad Ce 31 på rotel B 3. På avdelningen, särskilt på rotel B 3, komma att handläggas ett betydande antal frågor av huvudsakligen administrativ karaktär, som byrådirektören i mycket stor utsträckning bör kunna självständigt handlägga. Hit höra t. ex. vissa frå-

gor om statsbidrag till tjänstebostäder, läneärenden, indelningsärenden, besvärsmål samt frågor om byggnadstillstånd. Det bör åligga byrådirektören att i avsevärd omfattning svara för avdelningens informationstjänst.

Ärendena på avdelningen förberedas i stor utsträckning till föredragning av byråsekreterare och amanuenser. Dessa ärenden äro emellertid av stor ekonomisk betydelse och i regel av så invecklad beskaffenhet, att föredragningen bör handhavas av förste byråsekreterare. De sakkunniga förorda, att på avdelningen inrättas 2 förste byråsekreterartjänster i lönegrad 29 och 2 sådana tjänster i lönegrad 27. Dessutom erfordras 2 byråsekreterare eller amanuenser.

Arkitektkontoret. För den rent byggnadstekniska granskningen finnas för närvarande inom överstyrelsen 1 arkitekt i lönegrad Cp 7, 1 biträdande arkitekt i lönegrad Ce 29 och 1 mot arvode halvtidsanställd arkitekt. Denna personal anlitas även vid handläggning av behovsprövningsärenden — exempelvis när det gäller att med ledning av uppmättningsritningar och lokalbeskrivningar avgöra, om äldre lokaler skola slopas eller omdisponeras för andra skoländamål.

Inom rotel FV har utarbetats en promemoria angående förfarandet vid granskning av ritningar till folkskolebyggnader och tjänstebostäder, vari bl. a. anföres följande.

Vad folkskolebyggnader beträffar verkställes inom överstyrelsen dels förhandsgranskning av skissritningar, som genom skoldistriktets försorg uppgjorts, sedan överstyrelsen fastställt lokalbehovet, dels granskning av till statsbidragsärendena hörande huvudritningar. Ritningar till provisoriska skolbyggnader och tjänstebostäder granskas i regel endast i samband med statsbidragsärendet.

Innan ritningarna föreläggas konsulen-

terna och arkitektkontoret, sker preliminär föredragning inför något av undervisningsråden på rotel FV. Till denna föredragning uppgöres P.M. för konsulenter och arkitektkontoret. Särskilt i vissa ur skolhygienisk synpunkt tveksamma fall sökes kontakt med skolöverläkaren. Vid denna förberedande föredragning justeras promemorian. Ritningarna ha sålunda preliminärt granskats inom roteln, innan konsulenter och arkitekternas arbete börjar. Sedan konsulenter framfört sina önskemål, och förslag till tjänstememorial utarbetats inom arkitektkontoret, upptages ärendet till slutligt avgörande, varvid ej sällan ytterligare samråd mellan rotelns personal och arkitekterna erfordras.

Med utgångspunkt från den inom roteln utarbetade promemorian och med beaktande av konsulenternas erinringar sker granskningen inom arkitektkontoret huvudsakligen ur följande synpunkter:

1. Anläggningens förläggning på tomten och anpassning till omgivande bebyggelse och byggnadsplatsens specifika särdrag.
2. Byggnadens planläggning med hänsyn dels till etappbyggande, dels till möjligheterna att verkställa framtida tillbyggnader bl. a. för den 9-åriga enhetsskolan.
3. De olika lokalernas inbördes förläggning, utformning och dimensionering.
4. Exteriörutformningen med hänsyn till skäligen krav på smak och prydlighet.
5. Planlösningen med hänsyn till en god planekonomi.

Etappbyggandet är en ny faktor i planarbetet. Särskilt för centralskolorna i de nya storkommunerna på landsbygden och för vissa skolanläggningar i städer och andra tätorter måste vid planläggningen uppmärksammas behovet av utbyggnadsmöjligheter. Härigenom försvåras planarbetet avsevärt. Varken de lokala skolmyndigheterna eller de av dem anlitate arkitekterna torde ännu ha fullt insett angelägenheten av att dessa faktorer beaktas, då ritningsförslag uppgöres. Härtill kommer att de ändrade förhållandena och eftersläpningen inom skolbyggnadsverksamheten i många fall nödvändiggör förnyad granskning av tidigare inom överstyrelsen granskade ritningsförslag. På grund av olika omständigheter har sålunda granskningsarbetet blivit komplicerat och tidsödande, samtidigt som dess ekonomiska betydelse ökat.

Såsom av den nyss återgivna redogörelsen framgår (punkterna 3 och 5) tas vid granskningen hänsyn till kraven på största möjliga sparsamhet med allmänna medel.

Allmänna besparingsdirektiv torde på detta område i ekonomiskt hänseende vara av förhållandevis mindre betydelse än väl genomtänkta planlösningar. Generella regler kunna icke fastställas för detta arbete; bedömningen måste ske från fall till fall. Enligt vad de sakkunniga iakttagit, ha betydande brister i detta hänseende kunnat konstateras. I dylika fall omarbetas ritningarna eller givas anvisningar, huru omarbetningen bör verkställas. Bortsett från mindre anvisningar i besparingssyfte samt de beskärningar av planerade skolbyggnader, som grunda sig på ändrade lokalprogram förorsakade av den nya kommunindelningen, kan den kostnadsreduktion, som granskningen inom skolöverstyrelsen under tiden januari—november 1950 lett till, enligt uppgift uppskattas till sammanlagt närmare 1,5 miljoner kronor.

Beträffande tjänstebostäderna bli de besparingar, som vinnas genom ritningsgranskningen, av mera obetydlig storleksordning. Det har dock för överstyrelsens arkitektkontor i åtskilliga fall varit möjligt — speciellt vid modernisering och ombyggnad av äldre lägenheter, för vilka uppgifter ibland anlitas mindre kvalificerad arbetskraft — att framlägga lösningar, som avsevärt förenklat och därigenom även förbilligat byggnadsföretaget.

Möjligheten att genomföra ett granskningsarbete, som syftar till att ernå så ändamålsenliga lokaler som möjligt och sparsamhet med allmänna medel, blir i hög grad begränsad av det rutinarbete, som är förknippat med denna granskning. För närvarande ankommer även

detta rutinarbete på överstyrelsens arkitekter. Sådana arbeten som detaljmätning av tjänstebostäders golvytor, uppdelning av kostnaderna för olika delar av skolbyggnader med hänsyn till etappbyggandet, genomgång av kostnadsalkyler m. m. kan utföras av byggnadstekniker med lägre kvalifikationer än överstyrelsens arkitekter.

En utökning av skolöverstyrelsens arkitektpersonal synes med hänsyn till det anförda erforderlig. De sakkunniga vilja dock begränsa sig till att förorda att halvtidsbefattningen som arkitekt utbytes mot en heltidsbefattning som biträdande arkitekt i lönegrad Ce 27. Av det anförda framgår, att det är av vikt, att till dessa befattningar kunna förvärva högt kvalificerade befattningshavare. En uppflyttning av skolöverstyrelsens arkitekt till lönegrad Cp 9 synes de sakkunniga befogad med hänsyn till de ansvarsfulla uppgifter, som ankomma på honom. Avdelningen bör av anförda skäl även ha tillgång till expertis i speciella byggnadstekniska frågor. För detta ändamål bör inrättas en befattning som byggnadsingenjör i lönegrad Ce 22. Denne bör även biträda arkitekterna vid ritningsgranskningen på sätt ovan angivits. Ifrågavarande personal bör ingå i avdelningen såsom

en i viss mån fristående arbetsenhet, överstyrelsens arkitektkontor. Kontoret skall tillhandagå avdelningens samtliga rotlar med teknisk expertis. För frågor av speciell karaktär, såsom skolträdgårdar samt förskolor och daghem, om den halvöppna barnavården hänföres till överstyrelsen, bör överstyrelsen ha möjlighet att mot arvode anlita specialister. De sakkunniga återkomma härtill i sina kostnadsberäkningar.

Biträdespersonal. Inom avdelningen finnas — och komma framdeles att i ökad omfattning föreligga — arbetsuppgifter, som med nuvarande organisation utföras av amanuenser men som med fördel böra kunna fullgöras av biträdespersonal. Till sådana uppgifter kunna hänföras vissa arkivarbeten samt arbeten med upprättande av sammanställningar, promemorior, kartor o. d. Även avdelningens registratörsexpedition och sakregister böra handhavas av biträdespersonalen. Med hänsyn härtill förorda de sakkunniga för avdelningen 1 kansliskrivare, 1 kanslibitråde och 2 kontorsbiträden.

I enlighet härmed skulle på B erfordras följande personal. Fördelningen på rotlarna bör — fränsett vad som ovan föreslagits — ankomma på skolöverstyrelsen.

Byggnads- och planeringsavdelningens personal

Befattning	Lönegrad	Antal
<i>Pedagogisk personal:</i>		
avdelningschef	Cp 15	1
rotelchefer	Ca 37	2
extra föredragande	Cg 31	1 4
<i>Byggnadsteknisk personal:</i>		
arkitekt	Cp 9	1
biträdande arkitekt	Ce 29	1
biträdande arkitekt	Ce 27	1
byggnadsingenjör	Ce 22	1 4
<i>Kanslipersonal:</i>		
byrådirektör	Ce 31	1
förste byråsekreterare	29	2

Befattning	Lönegrad	Antal
förste byråsekreterare	27	2
byråsekreterare eller amanuenser	17—24	2
kansliskrivare (registrator)	15	1
kanslibitråde	11	1
kontorsbiträden	4—8	2 11
		<u>Summa 19</u>

Organisations- och personalavdelningen

Arbetsuppgifter. Till organisations- och personalavdelningen, O, böra sammanföras inom överstyrelsen förekommande organisations- och personalärenden vid skolformer under överstyrelsens inseende, utom vid folkhögskolor och de skolor eller anstalter, som sortera under S. Ärenden rörande överstyrelsens egen personal böra, som nämnts, i allmänhet handläggas hos överdirektören.

De organisationsfrågor, som här avses, äro

inrättande av olika linjer vid en skola, ombildande av högre folkskola till kommunal mellanskola,

förstatligande av kommunala mellanskolor,

antal avdelningar vid olika skolor,

antal icke-ordinarie tjänster utöver ordinarie,

antal timlärtimmar utöver heltidstjänster,

inrättande, bibehållande, indragning, förflyttning eller ombildning av ordinarie tjänster,

organisering av övningslärtjänster på sätt i stadgan för övningslärare föreskrives.

Vid seminarierna böra dock organisationsfrågorna handläggas på L.

Med personalfrågor avses här bl. a.

ledigförklarande och tillsättning av ordinarie tjänster och rektorstjänster, avgivande av förord till tjänster,

förordnande av icke-ordinarie lärare och andra befattningshavare, meritvärdering, lärarförmedling, förflyttning av ordinarie lärare, entledigande av befattningshavare utom i samband med pensionsavgång, tjänstledigheter och semester, tjänstgöringsskyldighetens omfattning och

ersättning för speciella arbetsuppgifter.

Antalet ordinarie och icke-ordinarie lärare vid allmänna läroverk samt folk- och småskoleseminarier uppgår till mer än 6 000. Vid kommunala skolor ankommer beslutanderätten i personalfrågor väsentligen på skolstyrelserna. I den mån besvär anföras hos överstyrelsen över besluten, böra besvären handläggas inom O. I kap. 7 föreslå de sakkunniga decentralisering av beslutanderätten i vissa personalärenden till rektorer och skolstyrelser, varvid det bör ankomma på O att genom tillsyn och direktiv möjliggöra en enhetlig praxis. Vissa personalärenden böra handläggas inom K, nämligen frågor om disciplinära åtgärder mot lärare, pensionsfrågor och därmed sammanhängande frågor om avsked eller anstånd med avsked, förening av tjänst med annan tjänst eller med uppdrag (utom tjänstgöring som timlärare) ävensom löneärenden. Frågor om lärares behörighet sortera under L.

Mellan de tre rotlarna inom O böra arbetsuppgifterna fördelas förslagsvis på följande sätt.

Rotel O 1, avdelningschefens rotel

Organisations- och personalfrågor gemensamma för folkskolan och högre skolor eller av likartad beskaffenhet för flera skolformer.

Organisations- och personalfrågor i övningsämnen och motsvarande praktiska läroämnen.

Lärares militärtjänst.

Arbetsfördelningen inom avdelningen.

Rotel O 2

Organisations- och personalfrågor (utom i övningsämnen) vid folkskolan, fortsättningsskolan, skolor vid sjukvårdsanstalter och barnhem, nomadskolor och enskilda skolor, som meddela undervisning på folkskolestadiet.

Personalfrågor vid övningskolor vid folk- och småskoleseminarier samt vid statens normalskola.

Rotel O 3

Organisations- och personalfrågor (utom i övningsämnen eller motsvarande praktiska läroämnen) vid allmänna läroverk, försvarets läroverk, kommunala gymnasier, andra högre kommunala skolor, privatläroverk och högre enskilda skolor, specialgymnasiet för lantbruks-, mejeri- och skogsstudering samt skolor för flyktingar.

Personalfrågor vid folk- och småskoleseminarier (utom vid dess övningskolor) samt vid seminarier i hushållsgöromål och slöjd.

Inom rotel O 3 böra alla ärenden om tillsättning av statliga ämneslärartjänster sammanhållas, även om föredragningen ankommer på befattningshavare tillhörande annan rotel. Härigenom

torde vinnas större planmässighet i detta mycket omfattande arbete och ökade möjligheter att tillgodose de önskemål om en snabbare handläggning av dessa ärenden, som tid efter annan framförts från lärarorganisationernas sida. Motsvarande gäller rotel O 1 i fråga om lärare i övningsämnen och motsvarande praktiska läroämnen.

Verkets centrala registratorsexpedition, gemensam för U, F, L och O, liksom det därtill anknutna sakregistret böra sortera under O.

Till O komma att överföras ärenden från samtliga rotlar på läroverksavdelningen och flertalet rotlar på folkskolavdelningen (FI—IV och VI). Särskilt må framhållas, att rotel O 2 kommer att handlägga frågor om förord till statliga folkskolinspektörstjänster samt förslag till kommunala folkskolinspektörs- och överlärtjänster samt rotel O 3 förord till statliga rektorstjänster — utom vid skolor under S — och tillsättning av rektorer vid högre kommunala skolor och privatläroverken.

Personal. Inom överstyrelsen sysselsättes arbetskraft med ärenden, som skulle ankomma på O, motsvarande uppskattningsvis 4,35 undervisningsråd, 0,95 förste byråsekreterare, 7,25 byråsekreterare eller amanuenser samt 4,2 kansli- och kontorsbiträden eller sammanlagt 16,75 befattningshavare (se bilaga 7). Därtill kommer arbetskraften på extraläraryrån, meritplåtsarkivet, registratorsexpeditionen och sakregistret.

Härvid har hänsyn ej tagits till den förstärkning av personalen, som erfordras i anledning av den lönereglering för övningslärare, som trätt i kraft den 1 juli 1950. Sedan våren 1950 har överstyrelsen för detta ändamål under olika tider måst anlita särskild sakkunnig, varjämte kanslipersonalen inom olika

rotlar vidkänts en betydande extra arbetsbelastning. Bortsett från tillfällig förstärkning av kanslipersonalen under budgetåret 1950/51 för vissa engångsarbeten i samband med löneregleringens ikraftträdande, erfordras i anledning av löneregleringen en permanent förstärkning av kanslipersonalen motsvarande två befattningshavare.

I kap. 7 och bilaga 5 ha de sakkunniga föreslagit decentralisering av beslutanderätten i ett stort antal organisations- och personalärenden. Decentraliseringen av förordnanden av icke-ordinarie lärare vid statliga skolor medför en påtaglig arbetslättnad. Den personal, som varit sysselsatt härmed, har varit hårt belastad, särskilt under vissa tider av året, och klagomål ha framförts över att ärendena ej avgjorts i tid. Den minskning av personalen, som decentraliseringarna skulle möjliggöra, motväges emellertid av ökning av arbetet beträffande övningslärare och skolorganisationens tillväxt. Genom den nya kommunindelningen kommer antalet distriktsöverlärare att öka, vilket likaledes kräver ökad personal inom O.

Kanslipersonal inom rotlarna. Då antalet rotelchefer, som skola handlägga organisations- och personalfrågor, skall minskas från 4,35 till 3, måste den kvalificerade kanslipersonalen förstärkas. På rotel O1 bör inrättas 1 byrådirektörstjänst i lönegrad Ca 31 med uppgift i första hand att behandla frågor om organiserandet av övningslärartjänster. Denna befattningshavare bör i viss utsträckning äga själv besluta i dylika frågor.

Av rotlarna skola handläggas ofta invecklade organisations- och personalfrågor, berörande ett stort antal skolformer. Åtskilliga skrivelser till Kungl. Maj:t och myndigheter måste uppsättas, varjämte verksamheten icke minst

efter de föreslagna decentraliseringsåtgärderna bör inriktas på att utfärda allmänna anvisningar och direktiv till skolorna. Dylika direktiv förutsätta ofta ingående undersökningar och utredningar och vid deras formella avfattning måste läggas stor vikt. Särskilt inom O får även upplysningstjänsten i form av svar på förfrågningar per telefon eller brev stor omfattning. För dessa arbetsuppgifter erfordras på envar av rotlarna en tjänst som förste byråsekreterare. Innehavarna böra även självständigt föredraga och i vissa fall avgöra olika ärendegrupper. De sakkunniga förordade alltså inrättande av 3 förste byråsekreterartjänster, av vilka 1 i lönegrad 27 inom rotel O 1 och 1 i lönegrad 29 inom vardera av rotlarna O 2 och O 3.

På varje rotel erfordras dessutom 2 byråsekreterare eller amanuenser samt 1 kanslibitråde, som står till rotelchefens förfogande för olika göromål och tillika utför mera kvalificerat biträdesarbete på roteln. På vardera av rotlarna O 2 och O 3, vilka ha att handlägga ett mycket stort antal skiftande ärenden, erfordras dessutom ett kontorsbiträde. Den till rotlarna knutna biträdespersonalen skulle alltså utgöras av 3 kanslibitråden och 2 kontorsbitråden.

Under rotel O 3 böra tillika sortera extraläraryrån och meritplåtsarkivet. Extraläraryrån får ökad betydelse, om den i kap. 7 under punkt 5 föreslagna decentraliseringen av förordnanden av icke-ordinarie lärare i läroämnen vid allmänna läroverk, försvarets läroverk samt folk- och småskolseminarier genomföres. På extraläraryrån, som bör förestås av 1 byråsekreterare, erfordras ytterligare personal under de tider, då byrån är särskilt belastad, d. v. s. före terminernas början. Även meritplåtsarbetet är sä-

songbetonat. Arbetsbelastningen är här särskilt stor under terminerna. Lämpligen böra extralärobyrå och meritplåtsarkivet sammanslås till en arbetsenhet, varigenom personalen utan omgång kan sysselsättas med de arbetsuppgifter, som vid varje tidpunkt äro mest påträngande.

Meritförteckningar för lärare vid statliga läroanstalter upprättades tidigare i stor utsträckning av amanuenser. I anledning av den rationaliseringsundersökning, som år 1941 verkställdes på initiativ av besparingsberedningen (se bilaga 1), inrättades meritplåtsarkivet, och arbetet har sedan så småningom lagts på kanslibiträden. Arbetet kräver — förutom stor noggrannhet — kännedom om det högre skolväsendet och akademiska betyg m. m. Det har visat sig lämpligt att i arbetet anlita biträden, som avlagt studentexamen. På grund härav bör denna personal i regel ha kontorists tjänsteställning.

Meritplåtsarbetet avser nu endast högre skolor. Därmed sysselsättas tre kanslibiträden under hela året och ytterligare 2 under fyra månader. En expeditionsvakt stansar meritplåtarna. Han kan beräknas ha sådant arbete sex månader om året. Det kanslibitråde, som förestår meritplåtsarbetet, har numera befordrats till kontorist. De sakkunniga ha övervägt, huruvida icke meritplåtsarkivet bör anlitas även för uppgörande av meritförteckningar för folkskolinspektörer och överlärare. Då emeller-

tid en och samma person i flertalet fall söker endast en överlärartjänst och folkskolinspektörstjänsterna äro för få för att en dylik omläggning skulle vara ändamålsenlig, ha de sakkunniga ej ansett sig böra förorda densamma. För meritplåtsarkivet torde böra beräknas följande personal: 1 kansliskrivare som chef för arbetet, 2 kontorister, 1 kanslibitråde och 1 expeditionsvakt, som, då han ej stansar, utför annat arbete inom verket.

Registrator expeditionen för U, F, L och O blir den centrala och största i verket. Den bör även handha verkets centrala arkiv. De ärenden, som skulle ankomma på expeditionen, kunna beräknas nu sysselsätta 4 ½ befattningshavare och sakregistret i anslutning härtill 2 ½ befattningshavare, eller sammanlagt 7 befattningshavare. Enligt de sakkunnigas mening bör ifrågavarande arbete kunna förenklas och göras mindre personalkrävande. För registrator expeditionen bör 1 registrator i lönegrad Ca 18, 1 kanslibitråde och 1 kontorsbiträde vara tillfyllest, och sakregistreringen bör kunna fullgöras av 1 kansliskrivare och 1 kontorsbiträde. Sakregistreringen är ett kvalificerat arbete, och det är av vikt, att ledningen av arbetet handhaves av en person, som kvarstår i denna befattning under en följd av år.

För O föreslås alltså följande personal.

Organisations- och personalavdelningens personal

Rotel m.m.	Befattning	Lönegrad	Antal
O 1	Avdelningschef	Cp 15	1
	byrådirektör	Ca 31	1
	förste byråsekreterare	27	1
	byråsekreterare eller amanuenser	17—24	2
	kanslibitråde	11	1
			6
O 2	Rotelchef	Ca 37	1
	förste byråsekreterare	29	1

Rotel m.m.	Befattning	Lönegrad	Antal
	byråsekreterare eller amanuenser	17—24	2
	kanslibitråde	11	1
	kontorsbiträde	4—8	1 6
O 3	Rotelchef	Ca 37	1
	förste byråsekreterare	29	1
	byråsekreterare eller amanuenser	17—24	2
	kanslibitråde	11	1
	kontorsbiträde	4—8	1 6
Extraläraryrån, meritplatsarkivet	Byråsekreterare	17—24	1
	kansliskrivare	15	1
	kontorister	13	2
	kanslibitråde	11	1
	expeditionsvakt	7—9	1 6
Registratorsexpe- dition och sakre- gister m.m. för U, F, L, O.	Registrator	Ca 18	1
	kansliskrivare	15	1
	kanslibitråde	11	1
Centralt arkiv	kontorsbiträden	4—8	2 5
			Summa 29

Skolhygienroteln

Arbetsuppgifter. Inom skolhygienroteln, H, böra handläggas de frågor, som nu ankomma på skolöverläkarens rotel.

Instruktion för skolöverläkaren är fastställd av Kungl. Maj:t den 6 november 1942. Skolöverläkaren skall ordna, leda och övervaka den skolhygieniska verksamheten vid läroanstalter under skolöverstyrelsens inseende samt i hitthörande frågor taga initiativ. Han bör främja utvecklingen av den skolhygieniska verksamheten bland ungdomen.

I detta avseende åligger det honom bl. a.

att befordra efter enhetliga linjer lagda, regelbundet under skoltiden återkommande läkarundersökningar vid de skolor, där sådana undersökningar ej förekomma, i syfte att vinna kännedom om lärjungar, vilka äro i behov av läkarvård eller av särskilda åtgärder i skolhygieniskt avseende.

att föranstalta om inrättandet av friluftsskolor samt klasser eller skolor för svagsynta eller hörselsvaga lärjungar, där sådant erfordras, ävensom främja åtgärder rörande uppfostran och undervisning av lärjungar, vilka i psykiskt avseende avvika från de normala,

att planlägga, leda och övervaka en förebyggande, psykiskt och fysiskt fostrande, skolhygienisk verksamhet bland ungdomen och därvid lägga särskild vikt vid ungdomens fostran till sunda levnadsvanor samt därjämte befordra utvecklingen av undervisning av allmänt medicinsk-hygienisk innebörd i olika skolformer,

att utöva en rådgivande verksamhet i fråga om undervisningen i gymnastik, lek och idrott ävensom beträffande anordningarna för skolbad, skolbarnsbespisning och skollovskolonier,

att verka för anställande av skolsköterskor samt med avseende på dessa utöva en rådgivande och överinseende verksamhet,

att främja skoltandvårdens utveckling, samt

att följa utbredningen av smittsamma sjukdomar inom skolorna samt befordra åtgärder för sådana sjukdomars förebyggande och bekämpande.

Skolöverläkaren skall vidare enligt instruktionen inom överstyrelsen utöva rådgivande verksamhet från medicinsk synpunkt beträffande fördelningen och förläggningen av lärjungarnas arbete, undervisning av allmänt medicinsk-hygienisk innebörd, skolornas åtgärder

för lärjungarnas yrkesval och ritningar till skolbyggnader. Han är skyldig att för inspektion besöka skolorna. Det tillkommer honom att befordra och i förekommande fall organisera och leda fortbildningskurser i skolhygien för läkare.

Inom skolöverstyrelsen föredrager skolöverläkaren ärenden rörande den skolhygieniska arbetsorganisationen, tillsättning av och avsked för skolläkare och skolsköterskor, skollokaler, hygien, sexualundervisning, mentalhygieniska frågor, medicinsk yrkesrådgivning samt kurser för skolläkare, lärare och skolsköterskor i skolhygien och psykopatologi ävensom frågor rörande lärares hälsotillstånd och biträder i övrigt vid handläggningen av ärenden, som beröra skolhygieniska spørsmål, m. m.

I frågor om vissa åtgärder beträffande skolledare och lärare, som lida av psykisk eller kroppslig sjukdom, anlitas skolöverläkaren. Skolöverstyrelsen har emellertid för att på denna punkt minska rotelns arbete beslutat att för undersökningar enligt kungörelsen 1935:52 beträffande psykiska sjukdomar anlita särskild läkare. Skolöverläkaren medverkar dock alltjämt vid behandlingen av dessa ärenden, vilka numera handläggas inom administrativa avdelningen.

Vid sidan av det löpande arbetet verkställas inom roteln olika utredningar. Skolöverläkaren har tillställt de sakkunniga en förteckning över större utredningar och mera omfattande arbeten i övrigt inom roteln, som ännu icke slutförts, i regel på grund av personalbrist. Förteckningen är av väsentligen följande innehåll.

1. Förarbeten till ny upplaga av boken Skolhygien, sedan första upplagan av år 1947 nu i det närmaste slutsålt. Arbetena ha med avbrott pågått ett år. Vissa partier

måste moderniseras bl. a. med hänsyn till nya författningsbestämmelser och anvisningar m. m. Vissa avsnitt måste författas av skolöverläkaren.

2. Omredigering i samråd med skolläkarföreningen av formulären för hälsokort och årsberättelser. Behovet har varit aktuellt ett par år, men arbetet har endast delvis medhunnits.

3. Undersökning om sexualundervisningens omfattning vid seminarierna.

4. Utredning om sexualundervisningens utbredning inom folkskolorna är starkt av behovet påkallad. Vissa förarbeten härför ha vidtagits.

5. De av trycket utgivna anvisningarna om den medicinska yrkesrådgivningen i skolorna äro i starkt behov av översyn. Arbetet har nätt och jämnt hunnit påbörjas.

6. Utredning i samråd med folkskolans lärarorganisationer har påbörjats rörande tvånget för lärarna att förete läkarintyg vid kort tids frånvaro för sjukdom.

7. Utredning om behovet av särskilda synsvag-klasser. Förberedande undersökningar ha igångsatts eller utförts på skolöverläkarens initiativ i Stockholm, Göteborg och Örebro. Behovet har understrukits av rektor vid Tomtebodas blindinstitut. Arbetet har med tidsintervaller pågått ett år.

8. Utredning om framställning av lämplig film för sexualundervisningen är starkt av behovet påkallad. Frågan har varit aktuell ett par år. Lämplig dylik film kan sannolikt icke framställas utan intimt samarbete med skolöverstyrelsen och närmast med skolöverläkaren. Arbetet har ej avancerat nämnvärt bl. a. på grund av tidsbrist.

9. Sedan ett par år har utredning pågått i hållningsgymnastikfrågan. Utredningen är i hög grad påkallad. Frågan har varit aktuell ett par år. Med långa tidsintervaller har arbetet endast förts ett kort stycke framåt.

10. Sedan cirka 4 år ligger delvis färdig en utredning om s. k. vinterkolonier, som överstyrelsen fått i uppdrag att utföra i samråd med socialstyrelsen.

11. Utredning pågår om kvarsittare i högre skolor. Utredningens första del är nu färdig, men kompletterande arbete av stor omfattning är nödvändigt.

12. En större utredning om läsårets, arbetsveckans och arbetsdagens planering i skolorna pågår inom överstyrelsen. En

stor del av arbetet skall ske på skolöverläkarens rotel. Arbetet har med långa uppehåll pågått cirka ett år. Arbetet beräknas bli mycket omfattande. Utredningen måste anses vara brådskande.

13. En större utredning om gymnasterternas arbetsbelastning m. m. är påbörjad och fördämligen långt. Arbetet påbörjades i januari 1950. Arbetet måste betraktas såsom brådskande.

14. Utredning om de hygieniska förhållandena i läroverken har påbörjats för flera år sedan, men arbetet har på grund av brist på tid icke kunnat föras långt.

15. En större utredning rörande modernisering av skolornas disciplinstadgor pågår främst genom biträdande skolöverläkarens försorg.

16. Utredning om läs- och skrivsvårigheter pågår inom överstyrelsen med anlåtande av särskilda sakkunniga. En stor del av arbetet vilar på biträdande skolöverläkaren.

17. Sedan cirka två år pågår inom skolöverstyrelsen utredning rörande skolinternat. En viss del av arbetet åvilar skolöverläkarens rotel. Tidsbrist har betydligt försvårat arbetet.

18. Utredning har planlagts rörande mentalthygieniska synpunkter på läroböcker.

Enligt kungörelsen 1944:398 skall räkning beträffande skyddsläkemedel åt barn i folk- eller fortsättningsskola insändas till skolöverstyrelsen. Sedan räkningen under skolöverläkarens inseende granskats i enlighet med anvisningar, som medicinalstyrelsen äger utfärda, skall den översändas till medicinalstyrelsen. Ifrågasvarande granskning, som verkställes av ett biträde på roteln, tar i anspråk omkring 6 arbetstimmar i månaden. Då granskningen är av ringa värde för skolhälsovården, bör den upphöra och räkningarna sändas direkt till medicinalstyrelsen (se bilaga 5 punkt 143).

Inom nuvarande rotel F IV handläggas ärenden om den psykiska barna- och ungdomsvården samt om Ericastiftelsen. Det bör övervägas av skolöver-

styrelsen, om icke dessa ärenden böra ankomma på H.

Roteln får ytterligare uppgifter, om tillsynen över den halvöppna barnvården (se kap. 5) överföres från socialstyrelsen till skolöverstyrelsen.

Efter Kungl. Maj:ts bemyndigande den 17 februari 1950 tillkallades sakkunniga för att utreda frågan om tillsynen över anstalter för vård av sinnesslöa, fallandesjuka, vanföra samt psykopatiska och nervösa barn och därmed sammanhängande spörsmål. I direktiven för nämnda sakkunniga uttalades bl. a., att anstalterna för vissa sinnesslöa barn stode under en dubbel inspektion (medicinalstyrelsens inspektör för sinnesslövården och skolöverstyrelsens inspektör för sinnesslöundervisningen) med formellt ganska vidsträckta åligganden för de båda inspektörerna. Likväl torde tillsynen och kontrollen över dessa anstalter åtminstone i praktiken knappast täcka hela deras verksamhet. Omfattningen av och gränsen mellan inspektörernas och de centrala tillsynsmyndigheternas befogenheter syntes i vissa hänseenden vara oklar. Detta vore uppenbarligen otillfredsställande och kunde medföra, att tillsynen icke bleve effektiv.

Nämnda sakkunniga ha den 19 april 1951 avgivit betänkande i ämnet, vari de förorda, att skol- och arbetshemmen inom sinnesslövården alltjämt skola stå under tillsyn av skolöverstyrelsen i pedagogiskt avseende och att även den medicinskt-psykiatriska inspektionen av dessa anstalter skall överflyttas från medicinalstyrelsen till skolöverstyrelsen.

Personal. På skolöverläkarens rotel tjänstgöra nu utom skolöverläkaren (Cp 10), en biträdande skolöverläkare anställd på deltid med ett arvode av

10 500 kronor för år, 3 byråsekreterare eller amanuenser, av vilka en tillkommit hösten 1950, samt 1 kansli- och 1 kontorsbiträde.

De sakkunniga föreslå icke någon decentralisering av beslutanderätten i ärenden tillhörande denna rotel. På grund av personalbrist kunna inom roteln pågående utredningar uppenbarligen ej slutföras så snabbt som vore önskvärt. Dessa avse medicinska och barnpsykologiska frågor av stor betydelse för skolväsendet, särskilt under nu pågående reformarbete. Om roteln skall kunna göra en effektiv positiv insats på detta område, måste personalen förstärkas. Ifrågavarande utredningar kunna endast till en mindre del utföras av andra än läkare. Rotelns personal med dylik utbildning behöver därför utökas. För ifrågavarande arbete kräves emellertid speciell utbildning och långvarig praktisk erfarenhet inom barnvården. De läkare, som förvärvat denna, torde icke övergå på heltidsanställning inom överstyrelsen med de löneförmåner, som bjudas i statstjänst. Däremot torde det vara möjligt att kunna förvärva och bibehålla väl kvalificerade läkare med deltidсанställning, om denna förenas med pensionsrätt. De sakkunniga föreslå, att ytterligare en deltidsbefattning som biträdande skolöverläkare inrättas.

Då ordinarie tjänster med deltidсанställning ej inrättas, böra de båda halvtidsbefattningarna som biträdande skolöverläkare såsom extra ordinarie hänföras till lönegrad Cs. Lön utgår då enligt löneplan 2 i statens löneplansförordning liksom vid Cp-anställning. För full pension fordras vid Cs-anställning 30 tjänstår mot 12—18 tjänstår vid Cp-anställning. Pensionsåldern är 65 år. Med hänsyn till den utbildning, som måste krävas, torde läkare ej tillträda

sådan tjänst förrän vid 40—45 års ålder. I dessa befattningar böra 20 eller i varje fall 25 tjänstår berättiga till oavkortad pension (se 16 § 1947 års allmänna tjänstepensionsreglemente). De biträdande skolöverläkarna böra hänföras till lönegrad Cs 13, vilken närmast motsvarar den för byråchefer beslutade lönegraden.

Till tjänsteresor för inspektioner kan endast skolöverläkaren anlitas mera regelbundet. Det torde möta svårigheter för de halvtidsanställda läkarna att annat än i undantagsfall taga sig ledigt från annan anställning eller privatpraktik för att företaga dylika resor. Om så sker, böra de i någon form ersättas för inkomstbortfall i annat arbete.

Om den halvöppna barnvården lägges under skolöverstyrelsen, erfordras en särskild läkare för de medicinska och psykologiska frågor, som sammanhånga härmed. Dennes arbete torde huvudsakligen kunna förläggas till skolöverstyrelsens lokal, medan erforderliga inspektioner böra kunna fullgöras av inspektören och konsulenten för den halvöppna barnvården samt i undantagsfall av skolöverläkaren. De sakkunniga äro ej beredda att ta ställning till frågan, om en särskild halvtidsbefattning erfordras eller om ett arvode är tillfyllest för läkaren. Ställningstagandet härutinnan torde böra ske vid prövning av det betänkande, som framlagts av 1946 års kommitté för den halvöppna barnvården.

Om den medicinskt-psykiatriska inspektionen av skol- och arbetshem för sinnesslöa överflyttas till överstyrelsen, torde det bli nödvändigt att inrätta en heltidstjänst för den läkare, som har att inspektera dessa talrika anstalter och som i stor utsträckning måste företaga tjänsteresor. Denna fråga torde böra prövas i samband med prövningen

av betänkandet om denna inspektionsverksamhet.

I sina anslagsäskanden för budgetåret 1948/49 föreslog skolöverstyrelsen, att en skolsköterskekonsulent skulle anställas. Överstyrelsen framhöll, att en sådan konsulent säkerligen i hög grad kunde bidra till effektivisering av den skolhygieniska verksamheten. Förslaget upptogs ej av departementschefen. Överstyrelsen har till de sakkunniga överlämnat en skrivelse av den 28 juni 1950 från svensk sjuksköterskeförening, vari föreningen hemställt, att överstyrelsen ville ånyo upptaga frågan. De sakkunniga anse behov föreligga av en skolsköterskekonsulent, särskilt för instruktionsresor. En heltidsbefattning torde dock åtminstone tillvidare ej erfordras, och en deltidsanställd konsulent torde ej kunna företaga resor i

önskvärd omfattning på grund av annan anställning. De sakkunniga förordade därför, att med frågans slutliga prövning anstår, till dess ifrågavarande uppgifter få större omfattning eller kunna förenas med annat uppdrag inom skolöverstyrelsen till en heltidstjänst.

Läkarna böra biträdas av en väl kvalificerad kanslitjänsteman, som kan beräknas kvarstanna i sin befattning under längre tid. De sakkunniga förordade därför, att på roteln inrättas en förste byråsekreterartjänst i lönegrad 27. Då roteln nyligen förstärktes med en amanuens, bör dock någon utökning av antalet befattningshavare inom kanslipersonalen ej ske den närmaste tiden, såvida icke den medicinska tillsynen av skol- och arbetshem för sinnesslöa eller tillsynen av den halvöppna barnavården lägges på skolöverstyrelsen.

Skolhygienrotelns personal

Befattning	Lönegrad	Antal
<i>Läkare:</i>		
skolöverläkare	Cp 15	1
biträdande skolöverläkare	Cs 13	$\frac{2}{2}$ 1 $\frac{2}{2}$
<i>Kanslipersonal:</i>		
förste byråsekreterare	27	1
byråsekreterare eller amanuenser	17—24	2
kanslibitråde	11	1
kontorsbiträde	4—8	1 5
		Summa 6 $\frac{2}{2}$

Socialroteln

Arbetsuppgifter. Socialroteln, S, bör, som nämnts, huvudsakligen handlägga ärenden av pedagogisk karaktär med social inriktning.

Under S böra sortera de under överstyrelsens inående stående anstalterna för *blinda*, *döva* och *sinnesslöa*. På grund av deras speciella karaktär och förhållandevis ringa omfattning böra samtliga hithörande ärenden handläggas

inom S, sålunda även undervisnings-, organisations-, personal-, planerings- och byggnadsfrågor. Uppförande av byggnader vid statliga sådana anstalter ombesörjes av byggnadsstyrelsen. Det ankommer på detta verk att utarbeta erforderliga byggnadsritningar i samråd med skolöverstyrelsen. Ritningarna böra inom överstyrelsen granskas gemensamt av S och B. Givetvis bör även

i övrigt, då så erfordras, samarbete ske mellan S och andra arbetsenheter inom överstyrelsen.

Om tillsynen av den *halvöppna barnavården* överflyttas till skolöverstyrelsen, räkna de sakkunniga med att dessa frågor handläggas inom S (se dock kap. 5). Den läkare, som erfordras för den halvöppna barnavården, bör dock sortera under H och förskoleseminarierna under L.

Alla *internat* under skolöverstyrelsens inseende böra stå under enhetlig tillsyn, vilken bör handhavas av S.

Under S bör vidare sortera *skolmåltidsverksamhet*, vilken skall handhavas gemensamt med konsulentverksamheten i *hushållsgöromål*. Konsulenterna i ämnet böra organisatoriskt tillhöra S, även om en stor del av deras verksamhet kommer att inriktas på biträde åt andra arbetsenheter, särskilt U.

Yrkesvägledningen inom skolans ram är på stark frammarsch. Skolkommissionen (SOU 1948: 27 sid. 247—251) har framhållit, att yrkesvägledningen inom skolorna vanligen vore allt för teoretisk och summarisk och borde utbyggas. Den skulle förberedas i tidigare klasser men förläggas huvudsakligen till klass 8, varjämte kompletterande yrkesvägledning skulle förekomma i klass 9. Det borde ankomma på den centrala tillsynsmyndigheten för den förberedande yrkesutbildningen (skolöverstyrelsen) att vid utformningen av yrkesvägledningen i skolan svara för kontakten och samarbetet med det centrala organet för yrkesvägledning och ungdomsförmedling.

I sitt yttrande över skolkommissionens förslag anförde skolöverstyrelsen (SOU 1949: 35 sid. 70—72) bl. a., att genom den direkta kontakten med yrkeslivet, som enhetsskolans högstadium förutsattes komma att få enligt skol-

kommissionens förslag, torde skolan kunna åtaga sig ett betydligt större verksamhetsfält än den hade på yrkesvägledningens område. Överstyrelsen förordade, att en samarbetskommitté med representanter för därav berörda ämbetsverk tillsattes med uppdrag att åstadkomma en effektivisering av yrkesvägledningen i såväl enhetsskolan som läroverken.

I propositionen 1950: 70 angående riktlinjerna för det svenska skolväsendets utveckling (sid. 321) har departementschefen uttalat sig för en förbättrad anlags- och yrkesorientering. Enligt 1950 års riksdags beslut är det avsett att i enhetsskolans högstadium inrymma yrkesorientering.

Den av skolöverstyrelsen föreslagna samarbetskommittén har kommit till stånd. På grundval av dess arbete ha skolöverstyrelsen och arbetsmarknadsstyrelsen den 9 juni 1950 underställt Kungl. Maj:t förslag till viss omorganisation av yrkesvägledningen i samband med försöksverksamheten. Förslaget innebär, att yrkesvägledningen i större utsträckning än hittills kunnat ske skulle åvila skolan. Bl. a. skulle skolan från arbetsmarknadsstyrelsen övertaga den centrala planeringen av den yrkesvägledande undervisningen i första hand inom enhetsskolan. Förslaget har i huvudsak accepterats. Kommitténs arbete fortgår.

Av det anförda framgår, att skolöverstyrelsens arbete med yrkesvägledning, som hittills varit av begränsad omfattning och framför allt avsett medicinsk yrkesrådgivning, kommer att avsevärt ökas. Denna arbetsuppgift bör handhavas av S. Den medicinska yrkesrådgivningen bör dock ankomma på H.

Skolkuratorsverksamhet har hittills prövats endast vid ett fåtal skolor, men verksamheten är avsedd att utbyggas

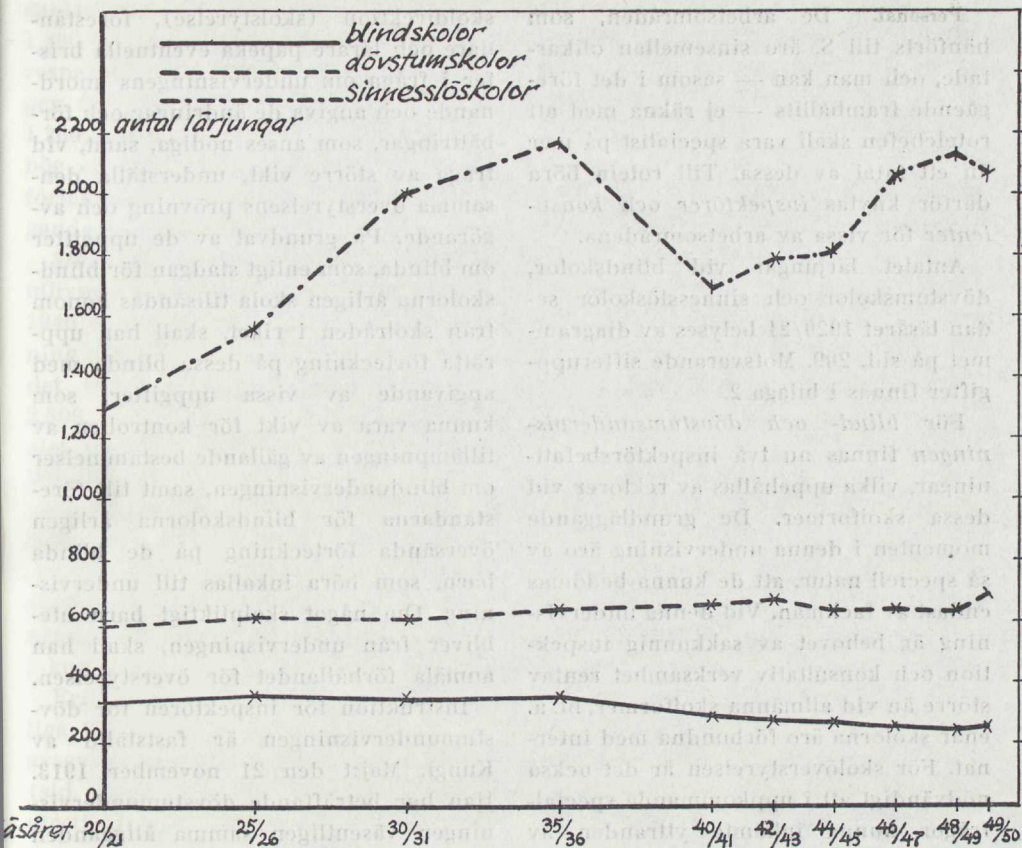

(SOU 1945: 43 sid. 110—116 och SOU 1947: 11, bilagorna 2 och 3). Inom skolöverstyrelsen pågår utredning om kompetens och lönesättning för skolkuratorer. Dessa, som bl. a. komma att ha vissa yrkesvägledande arbetsuppgifter, böra sortera under S. Frågor om skolungdomens *fritidssysselsättning* ha i allt större utsträckning upptagits till behandling av skolmyndigheterna och deras betydelse har understrukits av skolkommissionen (se kap. 8). Dessa frågor böra handläggas inom S. Hit böra även räknas frågor om skolungdomens förvärvsarbete samt insamlings- och försäljningsverksamhet.

Det statliga *stipendieväsendet* hand-

haves huvudsakligen av statens studielånenämnd och någon ändring härutinnan torde icke vara att emotse (se SOU 1949: 41 och SOU 1947: 53, särskild bilaga). I den mån stipendiefrågor uppkomma, som skola handläggas inom överstyrelsen, böra de hänföras till S. Frågor om stipendier vid folkhögskolor böra dock handläggas inom folkbildningsroteln och om enskilda stipendiefonder o. d. inom kansliavdelningen.

Till S bör knytas en registratorsexpedition, gemensam för S och H.

Av det anförda framgår, att till S skulle överföras ärenden från särskilt nuvarande rotel FIV men även från rotel LI m. fl. rotlar.

Personal. De arbetsområden, som hänförs till S, äro sinsemellan olikartade, och man kan — såsom i det föregående framhållits — ej räkna med att rotelchefen skall vara specialist på mer än ett fåtal av dessa. Till roteln böra därför knytas *inspektörer* och *konsulenter* för vissa av arbetsområdena.

Antalet lärjungar vid blindskolor, dövstumskolor och sinnesslöskolor sedan läsåret 1920/21 belyses av diagrammet på sid. 209. Motsvarande sifferuppgifter finnas i bilaga 2.

För *blind- och dövstumsundervisningen* finnas nu två inspektörsbefattningar, vilka uppehållas av rektorer vid dessa skolformer. De grundläggande momenten i denna undervisning äro av så speciell natur, att de kunna bedömas endast av fackmän. Vid denna undervisning är behovet av sakkunnig inspektion och konsultativ verksamhet rentav större än vid allmänna skolformer, bl. a. enär skolorna äro förbundna med internat. För skolöverstyrelsen är det också nödvändigt att i uppkommande specialfrågor kunna inhämta yttranden av fackmän inom dessa områden. Oaktat skolformerna ha ett ringa antal elever, böra dessa inspektörsbefattningar bibehållas.

Instruktion för inspektören för blindundervisningen är fastställd av skolöverstyrelsen den 26 oktober 1914. Inspektören skall ha tillsyn över blindskolorna i riket, följa undervisningens gång, besöka läroanstalterna, inhämta kännedom om deras tillstånd och behov samt söka främja undervisningen. Han skall vid besöken i skolorna taga kännedom om allt, som angår blindundervisningen, giva lärare råd och anvisningar samt taga kännedom om det sätt, på vilket tillfälle beretts avgångna elever att underhålla förvärvade kunskaper och ytterligare förkovra sig. Han skall för

skoldirektion (skolstyrelse), föreståndare och lärare påpeka eventuella brister i fråga om undervisningens anordnande och angiva de ändringar och förbättringar, som anses nödiga, samt, vid fråga av större vikt, underställa densamma överstyrelsens prövning och avgörande. På grundval av de uppgifter om blinda, som enligt stadgan för blindskolorna årligen skola tillsändas honom från skolråden i riket, skall han upprätta förteckning på dessa blinda med angivande av vissa uppgifter, som kunna vara av vikt för kontrollen av tillämpningen av gällande bestämmelser om blindundervisningen, samt till föreståndarna för blindskolorna årligen översända förteckning på de blinda barn, som böra inkallas till undervisning. Om något skolpliktigt barn utebliver från undervisningen, skall han anmäla förhållandet för överstyrelsen.

Instruktion för inspektören för dövstumundervisningen är fastställd av Kungl. Maj:t den 21 november 1913. Han har beträffande dövstumundervisningen väsentligen samma åligganden som inspektören för blindundervisningen beträffande denna. Han skall taga kännedom om antalet dövstamma och tillse, att tillräckliga lärarkrafter och ändamålsenliga skolrum finnas, samt att förhållandena mellan tal-, skriv- och teckenskolor riktigt ordnas.

Antalet blindskolor är endast 3, var till kommer vårdanstalten för blinda med komplicerat lyte. Antalet dövstumskolor är 8. Inspektören för blindundervisningen bör vara skyldig inspektera omkring 10 dagar årligen och inspektören för dövstumundervisningen omkring 20 dagar årligen. Därtill komma övriga uppgifter, som åvila dem enligt nämnda instruktion. De nuvarande årsarvodena äro för inspektören för blindundervisningen 600 kronor och för in-

spektören för dövstumundervisningen 1 800 kronor. De ha gällt sedan år 1914 respektive år 1935 och äro uppenbarligen för låga. Arvodena böra höjas till 1 200 respektive 2 000 kronor. Därjämte bör ersättning för avstadda avlöningsförmåner utgå under inspektörerna åliggande tjänsteresor.

Sinnesslöundervisningen har ännu ej utbyggt i tillräcklig omfattning. Enligt 1946 års hjälp- och särklassläroretning (SOU 1947: 69 sid. 38) motsvarar det förefintliga platsantalet, omkring 2 500, endast 0,4 % av skolbarnsmaterialet, medan antalet platser borde ökas till åtminstone omkring 1 % av barnantalet. Mer än en fördubbling av antalet platser och lärare skulle sålunda erfordras. I februari 1950 funnos vid skol- och arbetshem för bildbara sinnesslöa 36 föreståndare och 265 lärare i kunskaps- och övningsämnen.

Erfarenheten har visat, att den statliga tillsynen av dessa anstalter måste avsevärt förstärkas. Såsom ovan nämnts (sid. 205), har en särskild kommitté utrett frågan om organisationen av denna inspektionsverksamhet. Anstalterna böra inspekteras varje eller åtminstone vartannat år. Om en sådan inspektion skall bli av verkligt värde, måste den för varje anstalt kräva flera dagar. Inspektionen bör avse icke blott undervisningen utan även och icke minst de intagnas vård och behandling i övrigt. Akterna för eleverna böra genomgå, och det bör undersökas, vilka elever, som alltjämt böra vara inskrivna på sinnesslöanstalt, och vilka elever, som lämpligen böra försöksutskrivs, definitivt utskrivs eller överföras till annan vårdform. De testningar, som verkställts, böra kontrolleras, och de, som utsetts att testa, böra erhålla råd och anvisningar. Utöver inspektionerna har överstyrelsen att handlägga ett stort

antal ofta svårbedömda frågor berörande ifrågavarande sinnesslöanstalter, såsom verksamhetens organisation inom de olika landstingsområdena samt byggnadsfrågor. Överstyrelsen bör även svara för utbildning och fortbildning av anstalternas lärare och vårdpersonal.

Tillsynen och ledningen av ifrågavarande anstalter handhavas nu inom rotel F IV, varvid inspektionerna i huvudsak fullgöras av inspektören för sinnesslöundervisningen (Ca 26), som tillika är hjälpskolekonsulent. För det administrativa arbetet anlitas rotelns kanslipersonal. Om den avsedda intensifieringen av den statliga tillsynen på förevarande område skall komma till stånd, måste både den fackutbildade och den administrativa personalen avsevärt förstärkas. Beträffande den fackutbildade personalen förordas de sakkunniga, att inspektörsbefattningen ombildas till en heltidstjänst uteslutande inriktad på sinnesslöundervisningen, samt att dessutom inrättas en halvtidstjänst som konsulent under inspektören.

Inspektören för sinnesslöundervisningen har författningsenligt att självständigt pröva och avgöra ett flertal ärenden. Till denna betydelsefulla post bör kunna förvärfvas en väl kvalificerad person; bl. a. bör till befattningen kunna utses rektor vid sinnesslöanstalt, vilken tillhör högst lönegrad Ca 26 (löneklasserna 26—29). Skolöverstyrelsen har dock hemställt om höjd lönegradsplacering för dem. De sakkunniga förordas, att inspektören för sinnesslöundervisningen placeras i lönegrad Cb 6 (löneklass 32).

Konsulenten för sinnesslöundervisningen bör såsom halvtidsanställd erhålla ett arvode av 1 800 kronor för år jämte ersättning för mistade avlöningsförmåner såsom lärare. Härutinnan bör i övrigt vad i kap. 9 föreslagits i fråga

om deltidsanställd ämneskonsulent äga motsvarande tillämpning.

Såsom framgår av kap. 5 finnes nu för *förskolor och daghem* inom socialstyrelsens barnavårdsbyrå 1 konsulent (Ce 24). En förstärkning av personalen har, som nämnts, föreslagits av 1946 års kommitté för den halvöppna barnavården. Redan nu erfordras dock mer än en konsulent för denna verksamhet (se kap. 5). De sakkunniga föreslå, att det inrättas dels en inspektörs-, dels en konsulentbefattning. På inspektören bör även ankomma inspektion av förskoleseminarierna. Till befattningarna böra utses personer, som — utöver annan utbildning — lämpligen böra ha utbildning som kindergartentjänstgörare. Cb-anställning är ej lämplig för dessa befattningar, enär sökandena i regel torde ha kommunal anställning, å vilken statens allmänna avlöningsreglemente ej äger tillämpning, varför de ej ha möjlighet att återgå på samma tjänst, om förordnandet skulle upphöra. De sakkunniga förorda, att inspektören hänföres till lönegrad Ce 27 och konsulenten till lönegrad Ce 24.

För *yrkesvägledningen* inom skolväsendet äro hos arbetsmarknadsstyrelsen anställda 2 konsulenter med av Kungl. Maj:t fastställt arvode. Nuvarande innehavare åtnjuta arvode motsvarande lön efter lönegrad Ce 27. Dessutom finnas inom arbetsmarknadsstyrelsen 2 byråassistenter i lönegrad Ce 24, vilka bedriva yrkesvägledning inom högre skolor. Det bör övervägas, om icke nämnda konsulenter och byråassistenter framtiden böra överföras till skolöverstyrelsen. Tillsvidare torde det dock vara tillfyllt, att de tjänstgöra inom både arbetsmarknadsstyrelsen och skolöverstyrelsen, med halvtidstjänstgöring i vardera verket på sätt förutsatts i propositionen 1947: 239 (sid. 99). Deras löne-

förmåner synas liksom hittills lämpligen böra bestridas av arbetsmarknadsstyrelsens medel.

För *skolmältidsverksamheten* och *hushållsgöromål* ha de sakkunniga i kap. 9 föreslagit 1 förste konsulent i lönegrad Cb 7 och 1 konsulent i lönegrad Cb 4 samt 1 halvtidsanställd konsulent med ett årsarvode av 1 800 kronor jämte ersättning för avstadda avlöningsförmåner.

Under skolöverstyrelsen sorterar ett flertal andra *internat* än i det föregående angivits, bl. a. skolhem och arbetsstugor, vilka kräva särskild uppmärksamhet från överstyrelsens sida. Inom överstyrelsen pågår utredning om att utbygga internatsystemet för de högre skolornas del. Genomförandet av 1950 års riksdagsbeslut angående riktlinjer för det svenska skolväsendets utveckling torde förutsätta en utökning av antalet internat. De sakkunniga ha övervägt, om icke åt en särskild konsulent borde uppdragas att handha särskilt de med internat för folkskolan och läroverken sammanhängande arbetsuppgifterna. Emellertid finna de sakkunniga det angeläget, att rotelchefen själv inriktar sig på dessa frågor och förorda därför, att med inrättande av en särskild befattning för ändamålet tills vidare anstår.

Frågor om *skolkuratorsverksamhet* och om *lärjungarnas fritidssysselsättning* ha visst samband. Ett utbyggande av skolans ifrågavarande verksamhetsgrenar är emotse. Det torde vara av vikt, att verksamheten redan från början lägges till rätta på ändamålsenligt sätt. Skolor och skoldistrikt synas vara i behov av råd och anvisningar från skolöverstyrelsens sida. Utbildningen av personal för ifrågavarande ändamål måste uppmärksammas av överstyrelsen. Inom skolöverstyrelsen

har föranstaltats om en utredning rörande behörighetsvillkor och anställningsformer för skolkuratorer m. m. Ehuru vissa skäl tala för att överstyrelsen utrustas med en särskild befattningshavare, förtrogen med ifrågavarande arbetsuppgifter, finna de sakkunniga sig böra i denna fråga anlägga samma synpunkter, som nyss anförts beträffande handläggningen av vissa internatärenden.

De av skolöverstyrelsens nuvarande ärenden, som skulle ankomma på S, samsätta *kanslipersonal*, som uppskattningsvis motsvarar inemot 1 byråsekreterare eller amanuens och drygt 1 kanslibitråde för själva rotelarbetet och $\frac{3}{4}$ befattningshavare för den tilltänkta registratörsexpeditionen (se bilaga 7). I kap. 7 och bilaga 5 ha de sakkunniga föreslagit decentralisering av beslutanderätten till rektorer eller skolstyrelser i flera grupper personalärenden vid allmänna läroverk m. fl. skolformer. En liknande decentralisering har förutsatts skola ske vid de skolformer, som sortera under S. I bilaga 5 har decentralisering av ytterligare några grupper ärenden under S tillstyrkts. Alla dessa decentraliseringar torde dock endast i mindre grad minska kanslipersonalens arbetsbelastning.

Däremot tillkomma nya eller vidgade arbetsuppgifter. För den halvöppna barnavården sysselsättas nu inom socialstyrelsen 2 amanuenser och 1 skriv-

biträde. Yrkesvägledningen är avsedd att intensifieras liksom skolkurators- och i samband därmed stående verksamhet. De föreslagna nya inspektörerna och konsulenterna måste kompletteras med kanslipersonal, om de i avsedd omfattning skola kunna ägna sig åt positivt arbete.

Ärendena inom S äro icke av enhetlig natur. För deras handläggning fordras kännedom om författningar och föreskrifter på olika områden inom flertalet skolformer. En väl kvalificerad kansliltjänsteman erfordras för att biträda rotelchefen, inspektörerna och konsulenterna i dylika frågor. Denne bör även svara för petitaarbetet och ha den närmaste ledningen av kansliet. Med hänsyn härtill bör på S finnas en tjänst som förste byråsekreterare i lönegrad 27.

Vidare böra på roteln finnas 2 byråsekreterare eller amanuenser. Detta antal finnes redan för den halvöppna barnavården. En del arbete, som nu utföres av amanuenser, bör emellertid kunna utföras av biträden. Av biträdespersonal böra finnas 1 kansliskrivare, 2 kanslibiträden och 1 kontorsbiträde. Kansliskrivaren bör utföra en del av det arbete, som nu ankommer på amanuenser. Det ena kanslibiträdet bör tillika vara registrator för S och H samt handha sakregistret m. m.

På S skulle alltså finnas följande personal.

Socialrotelns personal

Befattning

Lönegrad Antal
Årsarvode kr.

Fackutbildad personal:

rotelchef	Cp 13	1
inspektör för blindundervisningen	1 200	$\frac{1}{4}$
inspektör för dövstumundervisningen	2 000	$\frac{1}{4}$
inspektör för sinnesslöundervisningen	Cb 6	1
konsulent för sinnesslöundervisningen	1 800 + lön	$\frac{1}{2}$
inspektör för förskolor och daghem	Ce 27	1
konsulent för förskolor och daghem	Ce 24	1

Befattning	Lönegrad Årsarvode kr.	Antal
förste konsulent för hushållsgöromål och skolmåltidsverksamheten	Cb 7	1
konsulent för hushållsgöromål och skolmåltidsverksamheten	Cb 4	1
konsulent för hushållsgöromål och skolmåltidsverksamheten	1 800 + lön	$\frac{1}{2}$
konsulenter för yrkesvägledning	arvode = Ce 27	$\frac{2}{2}$
assistenter för yrkesvägledning	Ce 24	$\frac{2}{2}$
		6 + $\frac{1}{2}$ + $\frac{2}{4}$
Kanslipersonal:		
förste byråsekreterare	27	1
byråsekreterare eller amanuenser	17—24	2
kansliskrivare	15	1
kanslibiträden	11	2
kontorsbiträde	4—8	1
		7
		Summa 13 + $\frac{1}{2}$ + $\frac{2}{4}$

Folkbildningsroteln

Arbetsuppgifter. Folkbildningsroteln, Fb, bör ha samma arbetsuppgifter som nuvarande rotel F VII. På roteln böra sålunda handläggas ärenden rörande folkhögskolor, inberäknat organisations- och personalfrågor, samt stipendier till folkhögskolelever. Vidare bör roteln handha frågor om studiecirkel-, föreläsning- och annan folkbildningsverksamhet samt om nykterhetsundervisning och nykterhetsupplysning. Roteln bör ha sin egen registratorsexpedition.

Personal. Folkbildningsroteln sysselsätter utom rotelchefen följande personal med fackutbildning: 2 konsulenter för allmän folkbildning, 1 folkhögskolinspektör och 1 konsulent för nykterhetsundervisning och nykterhetsupplysning.

De två konsulenterna för allmän folkbildning tillhöra lönegraderna Ca 26 och Ce 26. Den extra ordinarie tjänsten är för närvarande vakant, då det mött svårigheter att förvärva kvalificerad sökande till tjänsten. Den ordinarie konsulenten handlägger och föredrager ärenden om studieförbund, studiecirkelverksamhet, studieledarkurser, film- och radioapparater m. m., inspekterar studieförbund och studiecirklar, verkställer olika utredningar och utövar rådgi-

vande verksamhet. Den extra ordinarie konsulenten handlägger och föredrager ärenden om den allmänna föreläsningverksamheten, den sexualhygieniska och den ekonomiska upplysningsverksamheten och om folkbildningskurser, inspekterar centralbyråer för föreläsningförmedling, föreläsningföreningar, bildningsförbund och folkbildningskurser, handhar utgivandet av föreläsningsskatalogen, verkställer utredningar och utövar rådgivande verksamhet.

Folkhögskolinspektören uppbär 3 000 kronor i årsarvode. Den nuvarande inspektören är tillika rektor vid folkhögskola. Instruktion för folkhögskolinspektören fastställdes av skolöverstyrelsen den 26 oktober 1914. Enligt denna åligger det inspektören bl. a. att ha tillsyn över de statsunderstödda folkhögskolorna, genom upplysningar och råd understödja skolstyrelser, föreståndare och lärare i deras arbete och genom besök skaffa sig kännedom om skolornas tillstånd och behov. Syftet för hans strävan bör vara att hjälpa skolorna att fylla sin uppgift som karaktärsdanande och allmänt medborgerliga bildningsanstalter, dock utan att söka påtrycka dem någon viss undervisningsplan eller undervisningsmetod, som skulle kunna

försvara deras anpassning efter skilda förhållandens olika krav.

Folkhögskolinspektören har i skrivelse till de sakkunniga erinrat, att antalet folkhögskolor och antalet elever vid dem successivt ökats (se bilaga 2) och att inspektörens arbete i samband därmed vuxit i omfattning. Om befattningen skulle bibehållas i sin nuvarande utformning, måste inspektören därför beredas nedsättning i sin tjänstgöringsskyldighet som rektor eller lärare vid folkhögskola, vilket hittills icke skett. Det vore önskvärt, att inspektören kunde företaga inspektionsresor i större utsträckning än nu vore möjligt.

Representanter för folkhögskolorna ha vid överläggningar med de sakkunniga uttalat, att det av flera skäl vore önskvärt, att inspektören samtidigt vore rektor vid folkhögskola. En rektor vore förtrogen med icke blott undervisningen utan även de ekonomiska och organisatoriska förhållandena vid folkhögskolorna. Han hade en fortlöpande kontakt med arbetet vid en folkhögskola och finge därigenom god kännedom om de problem, som kunde uppstå. En sådan befattningshavare hade också en självständigare ställning och större möjligheter att hävda folkhögskolans speciella intressen än en inom överstyrelsen anställd tjänsteman.

De sakkunniga anse, att rotelchefen bör biträdas av fackmän på båda de områden, som sortera under roteln, nämligen folkhögskolorna och den allmänna folkbildningen. Vissa skäl kunna emellertid anföras mot att folkhögskolinspektören tillika är rektor. En rektor måste i regel vistas vid sin skola och kan endast vid bestämda tider vara närvarande inom skolöverstyrelsen, då frågor om folkhögskolor behandlas. Inspektören kan visserligen skriftligen yttra sig i ärendena, men det är ofta

önskvärt att dessutom kunna personligen överlägga med honom vid ärendenas föredragning i överstyrelsen. Den lönereglering, som är avsedd att genomföras för folkhögskolornas lärare, kräver större insatser av inspektören än som nu erfordras. Det torde numera vara ofrånkomligt, att inspektörens tjänstgöringsskyldighet som rektor nedsättes eller i varje fall, att han tidvis blir tjänstledig från rektoratet. En sådan anordning medför givetvis olägenheter för den skola, där han är rektor. Vidare begränsas kretsen av lämpliga sökande till rektorer vid skolor, som ej ligga alltför långt från Stockholm. På grund härav kan det ifrågasättas, om icke en särskild befattning bör inrättas inom överstyrelsen. En heltidstjänst erfordras dock icke för ändamålet. En möjlighet är, att tjänsten kombineras med konsulentverksamhet inom den allmänna folkbildningen. En sådan förening erbjuder fördelar, då samarbete eftersträvas mellan folkhögskolan och det allmänna folkbildningsarbetet. Den ene av rotelns båda konsulenttjänster för allmän folkbildning bör kunna ombildas till en sådan kombinerad tjänst.

De sakkunniga äro tveksamma, vilkendera lösningen är den för folkhögskolorna och skolöverstyrelsen ändamålsenligaste, och ha för den skull ansett sig böra framlägga alternativa förslag. Enligt det första alternativet (inspektörsbefattningen som ett uppdrag vid sidan av rektorstjänst) måste innehavaren beräknas vara tjänstledig 2 å 3 månader om året från rektorstjänsten för inspektion av folkhögskolor och sammanträden eller arbete inom skolöverstyrelsens ämbetslokal. De sakkunniga förorda, att folkhögskolinspektörens arvode utgår med oförändrat belopp, 3 000 kronor om året, men att medel anvisas till ersättning för avstådda

löneförmåner som rektor under 2 å 3 månader om året. De sakkunniga förut-sätta, att i folkhögskolestadgan intages en föreskrift om skyldighet för folkhög-skola att bevilja rektor, som tillika är folkhögskolinspektör, tjänstledighet i erforderlig omfattning för fullgörande av sistnämnda uppdrag. I så fall böra de nuvarande två konsulenttjänsterna för allmän folkbildning bibehållas men erhålla höjd lönegradsplacering på sätt nedan föreslås.

Enligt det senare alternativet bör på skolöverstyrelsens personalförteckning uppföras en heltidstjänst som folkhögskolinspektör och konsulent för allmän folkbildning. Befattningen bör placeras i så hög lönegrad, att till densamma kan förvärfvas rektor vid folkhögskola eller annan person, som är väl kvalificerad till dylik befattning. Sökande bör givetvis dessutom ha erfarenhet från det allmänna folkbildningsarbetet. Rektorstjänster vid folkhögskolor äro numera hänfödda till lönegrad Ca 31 (proposition 1951: 112). Ifrågavarande inspektörs- och konsulentbefattning bör ej lämpligen hänföras till lönegrad med beteckningen Cb, då man ej kan räkna med att innehavaren av befattningen tillika innehar eller kan få bibehålla annan ordinarie eller extra ordinarie tjänst. De sakkunniga förorda, att befattningen hänföres till lönegrad Ce 31. Därvid förutsätta de sakkunniga, att om ordinarie rektor vid folkhögskola erhåller befattningen, Kongl. Maj:t bör kunna medgiva, att inspektören tillsvidare må kunna samtidigt få inneha (men ej uppehålla) rektorstjänsten, såvida särskilda förhållanden därtill föranleda. Härför erfordras riksdagens be-myndigande.

Enligt detta alternativ skulle därutöver endast finnas en konsulenttjänst för allmän folkbildning. Det har, såsom

redan framgått av det sagda, mött svårigheter att till den ena av de nuvarande tjänsterna i lönegrad 26 förvärva kvalificerad sökande. De sakkunniga förorda därför, att konsulenttjänsten hänföres till lönegrad Ce 29. Ifrågavarande alternativ innebär en viss försvagning av konsulentorganisationen för allmän folkbildning, vilken dock motverkas av att den administrativa personalen inom folkbildningsroteln föreslås bliva förstärkt (se nedan).

Konsulentbefattningen för nykterhetsundervisning och nykterhetsupplysning inrättades år 1919, och årsarvodet är 2 200 kronor. Skolöverstyrelsen fastställde instruktion för befattningen den 26 mars 1920. Enligt denna skall konsulenten bl. a. följa arbetet för undervisning och upplysning i nykterhetssyfte vid läroanstalter under överstyrelsens inseende samt vid fortbildnings-, utbildnings- och upplysningskurser, föreläsningar m. m. Konsulenten skall träda i samarbete med de personer och organisationer, som arbeta i nykterhetsundervisnings tjänst. Han skall verka för att lämplig och tillräcklig undervisningsmateriel finnes att tillgå för nykterhetsundervisningen, främja framställandet av sådan samt tillse, att förteckningar däröver upprättas och spridas. Inom överstyrelsen skall konsulenten deltaga i behandlingen av ärenden rörande nykterhetsundervisning samt avgiva förslag till fördelning av anslag till nykterhetsundervisning m. m. Konsulenten skall själv årligen vid minst sex tillfällen hålla instruktionsföreläsningar eller kortare serier av sådana. Han skall följa den sociala och vetenskapliga utvecklingen inom sitt verksamhetsområde samt framkomma med initiativ och uppslag.

Enligt vad de sakkunniga inhämtat,

är ifrågavarande konsulentbefattning av stort värde för skolöverstyrelsen. De sakkunniga förorda, att befattningen bibehålles och att arvodet, som bestämdes till sitt nuvarande belopp år 1939, höjes till 2 400 kronor om året.

Kanslipersonal. Av bilaga 7 framgår, att med arbetsuppgifter, som skola ankomma på Fb, nu sysselsättas inemot 2 byråsekreterare eller amanuenser samt biträdespersonal, motsvarande sammanlagt nära 2 befattningshavare, varav inemot 1 befattningshavare för registratörs göromål. Enligt bilaga 5 genomförda eller tillstyrkta decentraliseringar medföra endast en obetydlig minskning av rotelns arbete.

För närvarande belastas folkhögskolinspektören och rotelns konsulenter i allt för hög grad av löpande administrativa göromål till men för deras egentliga uppgifter. Dessa löpande göromål kunna med fördel överlätas på administrativ personal. Det administrativa arbetet kommer även att öka till följd av ökning av antalet folkhögskolor och

den löneroglering, som skall genomföras för folkhögskolornas rektorer och lärare. För kvalificerat kansliarbete, som nu delvis utföres av folkhögskolin-spektören och konsulentera för allmän folkbildning, bör på roteln finnas en förste byråsekreterare i lönegrad 27. Dessutom erfordras 2 byråsekreterare eller amanuenser.

Även biträdespersonalen bör förstärkas. Åtskilligt arbete med granskning av statsbidragsrekvisitioner, stipendieansökningar m. m., som nu utföres av konsulenter, byråsekreterare eller amanuenser, bör kunna överlätas på ett kvalificerat biträde. De sakkunniga förorda, att inom roteln inrättas 1 kontoristtjänst för dylikt granskningsarbete m. m., 1 kanslibitradestjänst för särskilt registratörs göromålen och 1 kontorsbitradestjänst.

Fb skulle enligt ovan nämnda två alternativ erhålla följande personal. De sakkunniga äro närmast benägna förorda alternativ 2.

Folkbildningsrotelns personal

Befattning	Alternativ 1		Alternativ 2	
	Lönegrad	Årsarvode	Lönegrad	Årsarvode
	kr.		kr.	
rotelchef	Cp 13	1	Cp 13	1
inspektör för folkhögskolor	3 000	$\frac{1}{4}$		
inspektör för folkhögskolor och konsulent för allmän folkbildning			Ce 31	1
konsulenter för allmän folkbildning	Ce 29	2	Ce 29	1
konsulent för nykterhetsundervisning och nykterhetsupplysning	2 400	$\frac{1}{4}$	2 400	$\frac{1}{4}$
		$3 \frac{3}{4}$		$3 \frac{1}{4}$
Kanslipersonal:				
förste byråsekreterare	27	1	27	1
byråsekreterare eller amanuenser	17—24	2	17—24	2
kontorist	13	1	13	1
kanslibiträde	11	1	11	1
kontorsbiträde	4—8	1	4—8	1
		6		6
	Summa	$9 \frac{2}{4}$		$9 \frac{1}{4}$

Folkbiblioteksroteln

Arbetsuppgifter. De sakkunniga räkna med att folkbiblioteksroteln kvarstår inom överstyrelsen tills folkbiblioteks-sakkunnigas förslag genomförts. Någon ändring i rotelns nuvarande arbetsuppgifter ifrågasättes icke. Roteln bör ha sin egen registratorsexpedition.

Personal. I kap. 8 ha de sakkunniga i anslutning till folkbibliotekssakkunni-

gas förslag förordat, att tjänsten som förste bibliotekskonsulent ersättes med en tjänst som byråchef. I övrigt föreslås icke någon ändring i personalen. Denna har sedan i maj 1950 (se bilaga 7) ökat med 1 kontorsbiträde.

För Bi föreslås alltså följande personal.

Folkbiblioteksrotelns personal

Befattning	Lönegrad	Antal
Rotelchef	Cp 13	1
bibliotekskonsulent	Ca 26	1
bibliotekskonsulent	Ce 26	1
byråsekreterare eller amanuenser	17—24	2 5
kontorsskrivare	19	1
kanslibiträden	11	2
kontorsbiträden	4—8	3 6
		Summa 11

Utredningsroteln

Arbetsuppgifter. De arbetsuppgifter, som skulle ankomma på utredningsroteln, Ur, ha angivits i kap. 8. Under roteln skulle även sortera ett statistiskt kontor, i huvudsak motsvarande den nuvarande statistiska avdelningen. I kap. 5 ha de sakkunniga förordat, att det löpande statistiska arbetet bör väsentligt inskränkas, framför allt genom att statistiken för folk- och fortsättningskolan grundas på statens folkskolinspektörers årsberättelser. I stället bör kontoret i ökad utsträckning anlitas för kvalificerade statistiska utredningar av olika slag, vilka icke minst under de närmaste åren erfordras vid skolreformens genomförande (se kap. 8).

Personal. Utöver rotelchefen bör på Ur finnas anställd en kvalificerad kanslitjänsteman. I avbidan på närmare erfarenheter om personalorganisationen

anse sig de sakkunniga ej böra här räkna med att en ordinarie eller extra ordinarie befattningshavare anställas. Å andra sidan är det av vikt, att befattningshavaren blir väl kvalificerad. De sakkunniga föreslå, att för ändamålet beräknas ett arvode motsvarande lön till förste byråsekreterare i 29 lönegraden. Vidare erfordras på roteln 1 byråsekreterare eller amanuens och 1 kanslibiträde.

Förslag till personalorganisation för *statistiska kontoret* ha framlagts dels av statistiska avdelningens chef i promemoria den 11 februari 1950, dels av 1948 års statistikutredning i skrivelse till de sakkunniga den 22 juni 1950. I båda förslagen förordas, att personalen ökas med i runt tal 4 befattningshavare, att chefstjänsten blir en byråchefstjänst samt vidare att bl. a. 1 förste aktuarie-

tjänst (Ca 27) och 1 kontorsskrivare-tjänst (Ca 17) inrättas. Personalförstärkningen motiverades framför allt med det ökade statistiska arbete, som krävdes i anledning av försöksverksamheten på skolans område och under skolreformens successiva genomförande.

Inskränktes det löpande statistiska arbetet på sätt de sakkunniga förordat i kap. 5, skulle kontorets personalbehov betydligt minskas. För arbetet med kvalificerade statistiska utredningar av olika slag erfordras emellertid en personalförstärkning av ungefärligen motsvarande storleksordning. De sakkunniga räkna därför med oförändrat antal befattningshavare för det statistiska arbetet. Personalen har sedan i maj 1950 (se bilaga 7) ökats, genom att en amanuens, anställd på halvtid, blivit heltidsanställd. Med den föreslagna omläggningen kommer det statistiska ar-

betet att ställa större krav, särskilt på den ledande personalen, än som nu är fallet. Befordringsmöjligheterna måste även vara goda, om skolöverstyrelsen skall kunna förvärva väl kvalificerad personal till dessa befattningar. De sakkunniga förorda därför i viss anslutning till statistikutredningens förslag, att chefen för statistiska kontoret såsom byrådirektör hänföres till lönegrad Ca 31, samt att aktuarietjänsten (Ca 24) ombildas till 1 förste aktuarietjänst i lönegrad Ca 27. Förste aktuarien bör under chefens tillsyn ansvara för sagda speciella statistiska utredningar. För dessa erfordras även kvalificerad biträdespersonal. På grund härav bör ytterligare 1 kanslibiträdestjänst inrättas. Den i bilaga 7 redovisade arvodesanställda befattningshavaren har tidigare varit kanslibiträde.

Personalen inom Ur skulle alltså få följande sammansättning.

Utredningsrotelns personal

Befattning	Lönegrad Årsarvode	Antal
Rotelpersonal:		
rotelchef	Cp 13	1
förste byråsekreterare	arvode = Ce 29	1
byråsekreterare eller amanuens	17—24	1
kanslibiträde	11	1
		<u>4</u>
Statistiska kontoret:		
byrådirektör	Ca 31	1
förste aktuarie	Ca 27	1
byråsekreterare eller amanuenser	17—24	1 1/2
kansliskrivare	15	1
kanslibiträden	11	5 1/2
kontorsbiträden	4—8	4
		<u>13 2/2</u>
		Summa

Kansliavdelningen

Arbetsuppgifter. Kansliavdelningen, K, övertager i stort sett de arbetsuppgifter, som åvila den nuvarande administrativa avdelningen utom frågor om verkets inre organisation, som skulle

ankomma på överdirektören. Vissa ärenden skulle dock från administrativa avdelningen överföras till andra avdelningar, t. ex. frågor om ändrad kommunal indelning, som skulle föras

till B. Vidare böra till K föras ärenden av huvudsakligen administrativ karaktär, som nu handläggas på läroverks- eller folkskolavdelningarna. K föreslås uppdelad på två rotlar, inom vilka väsentligen följande ärenden skulle handläggas.

Rotel K 1

Allmänna frågor, särskilt av juridisk natur.

Författningar utom i lönefrågor.

Lärares och elevers rättsliga ställning.

Fel eller försummelse i tjänsten av befattningshavare inom skolöverstyrelsens verksamhetsområde.

Skyldighet för lärare och andra befattningshavare att underkasta sig läkarundersökning.

Förening av tjänster och medgivande att inneha tjänstbefattning eller uppdrag utom tjänstgöring som timplärare.

Pensionsärenden samt frågor om avsked och anstånd med avsked.

Statsbidragsärenden, i den mån de ej föras på annan rotel.

Kassor, fonder, donationer och terminsavgifter.

Frågor om överlåtelse av böcker, arkivalier, inventarier eller undervisningsmateriel vid statliga skolor.

Under rotel K 1 böra sortera följande arbetsenheter.

Registratorsexpedition och sakregister gemensamma för K, Ur och överdirektören.

Kameralkontoret, som bör handha verkets kassaärenden samt granska och besluta om ersättning för resor och flyttkostnader till personal hos skolöverstyrelsen. Om statskontorets befattning med vissa skolanslag överföres till skolöverstyrelsen (se kap. 5), böra dessa arbetsuppgifter ankomma på kameralkontoret.

Skolöverstyrelsens bibliotek.

Kommissionärer.

Skrivbyrå.

Expeditionsvakter.

Telefoncentral.

Rotel K 2

Löneförfattningar.

Löneärenden.

Förhandlingar med personalorganisationer.

Personal. Rotel K 1

Med ärenden, som skulle ankomma på rotel K 1, sysselsättes nu (bortsett från ovan nämnda roteln underställda arbetsenheter) arbetskraft motsvarande uppskattningsvis 0,6 byråchef, 1,35 förste byråsekreterare och 1,6 byråsekreterare eller amanuenser (se bilaga 7). Numera sysselsättes även delvis 1 kanslibitråde på halvtid med ifrågavarande ärenden. Decentraliseringar, som tillstyrkts i kap. 7 och bilaga 5, inverka endast i ringa mån på arbetsbelastningen inom denna rotel.

Att byråchefen beräknas nu ägna endast $\frac{1}{10}$ av sin tid åt dessa ärenden beror på att han nu i övrigt handlägger löneärenden. Till roteln skulle som nya ärenden överföras frågor om fel eller försummelse i tjänsten av befattningshavare inom skolöverstyrelsens verksamhetsområde och om skyldighet för lärare och andra befattningshavare att underkasta sig läkarundersökning. Dessa frågor äro ofta svårbedömda och komma i stor utsträckning att belasta byråchefen. Ärenden om fel eller försummelse i tjänsten böra sammanhållas inom rotel K 1, men föredragningen bör, då så anses lämpligt, kunna ankomma på rotelchef, under vilken befattningshavaren i övrigt närmast kan anses sortera. Ärenden om läkarundersök-

ning böra handläggas i samråd med skolöverstyrelsens läkare.

Ärendena på rotel K 1 innefatta ej sällan frågor av svårbedömd juridisk natur. Utom byråchefen bör därför på roteln finnas 1 förste byråsekreterare, vilken bör vara jurist. Om tjänsten skall kunna besättas med en väl kvalificerad person med denna utbildning, måste den hänföras till lönegrad 29. För pensionsärenden erfordras 1 byråsekreterare eller amanuens. Ytterligare en sådan tjänsteman erfordras för att biträda rotelchefen och förste byråsekreteraren. På roteln erfordras alltså 2 byråsekreterare eller amanuenser. Vidare bör på roteln finnas 1 kanslibitråde, bl. a. för pensionsärendena.

På r e g i s t r a t o r s e x p e d i t i o n e n och sakregistret finnas nu 1 kontorist och 1 kontorsbiträde. Denna personal är tillräcklig, och kontorsbiträdet bör även kunna lämna rotelpersonalen i övrigt viss hjälp.

Om nämnda skolanslag överflyttas från statskontoret till skolöverstyrelsen, erfordras inom k a m e r a l k o n t o r e t 1 kamrerare såsom chef, vilken bör hänföras till lönegrad Ca 24, 1 kassör i lönegrad Ca 18, 1 kanslibitråde och 1 kontorsbiträde. Med denna personal bör kameralkontoret även kunna granska vissa andra statsbidragsrekvisitioner, t. ex. från sinnesslöskolor (se kap. 5).

Skolöverstyrelsens bibliotek är till sin huvuddel förlagt till ett särskilt rum. Därjämte finnas delar förlagda som referensbibliotek i sessionsrummet och i vissa tjänstemäns rum. Efter utfärdande av särskilda bestämmelser rörande granskning av läroböcker har ett stort antal dylika böcker i samband med granskningsförfarandet kommit överstyrelsen till del. Dessa böcker äro icke katalogiserade och ej heller enhet-

ligt placerade. Intet särskilt anslag utgår till överstyrelsens bibliotek. Endast i mycket begränsad omfattning har därför nyutkommen pedagogisk litteratur kunnat inköpas. Accessionen består i regel av läroböcker, som överlämnas som gåva till överstyrelsen av förlag eller författare. Biblioteket omfattar omkring 10 000 band, utgörande dels psykologisk och pedagogisk litteratur, dels läroböcker, dels betänkanden och andra officiella publikationer, dels litteratur i administrativa och lönetekniska frågor. Att överstyrelsen hittills kunnat reda sig med ett så bristfälligt bibliotek, beror bl. a. på att överstyrelsen haft tillgång till pedagogiska biblioteket, som är inrymt i omedelbar anslutning till överstyrelsens lokaler.

I propositionen 1944:207 om inrättandet av psykologisk-pedagogiska institutet föreslogs, att pedagogiska biblioteket skulle från den tidpunkt Kungl. Maj:t bestämde i organisatoriskt avseende övertagas av institutet. Därvid förutsattes, att sammanslagningen skulle föregås av en inventering av bokbestånden i pedagogiska biblioteket och förutvarande högre lärarinneseinariets bibliotek, varvid förefintliga dupletter skulle införlivas med skolöverstyrelsens bibliotek. Riksdagen förklarade sig emellertid med hänsyn till överstyrelsens behov av ett rikhaltigt pedagogiskt bibliotek icke beredd att för det dåvarande taga definitiv ställning till detta förslag utan förutsatte, att frågan om sammanslagning i vart fall skulle underställas riksdagens prövning, innan den genomfördes (skrivelse nr 368).

I skrivelse till Kungl. Maj:t den 8 oktober 1945 anmälde överstyrelsen resultatet av inventeringen av bokbestånden i sistnämnda båda bibliotek. Undersökningen gav vid handen, att avdelningarna filosofi, psykologi och pe-

dagogik inom statens normalskolas (förutvarande högre lärarinneseminariets) bibliotek omfattade 670 arbeten. Av dessa funnos större delen eller 437 arbeten jämväl i pedagogiska biblioteket. Härtill komme, att 20 av de löpande tidskrifter, som funnes i pedagogiska biblioteket, ävenledes anskaffades till statens normalskolas bibliotek.

I enlighet med ett av Kungl. Maj:t framlagt förslag beslöt 1949 års riksdag, att pedagogiska biblioteket i organisatoriskt avseende skulle övertagas av psykologisk-pedagogiska institutet, dock — med hänsyn till byggnadsfrågans läge — först från och med den tidpunkt Kungl. Maj:t komme att bestämma (skrivelse nr 8 punkt 17). I 1951 års statsverksproposition (VIII s. 274) har departementschefen föreslagit, att oaktat lokalfrågan ännu ej lösts, verksamheten vid de båda institutionerna borde samordnas från och med den 1 juli 1951. Riksdagen har biträtt förslaget.

En av de ledande synpunkterna i de sakkunnigas förslag till överstyrelsens omorganisation har varit att i görligaste mån frigöra överstyrelsens pedagogiskt utbildade fackmän från administrativt arbete, för att de skola få möjlighet att i högre grad än hittills ägna sig åt pedagogiska arbetsuppgifter. En betydande ökning av antalet pedagogiska konsulenter har föreslagits. Överhuvud taget inta i förslaget de pedagogiska arbetsuppgifterna en framskjuten plats. Alldeles särskilt framträder detta i förslaget om en speciell försöksavdelning inom verket. Att överstyrelsen härigenom blir i långt större utsträckning än tidigare beroende av sitt bibliotek liksom av tillgång till pedagogiska biblioteket ligger i öppen dag. Ett förläggande av pedagogiska biblioteket till lokaler på avsevärt avstånd från överstyrelsen är därför för överstyrelsen

olägligt. Å andra sidan är det uppenbart, att psykologisk-pedagogiska institutet — särskilt om detta omorganiseras och utbygges till ett institut för vetenskaplig forskning på det psykologisk-pedagogiska området med inriktning på skolans behov — är i starkt behov av ett fullgott bibliotek.

Under sådana omständigheter skulle tvenne institutioner — skolöverstyrelsen och psykologisk-pedagogiska institutet — ha behov av ett specialbibliotek av pedagogiska bibliotekets karaktär. Det är givetvis otänkbart att dubblera ett dylikt specialbibliotek, som är vårt lands största i sitt slag och innehåller litteratur, som ofta nog numera icke kan anskaffas. Uppenbarligen kan endast ett enda dylikt bibliotek utrustas på sådant sätt, att det kan svara mot de krav, som måste ställas på detsamma. De sakkunniga förutsätta, att till pedagogiska biblioteket utgår anslag av minst den storleksordning, som medger inköp av litteratur till samma omfattning som under de senaste åren. Därjämte måste de sakkunniga understryka att bibliotekets placering blir sådan, att det utan svårighet kan betjäna överstyrelsen.

Därest så blir förhållandet, synes överstyrelsens bibliotek kunna bibehållas ungefärligen i sin nuvarande omfattning. Dock bör biblioteket utökas med förut angivna dupletter. Vidare bör biblioteket kompletteras med standardverken på det psykologisk-pedagogiska området. Om läroboksgranskningen helt förlägges till skolöverstyrelsen, kommer biblioteket med tiden att automatiskt inrymma alla läroböcker inom det allmänna skolväsendet.

Skolöverstyrelsens bibliotek handhas nu av en amanuens, som tillika har annat arbete. Biblioteksarbetet motsvarar endast $\frac{1}{4}$ av heltidstjänstgöring. Redan

under nuvarande förhållanden är denna arbetskraft otillräcklig, och biblioteket kan ej anses vara ordnat på ett tillfredsställande sätt. Uppordnandet av det nuvarande bokbeståndet kräver ett betydande arbete. I den mån biblioteket där- efter ej ger full sysselsättning åt en heltidsanställd befattningshavare, bör denne även biträda i arbetet med läroboksgranskningen. I anslutning till ett den 8 maj 1950 framlagt förslag av 1947 års löneutredning avseende vissa biblio- teksbiträden förorda de sakkunniga, att för skolöverstyrelsens bibliotek inrättas 1 biblioteksassistenttjänst inom beford- ringsgången Cf 9—Ce 15.

På varje avdelning inom skolöversty- relsen finnes nu en k o m m i s s i o n ä r. Sådana böra framdeles utses för en eller flera avdelningar eller fristående rotlar inom verket och i detta hänse- ende böra de sortera under rotel K 1.

Skrivbyrån omfattar nu, bort- sett från viss skrivpersonal inom andra arbetsenheter, 2 kanslibiträden och om- kring 12 kontorsbiträden (se kap. 4). Den är i allmänhet hårt belastad. De sakkunniga ha inhämtat, att betydande förseningar vid expedieringen av över- styrelsens beslut tidvis uppstå därige- nom, att byråns personal är otillräcklig. Dess arbete kommer att växa till följd av den intensifiering av överstyrelsens verksamhet, som de sakkunniga föreslå. På skrivbyrån bör finnas 1 kontorist som chef för byrån. Vidare erfordras 4 kanslibiträden, kunniga i stenografi eller främmande språk, och 13 kontors- biträden. Byråns personal bör liksom nu även anlitas för kollationering.

För v a k t t j ä n s t m. m. finnas nu 1 förste expeditionsvakt (Ca 11), 3 ordinarie expeditionsvakter (Ca 9) och 6 icke-ordinarie expeditionsvakter, bortsett från den expeditionsvakt, som tjänstgör på meritplåtsarkivet (se bi-

laga 7). Skolöverstyrelsen har i sina petita för budgetåret 1950/51 hemställt om inrättande av en tjänst som mate- rialförvaltare i lönegrad Ce 14. Försla- get upptogs ej av departementschefen med hänsyn till pågående utredning om skolöverstyrelsens organisation och det statsfinansiella läget. De sakkunniga anse, att en sådan befattning erfordras för ett verk av skolöverstyrelsens stor- lek. Materialförvaltaren bör svara för överstyrelsens material- och blankett- förråd samt biträda på överdirektörens kansli vid behandling av frågor om överstyrelsens lokaler, möbler och ma- skiner. Genom ändamålsenlig planlägg- ning av materialinköp, övervakning av materialåtgången och andra åtgärder bör en dylik befattningshavare kunna nedbringa verkets expensutgifter. Mate- rialförvaltare i lönegrad Ca 14 finnas bl. a. i riksräkenskapsverket, medicinal- styrelsen och pensionsstyrelsen. De sak- kunniga förorda, att inom skolöversty- relsen inrättas 1 tjänst som materialför- valtare i lönegrad Ca 14.

Civilförvaltningens personalförbund har i skrivelse till de sakkunniga den 27 december 1950 framhållit, att de arbetsuppgifter, som nu ankomma på expeditionsvakten inom biblioteksro- teln, äro av helt annan art och mer kvalificerade än vad som allmänt torde åvila expeditionsvakt i lönegrad 9. För- bundet anser, att arbetsuppgifterna äro så kvalificerade att de motivera inrät- tandet av en kontoristtjänst. Då det är avsett, att biblioteksroteln skall utbry- tas ur skolöverstyrelsen, ha de sakkun- niga icke ansett sig böra upptaga denna fråga i förevarande sammanhang. Frå- gan torde böra prövas, då roteln om- bildas till ett fristående verk.

Utom 1 förste expeditionsvakt i löne- grad Ca 11 böra finnas 5 ordinarie expeditionsvakter i lönegrad Ca 9 och

4 icke-ordinarie expeditionsvakter, alltså tillsammans, inberäknat materialförvaltaren, 11 befattningshavare (bortsett från den expeditionsvakt, som ovan under O redovisas på meritplåtsarkivet). I nuvarande läge kan detta antal synas högt, men vakttjänsten försvåras av att för statistiska avdelningen och folkbiblioteksroteln måste anvisas särskilda lokaler utanför överstyrelsens ämbetsbyggnad. Genom den föreslagna ökningen av verkets personal ställas större krav på vakttjänsten. Sedan överstyrelsens omorganisation genomförts, hör en organisationsundersökning av vakttjänsten inom överstyrelsen genomföras i samråd med statens organisationsnämnd.

Telefoncentralen handhas nu av 1 kanslibitråde och 1 kontorsbiträde. Extra arbetshjälp erfordras dock ganska regelbundet ett par timmar om dagen. Enligt de sakkunnigas förslag skulle antalet befattningshavare inom överstyrelsen utökas väsentligt. Detta gäller särskilt den kvalificerade pedagogiska personalen. En starkt ökad belastning av överstyrelsens växel kan därför förutses. En utbyggnad av denna och anskaffande av personsökaranläggning erfordras (se kap. 12). I samband härmed måste telefonpersonalen utökas med 1 kontorsbiträde, varvid behovet av extra arbetshjälp bortfaller eller i varje fall avsevärt minskas.

Rotel K 2

Den arbetskraft, som nu sysselsättes med lönefrågor, motsvarar uppskattningsvis 1,4 byråchefer, 0,2 förste byråsekreterare, 7,4 byråsekreterare eller amanuenser samt 2,7 befattningshavare i biträdesställning (se bilaga 7).

I kap. 7 och bilaga 5 ha de sakkunniga tillstyrkt decentralisering av beslu-

tanderätten i ett flertal löneärenden. Av betydelse i personalthänseende är särskilt decentraliseringen av beslutanderätten i frågor om ersättning för sjukvårdskostnader för kommunalt anställda lärare och om placering i löneklass. Roteln är hårt belastad, och anvisningar till hjälp för skolledare och skolstyrelser ha ej kunnat utfärdas i önskvärd utsträckning. De nya löne regleringarna för övningslärare, kyrkomusiker, folkhögskollärare och lärare vid privatläroverken medföra ökat arbete inom roteln, vilket är större än den arbetsminskning, som föranledes av nämnda decentraliseringar.

Om rotelchefen skall hinna ägna sig åt allmänna lönefrågor av större betydelse, såsom författningsförslag och anvisningar, måste han biträdas av förste byråsekreterare, till vilka beslutanderätten i ett flertal ärendegrupper kan delegeras. Inom roteln finnas tre huvudgrupper löneärenden, nämligen *dels* frågor om löneklassplacering samt om övningslärare, vilka frågor böra handläggas gemensamt för samtliga skolformer, *dels* övriga lönefrågor för vid högre skolor anställda befattningshavare, på vilka i regel Saar äger tillämpning, *dels* lönefrågor för folk- och småskollärare, för vilka avlöningsreglementet för folkskolan gäller. För envar av dessa ärendegrupper erfordras en förste byråsekreterare, om arbetet skall kunna organiseras på ett lämpligt sätt. I löneärenden uppstå i många fall svåra juridiska frågor. En av de förste byråsekreterarna bör därför vara jurist och hänföras till lönegrad 29. De båda övriga befattningshavarna böra hänföras till lönegrad 27. De sakkunniga föreslå alltså, att på rotel K 2 skola finnas 1 förste byråsekreterare i lönegrad 29 och 2 förste byråsekreterare i lönegrad 27.

På grund av arbetets stora omfattning erfordras därutöver 4 byråsekreterare eller amanuenser, som förbereda ärenden till föredragning m. m. Jämfört med nuvarande förhållanden innebär detta en minskning av antalet befattningshavare i lägst amanuensställning (8 mot 9, rotelchefen inberäknad). De sakkunniga anse nämligen, att vissa enklare arbetsuppgifter böra kunna anförtros biträdespersonal, som därför bör förstärkas. Sålunda böra på roteln finnas 2 kansliskrivare. Den ene

bör biträda med uppsättningen av enkla ärenden om placering i löneklass och den andre med ärenden om resekostnadsersättningar till lärare, bl. a. till övningslärare vid fyllnadstjänstgöring. Sistnämnda frågor ha ett så nära samband med lärarnas anställnings- och tjänstgöringsförhållanden, att de icke lämpligen böra handläggas på kameralkontoret. Vidare erfordras 1 kanslibitråde och 2 kontorsbiträden. Inom K skulle alltså erfordras följande personal.

Kansliavdelningens personal

Befattning	Lönegrad	Antal
Rotel K 1		
avdelningschef	Cp 15	1
förste byråsekreterare	29	1
byråsekreterare eller amanuenser	17—24	2
kanslibitråde	11	1
		<hr/> 5
Registratorse Expedition, sakregister m.m.:		
kontorist (registrator)	13	1
kontorsbiträde	4—8	1
		<hr/> 2
Kameralkontor:		
kamrerare	Ca 24	1
kassör	Ca 18	1
kanslibitråde	11	1
kontorsbiträde	4—8	1
		<hr/> 4
Bibliotek:		
biblioteksassistent	Cf 9—Ce 15	1
		<hr/> 1
Skrivbyrå:		
kontorist	13	1
kanslibiträden	11	4
kontorsbiträden	4—8	13
		<hr/> 18
Vakttjänst m.m.:		
materialförvaltare	Ca 14	1
förste expeditionsvakt	Ca 11	1
ordinarie expeditionsvakter	Ca 9	5
icke-ordinarie expeditionsvakter	7—9	4
		<hr/> 11
Telefoncentral:		
kanslibitråde	11	1
kontorsbiträde	4—8	2
		<hr/> 3
		44
Rotel K 2		
rotelchef	Ca 37	1
förste byråsekreterare	29	1
förste byråsekreterare	27	2
byråsekreterare eller amanuenser	17—24	4
kansliskrivare	15	2
kanslibitråde	11	1
kontorsbiträden	4—8	2
		<hr/> 13
		Summa 57

Sammanfattning

Verksledning. Personal med fackutbildning

Rotel	Befattning	Förslag		Nu ¹	Ök- ning	Minsk- ning
		lönegrad årsarvode kr.	antal			
	Verksledning:					
	generaldirektör	Cp 20	1	1		
	överdirektör	Cp 17	1		1	
	<i>Summa</i>		2	1	1	
	Pedagogisk personal:					
	avdelningschefer (U, F, L, B, O)	Cp 15	5	2	3	
	rotelchefer (F, S, Fb, Ur)	Cp 13	4		4	
	rotelchefer (U, L, B, O)	Ca 37	9	16 ²		7
U 1	ämneskonsulenter	3 000 + lön	8		8	
U 2	lågstadiekonsulent	3 000 + lön	1		1	
U 2	hjälpkolekonsulent	Cb 4	1	1/2	1/2	
U 5	förste gymnastikkonsulent	Cb 7	1			
U 5	gymnastikkonsulenter	Cb 4	2	1	1	
U 5	musikkonsulent	Cb 4	1		1	
U 5	musikkonsulent	1 800 + lön	1/2	1/2		
U 5	tekningskonsulent	Cb 4	1		1	
U 5	tekningskonsulent	1 800 + lön	1/2	1/2		
U 5	konsulent för kvinnlig slöjd	Cb 4	1		1	
U 5	konsulent för kvinnlig slöjd	1 800 + lön	1/2	1/2		
U 5	konsulent för manlig slöjd	Cb 4	1		1	
U 5	konsulent för manlig slöjd	1 800 + lön	1/2	1/2		
U 5	filmkonsulent	3 000 + lön	1	1/4	3/4	
F	skolpsykolog	Cb 7	1		1	
F	byrådirektör för praktisk utbildning	Ce 31	1/2		1/2	
F	byrådirektör för kansliet på F	Ce 31	1		1	
F	konsulenter för studieplaner m.m.	3 000 + lön	3	1	2	
B	extra föredragande	Cg 31	1	2		1
S	inspektör för blindundervisningen	1 200	1/4	1/4		
S	inspektör för dövstumundervisningen	2 000	1/4	1/4		
S	inspektör för sinnesslöundervisningen	Cb 6	1	1/2	1/2	
S	konsulent för sinnesslöundervisningen	1 800 + lön	1/2		1/2	
S	inspektör för förskolor och daghem	Ce 27	1		1	
S	konsulent för förskolor och daghem	Ce 24	1		1	
S	förste konsulent för hushållsgöromål och skolmåltidsverksamheten	Cb 7	1	1		
S	konsulent för hushållsgöromål och skolmål- tidsverksamheten	Cb 4	1	1		
S	konsulent för hushållsgöromål och skolmål- tidsverksamheten	1 800 + lön	1/2		1/2	
Fb	inspektör för folkhögskolor och konsulent för allmän folkbildning	Ce 31	1	1/4	3/4	
Fb	konsulent för allmän folkbildning	Ce 29	1	2		1
	<i>Summa</i>		53	31	31	9

¹ Här angivas nuvarande närmast motsvarande befattningar, även om förslaget innebär ändrad lönegradsplacering.

² Häri ingå 3 extra ordinarie tjänster och 3 dubblerade tjänster.

Rotel	Befattning	Förslag		Nu ¹	Ök- ning	Minsk- ning
		lönegrad årsarvode kr.	antal			
	<i>Läkare:</i>					
	skolöverläkare	Cp 15	1	1		
	biträdande skolöverläkare	Cs 13	$\frac{2}{2}$	$\frac{1}{2}$	$\frac{1}{2}$	
	<i>Summa</i>		2	$1\frac{1}{2}$	$\frac{1}{2}$	
	<i>Byggnadsteknisk personal:</i>					
B	arkitekt	Cp 9	1	1		
B	biträdande arkitekt	Ce 29	1	1		
B	biträdande arkitekt	Ce 27	1	$\frac{1}{2}$	$\frac{1}{2}$	
B	byggnadsingenjör	Ce 22	1	1	1	
	<i>Summa</i>		4	$2\frac{1}{2}$	$1\frac{1}{2}$	
	<i>Statistisk personal:</i>					
Ur	byrådirektör	Ca 31	1	1		
Ur	förste aktuarie	Ca 27	1	1		
Ur	byråsekreterare eller amanuenser	17—24	$1\frac{1}{2}$	$1\frac{1}{2}$		
	<i>Summa</i>		$3\frac{1}{2}$	$3\frac{1}{2}$		
	<i>Bibliotekspersonal:</i>					
Bi	rotelchef	Cp 13	1	1		
Bi	bibliotekskonsulent	Ca 26	1	1		
Bi	bibliotekskonsulent	Ce 26	1	1		
Bi	byråsekreterare eller amanuenser	17—24	2	2		
K	biblioteksassistent	Cf 9—Ce 15	1	1	1	
	<i>Summa</i>		6	5	1	
	<i>Annan personal med fackutbildning:</i>					
Öd	pressombudsman	6 000	$\frac{1}{2}$		$\frac{1}{2}$	
S	konsulenter för yrkesvägledning	arvode = Ce 27	$\frac{2}{2}$		$\frac{2}{2}$	
	assistenter för yrkesvägledning	Ce 24	$\frac{2}{2}$		$\frac{2}{2}$	
Fb	konsulent för nykterhetsundervisning	2 400	$\frac{1}{4}$	$\frac{1}{4}$		
	<i>Summa</i>		$2\frac{3}{4}$	$\frac{1}{4}$	$2\frac{1}{2}$	

Administrativ personal

Befattning	Lönegrad	Gd Öd	U	F	L	B	O	H	S	Fb	Bi	Ur	K	S:a	Nu	Ök- ning	Minsk- ning
avdelningschef	Cp 15												1	1	1		
rotelchef	Ca 37					1	1						1	1	1		
byrådirektör	31					2	2						2	2	3	2	
förste byråsekreterare	29	1	1			2	1	1		1		1 ¹	2	9	3	6	
förste byråsekreterare	27				1								2	10	3	7	
byråsekreterare, amanuenser, kamrerare	17-24	1	7	2	2	2	7	2	2	2		1	7	35	39		4
kontorsskrivare	Ce 19										1			1	1		
registrator, kassör	Ca 18												1	2	2		1
kansliskrivare	15					1		1					1	7	2		5
kontorister	13		1		1		2			1		1	2	7	2		5
kansllbi träden	11	3	6	1	1	1	5	1	2	1		6 ^{1/2}	7	36 ^{1/2}	32 ^{1/2}		3 ^{3/4}
kontorsbiträden	4-8		3	1	1	2	4	1	1	1	3	4	17	38	34		4
Summa		5	19	4	6	11	25	5	7	6	6	13 ^{1/2}	42	149 ^{1/2}	119 ^{3/4}		33 ^{3/4}

¹ Årsarvode motsvarande lönegrad Ce 29.

Befattning	Förslag		Nu	Ökning	Minskning
	lönegrad	antal			
<i>Vakttjänst m.m.:</i>					
materialförvaltare	Ca 14	1		1	
förste expeditionsvakt	Ca 11	1	1		
ordinarie expeditionsvakter	Ca 9	5	3	2	
icke-ordinarie expeditionsvakter	7—9	5	6 1/2		1 1/2
<i>Summa</i>		12	10 1/2	3	1 1/2
<i>Telefoncentral:</i>					
kanslibitråde	11	1	1		
kontorsbiträden	4—8	2	1	1	
<i>Summa</i>		3	2	1	

Sammandrag (evalverat i heltidstjänster)

Personal	Förslag	Nu	Ökning	Minskning
Verksledning	2	1	1	
pedagogisk personal	53	31	31	9
läkare	2	1 1/2	1 1/2	
byggnadsteknisk personal	4	2 1/2	1 1/2	
statistisk personal	3 1/2	3 1/2		
bibliotekspersonal	6	5	1	
annan fackutbildad personal	2 3/4	1/4	2 1/2	
administrativ personal	149 1/2	119 3/4	33 3/4	4
vakttjänst	12	10 1/2	3	1 1/2
telefoncentral	3	2	1	
<i>Summa</i>	237 3/4	177	75 1/4	14 1/2

Antal ordinarie tjänster

Om skolväsendets lokala organ utbyggs, medför detta viss inskränkning i skolöverstyrelsens arbetsuppgifter (se kap. 13). Detta torde särskilt gälla löpande arbete av olika slag, som till stor del utföres av kanslipersonal. Tills frågan om skolväsendets lokala organ slutligt prövats, bör därför antalet ordinarie tjänster i förhållande till det totala antalet tjänster för denna personalkategori vara något lägre än vad som eljest brukar vara fallet. En sådan begränsning bör dock om möjligt undvikas beträffande de högsta tjänsterna inom varje grupp, till vilka befordran

plägar ske (förste byråsekreterare, kansliskrivare). I annat fall komma innehavarna av de högre extra ordinarie tjänsterna att samtidigt inneha lägre ordinarie tjänster, vilka alltså måste uppehållas av vikarier med vikariatslöneförordnande. Sådana successionsförordnanden medföra åtskilliga olägenheter.

I det föregående har frågan om ordinarie eller extra ordinarie anställningsform lämnats öppen beträffande flertalet administrativa tjänster. De sakkunnigas förslag i detta hänseende framgår av omstående uppställning, vari även redovisas nuvarande antal dylika tjänster. Antalet tjänster i olika lönegrader

har därvid hämtats från tabellen på sid. 228. Dock har personalen på telefontralen inräknats, medan biträdespersonalen inom folkbiblioteksroteln frånräknats.

De tjänster som byråsekreterare eller amanuenser inom Ur och Bi (se sid. 227), för vilka krävas speciell fackut-

bildning, ha ej medtagits. De sakkunniga räkna med att dessa tjänster tillsvärdare skola vara icke-ordinarie.

En sammanställning över antalet ordinarie och icke-ordinarie tjänster enligt de sakkunnigas förslag finnes i de sakkunnigas beräkning av skolöverstyrelsens avlöningsanslag (bilaga 12).

Befattning	Löne-grad	Förslag			Nu		
		ord.	icke-ord.	S:a	ord.	icke-ord.	S:a
förste byråsekreterare	29	7	2 ¹	9	2	1	3
förste byråsekreterare	27	7	3	10	2	1	3
byråsekreterare eller amanuenser	17—24	11	23	34	15	23	38
kansliskrivare	15	5	2	7	2	—	2
kontorister	13	5	2	7	—	2	2
kanslibiträden	11	20	15 1/2	35 1/2	8	23 3/4	31 3/4
kontorsbiträden	4—8	17	20	37	10	22	32
Summa		72	67 1/2	139 1/2	39	72 3/4	111 3/4

¹ Därav 1 mot arvode på Ur.

KOSTNADSBERÄKNINGAR M. M.

Avlöningar*Arvoden m. m.*

Utöver de i kap. 11 föreslagna befattningarna erfordras för skolöverstyrelsens vidgade verksamhet ökade medel till arvoden m. m. för olika ändamål. I detta hänseende få de sakkunniga föreslå följande.

Lekmannarepresentanter. För närvarande utgår arvode med 800 kronor till vardera av 2 ordinarie lekmannarepresentanter eller tillhopa 1 600 kronor. Till dagarvoden enligt kommittékungörelsen åt dessa representanter och till dagarvoden med 25 kronor per sammanträdesdag åt suppleanterna för dem beräknas nu 800 kronor. Hittills ha de ordinarie lekmannarepresentanterna i medeltal deltagit i sammanträden inom överstyrelsen under 18 dagar om året.

Efter överstyrelsens omorganisation torde dessa representanters närvaro påkallas i större utsträckning. Särskilt medför lärobokgranskningen ett avsevärt merarbete. Lekmannarepresentanterna i statens läroboksnämnd åtnjuta — utom ordföranden — utöver dagarvode enligt kommittékungörelsen ett årsarvode av 804 kronor.

Med hänsyn till arbetsuppgifternas omfattning förorda de sakkunniga, att årsarvodet till envar av överstyrelsens ordinarie lekmannarepresentanter fastställas till 1 200 kronor. I övrigt torde nuvarande ersättningsbestämmelser böra

gälla. Då de sakkunniga föreslagit, att antalet ordinarie lekmannarepresentanter ökas till 3, skulle kostnaderna för nämnda årsarvoden uppgå till 3 600 kronor. För dagarvoden böra beräknas 1 500 kronor.

Ledamöter av folkbildningsnämnden. För dagarvoden till dessa ledamöter är nu anvisat ett belopp av förslagsvis 300 kronor. Detta belopp förslår emellertid ej till de två sammanträden, som minst böra hållas varje budgetår. De sakkunniga förorda, att beloppet höjes till 500 kronor. I detta sammanhang må nämnas, att kostnaderna för nämndledamöternas resor årligen bruka uppgå till omkring 1 500 kronor.

Experter för försöksverksamheten. För planläggningen och utformningen av den försöksverksamhet, som ankommer på överstyrelsen, erfordras specialister för särskilda undersökningar och uppdrag, vilka icke kunna utföras eller medhinnas av försöksavdelningens heltidsanställda personal. I sin skrivelse den 15 december 1950 om överstyrelsens försöksverksamhet budgetåret 1951/52 ha de sakkunniga såsom nu aktuellt exempel på dylika uppgifter anfört utarbetande av studieplaner i vissa praktiska ämnen, som skolkommisionens arbete ej omfattat, t. ex. vid inrättande av praktiska linjer i läroverken. För dylika ändamål beräkna de sakkunniga ett årligt medelsbehov av 25 000 kronor.

Skolradiochefen. Såsom nämnts i kap. 10 bör skolradiochefen vara skolöverstyrelsens expert i skolradiofrågor och föredraga sådana ärenden inom överstyrelsen. För detta arbete bör han erhålla ett årligt arvode av 1 000 kronor.

Experter för radio- och filmapparater. I kap. 10 ha de sakkunniga framhållit, att skolöverstyrelsen bör granska och godkänna sådana skolradioapparater, till vilka statsbidrag kan utgå, undersöka möjligheterna att centralt upphandla sådana apparater m. m. samt att erforderlig expertis härför torde, i den mån skolradiochefen ej företräder densamma, få tillgodoses genom tillkallande av särskilda sakkunniga. På överstyrelsen skulle även ankomma att granska och godkänna filmprojektorer, bildbands- och skioptikonapparater och andra slag av projektionsapparater. I den mån arbetet ej kan ombesörjas av den föreslagne filmkonsulenten, böra experter på detta område kunna tillkallas. Då här är fråga om kvalificerat arbete för specialiserad teknisk personal, torde för experter i frågor rörande radio- och filmapparater icke kunna beräknas lägre belopp än 5 000 kronor.

Experter för övriga tekniska hjälpmedel. Det bör ankomma på skolöverstyrelsen att verka för skolornas utrustning med lämpliga tekniska hjälpmedel i övrigt samt att handlägga standardiserings- och andra frågor rörande undervisningslokalernas möbler och andra lösa inventarier. De sakkunniga ha i kap. 10 föreslagit, att sådana ärenden skola handläggas av från fall till fall tillkallade särskilda sakkunniga, då ifrågasvarande materielgrupper äro av så heterogen natur, att det knappast synes möjligt att genom en person tillgodose all den sakkunskap, som erfordras. Kostnaderna uppskattas här till 2 000 kronor.

Sakkunniga för filmgranskning. Såsom nämnts i kap. 10 bör vid granskning av undervisningsfilm i första hand filmkonsulenten medverka samt beträffande de mera speciella pedagogiska synpunkterna överstyrelsens experter i det ämne eller på det skolstadium, för vilket filmen närmast är avsedd. Överstyrelsen bör emellertid, såsom i nämnda kapitel framhållits, ha möjlighet att anlita särskilda sakkunniga såsom granskare. För detta ändamål beräknas 600 kronor. Dessa kostnader täckas av den avgift, som skulle utgå för filmgranskningen.

Granskning av det nuvarande beståndet av skolfilmer, cirka 1 000, förutsätter ett avsevärt engångsarbete, vartill i stor utsträckning måste anlitas extra arbetskraft. Även om för varje film endast beräknas en extra kostnad av 10 kronor, erfordras sålunda 10 000 kronor. Dessa kostnader skulle likaledes täckas av inflytande granskningsavgifter.

Sakkunniga för ekonomiundervisning. De sakkunniga ha i kap. 11 understrukit ekonomiundervisningens betydelse. Detta ämne torde kunna företräddas inom skolöverstyrelsen av någon eller några av de föreslagna ämneskonsulenterna eller överstyrelsens övriga ämnesexperter, men dessutom måste man räkna med att i speciella fall behöva anlita särskilda sakkunniga. Till arvodet åt de sistnämnda beräknas 1 000 kronor.

Sakkunniga för undervisning i lantbruk, skogsvård och fiske. I klass 9 y av enhetsskolan skola eleverna erhålla förberedande yrkesutbildning. Där i kommer även att ingå landsbygdens yrkesundervisning, såsom undervisning i lantbruk, skogsvård och fiske. Då man ej kan räkna med att de av de sakkunniga föreslagna företrädarna för prak-

tisk utbildning inom överstyrelsens försöksavdelning — en heltidsanställd konsulent och en byrådirektör, vilken skulle ha halvtidstjänstgöring inom skolöverstyrelsen — komma att vara experter inom dessa områden, böra särskilda sakkunniga kunna tillkallas. För sådana sakkunniga beräknas för lantbruk 1 200 kronor, för skogsvård 1 200 kronor och för fiske 600 kronor eller sammanlagt 3 000 kronor.

Sakkunniga för skolträdgårdar m. m. I kap. 9 ha de sakkunniga föreslagit, att en konsulentorganisation för undervisning i trädgårdsskötsel framdeles bör inrättas, närmast knuten till folkskoleseminarierna, samt att, innan denna fråga närmare utretts, medel ställas till förfogande för anlitan av sakkunniga i ämnet. Dessa erfordras i första hand för att biträda överstyrelsen vid handläggning av frågor om seminariernas undervisning i trädgårdsskötsel. Vidare erfordras experter, som kunna biträda överstyrelsen vid planering av skolgårdar, lek- och idrottsplatser m. m. Medelsbehovet för dessa ändamål torde kunna uppskattas till 3 000 kronor.

Sakkunniga för förskolor och daghem. I likhet med 1946 års kommitté för den halvöppna barnvården anse de sakkunniga, att specialutbildning erfordras för att granska ritningar till lokaler för förskolor och daghem. Då man ej kan förutsätta, att skolöverstyrelsens arkitekter äga speciell utbildning härför, måste ett belopp beräknas för tillkallande av sakkunniga i förekommande fall. Detta belopp kan uppskattas till 6 000 kronor.

Tandvårdsinspektörer. Anslagsposten arvoden och särskilda ersättningar till inspektörer och sakkunniga biträden m. m. är för innevarande budgetår uppförd med 22 800 kronor. Härav äro 800 kronor beräknade till ersättning åt

tandvårdsinspektörer, vilket belopp alljämt erfordras.

Övriga sakkunniga. Av nyssnämnda anslagspost ha vidare 12 000 kronor beräknats till arbetshjälp åt överstyrelsens arkitekter samt 10 000 kronor till anlitan av särskilda sakkunniga. Förstnämnda belopp skulle ej längre erfordras, då ytterligare en heltidsanställd arkitekt föreslagits. För budgetåret 1951/52 har överstyrelsen hemställt om en höjning av posten med 33 000 kronor med hänsyn till vissa tillfälliga omfattande utredningar. Även framdeles erfordras expertis för tillfälliga utredningar inom olika delar av överstyrelsens arbetsområde. Det nuvarande beloppet är otillräckligt. Vid bifall till förslaget om inrättande av en utredningsrotel bör emellertid beloppet kunna begränsas till 15 000 kronor.

Jämförande kostnadsberäkningar

I bilaga 12 ha de sakkunniga sammanställt kostnaderna för avlönande av den personal, som erfordras enligt de sakkunnigas förslag. Kostnaderna ha därvid fördelats på de olika anslagsposterna i överstyrelsens avlöningsstat. Kostnaderna för de konsulenter, vilka utöver arvode erhålla ersättning för avstådda avlöningsförmåner, ha upptagits under anslagsposten arvoden och särskilda ersättningar, bestämda av Kungl. Maj:t. Det kan ifrågasättas, om icke dessa kostnader borde belasta posten avlöningar till övrig icke-ordinarie personal. De sakkunniga ha emellertid valt den förstnämnda anslagsposten särskilt med hänsyn till att kostnaderna för avstådda avlöningsförmåner ofta icke kunna beräknas i förväg och därför lämpligen böra uppföras under en icke maximerad anslagspost. I förenk-

lingssyfte föreslås, att anslagsposten arvoden och särskilda ersättningar till inspektörer och sakkunniga biträden m. m. benämnas arvoden till experter m. m.

I följande uppställning redovisas resultatet av dessa beräkningar. Till jämförelse angivas dels de för budgetåret

1950/51 anvisade beloppen, dels dessa belopp justerade med hänsyn till chefslönerregleringen samt höjningen av det rörliga tillägget från 12 till 33—32 %, dels de ökningar eller minskningar av de sålunda justerade anslagsposterna, som skulle erfordras enligt de sakkunnigas förslag.

Jämförelse med avlöningsstaten budgetåret 1950/51

Anslagsposter	Budgetåret 1950/51		Förslag	Ökning (+) Minsk. (—)	
	anvisat belopp	justerat belopp			
1. Avlöningar till ordinarie tjänstemän, <i>förslagsvis</i>	785 000	826 300	1 407 144	+	580 844
2. Arvoden och särskilda ersättningar, bestämda av Kungl. Maj:t, <i>förslagsvis</i>	46 600	46 600	324 868	+	278 268
3. Arvoden till experter m. m., <i>förslagsvis</i>	22 800	22 800	62 400	+	39 600
4. Avlöningar till övrig icke-ordinarie personal	800 000	800 000	797 472	—	2 528
5. Rörligt tillägg, <i>förslagsvis</i>	174 600	507 000	697 476	+	190 476
Summa kronor	1 829 000	2 202 700	3 289 360	+	1 086 660

De sakkunnigas förslag innebär alltså, att överstyrelsens avlöningsstat skulle i avrundade tal behöva ökas med 1 087 000 kronor till 3 289 000 kronor. Denna ökning beror dock till en del på att till överstyrelsen överföras kostnader, vilka nu belasta andra anslag. Vissa kostnadsökningar uppstå dessutom oavsett de sakkunnigas förslag.

Anslaget till statens läroboksnämnd, som för budgetåret 1950/51 uppgår till 31 000 kronor, skulle sålunda bortfalla. Kostnaderna för den halvöppna barnavården kunna beräknas nu belasta socialstyrelsens avlöningsstat med 50 000 kronor. Framdeles skulle socialstyrelsens medelsbehov minskas med detta belopp. Från statskontoret skulle överstyrelsen övertaga vissa kamerala uppgifter beträffande skolväsendet (se kap. 5). Kostnaderna härför kunna uppskattas till 13 000 kronor. Från anslaget Skolöverstyrelsen: Försöksverksamhet m. m. avlönas, som nämnts, nu ett kanslibiträde (Cg 11), en amanuens (Cg 17), en konsulent (Cg 27) och en undersök-

ningsexpert. Dessa befattningshavare eller de befattningshavare, som enligt de sakkunnigas förslag skulle ersätta dem, föreslås framdeles avlönade från överstyrelsens avlöningsanslag. Härigenom uppstår en besparing på anslaget till försöksverksamheten, som kan uppskattas till 44 000 kronor.

Lönerregleringen för övningslärare skulle under alla förhållanden kräva en personalökning inom överstyrelsen motsvarande en förste byråsekreterare och ett kanslibiträde. Kostnaderna härför kunna uppskattas till 25 000 kronor.

Därtill komma de inkomster, som inflyta från filmgranskningen, vilka — bortsett från granskningen av nuvarande filmbestånd (se ovan) — kunna uppskattas till 1 000 kronor årligen. Avgifterna för filmgranskning torde bära redovisas på riksstatens inkomstsida. En ökning av dessa inkomster medför ökade granskningskostnader för överstyrelsen. Med hänsyn härtill bör överstyrelsen äga rätt att överskrida delposten till arvoden åt experter m. m. eller

delposten avlöningar till övrig icke-ordinarie personal med tillhopa samma belopp som granskningsavgifterna överstiga 1 000 kronor för år. En dylik regel bör även tillämpas i fråga om kostnaderna för engångsarbetet med granskningen av nuvarande filmbestand.

För närvarande äro under anslagsposten arvoden och särskilda ersättningar, bestämda av Kungl. Maj:t, 900 kronor anvisade till vikariatsersättningar m. m. Ur denna delpost skall bestridas befattningsarvode, som må tillkomma vikarie för avdelningschef under dennes semester eller ledighet. Denna post kommer liksom avdelningschefernas arvoden att bortfalla. I de sakkunnigas beräkningar av avlöningsstaten har hänsyn tagits till ersättning för vikariat på avdelningschefstjänsterna, varför under nämnda anslagspost uppkommer en besparing med 900 kronor.

Det skulle sålunda uppstå bespa-

ringar under andra anslag m. m. till ett sammanlagt belopp av (31 000 + 50 000 + 13 000 + 44 000 + 25 000 + 1 000 + 900 =) 164 900 kronor. De sakkunnigas förslag skulle alltså innebära en reell ökning av avlöningsmedlen med i runt tal 922 000 kronor.

Bruttoökningen 1 086 700 kronor fördelar sig väsentligen på följande personalkategorier. Beloppen avse avlöning åt den personal, som redovisas i sammandraget (evalverat i heltidstjänster) i kap. 11 (sid. 229), ävensom arvoden åt motsvarande experter m. m. Härvid ha ej — liksom ej heller i avlöningsstaten — medräknats $\frac{1}{2}$ byrådirektör inom F, som helt skulle avlönas av överstyrelsen för yrkesutbildning, samt 2 konsulenter och 2 assistenter för yrkesvägledning inom S, anställda på halvtid, vilka helt skulle avlönas av arbetsmarknadsstyrelsen.

Kostnadsökningens fördelning på olika personalkategorier

Personal	Budgetåret 1950/51	Förslag	Ökning
Verksledning	34 100	64 600	30 500
Pedagogisk personal	582 400	1 169 700	587 300
Läkare	35 500	54 600	19 100
Byggnadsteknisk personal	51 000	73 100	22 100
Administrativ personal	1 253 500	1 626 100	372 600
Statistisk personal	53 500	57 300	3 800
Annan fackutbildad personal. Vakttjänst	60 900	106 400	45 500
Biblioteksroteln	131 800	137 600	5 800
Summa kronor	2 202 700	3 289 400	1 086 700

Av uppställningen framgår, att huvudparten av kostnadsökningen under avlöningsstaten, eller 587 300 kronor, hänför sig till förstärkning av överstyrelsens pedagogiska personal. Kostnadsökningen för kanslipersonalen, eller 372 600 kronor, föranledes väsentligen av önskemålet att den pedagogiska personalen skall kunna ägna sig väsentligen åt de uppgifter, för vilka den har

fackutbildning.

Till belysande härav redovisas i följande uppställning dels den kanslipersonal i olika tjänsteställning, som står till den pedagogiska personalens omedelbara förfogande, d. v. s. all kanslipersonal inom U, F, L, S, Fb och Ur utom statistiska kontoret, dels övrig kanslipersonal. Uppgifterna ha hämtats från bilaga 7 och kap. 11.

Den administrativa personalens fördelning

Kanslipersonal	Antal befattningshavare			Kostnads- ökning kronor
	Maj 1950	Förslag	Ökning	
<i>På pedagogiska arbetsenheter:</i>				
Förste byråsekreterare	0,45	6,00	5,55	101 300
Byråsekreterare och amanuenser ...	11,00	16,00	5,00	67 800
Registrator	0,75	0,75	—	—
Kansliskrivare	0,65	1,75	1,10	10 300
Kontorister	0,80	3,00	2,20	18 900
Kanslibiträden	7,25	12,75	5,50	43 600
Kontorsbiträden	6,75	8,50	1,75	11 800
	27,65	48,75	21,10	253 700
<i>På andra arbetsenheter:</i>	86,10	94,75	8,65	118 900
Summa	113,75	143,50	29,75	372 600

Slutligen må nämnas, att kostnaderna för avlöning av all personal på försöksavdelningen ingå i avlöningsstaten med ett belopp av 191 300 kronor.

Omkostnader

Sjukvård m. m. Belastningen på denna post i omkostnadsstaten budgetåret 1949/50 var i runt tal 15 500 kronor. Antalet befattningshavare med sjukvårdsförmån ökas vid bifall till de sakkunnigas förslag från i runda tal 180 till 230. Kostnaderna torde böra beräknas till 20 000 kronor.

Reseersättningar. För innevarande budgetår ha för ändamålet anvisats 70 000 kronor, vilket belopp dock icke kan anses motsvara det nuvarande behovet. Överstyrelsen har hemställt om en höjning till 90 000 kronor för budgetåret 1951/52. Resekostnaderna för verksamhetschefen uppgingo budgetåret 1949/50 till omkring 2 500 kronor och för vart och ett av undervisningsråden till i medeltal 2 200 kronor. Vid inrättandet av skolöverläkarbefattningen år 1942 beräknades för skolöverläkarens resor ett medelsbehov av 3 000 kronor. En förutsättning för att överstyrelsens

ledamöter skola kunna utöva pedagogisk inspektion och rådgivning i avsedd omfattning är, att de i stor utsträckning besöka skolor och andra anstalter. Detsamma gäller det stora antal inspektörer och konsulenter, som föreslagits av de sakkunniga, samt den pedagogiskt utbildade byrådirektören på försöksavdelningen. De sakkunniga ha i olika sammanhang förordat, att överstyrelsens pedagogiska verksamhet i form av instruktions- och auskultationsdagar skall betydligt utvidgas. För detta ändamål böra medel beräknas under särskilt anslag (se nedan), men kostnaderna för undervisningsråds och konsulenter resor i anledning härav måste ersättas från förevarande anslagspost.

För resor för generaldirektören, överdirektören och övriga ledamöter, konsulenterna för studieplaner, skolpsykologen, arkitekterna, ämneskonsulenterna, konsulenterna i övningsämnen, inspektörerna för blind-, dövstum- och sinnesslöundervisning, konsulenten för sinnesslöundervisning, hjälpskolekonsulenten, lågstadiekonsulenten, filmkonsulenten, konsulenterna för allmän folkbildning, inspektören och konsulenten för förskolor och daghem, konsulenten

för nykterhetsundervisning och nykterhetsupplysning samt den extra föredraganden på byggnads- och planeringsavdelningen eller sammanlagt omkring 65 befattningshavare bör en resekostnad av i medeltal omkring 3 500 kronor per person beräknas samt för de 2 bibliotekskonsulenterna sammanlagt 3 500 kronor. Hänsyn har därvid tagits till järnvägstaxornas höjning. Därtill komma resor för överstyrelsens lekmanrepresentanter och folkbildningsnämndens ledamöter. Resor för vikarierande undervisningsråd böra även bestridas ur denna anslagspost. Vidare anse de sakkunniga det vara av stor betydelse för de högre administrativa tjänstemännens arbetsinsats, att dessa tid efter annan få tillfälle följa skolans verksamhet och företaga härför erforderliga resor, vilket hittills endast i ett fåtal fall varit möjligt.

På grund härav bör för reseersättningar beräknas ett årligt belopp av 250 000 kronor. För budgetåret 1951/52 har riksdagen anvisat 85 000 kronor (proposition 1951: 136 sid. 59).

De sakkunniga ha icke ansett sig böra upptaga frågan, om tjänstebil bör anskaffas för skolöverstyrelsens räkning. Det torde få ankomma på överstyrelsen att framlägga förslag i ämnet.

Tjänstgöringstraktamenten åt vikarierande undervisningsråd. För innevarande budgetår ha för ändamålet anvisats 35 000 kronor. De sakkunniga räkna, som nämnts, med att ämneskonsulenterna i stor utsträckning skola vikariera som undervisningsråd. Posten torde därför kunna beräknas till 20 000 kronor.

Expenser. Innevarande budgetår ha till bränsle, lyse och vatten beräknats 22 000 kronor och till övriga expenser 180 000 kronor. Den av de sakkunniga föreslagna personalorganisationen för-

utsätter en ökning av skolöverstyrelsens ämbetslokaler med omkring 45 till 160 tjänsterum. Enligt vad de sakkunniga under hand inhämtat, föreligga möjligheter att tillgodose detta lokalbehov genom förhyrning. Då emellertid ämbetsverkets arbete försvåras, om arbetsheterna icke äro förlagda i anslutning till varandra, synes det lämpligt, att byggnadsstyrelsen vid fullgörande av styrelsen meddelat uppdrag att utreda frågan om uppförande av nytt ämbetshus i Stockholm beaktar överstyrelsens ökade lokalbehov. Med hänsyn till prishöjning och det ökade antalet tjänsterum torde förstnämnda post böra beräknas till 35 000 kronor.

För övriga expenser torde prishöjning och personalökning medföra en ökning av det löpande medelsbehövet med $\frac{1}{3}$ eller med i runt tal 60 000 kronor. Därtill komma 15 000 kronor om året, utgörande beräknad ersättning för hålkortsmaskinservice genom generalpoststyrelsen, tobaksmonopolet eller statistiska centralbyrån. De sakkunniga utgå nämligen från, att överstyrelsen icke behöver för sitt statistiska kontor anskaffa särskilda sådana maskiner men har behov av att för speciella statistiska undersökningar i viss utsträckning anlita hålkortsmaskiner. Till övriga expenser skulle alltså erfordras sammanlagt 255 000 kronor.

Delposten till expenser skulle behöva höjas till 290 000 kronor.

Publikationstryck. För innevarande budgetår ha för ändamålet anvisats 80 000 kronor. Överstyrelsen har dock av speciella skäl medgivits rätt att överskrida anslagsposten med betydande belopp. I sina anslagsäskanden för budgetåret 1951/52 har skolöverstyrelsen hemställt om en höjning av anslagsposten till 110 000 kronor. Överstyrelsen har därvid grundat sin beräkning på

medelsbehovet för innevarande budgetår enligt följande översikt.

1. Standardiserade prov för betygsställningen i folkskolan ..	60 000
2. På folkbildningsroteln ankommande publikationer	13 000
3. Utgivande av råd och anvisningar rörande röst- och talvård samt läs- och skrivsvårigheter	3 300
4. Publicering av skolöverläkarens berättelser för läsåren 1949/51	3 400
5. Skolöverstyrelsens tjänstepublikation Aktuellt från skolöverstyrelsen	22 000
6. Schema och promemorior för studentexamen, broschyrer från konsulenter för husligt arbete m. m.	2 500

Summa kronor 104 200

För samma eller liknande ändamål torde vid det i början av år 1951 rådande prisläget föreligga ett konstant årligt medelsbehov av 100 000 kronor.

upplaga, vilket beräknas medföra en kostnadsökning av 10 000 kronor. Skolöverstyrelsens ökade pedagogiska insatser måste även taga sig uttryck i ökad publikationsverksamhet på olika områden. Kostnaderna härför uppskattas till 15 000 kronor. Vidare bör undervisningsstatistiken publiceras i fortlöpande tryckta berättelser. Kostnaderna härför kunna uppskattas till 10 000 kronor. Medelsbehovet för publikationstryck torde alltså böra beräknas till $(100\ 000 + 10\ 000 + 15\ 000 + 10\ 000 =) 135\ 000$ kronor.

Instruktions- och auskultationsdagar. Instruktions- och auskultationsverksamheten bör som nämnts få en vidgad omfattning. Inom överstyrelsen pågår en utredning om hur en dylik verksamhet skall organiseras. Det torde få ankomma på överstyrelsen att framlägga förslag om erforderligt anslag för ändamålet.

I enlighet med det anförda skulle omkostnadsstaten upptaga följande poster. Till jämförelse angivas motsvarande belopp för innevarande budgetår.

Omkostnadsstat

Anslagsposter	Budgetåret 1950/51	Förslag	Ökning (+) Minskning (-)
1. Sjukvård m. m., <i>förslagsvis</i>	8 500	20 000	+ 11 500
2. Reseersättningar, <i>förslagsvis</i>	70 000	250 000	+ 180 000
3. Tjänstgöringstraktamenten åt vikarierande undervisningsråd, <i>förslagsvis</i> ..	35 000	20 000	- 15 000
4. Expenser, <i>förslagsvis</i>	202 000	290 000	+ 88 000
5. Publikationstryck, <i>förslagsvis</i>	80 000	135 000	+ 55 000
Summa kronor	395 500	715 000	319 500

För ändamålet har riksdagen för budgetåret 1951/52 anvisat 105 000 kronor (proposition 1951:136 sid. 59).

De sakkunniga ha föreslagit (sid. 78), att publikationen Aktuellt från skolöverstyrelsen skall utgivas i större

Engångskostnader

I samband med överstyrelsens omorganisation böra anskaffas vissa möbler och maskiner.

Möbler. För överstyrelsen skulle, som nämnts, erfordras ytterligare omkring

45 tjänsterum. Kostnaderna för möbler till dessa torde kunna uppskattas till $(800 \times 45 =)$ 36 000 kronor.

Skriv- och räknemaskiner. Tillgången på skrivmaskiner för den nuvarande personalen är tämligen knapp. Skrivbyrån föreslås av de sakkunniga utökad med 4 tjänstemän. Priset på en maskin av god kvalitet är omkring 800 kronor, varför 3 200 kronor böra beräknas för detta ändamål. För kanslipersonalen i övrigt räknas de sakkunniga med ytterligare ett 20-tal mindre maskiner till ett sammanlagt belopp av omkring 10 000 kronor. Behov av ytterligare räknemaskiner föreligger redan nu. För anskaffande av ett antal sådana maskiner av olika typer beräknas 5 000 kronor. Sammanlagt erfordras alltså i runt tal $(3\,200 + 10\,000 + 5\,000 =)$ 18 000 kronor.

Diktafoner. Överstyrelsen har nu 2 diktafonanläggningar. Behov föreligger redan nu av ytterligare ett par sådana anläggningar. Med den ökning av personalen, som skulle inträda efter omorganisationen, erfordras därutöver ett par anläggningar, eller sammanlagt 5 à 6 anläggningar. Kostnaderna härför beräknas till i runt tal 10 000 kronor.

Filmprojektor. För den granskning av skolfilm, som skulle ankomma på överstyrelsen, erfordras en ljudfilmsprojektor för de vanligast förekommande typerna av filmband. För granskning av andra filmer böra apparater förhyras. Kostnaderna för en sådan projektor jämte viss utrustning i övrigt kan beräknas till 4 000 kronor.

Andra maskiner. Vissa smärre maskiner kunna visa sig erforderliga för att spara arbetskraft. Särskilt må nämnas en fotokopieringsapparat, varigenom snabbt kunna erhållas enstaka kopior av inkomna handlingar och mindre ritningar. Priset för en sådan apparat upp-

går till omkring 800 kronor. Vidare bör en brevslutningsmaskin komma i fråga. Priset för en sådan torde uppgå till omkring 1 300 kronor. För dylika ändamål bör beräknas ett belopp av sammanlagt 3 000 kronor.

Personsökaranläggning. Överstyrelsen har i skrivelse till Kungl. Maj:t den 21 september 1950 hemställt om anvisande av medel för anskaffande av en personsökaranläggning. I yttrande den 15 november 1950 har statskontoret bl. a. uttalat, att statskontoret icke för det dåvarande kunde tillstyrka bifall till framställningen. Frågan borde prövas i ett större sammanhang, då flertalet centrala ämbetsverk med lokalförvaltning kunde anföra lika goda skäl som skolöverstyrelsen för installation av en sådan anläggning. De sakkunniga vilja framhålla, att en förstärkning av personalen på sätt de sakkunniga föreslagit ökar behovet av en personsökaranläggning. Den tid, som inbesparas för personal i olika lönegrader genom en dylik anläggning, motsvarar ett ekonomiskt värde, som vida överstiger anskaffningskostnaderna. Dessa torde i nuvarande läge kunna uppskattas till 15 000 kronor.

Chefstelefoner. Arbetet inom överstyrelsen karakteriseras av att i ett stort antal ärenden samråd måste ske mellan olika befattningshavare, icke minst i chefsställning. Detta samråd sker i stor utsträckning per telefon. Det är av vikt, att dessa befattningshavare snabbt kunna komma i kontakt med varandra och även med vissa dem underställda befattningshavare liksom att telefonkonferenser kunna innefatta mer än två deltagare. Dessa önskemål skulle tillgodoses genom chefstelefonanläggningar. För ändamålet beräkna de sakkunniga ett belopp av 10 000 kronor.

Telefonväxeln. Överstyrelsens telefon-

växel är redan nu utnyttjad till full kapacitet, och ytterligare linjer erfordras både för utgående samtal och för anknytningar inom verket. Efter omorganisationen erfordras en utbyggnad av telefonväxeln. Kostnaderna härför, vilka belasta byggnadsstyrelsens anslag, torde uppgå till 5 000 kronor.

Engångskostnaderna i samband med genomförandet av skolöverstyrelsens omorganisation skulle alltså uppgå till följande belopp.

Möbler	36 000
Skriv- och räknemaskiner	18 000
Diktafoner	10 000
Filmprojektor m. m.	4 000
Andra maskiner	3 000
Personsökaranläggning	15 000
Chefstelefoner	10 000
Telefonväxel (utbyggnad)	5 000

Summa kronor 101 000

Lämpligen bör nämnda belopp anvisas som ett särskilt anslag, dock med avdrag för 5 000 kronor, avseende kostnader för utbyggnad av telefonväxeln, som böra bestridas i annan ordning. Anslaget till engångskostnader bör beräknas till i avrundat tal 100 000 kronor.

Försöksverksamhet

Till Skolöverstyrelsen: Försöksverksamhet m. m. är anvisat ett särskilt reservationsanslag, nu 160 000 kronor. Från anslaget bestridas kostnader för kurser för lärare, vilka deltaga i försöksverksamheten, ersättningar till av överstyrelsen i denna verksamhet anlidade särskilda konsulenter, resekostnader för dessa samt för den ledamot inom överstyrelsen, som närmast handhar ledningen av försöksverksamheten, ävensom kostnader för allmän försöks-

verksamhet (framställande av utbildningsfilmer m. m.).

För budgetåret 1951/52 har riksdagen för ändamålet anvisat ett reservationsanslag om 300 000 kronor. Anslaget storlek för tiden därefter är självfallet beroende av försöksverksamhetens omfattning och inriktning. Det torde böra ankomma på skolöverstyrelsen att i samband med sina årliga äskanden framlägga erforderliga beräkningar av sagda anslag.

Sammandrag

Vid bifall till de sakkunnigas förslag inträder en ökning av skolöverstyrelsens avlöningsanslag med i runt tal 1 087 000 kronor och av dess omkostnadsanslag med i runt tal 320 000 kronor, om hänsyn icke toges till engångskostnaderna (100 000 kronor), alltså med inalles 1 407 000 kronor.

Kostnadsökningen för statsverket erhålles genom att minska sistnämnda belopp med ovan redovisade besparingar på andra anslag m. m., vilka uppgå till 165 000 kronor.

Nettoökningen för statsverket stannar alltså vid 1 242 000 kronor.

Sistnämnda belopp motsvarar i runt tal 0,25 % av statsverkets kostnader för skol- och folkbildningsväsendet.

Enligt direktiven för de sakkunniga borde vid utredningen eftersträvas, att nuvarande kostnadsram för överstyrelsen om möjligt icke överskredes — dock skulle härvid bortses från kostnaderna för en eventuell kameral avdelning. Det har sålunda icke varit möjligt för de sakkunniga att begränsa sitt förslag inom nämnda kostnadsram. Fastmer medför bifall till förslaget en avsevärd kostnadsökning. Att så sker torde icke vara förvånande mot bakgrunden av 1950 års riksdags beslut i

skolfrågan, vilket ställer synnerligen stora krav på skolöverstyrelsens möjligheter att ansvara för skolväsendets utveckling.

Genomförandet av skolöverstyrelsens omorganisation

De sakkunniga räkna med att förslag till omorganisation av skolöverstyrelsen förelägges 1952 års riksdag och att den beslutade omorganisationen träder

i kraft den 1 april eller den 1 juli 1952. Det skulle emellertid möta avsevärda svårigheter att på en gång tillsätta alla föreslagna högre befattningar med kvalificerade sökande. Detta torde framför allt gälla de pedagogiska befattningarna, där det är av särskild vikt att förvärva framstående fackmän på olika områden. Med hänsyn härtill förordade sakkunniga, att med inrättandet av nedan angivna befattningar får anstå till den 1 juli 1953.

Befattningar, som böra inrättas den 1 juli 1953

Antal	Befattningar	Lönegrad m. m.	Lön (inberäknat 33—32%) kronor
4 ⁵ / ₂	Ämneskonsulenter	arvode + lön	85 344
	Konsulenter för övningsämnen (teckning, musik, manlig slöjd, kvinnlig slöjd, hushållsgöromål)	arvode + lön	42 576
1	Lågstadiekonsulent	arvode + lön	12 120
1	Konsulent för förskolor och daghem	Ce 24	14 316
2	Byråsekreterare eller amanuenser	Cf 17—Ca 24	25 686
2	Kanslibiträden	Ce 11	15 481
10 ⁵ / ₂			195 523

För genomförandet av skolöverstyrelsens omorganisation från och med budgetåret 1952/53 erfordras enligt vad som anförts ett avlöningsanslag om 3 094 000 kronor och ett omkostnadsanslag om 715 000 kronor samt ett anslag för engångskostnader om 100 000 kronor. Från och med budgetåret 1953/54 erfordras en höjning av avlöningsanslaget till 3 289 000 kronor. Om omorganisationen genomföres från och med den 1 april 1952 erfordras tilläggsanslag för sista kvartalet av budgetåret 1951/52 om 320 000 kronor, varav 250 000 kronor på avlöningsanslaget och 70 000 kronor på omkostnadsanslaget.

Omorganisationen kräver ett omfattande förberedelsearbete inom verket.

Det torde bli erforderligt att under någon tid före omorganisationens genomförande för detta arbete avdela ett par av verkets befattningshavare. Omorganisationen kräver även anskaffning i förväg av kontorsmateriel m. m. I den mån de härigenom uppkommande extra kostnaderna för avlöning m. m. icke kunna bestridas inom ramen för överstyrelsens nuvarande anslag, torde medel böra ställas till förfogande antingen genom överskridande av vederbörande anslagsposter för budgetåret 1951/52 eller genom ianspråktagande av åttonde huvudtitelns reservationsanslag till extra utgifter.

SKOLÖVERSTYRELSEN OCH DE REGIONALA SKOLMYNDIGHETERNA

Befintliga regionala organ

Inom *läroverksväsendet* finnas icke instanser mellan skolöverstyrelsen och skolorna (härvid bortses från de kamerala uppgifter, som ankomma på länsstyrelserna). På grund härav äro skolorna — och bland dem särskilt de statliga — i sin verksamhet beroende av direkt kontakt med skolöverstyrelsen. Anmärkas må, att de statliga skolornas styrelser ha mer begränsade befogenheter än de kommunala skolornas.

Inom *folkskoleväsendet* finnas följande regionala organ (mellaninstanser), nämligen länsstyrelserna, domkapitlen och statens folkskolinspektörer.

Länsstyrelsernas uppgift är huvudsakligen kameral. De handha utanordnandet av statsbidrag till folkskoleväsendet.

Enligt folkskolestadgan åligger det domkapitlen »att hava en sorgfällig uppsikt över anstalterna för folkundervisningen samt vaka över deras ledning och utveckling till uppfyllande av deras viktiga bestämmelse». Domkapitlen pröva och avgöra besvär över lärartillsättning, godkänna i vissa fall organisationsplaner, handlägga frågor om förening av lärartjänst med kyrkomusikertjänst samt om förflyttning av lärare inom skoldistrikt vid omorganisation

av skolväsendet m. m. Sedan år 1936 representeras folkskoleväsendet inom domkapitlen av en av dess ledamöter.

Inom folk- och fortsättningsskolan utövas den regionala tillsynen av statens folkskolinspektörer. Deras uppgifter framgå av den genom kungörelsen 1914: 489 fastställda instruktionen (be- träffande ändringar däri se statsligga- ren för budgetåret 1950/51, sid. 648). Antalet inspektörer har länge varit 52. I enlighet med ett av skolöverstyrelsen framlagt förslag ha inspektionsområde- nas gränser genom beslut av Kungl. Maj:t den 29 september 1950 (SFS 1950: 511) från och med den 1 januari 1951 ändrats i anslutning till länen, medan de tidigare voro anknutna till stiftsin- delningen. Varje län omfattar nu ett eller flera inspektionsområden. I sam- band härmed har antalet områden ned- bringats från 52 till 51.

Nomadskolinspektören har beträffande nomadskolväsendet de uppgifter, som eljest ankomma på statens folkskol- inspektörer. Nomadskolinspektören har dock att mera i detalj taga befattning med de frågor, som beröra nomadsko- lorna. Härutinnan hänvisas till instruk- tionen (kungörelsen 1938: 478, ändrad 1945: 546).

Folkskolinspektörerna och nomad- skolinspektören äro direkt underställda

skolöverstyrelsen. Genom dessa organ avlastas överstyrelsens folkskolavdelning ett flertal arbetsuppgifter, som beträffande andra skolformer handläggas inom överstyrelsen. Antalet befattningshavare, som inom folkskolavdelningen handlägga ärenden berörande folk- och fortsättningsskolan, är bl. a. till följd härav — bortsett från dem, som syssla med byggnads- och planeringsärenden — påfallande lågt i förhållande till dessa skolformers stora omfattning.

Inom *folkbildningsväsendet* saknas statliga eller kommunala mellaninstanser. Däremot ha folkbildningsorganisationerna vanligen centrala topporganisationer, vilka förmedla statsbidrag till de lokala föreningarna och studiecirk-larna. Härigenom och även i andra hänseenden avlasta dessa organisationer i stor utsträckning arbete från skolöverstyrelsen. Folk- och skolbiblioteksväsendet saknar likaledes mellaninstanser i egentlig mening. Centralbiblioteken utgöra dock en påbyggnad på de lokala folkbiblioteken med uppgift att supple-
ra dessas arbete.

Planerad omorganisation

Enligt ett av 1945 års *folkskolesak-kunniga* framlagt betänkande och förslag angående mellaninstanser för folkskoleväsendet (SOU 1948:28) bör för varje inspektionsområde inrättas en mellaninstans, benämnd skoldirektionen, i vilken folkskolinspektören skall ingå som verkställande ledamot. Han skall därefter få titeln statens skoldirektör. Skoldirektionerna skola enligt förslaget övertaga flertalet av de arbetsuppgifter rörande folkskoleväsendet, som nu åvila folkskolinspektörerna och domkapitlen, samt vissa ärenden, som nu handläggas inom länsstyrelserna och

skolöverstyrelsen. Även andra uppgifter skulle tillfalla skoldirektionerna.

Enligt *skolkommissionens* principbetänkande (SOU 1948:27) skall skolväsendet bli en övervägande kommunal angelägenhet och huvudansvaret åvila de enskilda skoldistrikten. Framtidens regionala inspektion måste ha kompetens för det allmänna skolväsendet i dess helhet. Regioninspektörernas verksamhet måste så till vida omläggas, att den också blir ett instrument för det pedagogiska framstegsarbetet och i detta avseende samordnad med både den centrala instansen och de lokala skolledningarnas verksamhet. Vidare borde behovet av lekmannainslag i mellaninstansen beaktas. Till mellaninstansen borde knytas en skolpsykolog.

I det av 1948 års *länsstyrelseutredning* i juni 1950 avgivna betänkandet (SOU 1950:28) angående länsstyrelsernas organisation och ställning inom länsförvaltningen ifrågasattes, att skolväsendet inordnas under länsstyrelserna som regionalt tillsynsorgan. Särskilt framhålls, att länsstyrelserna lämna sig väl för att lösa samordningsproblemen, t.ex. mellan skolväsendet och den psykologiska forskningen eller den sociala barn- och ungdomsvårdande verksamheten samt mellan olika skolformer, samt att organisationsärenden, skolbyggnadsfrågor och frågor om skol-skjutsar ha nära samhörighet med vissa länsstyrelseuppgifter. Betänkandet är beroende av Kungl. Maj:ts prövning.

1950 års riksdagsbeslut

Vid anmälan av proposition angående vissa riktlinjer för enhetsskolans ledning och lokala organisation (1950:133) erinrade föredragande departementschefen, att det av 1945 års *folkskolesak-*

kunniga utarbetade förslaget till mellaninsatser berörde endast folkskoleväsendet och närmast avsetts som ett provisorium under övergången till den nya skolreformen. Förslaget, som under remissbehandlingen varit föremål för ganska delade meningar, hade ansetts böra vila i avbidan på slutförandet av länsstyrelseutredningens arbete. Därest i enlighet med skolkommissionens förslag mellaninstanserna skulle avses även för realskolorna och gymnasiet, erfordrades givetvis en annan sammansättning av dem än den folkskolesakkunniga förordat. Detta torde för övrigt bli nödvändigt, även om endast enhetsskolan skulle sortera under dem. Hur frågan om skolans framtida regionala inspektion och ledning borde lösas torde sålunda, framhöll departementschefen, tarva ytterligare övertväganden, varvid särskilt borde beaktas, vilka funktioner man borde tillämna mellaninstanserna ifråga om lärartillsättningen. Under erinran att skolöverstyrelsens organisation vore under utredning av särskilda sakkunniga framhöll departementschefen, att frågan om hur mellaninstanserna borde vara organiserade i framtidens skola samt spørsmålet om lärartillsättningen borde underkastas ytterligare prövning i ett sammanhang.

Särskilda utskottet (utlåtande nr 3 sid. 33) ansåg det för skolans utveckling angeläget, att frågan om mellaninstanserna snarast möjligt löstes. Bl. a. kunde vissa frågor om decentralisation inom skolförvaltningen icke med framgång upptagas, så länge ingenting kunde utsägas om den regionala ledningens utformning. Man borde ha rätt att av mellaninstanserna vänta något mer än en rutinmässig handläggning av löpande ärenden. Riksdagen (skrivelse nr 403) fattade beslut i överensstämmelse med vad utskottet i utlåtandet föreslagit.

De sakkunniga

En ändamålsenlig förstärkning av skolväsendets regionala ledning framstår som en angelägen och brådskande åtgärd. Att bemästra de växande pedagogiska och administrativa uppgifterna enbart genom ett fortsatt utbyggande av skolöverstyrelsen, utöver vad de sakkunnigas förslag innebär, skulle icke vara välbetänkt. En avlastning av skolöverstyrelsen är i stället önskvärd, såsom i det föregående i olika sammanhang framhållits.

Vid tillkallandet av de sakkunniga liksom vid anmälan av förutnämnda proposition till 1950 års riksdag har departementschefen utgått från att skolöverstyrelsens organisation borde prövas fristående från frågan om skolväsendets mellaninstanser. Även riksdagen synes ha anslutit sig till denna uppfattning. De sakkunniga ha funnit, att en dylik fristående prövning utan större svårighet kan ske. Emellertid ha de sakkunniga ansett sig böra här, mot bakgrunden av sitt nu framlagda förslag till omorganisation av skolöverstyrelsen, upptaga frågan i vad mån detta förslag kan påverkas av en omorganisation av nämnda regionala organ.

Givetvis är ett centralt ämbetsverks arbete beroende av i vilken utsträckning underlydande organ kunna överta en del av verkets uppgifter eller eljest underlätta dess verksamhet. Folkskolinspektionens stora betydelse härvidlag för skolöverstyrelsen framgår av det redan sagda.

Att med de otillräckliga resurser, som folkskolinspektionen nu äger, tänka sig decentralisering av ärenden i avsevärt större omfattning än i det föregående föreslagits, ha de sakkunniga icke funnit möjligt. Redan före avgivandet av de sakkunnigas föreliggande förslag har

decentralisering av ärenden till folkskolinspektionen av skolöverstyrelsen ifrågasatts i sådan omfattning, att betänkligheter från inspektionens sida framförts rörande dess möjligheter att utan personalförstärkning åtaga sig ytterligare uppgifter. Det ligger icke i det allmännas intresse att, genom att överflytta löpande ärenden på folkskolinspektörerna, minska möjligheterna för dem att öva tillsyn över skolorna genom direkt kontakt med dessa. Detta spörsmål kommer vid en omprövning av mellaninstansfrågan i ett nytt läge. Därvid bör det bli möjligt att decentralisera ytterligare ärenden från skolöverstyrelsen. Särskilt torde undervisningsavdelningen, byggnads- och planeringsavdelningen samt organisations- och personalavdelningen härvid vinna lättnad. I vad mån en sådan ytterligare decentralisering kan ske, lär i det läge, vari mellaninstansfrågan befinner sig, icke kunna nu bedömas. Mellaninstanserna böra emellertid erhålla en sådan organisation, att de självständigt kunna verkställa även mera kvalificerade utredningar för överstyrelsens räkning.

Däremot kan ett utbyggande av skolväsendets mellaninstanser näppeligen påverka den allmänna organisation av

verket, som de sakkunniga förorda. Denna organisation kan ej utan olägenheter för skolväsendet och det pedagogiska framstegsarbetet begränsas. Skulle å andra sidan skolväsendet icke under de närmaste åren utrustas med ändamålsenliga mellaninstanser, kan en utvidgning av överstyrelsens personalorganisation — särskilt å de nyss angivna avdelningarna — icke undvikas. Härvidlag hänvisas till de i kap. 3 lämnade uppgifterna om den fortgående utökningen av skolöverstyrelsens arbetsbelastning. Vidare måste den ökade rådgivningsverksamheten och kontakten med kommunerna vid planläggning och genomförande av enhetsskolan medföra ökat behov av personal, även om mellaninstanser inrättas, vilket dock bör kunna kompenseras genom decentralisering av andra ärendegrupper till dessa instanser.

Bifall till de sakkunnigas föreliggande förslag minskar följaktligen icke behovet av mellaninstanser inom skolväsendet. En snabb lösning av mellaninstansfrågan, angelägen i och för sig, erfordras tvärtom för att minska behovet av en ytterligare utökning av överstyrelsens personal.

SAMMANFATTNING AV DE SAKKUNNIGAS FÖRSLAG

Riktlinjer för en omorganisation av skolöverstyrelsen

Skolöverstyrelsen måste sättas i stånd att ägna skolornas inre arbete ökad uppmärksamhet och i olika hänseenden ta initiativ på det pedagogiska området. Dess nuvarande organisation lämpar sig ej härför.

De sakkunnigas förslag avser att inom överstyrelsen organisera särskilda arbetsenheter, vilkas huvuduppgift skulle vara av pedagogisk natur, medan de mera administrativt betonade ärendena förläggas till andra arbetsenheter. För administrativt arbete inom samtliga arbetsenheter i överstyrelsen inrättas kvalificerade administrativa befattningar i syfte att så vitt möjligt befria den pedagogiska personalen från dylikt arbete, så att dess kapacitet i större utsträckning än nu kan utnyttjas för positiva pedagogiska insatser. Dessutom utökas den pedagogiska personalen avsevärt.

Ämbetsområde

Till överstyrelsen böra hänföras pedagogiska och organisatoriska uppgifter av betydelse för skolväsendet, medan så vitt möjligt administrativa uppgifter böra hänföras till andra myndigheter.

Den halvöppna barnavården, nu sor-

terande under socialstyrelsen, bör överföras till skolöverstyrelsen (sid. 74).

I enlighet med folkbiblioteks-sakkunnigas förslag bör *folkbiblioteksroteln* utbrytas från skolöverstyrelsen till ett fristående organ, statens biblioteksbyrå. Då detta förslag ännu icke upptagits till slutlig prövning, bör tillsvidare roteln ingå i överstyrelsens organisation (sid. 59).

Läroboksgranskningen bör överflyttas från statens läroboksnämnd till skolöverstyrelsen och ny kungörelse om läroboksgranskning utfärdas. Det förutsättes, att överstyrelsens lekmannarepresentanter skola deltaga i dessa ärenden. I samband härmed bör antalet dylika representanter utökas från två till tre (sid. 55 och bilaga 11).

Till överstyrelsen överflyttas de *anordningsärenden*, avseende skolväsendet, som nu ankomma på statskontoret. Däremot bör arbetet med uträknande och utbetalande av avlöningar till alla statsanställda lärare m. m. och utbetalande av statsbidrag till det icke-statliga undervisningsväsendet ej för närvarande överföras till överstyrelsen (sid. 65).

Överstyrelsens *statistiska arbetsenhet* ombildas till ett effektivt statistiskt serviceorgan för överstyrelsen och andra statsinstitutioner. Den årliga undervisningsstatistiken och materialet härtill förenklas. Undervisningsstatistiken publiceras (sid. 71 och bilaga 4).

Decentralisering

Beslutanderätten i ett stort antal ärenden bör decentraliseras från Kungl. Maj:t till skolöverstyrelsen, inom verket från högre till lägre instanser samt från överstyrelsen till underställda organ (sid. 81). Följande förslag äro av större räckvidd.

Under vissa förutsättningar bör frågan om lektors- och adjunktstjänster böra tillsättas av skolöverstyrelsen i stället för av Kungl. Maj:t ånyo upptagas till prövning (sid. 83).

Anställande av tillsynslärare, kvinnliga sakkunniga, bibliotekarier och vaktmästare vid allmänna läroverk m. fl. läroanstalter decentraliseras från skolöverstyrelsen till lokalstyrelse eller rektor (sid. 84).

Beslut om inrättande av nybörjaravdelningar vid allmänna läroverk och högre kommunala skolor decentraliseras från Kungl. Maj:t till skolöverstyrelsen (sid. 85).

Från skolöverstyrelsen till rektor vid allmänt läroverk decentraliseras rätten att inom ramen för läroverkets allmänna organisation och antal nya nybörjaravdelningar besluta om antalet parallellavdelningar samt om antalet icke-ordinarie heltidstjänster och timlärartimmar över stat i läroämnena. Mot svarande befogenhet bör tillkomma styrelsen vid högre kommunal skola. Vid folk- och småskoleseminarierna bör beslutanderätten alltjämt ankomma på överstyrelsen (sid. 86).

Rätt att förordna icke-ordinarie lärare vid visst allmänt läroverk, försvarrets läroverk eller seminarium decentraliseras från skolöverstyrelsen till rektorerna (sid. 87).

Rätt att förordna extra ordinarie övningslärare och timlärare i övningsämnen vid statliga skolor decentraliseras

från överstyrelsen till rektorerna (sid. 91).

Frågor om dispens från gällande behörighetsvillkor böra decentraliseras från Kungl. Maj:t till skolöverstyrelsen, utom beträffande lektorstjänster. Dessamma föreslås i ärenden om utländsk medborgare skall medgivas anställning som extra lärare vid statliga skolor (sid. 92).

Enklare ärenden om placering och uppflyttning i löneklass för lärare m. fl. befattningshavare decentraliseras från överstyrelsen till rektor respektive skolstyrelsen (sid. 93).

Beslutanderätten i fråga om ersättning för sjukvård till kommunalt anställda lärare föreslås decentraliserad från skolöverstyrelsen till lokala myndigheter (sid. 95).

Beslutanderätten i fråga om statsbidrag till byggnadsarbeten för folkskoleväsendet och till tjänstebostäder för folkskolans lärare överflyttas från Kungl. Maj:t till skolöverstyrelsen (sid. 96).

Dessutom föreslås i särskild bilaga 5 decentralisering av ett stort antal ärenden.

Överstyrelsens organisation

Verksledningen förstärkes med en överdirektör, som är ställföreträdare för generaldirektören. Av honom böra bl. a. handläggas frågor om överstyrelsens inre organisation och personal samt överstyrelsens anslagsäskanden. Han bör även svara för överstyrelsens allmänna informationsverksamhet. Överdirektörens arbetsuppgifter böra icke snävt bindas i verkets instruktion.

Skolöverstyrelsen indelas efter ärendenas sakinnehåll i *sju avdelningar och*

fem fristående rotlar. Avdelningarna uppdelas på rotlar, vilka förestås av ledamöter inom överstyrelsen. Följande avdelningar och rotlar föreslås.

Undervisningsavdelningen, U, till vilken hänföras pedagogiska frågor berörande samtliga överstyrelsen underställda skolformer utom lärarutbildningsanstalter, folkhögskolor, skolor för blinda och döva, sinnesslö- och epileptikerskolor samt förskolor och daghem. Den särskilda pedagogiska försöksverksamheten hänföres ej heller till U. Avdelningen indelas i fem rotlar. Till rotel U 1, avdelningschefens rotel, hänföras för olika skolformer gemensamma frågor av allmän natur, till U 2 folkskolans undervisningsfrågor, till U 3 de högre skolornas undervisningsfrågor, till U 4 examensärenden o. d. samt till rotel U 5 gemensamma frågor av mera speciell natur, såsom om övningsämnen, skolradio och skolfilm. Under rotel U 1 böra sortera ämneskonsulenter, under U 2 lågstadiekonsulenterna och hjälpskolekonsulenterna samt under U 5 konsulenter i övningsämnen, utom i hushållsgöromål, och filmkonsulenterna (sid. 108).

Försöksavdelningen, F, som i första hand bör inrikta sig på försök i samband med 1950 års riksdags beslut om upprättande av en enhetsskola och annan liknande speciell försöksverksamhet. Avdelningen uppdelas på två rotlar, en för lägre och en för högre skolstadier (sid. 114).

Lärarutbildningsavdelningen, L, för frågor om organisationen av och arbetet vid provårsanstalter, folk- och småskoleseminarier, förskoleseminarier och, om sådana inrättas, lärarhögskolor, fortbildningskurser för lärare, på överstyrelsen ankommande frågor om utbildning av övningslärare samt frågor om lärares behörighet. Avdelningen uppde-

las på två rotlar: rotel L 1 huvudsakligen för folk- och småskoleseminarier samt förskoleseminarier och rotel L 2 för övriga ärenden (sid. 115).

Byggnads- och planeringsavdelningen, B, för frågor om byggnader för skolväsendet, planeringen av det allmänna skolväsendets lokala organisation samt vissa härmed sammanhängande frågor såsom om skolskjutsar, inackordering av skolbarn och indelningen i skoldistrikt. Avdelningen uppdelas på tre rotlar: rotel B 1 huvudsakligen för frågor rörande lokalbehov och planering, rotel B 2 för frågor rörande ritningar, byggnadernas tekniska utformning m. m. och rotel B 3 för frågor rörande statsbidrag, byggnadstillstånd och tjänstebostäder. Under avdelningen sorterar ett arkitektkontor (sid. 117).

Organisations- och personalavdelningen, O, till vilken hänföras ärenden om läroanstalternas inre organisation samt personalärenden, (dock ej löne- och pensionsfrågor, ärenden om anmärkningar mot befattningshavare samt behörighetsfrågor). Avdelningen indelas i tre rotlar. Till rotel O 1, avdelningschefens rotel, hänföras för olika skolformer gemensamma organisations- och personalfrågor, såsom vissa frågor beträffande övningsämnen, till rotel O 2 folkskolans organisations- och personalärenden och till rotel O 3 de högre skolornas organisations- och personalärenden. Under denna rotel sortera extraläraryrån och meritplåtsarkivet. Verkets centrala registratorsexpedition, gemensam för U, F, L och O liksom det därtill anknutna sakregistret sorterar under O (sid. 117).

Kansliavdelningen, K, uppdelas på två rotlar. Till rotel K 1 hänföras allmänna frågor, särskilt av juridisk natur, vissa allmänna författningsfrågor samt frågor om tjänsteförening, dona-

tioner, fonder och kassor, pensioner och avsked. Under roteln sortera överstyrelsens kameralkontor, bibliotek, kommissionärer, skrivbyrå, vaktmästare och telefoncentral samt registratorsexpedition, gemensam för överdirektören, Ur och K. Till rotel K 2 hänföras frågor rörande löneförfattningar, löneärenden och förhandlingar med personalorganisationer (sid. 123).

Skolhygienroteln, H, inom vilken handläggas de frågor, som nu ankomma på skolöverläkarens rotel (sid. 119).

Socialroteln, S, för socialt betonade frågor, såsom undervisning av blinda, döva och bildbara sinnesslöa, internatverksamhet, skolmåltider, yrkesvägledning, skolkuratorsverksamhet, stipendier, elevernas fritidssysselsättning samt tillsynen av den halvöppna barnavården. Till roteln knyts inspektörer och konsulenter för de olika arbetsområdena samt en för H och S gemensam registratorsexpedition (sid. 120).

Folkbildningsroteln, Fb, med samma arbetsuppgifter som nu ankomma på folkskolavdelningens folkbildningsrotel, nämligen ärenden rörande föreläsnings-, studiecirkel- och annan folkbildningsverksamhet, ärenden rörande folkhögskolor samt rörande nykterhetsundervisning och nykterhetsupplysning (sid. 120).

Folkbiblioteksroteln, Bi, därest de ärenden, som sammanhånga med folk- och skolbiblioteken, fortfarande skola i sin helhet handläggas inom skolöverstyrelsen (sid. 121).

Utredningsroteln, Ur, med uppgift att närmast under verkschefen svara för sådana utredningar, som ankomma på överstyrelsen och icke böra utföras i annan ordning. Under roteln sorterar det statistiska kontoret (sid. 122).

Ledamöter

Överstyrelsens ledning består av — förutom generaldirektören — såsom ledamöter överdirektören, 6 avdelningschefer, 16 byråchefer och vid handläggning av vissa ärenden 3 lekmannarepresentanter jämte 3 suppleanter för dem. En byråchef är tillika skolöverläkare. De avdelningschefer och byråchefer, som Kungl. Maj:t bestämmer, benämnas undervisningsråd (sid. 123—125).

Avdelningschef förestår — utom sin avdelning — en rotel inom denna. Annan rotel förestås av byråchef.

Generaldirektören placeras i lönegrad Cp 20, överdirektören i lönegrad Cp 17 och avdelningschef och skolöverläkaren i lönegrad Cp 15. Byråchef, som förestår någon av de 5 fristående rotlarna eller rotel på försöksavdelningen, placeras i lönegrad Cp 13. Övriga byråchefer placeras i lönegrad Ca 37 (sid. 129—132).

Den nuvarande befattningen som förste bibliotekskonsulent (Ca 30) indragas och ersättes av en byråchefstjänst (sid. 121).

Antalet lekmannarepresentanter ökas från 2 till 3, framför allt emedan läroboksgranskningen överflyttas till överstyrelsen (sid. 136).

Förslaget innebär en ökning av antalet ledamöter med överdirektören, byråchefen för folkbiblioteksroteln och ytterligare en lekmannarepresentant. I övrigt innebär förslaget icke någon ökning av antalet ledamöter, om skolöverläkaren — som nu ej är ledamot — inräknas och hänsyn toges till att 2 ledamotsbefattningar nu äro dubblade för försöksverksamheten och ytterligare 1 à 2 sådana befattningar regelmässigt äro dubblade.

Beslutanderätten

Kollegial beslutanderätt föreslås i följande ärenden (*pleniärenden*): ärenden av allmän natur; organisationen av och arbetet vid de under överstyrelsen lydande anstalterna; anslagsäskanden till riksdagen; ärenden om åtgärder mot befattningshavare i chefstjänst och ordinarie befattningshavare på grund av fel eller försummelse i tjänsten eller deras vandel samt andra ärenden, som generaldirektören prövar böra handläggas i denna ordning.

Jämfört med gällande föreskrifter undantagas från kollegial handläggning ärenden av allmän natur om inspektionen av överstyrelsen underlydande anstalter, om undervisningslokaler, undervisnings- och inredningsmateriel, sundhetsförhållanden och ungdomens fysiska utbildning. Generaldirektören kan dock, som nämnts, besluta, att dylika ärenden skola avgöras kollegialt.

Vidare upphäves den nuvarande kollegiala beslutanderätten i ärenden rörande förslag till lärartjänster, som skola tillsättas av Kungl. Maj:t genom fullmakt (sid. 128, 333 och 346).

Övriga ärenden, i vilkas handläggning generaldirektören deltar, avgöras av *generaldirektören* ensam. Viktigare sådana ärenden skola avgöras av generaldirektören i närvaro av föredraganden och vederbörande avdelningschef eller annan ledamot. Sådana ärenden äro bl. a. frågor om överstyrelsens organisation, instruktion och arbetsordning samt ärenden om tillsättande av eller förordnande på vissa chefstjänster liksom även tillsättande av lärartjänster genom fullmakt eller konstitutiorial, vilka sistnämnda ärenden dock kunna handläggas som avdelningsärenden (se nedan). I dylikt tillsättningsärende böra om möjligt deltaga alla rotelchefer, som

beröras av ärendet eller kunna antagas verksamt bidra till dess belysande (sid. 128, 334 och 348).

En hittills provisoriskt tillämpad beslutsform regleras definitivt i instruktionen, nämligen för s. k. *avdelningsärenden*. Dessa ärenden avgöras kollegialt av avdelningschefen och ytterligare en eller flera ledamöter. I denna ordning skola handläggas bl. a. ärenden om godkännande av läroböcker, där lekmanrepresentanterna tillförsäkrats majoritetsställning, samt förslag om tillsättande av lärartjänster genom fullmakt eller konstitutiorial, i den mån de ej äro generaldirektörsärenden (sid. 334 och 348).

I ärenden, vari *överdirektören* men ej generaldirektören deltar, har överdirektören samma befogenheter som generaldirektören (sid. 331 och 345).

I instruktionen ha vidare öppnats möjligheter att i stor utsträckning delegera beslutanderätten till konsulenter och andra befattningshavare inom överstyrelsen (sid. 335 och 349).

Konsulenter

För att möjliggöra en effektivare pedagogisk insats från överstyrelsens sida förstärkes konsulentorganisationen avsevärt. Konsulenter böra i regel icke ha fastare anställning än rektorer och andra skolledare. Om de samtidigt kunna inneha (men ej uppehålla) ordinarie eller extra ordinarie lärartjänst i ej allt för låg lönegrad, inrättas konsulenttjänsterna som förordnandetjänster på viss tid antingen i lönegrad med beteckningen Cb eller mot arvode jämte ersättning för mistade löneförmåner som lärare (sid. 140). Bortsett från konsulenter för speciella skolformer m. m. föreslås följande konsulentbefattningar.

För teoretiska och praktiska läroäm-

nen, som icke representeras av överstyrelsens ledamöter med fackutbildning i ämnena ifråga, nyinrättas 8 *heltidstjänster som ämneskonsulenter* (årsarvode 3 000 kronor jämte ersättning för mistade löneförmåner). Överstyrelsen äger dock, om så erfordras, dela tjänsterna i halvtidsbefattningar (sid. 142).

Ytterligare 1 *gymnastikkonsulenttjänst* (Cb 4) inrättas, väsentligen för trafikundervisningen. De båda nuvarande tjänsterna hänföras till lönegraderna Cb 7 och 4. Skolidrottskommitténs kursverksamhet bland lärare överflyttas till överstyrelsen, som därvid får disponera de till verksamheten anvisade tipsmedlen (sid. 157).

För *hushållsgöromål och skolmåltidsverksamheten* gemensamt bibehållas de nuvarande 2 *heltidstjänsterna* (Ce 26 och Cg 24), vilka hänföras till lönegraderna Cb 7 och 4. Dessutom nyinrättas för dessa verksamhetsgrenar en halvtidstjänst med årsarvode på 1 800 kronor jämte ersättning för mistade löneförmåner. Den nuvarande sammankopplingen av konsulentverksamheten i hushållsgöromål och kvinnlig slöjd häves (sid. 158).

I ett vart av ämnena *teckning, musik, manlig slöjd* och *kvinnlig slöjd* inrättas dels 1 *heltidstjänst* (Cb 4), dels 1 *halvtidstjänst* (årsarvode 1 800 kronor jämte ersättning för mistade löneförmåner) mot nu endast en deltidstjänst i varje ämne (sid. 158).

En *heltidstjänst* som *lågstadiekonsulent* (årsarvode 3 000 kronor jämte ersättning för mistade löneförmåner) nyinrättas (sid. 164).

En *heltidstjänst* som *hjälpkolekonsulent* (Cb 4) inrättas. Den nuvarande föreningen av denna tjänst med tjänsten som inspektör för sinnesslöundervisningen upphör (sid. 163).

En *heltidstjänst* som *filmkonsulent*

(årsarvode 3 000 kronor jämte ersättning för mistade löneförmåner) nyinrättas. För närvarande utgår ett arvode på 1 000 kronor för ändamålet. Överstyrelsen bör granska skolfilm, vilket bör ombesörjas av filmkonsulenten med biträde av ämnes- eller stadiexperter. En förteckning över granskade och godkända filmer bör upprättas. För granskningen bör av producenten uttagas en avgift, som täcker granskningskostnaderna. Filmkonsulenten bör vidare verka för tillkomsten av goda skolfilmer, ordnandet av filmarkiv, central upphandling eller beställning av filmprojektorer och andra apparater (sid. 176).

De heltidsanställda konsulenterna förordnas för 6 år och de deltidstjänsterna för 3 år i sänder.

Försöksverksamheten

För försöksverksamheten inrättas följande pedagogiska befattningar utöver de båda ledamotstjänsterna: 1 *byrådirektör* (Ce 31) för verksamhetens lokala organisation m. m. och för kansliet, 1 *skolpsykolog* (Cb 7) och 3 *konsulenter* (årsarvode 3 000 kronor jämte ersättning för mistade löneförmåner) för studieplanarbete m. m., varav 1 för högre och 1 för lägre stadier samt 1 för yrkesutbildning. Dessutom anlitas för yrkesutbildning på halvtid en *byrådirektör* (Ce 31), som i övrigt bör vara anställd inom överstyrelsen för yrkesutbildning (sid. 186).

Folkbildningsverksamheten

För folkbildningsverksamheten inrättas en *heltidstjänst* som *inspektör för folkhögskolor tillika konsulent för allmän folkbildning* (Ce 31) och en *heltidstjänst* som *konsulent för allmän folk-*

bildning (Ce 29). För närvarande finnas en inspektör för folkhögskolor (årsarvode 3 000 kronor) och 2 heltidstjänster som konsulenter för allmän folkbildning (Ca och Ce 26). En viss minskning av fackpersonalen inträder alltså, vilken dock kompenseras genom en betydande förstärkning av kanslipersonalen. Konsultbefattningen för nykterhetsundervisning och nykterhetsupplysning bibehålles, och årsarvodet höjes från 2 200 till 2 400 kronor (sid. 214).

Skolsocial verksamhet m. m.

Inspektörerna för blind- och dövstumundervisningen bibehållas. Deras årsarvoden höjas från 600 respektive 1 800 kronor till 1 200 respektive 2 000 kronor (sid. 210).

En heltidstjänst som *inspektör för sinnesslöundervisningen* (Cb 6) inrättas. I stället indrages den nuvarande befattningen som hjälpskolekonsulent och inspektör för sinnesslöundervisningen (Ca 26). Vidare nyinrättas en halvtidstjänst som *konsulent för sinnesslöundervisningen* (med årsarvode om 1 800 kronor jämte ersättning för mistade löneförmåner) (sid 211).

För *förskolor och daghem* inrättas en heltidstjänst som inspektör (Ce 27) och en heltidstjänst som konsulent (Ce 24). För närvarande finnes inom socialstyrelsen endast en tjänst som konsulent (Ce 24) (sid. 212).

För *yrkesvägledning* bör överstyrelsen på halvtid utnyttja dels 2 inom arbetsmarknadsstyrelsen anställda konsulenter, vilka åtnjuta arvode motsvarande lönegrad Ce 27, dels 2 inom nämnda ämbetsverk anställda byråassistenter i lönegrad Ce 24. Framdeles bör övervägas, om icke dessa befattningshavare helt böra överflyttas till överstyrelsen (sid. 212).

Överstyrelsen bör ägna ökad uppmärksamhet åt skolornas *internatverksamhet, skolkuratorsverksamheten och lärjungarnas fritidssysselsättning*. Tillsvare bör dessa uppgifter ankomma på chefen för socialroteln (sid. 212).

Skolhygienverksamheten

Två halvtidstjänster som *biträdande skolöverläkare* (Cs 13) inrättas i stället för en arvodesbefattning som biträdande skolöverläkare (sid. 206).

Informationsverksamhet

Upplagan av *Aktuellt från skolöverstyrelsen* fördubblas. En pressombudsman anställs mot ett årligt arvode av 6 000 kronor (sid. 78 och 181).

Experter

Arkitektkontoret består nu av en arkitekt (Cb 7), en biträdande arkitekt (Ce 29) och en arvodesanställd arkitekt. Arkitekten placeras i lönegrad Cb 9 och arvodesbefattningen ombildas till en tjänst i lönegrad Ce 27 (sid. 198). Dessutom anvisas medel för anlåtande av experter på skolgårdar och idrottsplatser (sid. 233) samt på förskolor och daghem (sid. 233).

Skolradions organisatoriska och tekniska ledning bör alltjämt vara förlagd till radiotjänst och den pedagogiska ledningen handhas av överstyrelsen. Skolradiochefen bör härvid vara överstyrelsens expert och föredraga skolradioärendena inom överstyrelsen. Överstyrelsen bör verka för anskaffande av goda och billiga skolradioapparater eventuellt genom centralupphandling (sid. 169).

Medel anvisas till arvoden åt sakkunniga för olika ändamål, nämligen för

ekonomiundervisning, tekniska hjälpmedel, undervisning i trädgårdsskötsel, lantbruk, skogsvård och fiske (sid. 232 och 233).

Kanslipersonal m. m.

Kanslipersonalen förstärkes med 2 *byrådirektörer*, varav en på byggnads- och planeringsavdelningen och en på organisations- och personalavdelningen. På statistiska kontoret inrättas även en tjänst som *byrådirektör*.

Antalet *förste byråsekreterare* i lönegraderna 29 och 27 ökas från 3 respektive 3 till 9 respektive 10.

På kameralkontoret inrättas 1 *kamrerarejänst* (Ca 24) och en *kassörstjänst* (Ca 18), medan den nuvarande kamrerarejänsten (Ca 23) indrages.

För överstyrelsens bibliotek inrättas en tjänst som *biblioteksassistent* (Cf 9—Ce 15).

Antalet *kansliskrivarejänster* ökas från 2 till 7 och antalet kontoristtjänster från 2 till 7.

En *materialförvaltartjänst* (Ca 14) inrättas.

Detaljerna redovisas i kap. 11 (sid. 227—229).

Personalens storlek

Överstyrelsens personal evalverat i heltidstjänster ökas från 177 omkring den 1 oktober 1950 till 237,75. Ökningen fördelar sig på följande sätt (sid. 229):

Personal	Ökning
Verksledning	1
Pedagogisk personal	22
Läkare	0,5
Byggnadsteknisk personal	1,5
Bibliotekspersonal	1
Annan fackutbildad personal	2,5
Administrativ personal	29,75
Telefoncentral	1
Vaktjänst	1,5
Summa	60,75

Kostnader

Förslaget innebär en ökning av skolöverstyrelsens avlöningsanslag med 1 087 000 kronor och av dess omkostnadsanslag med 320 000 eller med inalles 1 407 000 kronor. Besparingar på andra anslag m. m. uppgå till 165 000 kronor, varför kostnadsökningen för statsverket blir 1 242 000 kronor. Därtill komma engångskostnader på 100 000 kronor.

Enligt direktiven för de sakkunniga borde vid utredningen eftersträvas, att nuvarande kostnadsram för överstyrelsen om möjligt icke överskredes. Förutläggningarna för de sakkunnigas arbete ha emellertid blivit ändrade genom 1950 års riksdagsbeslut i skolfrågan, vilket ställer synnerligen stora krav på skolöverstyrelsens möjligheter att ansvara för skolväsendets utveckling (sid. 240).

Genomförandet av omorganisationen

De sakkunniga räkna med att frågan om överstyrelsens organisation underställes 1952 års riksdag samt att beslutet genomföres fr. o. m. den 1 april eller 1 juli 1952. Vissa befattningar böra dock inrättas först den 1 juli 1953, nämligen 4 ämneskonsulenter, 1 halvtidstjänst som konsulent i ett vart av ämnena teckning, musik, manlig slöjd, kvinnlig slöjd och hushållsgöromål, 1 lågstadietkonsulent, 1 konsulent för förskolor och daghem, 2 byråsekreterare eller amanuenser och 2 kanslibiträden.

Nämnda befattningar beräknas medföra en årlig avlöningskostnad av i runt tal 196 000 kronor (sid. 241).

TIDIGARE FÖRSLAG TILL OMORGANISATION AV SKOLÖVERSTYRELSEN

1936 års skolöverstyrelsesakkunniga

Efter bemyndigande av Kungl. Maj:t den 29 maj 1936 tillkallade chefen för ecklesiastikdepartementet samma dag statssekreteraren B. A. O. Knös, tillika ordförande, generaldirektören O. S. Holmdahl och lektorn H. L. E. Sjödahl att verkställa utredning om skolöverstyrelsens organisation.

I direktiven för dessa sakkunniga framhölls, att den bärande tanken vid tillskapandet av såväl 1904 års läroverksöverstyrelse som 1913 års folkskolöverstyrelse varit, att de i första rummet skulle verka som *pedagogisk* men tillika som *administrativ* överledning. Utvecklingen hade emellertid lett till att de administrativa ärendena tagit allt större utrymme på bekostnad av ämbetsverkens huvuduppgifter. De sakkunniga syntes i främsta rummet böra undersöka, genom vilka anordningar skolöverstyrelsen kunde beredas möjlighet att i erforderlig omfattning ägna sina krafter åt uppgiften att vara en pedagogiskt ledande och initiativtagande styrelse. Härvid borde beaktas, bl. a., om ej till underordnade organ kunde decentraliseras avgörandet av mindre viktiga ärenden och om ej för uppgifter av administrativ och mera expeditionell art kunde i större utsträckning än dittills anlitas för dylika uppgifter speciellt utbildad och väl kvalificerad

kanslipersonal. Det syntes ock böra övervägas, om icke lämpligen några befattningar inom överstyrelsen borde till sättas allenast på förordnande för viss tid, såsom fallet varit beträffande samtliga ledamöter av den tidigare läroverksöverstyrelsen, i syfte att jämväl härigenom en närmare kontakt med skolans liv måtte upprätthållas. Vidare borde övervägas, om den statistiska avdelningen alltjämt skulle tillhöra överstyrelsen eller möjligen överflyttas till statistiska centralbyrån.

Sedermera uppdrogs åt ifrågavarande sakkunniga att även upptaga frågan om överförande till skolöverstyrelsen av utbetalandet och redovisandet av anslag för undervisningsändamål, och i anledning härav tillkallades såsom sakkunnig även byråchefen i riksräkenskapsverket, numera kanslichefen hos riksdagens revisorer K. A. V. Arvidsson.

De sakkunniga avgåvo betänkande i ämnet den 13 juni 1938 (SOU 1938: 14).

I det följande lämnas en sammanfattning av det huvudsakliga innehållet i 1936 års skolöverstyrelsesakkunnigas förslag och de viktigaste yttrandena däröver. Därvid medtagas dock i allmänhet endast principuttalanden och sådana förslag, som ännu icke realiserats, men icke förslag, som redan beaktats, eller förslag om löneställning och

antal befattningshavare. Inom parentes hänvisas till de sidor i betänkandet, där frågorna behandlats.

Verkets allmänna organisation (sid. 14—16)

I sina allmänna synpunkter på skolöverstyrelsens organisation framhöllo de sakkunniga, att *ledningen av skolväsendet borde vara enhetlig* och utövas av ett och samma organ. Vid skolöverstyrelsens tillkomst framhölls, att en mängd frågor inom skolväsendet tarvade enhetligt och gemensamt bedömmande av representanter för olika grenar av skolväsendet. Men samtidigt betonades vikten av att de olika avdelningarna inom ämbetsverket bereddes en så självständig ställning som möjligt. Utvecklingen hade också gått i riktningen att poängtera de olika avdelningarnas självständighet. Sålunda hade beslutanderätten i stora grupper av ärenden med tiden kommit att mer och mer överflyttas från generaldirektören till avdelningscheferna. Därest skolöverstyrelsen skulle för framtiden vara i stånd att med bibehållande i stort sett av sin dåvarande organisation bemästra sina skiftande arbetsuppgifter, borde enligt de sakkunnigas mening det vara mest ändamålsenligt att fortsätta på den väg, som utvecklingen tydligt anvisat, nämligen att utöka och ytterligare stärka de olika avdelningarnas självständighet.

Inspektionsverksamheten (sid. 17, 18 och

27—45)

Beträffande folkskoleväsendet erfordrades enligt *de sakkunnigas* mening inga särskilda åtgärder för inspektionsverksamheten, då folkskolinspektörerna finge anses på ett tillfredsställande sätt förmedla kontakten mellan överstyrel-

sen och folkskoleväsendet. Dock borde folkskolavdelningens egna medlemmar beredas ökade möjligheter till inspektionsresor och inspektionen i vissa övningsämnen förstärkas.

Vad de allmänna läroverken med flera högre läroanstalter beträffade hade överstyrelsens omfattande förvaltningsuppgifter hindrat läroverksavdelningens undervisningsråd att inspektera avdelningen underställda skolor i önskvärd omfattning.

Beträffande läroämnena föreslog de sakkunniga, att särskilda befattningar som ämneskonsulenter skulle inrättas. Benämningen överensstämde med vedertagen praxis: inspektörer vore nämligen anställda för vissa skolformer men konsulenter för vissa undervisningsämnen. De sakkunniga anförde bl. a. följande.

Frågan om ordnande av inspektionen av läroverken hade varit ett av huvudargumenten för inrättandet av läroverksöverstyrelsen 1904. I den proposition, som 1913 låg till grund för inrättandet av en folkskolöverstyrelse, uttalades, att överstyrelsen icke skulle få till syfte att sitta och utpekulera nyheter; dess uppgift skulle fastmer bliva att samla upp de erfarenheter och rön, som den komme i tillfälle att göra vid den omedelbara förbindelsen med skollivet och vid behandlingen av de föreliggande stora frågorna, att uppmuntra och understödja, men tillika att utöva ett reglerande och organiserande inflytande på från enskilt och kommunalt håll framburna reformkrav samt att upptaga, utreda och bringa till utförande nödiga befunda reformer. På denna punkt understroks vidare vikten för överstyrelsens ledamöter att få tid och tillfälle till personliga besök i olika inspektionsområden.

Den av överstyrelsens ledamöter utövade inspektionen hade avsett dels en allmän inspektion av vederbörande läroanstalt, dels ock en inspektion i det eller de specialämnena, som representerats av den inspekterande ledamoten. Därtill komme dels en speciell fackinspektion i vissa övningsämnen av överstyrelsen därtill förordnade

konsulenter dels en tillfällig av särskilda förhållanden betingad inspektion, utövad av överstyrelsens ledamöter. Då läroverksavdelningen endast hade fem ledamöter, hade deras fackämnesinspektion kommit att i huvudsak inskränkas till ämnesområden, där de besatte erforderlig kompetens. Till följd härav hade de på timplanerna upptagna läsåmnena med dåvarande anordning icke alla kunnat bli föremål för någon egentlig fackinspektion, en omständighet, som måste framstå såsom en brist i den dåvarande organisationen.

Även om, såsom ifrågavarande sakkunniga föreslogo, genom inrättandet av administrativ byråchefsbefattning inom läroverksavdelningen undervisningsråden därstädes skulle befrias från en del administrativa och expeditionella göromål, torde en dylik anordning icke vara tillfyllest. Deras arbetsbörda torde ändå få den omfattningen, att det icke torde bli möjligt för dem att i önskvärd grad utöva överstyrelsens inspekterande verksamhet. Undervisningsrådets tid komme allt fortfarande väsentligen att upptagas av förvaltningsgöromål.

Det gällde härvid ej blott att utsträcka den allmänna inspektionsverksamheten utan framför allt att möjliggöra för överstyrelsen att låta i ökad omfattning verkställa en direkt ämnesinspektion. Denna borde omspänna samtliga på timplanerna förekommande ämnen. Beträffande läroämnena föreslogo de sakkunniga, att överstyrelsen borde utrustas med särskilda ämneskonsulenter.

Ämneskonsulenternas primära uppgift borde vara att i enlighet med av överstyrelsen för varje termin eller läsår uppgjord plan verkställa inspektion i det eller de ämnen, som envar företrädde. Därvid borde de bl. a. sammankalla vederbörande ämneskonferenser och med dem diskutera pedagogiska frågor, åhöra lektioner av samtliga lärare i vederbörande ämne eller ämnen, taga kännedom om elevernas skriftliga prov m. m. Efter verkställd inspektion borde redogörelse avgivas till överstyrelsen. Dessutom borde ämneskonsulenterna på kallelse i överstyrelsen delta i utredning och handläggning av ärenden, hörande till en vars särskilda ämnen. Vidare borde de äga att av eget initiativ till överstyrelsen ingiva de framställningar och föreslå de åtgärder, som de ansåge erforderliga för

främjande av undervisningen i sina respektive ämnen. Då de deltog i handläggningen av ärenden inom överstyrelsen, borde de äga rätt att låta anteckna sin skiljaktiga mening till protokollet.

Ämneskonsulenterna borde lämpligen rekryteras bland läroverkslärare men även universitetsprofessorer kunde anlitas för uppgiften. De borde utses av skolöverstyrelsen förslagsvis för treårsperioder. Då läroverkslärare i allmänhet undervisade i två ämnen, borde ämneskonsulenterna i denna verksamhet representera två ämnen. Med hänsyn till modernmålets centrala plats i hela undervisningen borde dock en av konsulenterna uteslutande avses för detta ämne. I skrivämnena, där konsulentverksamheten bleve mera tidskrävande, borde finnas två konsulenter. De sakkunniga hade tänkt sig ett antal av elva konsulenter fördelade förslagsvis på följande ämnen eller ämneskombinationer: 1 för modersmålet, 2 för modersmålet och tyska, 2 för engelska och franska, 2 för matematik och fysik, 1 för historia och geografi, 1 för kristendom och filosofi, 1 för kemi och biologi samt 1 för latin och grekiska. Även andra kombinationer kunde tänkas.

För verkställande av inspektioner borde konsulenterna under i regel 10 veckor varje läsår befrias från sin undervisningsskyldighet som lärare. För vissa av konsulenterna borde tjänstledigheten omfatta 12, 8 respektive 6 veckor.

De sakkunniga räknade med att inspektion vid ett allmänt läroverk i medeltal krävde 3 dagar i språk, matematik och fysik samt 2 dagar i övriga ämnen. I så fall skulle 252 skolor årligen besökas av konsulent.

Utöver ersättning för avstadda löneför-måner borde till ämneskonsulenterna utgå särskilt arvode med 2 000 kr. för år till konsulenter, som toges i anspråk 10—12 veckor årligen, och 1 600 kr. för år till konsulenter, som toges i anspråk 6—8 veckor årligen. Dessutom borde resekostnads- och traktementsersättning utgå.

I sitt utlåtande den 29 oktober 1938 över betänkandet förklarade *skolöverstyrelsen* sig beredd att tillstyrka förslaget i förevarande del. Överstyrelsen framhöll emellertid bl. a., att systemet med ämneskonsulenter, som *uteslu-*

tande ägnade sig åt pedagogisk rådgivning och kontroll i sina respektive fackämnen jämte den egna undervisningen, syntes otvivelaktigt vara ett både smidigt och effektivt system. Systemets väsentliga förtjänst låge otvivelaktigt på själva inspektionens område, på möjligheten att systematiskt genomgå undervisningen i ämne för ämne vid landets samtliga högre läroanstalter. Däremot torde det knappast kunna förväntas, att konsulenterna skulle i mera nämnvärd utsträckning kunna delta i utredningen och handläggningen av ärenden hörande till vars och ens särskilda ämnen. Dylika ärenden berörde läroböcker, undervisningsplaner, metodiska spörsmål, frågor om anordnandet av ett ämnes studium vid ett visst slag av läroanstalter m. m., och det torde i regel bli förenat med tidsutdräkt och onödiga kostnader att tillkalla konsulent.

Överstyrelsen framlade dock även ett alternativt förslag, som enligt överstyrelsens mening måhända vore den lyckligaste lösningen. Enligt detta borde två nya rådstjänster och exempelvis fem konsulentbefattningar inrättas, de sistnämnda förenade vardera med 10 verkors tjänstgöring som konsulent.

Statskontoret framhöll i sitt utlåtande över betänkandet, att ändamålsenligheten av ämneskonsulentorganisationen med hänsyn till undervisningens behov undandrog sig dess bedömande. Ur organisatorisk synpunkt förefölle anordningen emellertid lämna rum för bestämda erinringar, då konsulenterna tidvis skulle tjänstgöra i överstyrelsen och dessemellan i läroverken, vilket måste verka förryckande på arbetet vid såväl överstyrelsen som läroverken. Vid en organisation av överstyrelsen enligt den plan, som statskontoret skisserat (se nedan), skulle konsulenternas arbets-

uppgifter omhänderhavas av läroverksinspektörerna.

Decentralisering av ärenden (sid 45—48, 71—80)

Följande läroverksärenden, i vilka erfordrades beslut av skolöverstyrelsen, borde enligt *de sakkunnigas* mening kunna avgöras av rektor:

1. Frågor om ändring i vissa fall rörande lärjungars val av ämnesgrupp (läroverksstadgan § 9 mom. 5).

2. Frågor om medgivande för lärjunge, som ej enligt stadgad ordning intagits i läroverk, av rätt att såsom lärjunge begagna sig av undervisningen därstädes (läroverksstadgan § 34).

3. Frågor om medgivande av undantag från bestämmelse om högsta antal lärjungar i varje klassavdelning (läroverksstadgan § 44, mom. 3).

4. Frågor om medgivande av tillträde för person att för studier i pedagogiskt syfte närvara vid realexamen respektive studentexamen (läroverksstadgan §§ 68 mom. 4 och 94 mom. 4 samt stadgan för kommunala mellanskolor § 33 mom. 4).

Följande läroverksärenden, vilka handlades av överstyrelsen, syntes kunna avgöras av skolstyrelse:

1. Frågor om förnyat ledigförklaring av tjänst, till vilken blott en eller två behöriga sökande anmält sig (stadgorna för kommunala mellanskolor § 55 mom. 5, för kommunala flickskolor § 38 mom. 5 och för högre folkskolor § 43 mom. 5).

2. Frågor om förening av lärartjänst vid kommunala mellanskolor, kommunala flickskolor och högre folkskolor med annan avlönad befattning.

Följande läroverksärenden funne de sakkunniga kunna avgöras av skolöverstyrelsen i stället för av Kungl. Maj:t:

1. Fastställelse av reglementen för kommunala mellanskolor, kommunala flickskolor och högre folkskolor (stadgan för kommunala mellanskolor § 4, stadgan för kommunala flickskolor § 4 och stadgan för högre folkskolor § 4).

2. Fördelning av anslagen till privatläroverk: högre goss- och samskolor, högre flickskolor och enskilda mellanskolor.

De sakkunniga framhöllo, att deras förslag icke kommit att omfatta ännu flera grupper av ärenden av den anledningen att inom läroverksväsendet saknades mellaninstanser, till vilka beslutanderätten skulle kunna överflyttas. De framhöllo vidare, att en ytterligare decentralisation av frågor till läroverkens rektorer skulle kunna leda till att i flera fall en olika praxis och en skiftande tillämpning av gällande bestämmelser skulle komma till stånd.

Följande folkskoleärenden, vilka handlades av överstyrelsen, borde kunna avgöras av vederbörande domkapitel:

1. Frågor om medgivande av befrielse från skyldighet för skolrådet att anställa vikarie, då lärartjänst är ledig eller lärare åtnjuter tjänstledighet (folkskolestadgan § 25 och statsbidragsförfattningen för folk- och småskolor § 17 b).

2. Frågor angående ändringar i läroplaner för sjuåriga folkskolor samt i reglementen och läroplaner för fortsättningskolor.

Dock borde läroplaner och reglementen av nu ifrågavarande art, då det gällde övergång från sexårig till sjuårig

skola, tills vidare handläggas av skolöverstyrelsen. Då domkapitlet och folkskolinspektören icke vore ense i fråga om en reglementsändring, borde avgörandet hänskjutas till överstyrelsen.¹

3. Även de å överstyrelsens handläggning ankommande frågorna angående begränsning av läroämnen och medgivande av väsentligare avvikelser från undervisningstidens fördelning (fortsättningskolestadgan § 11 mom. 1 och § 18 mom. 2) syntes böra följa samma regler som nyss angivits.

4. Frågor om granskning och anskaffande av undervisningsmateriel för vissa skolor i rikets nordligaste gränsoorter borde prövas och avgöras av domkapitlet i Luleå i stället för av skolöverstyrelsen inom ramen för anslag, som av Kungl. Maj:t ställdes till förfogande.

Frågor om bestämmande av de läroböcker och den materiel i övrigt, som finge begagnas vid nomadundervisningen, borde avgöras av nomadskolinspektören i stället för av skolöverstyrelsen.

Under förutsättning av att en centralisering av medelsförvaltningen till skolöverstyrelsen icke ägde rum, borde frågor om statsbidrag för anordnande av skolskjutsar och inackordering av skolbarn i skolhem, arbetsstugor och enskilda hem avgöras av länsstyrelserna. I samband därmed borde anvisningar, utarbetade i anslutning till överstyrelsens praxis och eventuellt på en eller annan punkt kompletterade, utfärdas att tjäna länsstyrelserna till ledning. (Handläggningen av dessa ärenden har numera i stor utsträckning

¹I särskilt yttrande framhöll generaldirektören Holmdahl, att med denna centralisering borde anstå tills utvecklingen stabiliserats och folkskolan förvandlats till sjuårig.

decentraliserats till statens folkskolin-
spektörer.)

Skolöverstyrelsen tillstyrkte de sakkunnigas förslag till decentralisation av ärenden utom i fråga om följande ärenden, vilka fortfarande syntes överstyrelsen böra prövas centralt:

1. Frågor om medgivande av tillträde för person att för studier i pedagogiskt syfte närvara vid student- och realexamen (svårt för rektor att ensam avgöra dessa frågor; ändring av stadgan på denna punkt komme att medföra, att framställningar till rektor om rätt att närvara vid examina bleve relativt vanliga).

2. Frågor om medgivande av undantag från bestämmelser om högsta antalet lärjungar i varje klassavdelning vid allmänt läroverk, därest det gällde mer än en övertalig lärjunge (klassavdelningar med flera övertaliga lärjungar än en borde i möjligaste mån undvikas; rektor torde i själva verket med tillfredsställelse se att frågor om mottagande av flera sådana lärjungar måste underställas överstyrelsens prövning).

3. Frågor om förnyat ledigförklarande av tjänster vid kommunala skolor, om blott en eller två behöriga sökande anmält sig (avgjordes dessa ärenden av skolstyrelse, skulle detta leda till en viss godtycklighet och framför allt till ojämnhet i bedömningen; samma principer borde åtminstone i det stora hela tillämpas vid kommunala och statliga läroanstalter; detta förutsatte central bedömning).

4. Frågor om förening av lärartjänst vid kommunala skolor med annan avlönad befattning (det blivande avlösningsreglementet torde komma att föreskriva central prövning av dessa frågor).

5. Frågor om ändringar och tillägg

i tidigare av överstyrelsen fastställda läroplaner för sjukklassiga folkskolor samt reglementen och läroplaner för till dem knutna ettåriga fortsättningsskolor (i detta hänseende anslöt sig överstyrelsen till generaldirektören Holmdahls särskilda mening).

Å andra sidan föreslog överstyrelsen, att frågor om återbesättande av tjänster vid de allmänna läroverken skulle överflyttas från Kungl. Maj:t till skolöverstyrelsen.

Statskontoret kunde icke biträda förslaget om decentralisering av frågor om förening av lärartjänst vid kommunala skolor med annan avlönad befattning. Det vore önskvärt med en enhetlig behandling av dessa spørsmål och av vikt att avlägsna varje misstanke om att lokala särintressen kunde göra sig gällande.

Rotelindelning (sid. 49—70, 80—94)

De sakkunniga framhöllo såsom ett karakteristiskt särdrag för skolöverstyrelsens läroverksavdelning, att ärendena visserligen vore i viss utsträckning uppdelade på olika rotlar efter ärendenas sakliga innebörd men därjämte med hänsyn till vederbörande ledamots eller rotelföreståndares speciella fackliga kompetens. Sammanhängande och närbesläktade ärendegrupper borde inom ett ämbetsverk i görligaste mån hänföras till en och samma byrå eller rotel. Därigenom skulle vinnas en enklare och snabbare behandling av ett flertal frågor och även nyrekrytering av undervisningsråd underlättas. Avginge en ledamot, som representerade ett speciellt fack, vore överstyrelsen nödsakad att till hans efterträdare söka få en person, företrädande samma eller närbesläktat fack. Visserligen borde fackämnessynpunkten

icke alldeles undanskjutats vid återbeställande av undervisningsrådstjänster, men den borde icke vara den i första hand framträdande. Att sträva efter en speciell ämnesrepresentation inom ämbetsverket vore icke till fördel för dess förvaltningsuppgifter. Redan med överstyrelsens dåvarande organisation funnes inom verket icke någon fullständig representation för de i läroverken förekommande läsåmnena, liksom samtliga övningsämnen saknade representanter bland ämbetsverkets ledamöter. Läsåmnenas speciella synpunkter och intressen kunde tillgodoses inom den konsulentorganisation, som de sakkunniga föresloge, och undervisningsrådets främsta uppgift borde vara att, med utgångspunkt i av särskilda sakkunniga givna råd och upplysningar, på frågorna anlägga allmänt pedagogiska och samhällseliga synpunkter.

Likartade frågor borde sålunda i större utsträckning än för det dåvarande vore fallet handläggas av en och samme person. Frågorna borde grupperas på de olika rotlarna efter sådana riktlinjer, att en såvitt möjligt naturlig avgränsning av uppgifterna och de olika ärendegrupperna komme till stånd. Med den dåvarande organisationen vore den del av ett undervisningsråds administrativa verksamhet, där vissa fackämnesinsikter kunde vara av någon större betydelse, föga omfattande. En efter angivna synpunkter systematiserad rotelindelning borde icke tillämpas så strängt att, därest i något fall en fråga av speciell fackämnesart uppkomme, icke den ledamot måtte kunna rådfrågas och anlitas, som på detta område representerade en förefintlig fackkunskap inom överstyrelsen.

För handläggning av ett antal ärenden av rent administrativ och juridisk beskaffenhet, som för det dåvarande

åvilade undervisningsråden, borde i stället inrättas administrativa byråchefsbefattningar, varav en placerad på läroverksavdelningen.

Inom läroverksavdelningen borde finnas följande sex rotlar,¹ nämligen

avdelningschefens rotel (för ärenden av mera allmän natur och vissa personalfrågor, exempelvis frågor om tillkallande av sakkunniga och viktigare utnänningsfrågor),

roteln för organisationsfrågor,

roteln för examensfrågor m. m.,

roteln för befordrings- och personalfrågor,

roteln för kommunala och enskilda skolor samt

administrativa roteln.

De sakkunniga framhöllo, att det erbjöde vissa svårigheter att naturligt avgränsa de ärendegrupper, som borde handläggas på folkskolavdelningens olika rotlar. Ärendenas karaktär vore nämligen ofta sådan, att tveksamhet kunde uppstå, huruvida en ärendegrupp lämpligen borde hänföras till en viss rotel eller läggas på en av de andra. Den dåvarande rotelindelningen syntes kunna i stort sett bibehållas, dock med vissa överflyttningar.

¹I särskilt yttrande påpekade generaldirektören Holmdahl, att de sakkunniga icke lyckats genomföra principen om fördelningen av ärendena efter deras sakliga innehåll. Denna princip finge icke stå i vägen för andra behöriga intressens och synpunkters tillgodoseende. Ärendena borde fördelas icke blott med hänsyn till deras sakliga innebörd utan ock med hänsyn till vederbörande ledamots eller rotelföreståndares speciella fackliga kompetens. Härigenom skulle befordras vad man avsåg att vinna genom en strängare genomförd systematik, nämligen en enklare och snabbare behandling av frågorna. Det vore av största vikt — bl. a. med hänsyn till den pedagogiskt ledande och initiativtagande verksamheten — att en så allsidig fackämnesrepresentation, som förhållandena medgäve, funnes inom läroverksavdelningen.

Rotlarna borde bli följande, nämligen

avdelningschefens rotel (för handläggning bl. a. av frågor om tillkallande av sakkunniga och av vissa frågor rörande folkskolinspektionen),

roteln för folk- och småskoleseminarier,

roteln för organisationsfrågor rörande folkskolorna,

roteln för undervisnings- och personalfrågor rörande folkskolorna,

roteln för fortsättningskolor samt frågor om reglementen för folkskolorna,

roteln för det allmänna folkbildningsväsendet samt

administrativa roteln.

Beträffande rotelindelningen framförde *skolöverstyrelsen* vissa erinringar men utan att framställa några yrkanden, enär det förutsattes, att dessa frågor skulle avgöras av överstyrelsen i samband med fastställande av överstyrelsens arbetsordning. Särskilt understök överstyrelsen i anslutning till av generaldirektören Holmdahl avgiven reservation till betänkan det vikten av att ledamöternas på läroverksavdelningen fackliga kompetens på bästa sätt utnyttjades, då det gällde arbetsfördelningen inom avdelningen, samt att betydelsen av möjligast mångsidiga fackliga representation beaktades vid rekryteringen av dessa ledamöter. Härutinnan yttrade överstyrelsen bl. a. följande.

Att en språkman skulle stå som föredragande och i sista hand ansvarig för exempelvis studentexamensuppgifterna i fysik eller en fysiker för uppgifterna i moderna språk vore icke rimligt. — De sakkunniga hade föreslagit, att alla läroboksärenden skulle föras på en rotel, examensroteln. För det dåvarande handlades dessa ärenden på alla rotlar allt efter det ämne boken avsåge och detta ämnes närmaste representant inom avdelningen. Överstyrelsen ville

bestämt hålla på att den gamla ordningen finge bestå. Handläggningen av läroboksärendena ginge fortast, när ärendena uppdelades på ledamöterna allt efter ämnena. Varje ledamot vore i regel mycket förtrogen med lärobokslitteraturen i sina specialämnen, och det vore naturligare och lättare att handlägga dessa ärenden, när det gällde ens eget fack än när det gällde ämnen, inför vilka man stode mer eller mindre främmande. — Fackinsikt i vederbörande ämnen vore icke *erforderlig* för att handlägga tjänstetillsättningsärendena. Det gällde här framför allt att följa vissa enhetliga normer och i vissa fall en utbildad enhetlig praxis, och någon förstahandsbedömning av de sökandes fackinsikter vore det självfallet icke överstyrelsens sak att verkställa. Detta hindrade dock icke, att det vore lättare för en fackman att bedöma fackmeriter i det egna ämnet och i angränsande ämnen än i ämnen, med vilka han saknade förtrogenhet, och att en fackman hade lättare att rättvist värdesätta en hel del bimeriter, som sammanlagda kunde väga ganska tungt i vågskålen. I det centrala ämbetsverkets behandling av dessa ärenden vore det dock en styrka och en trygghet, om i ärendenas handläggning hade deltagit åtminstone någon med verklig sakkunskap i fråga om tjänsternas reala innehåll. Överstyrelsen funne därför den nuvarande formen för handläggning innebära en så bestämd fördel, att överstyrelsen ytterst ogärna skulle vilja offra denna. Viss arbetsbesparing skulle måhända kunna vinnas genom en praxis att icke samtliga ledamöter deltog i alla befordringsärenden, men å andra sidan vore det av särskild vikt, att samtliga ledamöter vore väl förtrogna med dessa ärenden och med principerna för bedömningen, liksom personkännedomen här vore en speciellt värdefull tillgång, särskilt i fall då två eller flera sökandens meriter vägde någorlunda jämnt. Överstyrelsen ville i varje fall icke gå så långt som att tillstyrka, att endast föredraganden, avdelningschefen och generaldirektören skulle deltaga i ärenden, som gällde befordran till ordinarie tjänst. Att överstyrelsen icke hade fackmän i skolans samtliga ämnen borde icke medföra, att icke fackkunskapen användes så långt den vore tillfinnandes. Handläggningen av tjänstetillsättningsärendena, fördelade på rotlarna, bildade snarast angenäma avbrott i det mera tyngande utredningsarbetet. Ur

ren trevnadssynpunkt vore den nuvarande ordningen att föredraga. Den personkänedom, som avdelningens ledamöter vunne genom dessa ärendens handläggning, och den, som de vunne genom inspektioner, kompletterade varandra på ett lyckligt sätt.

Däremot skulle överstyrelsen vilja förordna, att ledigförklarande av tjänster överflyttades till en bestämd rotel i stället för att som nu fördelas allt efter de av vederbörande rektor och kollegium föreslagna ämnena.

I likhet med reservanten funne överstyrelsen det vara av synnerlig betydelse, att överstyrelsen inom sin läroverksavdelning hade tillgång till en så allsidig och god fackkärnsrepresentation som möjligt, vilket icke torde behöva hindra, att överstyrelsen erhöle i övriga avseenden fullt och väl kvalificerade ledamöter.

Statskontoret yttrade att, om man beaktade den tyngande administrativa arbetsbörda, som åvilade skolöverstyrelsen, det måste te sig överraskande, att överstyrelsen — som vore rikligt företrädd med pedagogisk sakkunskap — dittills varit så påfallande klen utrustad med administrativt utbildade och tränade arbetskrafter. Det kunde icke rimligtvis begäras, att personer, som icke blott vore i avsaknad av administrativ utbildning utan även efter utbildningstidens slut så gott som utslutande haft sin tid och sin ämbetsgärning inriktad på andra arbetsuppgifter än administrativa, utan vidare skulle vara ägnade att omhändertaga dylika uppgifter, då de direkt från arbetet i den praktiska undervisningen flyttades till ledande poster inom den centrala förvaltningen. Framför allt krävdes en sådan omläggning av överstyrelsens organisation, att denna bleve mera ägnad att motsvara de krav, som styrelsens tyngande administrativa uppgifter ställde. Först om så skedde torde kunna vinnas önskemålet att överstyrelsens pedagogiskt ledande krafter i

högre grad kunde frigöras för att mera odelat ägna sig åt den pedagogiska ledningen och omvårdnaden av den svenska skolan i dess olika former.

Ett fullföljande av denna tanke torde förutsätta ett väsentligt djupare ingrepp i överstyrelsens organisation än de sakkunnigas förslag om inrättande av tvenne administrativa byråer innebure. Organisationen syntes i första hand böra bygga på en uppdelning av överstyrelsens arbete efter dess båda huvuduppgifter, nämligen den pedagogiska och den förvaltningsmässiga, så att inom varje av överstyrelsens avdelningar inrättades ett antal byråer av varterda slaget. De administrativa byråerna, vilka borde vara väsentligt flera än enligt sakkunnigförslaget, borde därvid utrustas med administrativt utbildad och kunnig personal. Vid sidan av de administrativa byråerna borde finnas erforderligt antal byråer för handläggning av ärenden av övervägande pedagogisk beskaffenhet. Till dessa byråer, som skulle förestås av undervisningsråd, torde böra anknytas — förutom ämneskonsulenter — ett lämpligt antal läroverksinspektörer. Dessa sistnämnda borde helt ägna sig åt inspektionsverksamheten och därmed sammanhängande arbetsuppgifter samt förordnas för viss tid.

Med hänsyn till den vidgade och vidsträckta omfattningen av överstyrelsens ämbetsområde och särskilt för att möjliggöra att i överstyrelsens ledning ej blott de pedagogiska utan även de ekonomiskt administrativa synpunkterna kunde bli tillfullo beaktade, torde böra övervägas, om icke verksledningen borde förstärkas med en överdirektör. Denne borde i så fall ha administrativ utbildning och erfarenhet, därest generaldirektören — såsom normalt syntes bli fallet — vore skolman, men eljest

pedagog med praktisk erfarenhet av skolarbetet.

Biblioteksroteln (sid. 124—128)

Biblioteksorganisationen inom skolöverstyrelsen ansågo *de sakkunniga* böra för framtiden även formellt erhålla den självständiga ställning den redan i praktiken intoge och i så måtto vara fristående, att den icke vore knuten till någon viss undervisningsavdelning. Såsom chef för densamma borde stå ett biblioteksråd, på vilken det borde ankomma att handlägga alla biblioteksärenden. Denne borde vara underställd vederbörande avdelningschef och i lönehänseende jämställd med administrativ byråchef.

Skolöverstyrelsen tillstyrkte livligt detta förslag.

Kameral byrå (sid. 129—176)

Skolöverstyrelsen hade, framhöllo *de sakkunniga*, att utbetala endast ett fåtal av de under riksstatens åttonde huvudtitel uppförda anslagen för undervisningsändamål. Huvudparten av de övriga anslagen, fallande under överstyrelsens verksamhetsområde, utbetalades av statskontoret och länsstyrelserna.

Detta decentraliserade utbetalningsförfarande torde från skolväsendets egen synpunkt få anses ha fungerat tillfredsställande. Det vore icke uteslutet, att man genom vissa ändringar i utbetalnings- och redovisningsföreskrifterna skulle kunna från kameral synpunkt förbättra systemet. Likväl hade fråga uppstått att söka centralisera ifrågavarande kamerala ärenden. Detta berodde främst på önskemålet att inom undervisningsväsendet söka ernå de fördelar i räkenskaps- och redovisningshänseende, som ansetts vara förenade med

en centralisering av de kamerala uppgifterna. Härtill komme behovet att lätta länsstyrelsernas arbetsbörda.

En centralisering av skolväsendets kamerala uppgifter kunde tänkas ske på olika sätt. De kunde överlämnas till statskontoret eller anförtros åt ett nytt, helt fristående, för ändamålet tillskapat ämbetsverk eller ock förläggas till en särskild kameral avdelning eller byrå i skolöverstyrelsen. Att tillskapa ett nytt ämbetsverk finge anses uteslutet. En sådan anordning skulle alltför mycket avvika från vad som gällde inom andra grenar inom statsförvaltningen. Ej heller omfattningen och beskaffenheten av ärendena kunde motivera en sådan åtgärd. Att uppdra arbetet åt statskontoret torde ej heller vara att förorda. Statskontoret skulle därigenom bli nödsakat att alltför mycket koncentrera sig på undervisningsväsendets kamerala förhållanden. För övrigt hade man under senare år eftersträvat att i största möjliga utsträckning befria statskontoret från utbetalningsärendena.

Ur medelsförvaltningssynpunkt syntes avgörande skäl tala för att man till skolöverstyrelsen förlade utbetalandet och redovisandet av undervisningsanslagen. De kamerala uppgifterna inom överstyrelsen borde omhänderhavas av en särskild jämförelsevis fristående kameral avdelning eller byrå inom överstyrelsen. Någon olägenhet för överstyrelsens pedagogiska verksamhet torde därigenom ej kunna uppstå. Det måste innebära en fördel för en myndighet att själv få omhänderhava utbetalandet och redovisandet av anslag inom sitt verksamhetsområde. Därigenom erhöles myndigheten möjlighet att på ett mera ingående sätt följa verksamheten. Överstyrelsen saknade med nuvarande kamerala organisation möjlighet att övervaka och kontrollera, att av överstyrel-

sen fattade beslut och lämnade direktiv verkligen bleve av de utbetalande myndigheterna vederbörligen beaktade och efterföljda. Ej heller hade överstyrelsen möjlighet att vid sina anslagsäskanden stödja sig på något räkenskapsmaterial med uppgifter rörande den närmare dispositionen av olika anslag. Överstyrelsen vore enbart hänvisad till summariska uppgifter, som riksräkenskapsverkets budgetbyrå kunde lämna angående anslagsbelastningen. Under löpande budgetår hade överstyrelsen icke något tillfälle att ingripa för att rätta uppkommande felaktigheter eller eljest vidta åtgärder i syfte att främja ett ändamålsenligt disponerande av anvisade anslagsmedel. Överstyrelsen hade slutligen att avge yttranden och förslag i frågor rörande lönebestämmelser och rörande stadganden om utbetalandet av statsbidrag m. m. Det torde givetvis vara av uppenbart värde för överstyrelsen att härvid få tillgång till kameral erfarenhet.

De sakkunniga hade inhämtat länsstyrelsernas uppfattning i ärendet. En del länsstyrelser hade uttalat betänkligheter mot att frångå det nuvarande decentraliserade förfarandet. Man hade främst hänvisat till att arbetet med granskning av rekvisitioner och utanordnande av olika statsbidrag till folkskoleväsendet vore koncentrerat till ett fåtal månader under året, nämligen september—december månader. Skulle detta arbete omhänderhavas av ett ämbetsverk, bleve det nödvändigt att under den tid av året, då arbetet utfördes, anställa en jämförelsevis talrik tillfällig personal, som under den övriga delen av året ej skulle kunna beredas något arbete inom överstyrelsen. Med anledning härav framhöll de sakkunniga, att av dem utarbetade förslag till ändring av gällande bestämmelser rörande utbetalandet och redovisandet av olika bidragsanslag skett i syfte att undanröja bl. a. de av länsstyrelserna påpekade svårigheterna att förlägga arbetet till ett enda ämbetsverk. Enligt de sakkunnigas uppfattning torde med dessa ändringar

några svårigheter ej komma att uppstå inom överstyrelsen att utföra arbetet på sådant sätt att det löpte jämnt över hela året. De sakkunnigas förslag innebure nämligen bl. a., att till skoldistriktet månadsvis skulle utanordnas statsbidrag med så stort belopp, att någon anledning icke skulle föreligga att, såsom nu ägde rum, särskilt påskynda granskningarna av rekvisitioner och utanordnandet av eventuellt återstående skoldistriktet tillkommande statsbidrag. Arbetet härmed skulle kunna fördelas i stort sett över nästan hela budgetåret.

Beträffande vissa av länsstyrelserna i övrigt anförda synpunkter mot en centralisering anförde de sakkunniga vidare i kort sammandrag följande:

Länsstyrelsen i Östergötlands län: Kontrollen över riktigheten av gjorda rekvisitioner och över medlens behöriga användning skulle bli bättre tillgodosedd med nuvarande system. *De sakkunniga:* Länsstyrelsernas möjligheter att utöva kontroll över att rekvisitioner vore grundade på riktiga uppgifter och att statsbidragen komme till rätt användning vore begränsade. Större möjligheter härvidlag hade statens folkskolinspektörer eller särskilt förordnad inspektor, vilka hade att underkasta rekvisitioner granskning, innan statsbidrag utanordnades.

Länsstyrelsen i Gotlands län: Stockning skulle kunna förväntas uppstå vid expedierandet från skolöverstyrelsen av anslagsmedel till allmänna läroverken. *De sakkunniga:* Såvitt de sakkunniga hade sig bekant, hade några dylika svårigheter icke förekommit för andra centrala förvaltningsmyndigheter med centraliserat utbetalningsförfarande, t. ex. medicinalstyrelsen och de militära centralförvaltningarna.

Länsstyrelsen i Uppsala län: Överflyttandet till skolöverstyrelsen av utanordnandet av reseersättningar skulle sannolikt medföra omgång i arbetet. Länsstyrelserna skulle bli nödsakade att efter remiss från överstyrelsen avgiva yttrande jämväl över de till överstyrelsen ingivna reseräkningar. *De sakkunniga:* En blivande kameralbyrå i skolöverstyrelsen skulle knappast behöva besvara länsstyrelserna med yttranden över reseräkningar. En dylik byrå torde kunna vända sig direkt till ortsmyndigheterna, såsom till landsfiskaler och fjärdingsmän. Erfarenheterna från andra

statsförvaltningsområden hade icke givit vid handen, att det skulle vara förenat med några särskilda praktiska olägenheter att ha revision och annan kameral granskning av lokala förvaltningsmyndigheters reseräkningar förlagda till ett centralt ämbetsverk i Stockholm.

Länsstyrelsen i Norrbottens län: Länsstyrelsen framställde erinran mot att länsstyrelserna fräntogs bestyret med utanordnande av olika statsbidrag, om länsstyrelserna fortfarande skulle utöva domsrätt i lärarnas lönefrågor. *De sakkunniga:* Det förutsattes, att prövningen av dessa mål framdeles skulle överflyttas till skolöverstyrelsen.

Olika länsstyrelser: Det skulle bli förenat med svårigheter av olika slag för skolstyrelser m. fl. att få upplysningar i hithörande frågor. *De sakkunniga:* Tillskapatet av ett centralt, på detta område verkligt sakkunnigt organ, måste utan tveivel framstå som en stor fördel för de olika betalningsmottagande myndigheterna. Organet skulle på ett mera ingående och enhetligt sätt än länsstyrelserna kunna behärska alla frågor rörande skolväsendets ekonomiska förhållanden. Några nämnda ökade porto- eller telefonkostnader torde ej heller behöva uppstå för skolstyrelserna. Den centrala förvaltningsmyndigheten förutsattes nämligen komma att tillhandahålla skolstyrelserna och andra myndigheter utförliga och fullständiga råd och anvisningar. Särskilt värdefullt skulle bli, att ett samarbete skulle kunna komma till stånd mellan lärarnas personalorganisationer och överstyrelsens kamerala byrå, varigenom lärarpersonalen skulle hållas underrättad om tillämpningen av gällande avlöningsförfattningar.

De sakkunnigas förslag till ändrade grunder för utbetalningsväsendet innebar följande:

En särskild kameral avdelning eller byrå inom skolöverstyrelsen borde enligt de sakkunniga utbetala och redovisa flertalet av anslagen till undervisningsändamål. Dessa anslag skulle i fortsättningen ställas till överstyrelsens förfogande.

Löner till befattningshavare vid de

allmänna läroverken, seminarierna, folkskolinspektionen m. fl. statliga inrättningar skulle från dessa anslag av överstyrelsen utbetalas direkt till befattningshavarna. För överstyrelsens vidkommande skulle i så fall utbetalning ske till 3 500—4 000 befattningshavare (motsvarande centraliserad utbetalning skedde inom lantmäteristaten till 700 löntagare och inom lotsstaten till omkring 1 000 löntagare, varjämte kunde nämnas, att statskontoret månatligen utbetalade tjänste- och familjepensioner till sammanlagt omkring 18 000 personer). Med moderna maskinella anordningar torde arbetet kunna väsentligt förenklas. Rektorerna komme att bli befriade från arbetet med uträknandet och utbetalandet av löner, vilket förorsakat dem stort besvär och mycken tidsspilla till förfång för deras egentliga arbetsuppgifter. Lönerna skulle uträknas med stöd av uppgifter, som rektor en gång i månaden hade att avge till skolöverstyrelsen rörande de honom underställda befattningshavarna.

Omkostnadsanslag vid statliga läroanstalter samt vissa anslag till materiel o. dyl. skulle endast utbetalas av överstyrelsen men disponeras av läroanstalterna.

Ifråga om alla övriga anslag, som ställdes till överstyrelsens förfogande, skulle överstyrelsen verkställa såväl utbetalning som i övrigt disponera anslagen.

I samband med omläggningen av utbetalningen av undervisningsanslagen torde det få anses lämpligt, att ärendena rörande beslut om folk- och småskollärares placering i löneklass överflyttades från skolstyrelserna till skolöverstyrelsen, som ju redan hade att fatta beslut rörande placering i löneklass av eller tillerkännande av ålders-tillägg åt alla andra lärarkategorier.

Folkskolinspektörernas granskning av rekvisitioner av statsbidrag till avlöningar borde för framtiden inskränkas till att avse ett konstaterande av att de allmänna betingelserna för statsbidragets utgående voro för handen samt att lämnade uppgifter rörande tjänstledigheter o. dyl. stode i överensstämmelse med av inspektören kända förhållanden. Granskning och prövning av de lönebelopp, som skulle utgå åt varje lärare, borde för skoltiden helt åvila överstyrelsen.

Utan särskild rekvisition skulle varje skoldistrikt erhålla statsbidrag under ett budgetår med ett belopp, som skulle uppgå till 96 % av det statsbidrag, som utgått under det nästföregående budgetåret. Då härigenom utbetalningarna anpassats så nära som möjligt till den beräknade verkliga kostnaden och skoldistriktet följaktligen fått till sig utanordnat nästan hela statsbidraget, syntes någon anledning ej föreligga att särskilt påskynda den slutliga avräkningen och den i samband därmed stående granskningen av rekvisitionerna.

Besvär ifråga om skollärares löner borde i framtiden avgöras av skolöverstyrelsen i stället för av länsstyrelserna.

Kameralbyrån borde stå under ledning av en byråchef. Byrån borde uppdelas på två kontor. Första utgiftskontoret skulle omhändervisa kassarörelsen, uträkna och utbetala löner till befattningshavarna, granska och utbetala reseräkningar samt handha utbetalningar avseende omkostnader m. fl. dylika anslag, m. m. Detta kontor skulle därjämte granska de statliga läroanstalternas räkenskaper samt lämna tekniskt-kameralt biträde vid uppgörandet av stater ävensom avge yttranden i ärenden av budgetteknisk beskaffenhet. Chef för kontoret skulle vara en kamrerare i lönegraden B 26. Andra utgiftskontoret

skulle ha att granska rekvisitionerna av statsbidrag (omkring 15 000 per år), fastställa de belopp, som under året månadsvis finge som förskott utgå till skolstyrelserna från de olika statsbidragsanslagen, handlägga ärenden rörande folkskolläraarnas placering och uppflyttning i löneklass samt utföra en omfattande rådgivande verksamhet. Kontoret skulle stå under ledning av en förste revisor i lönegraden B 26.

I övrigt skulle vid kameralbyrån anställas en kassör och bokhållare, fyra revisorer, åtta kansliskrivare (däruv en registrator), två kanslibiträden, en expeditivakt och två kontorsbiträden, eller tillhoppa 21 ordinarie befattningshavare. De icke-ordinarie befattningshavarna beräknades till sex, däruv tre amanuenser, ett kanslibiträde och två kontorsbiträden, vartill skulle komma ett fåtal extra befattningshavare. Avlöningskostnaderna beräknades till 152 400 kronor per år.

Denna kostnadsökning kompenseras dels genom en minskning av statskontorets personalkostnader med omkring 13 000 kronor, dels genom att personal med en lönekostnad av omkring 43 000 kronor per år kunde vid länsstyrelserna frigöras för andra arbetsuppgifter, dels genom personalbesparingar vid riksräkenskapsverket till ett belopp av 44 900 kronor, dels ock med belopp motsvarande avlöningen åt skolöverstyrelsens kassör och bokhållare, 6 300 kronor. Besparingarna uppginge till sammanlagt 107 200 kronor. Den merkostnad, som förslaget medförde, utgjorde alltså 45 200 kronor.

Skolöverstyrelsen funne de anförda skälen för inrättande av en kameralbyrå väl motiverade och tillstyrkte helt de sakkunnigas förslag ifråga om byrån och dess organisation.

Förslaget om inrättande av en kame-
ral byrå tillstyrktes av 14 länsstyrelser
och avstyrktes av 5. Fem länsstyrelser
anmälde tvekan.

Riksräkenskapsverket tillstyrkte för-
slaget och framhöll, att erfarenheterna
från riksräkenskapsverkets revision gi-
vit vid handen, att de utbetalande myn-
digheterna vid tillämpningen av gäl-
lande utbetalningsföreskrifter å hithö-
rande område visade stor osäkerhet och
att utbetalningarna inom olika delar av
landet ofta skedde efter mycket oenhet-
liga grunder.

Statskontoret fann ett sammanfö-
rande till överstyrelsen av de arbets-
uppgifter, som sammanhängande med ut-
betalningen av till skolväsendet hän-
förliga anslag, överensstämma med de
senare årens utveckling på det kame-
rala förvaltningsområdet.

Svenska landskommunernas förbund
fann det för skoldistriktet vara av
mindre betydelse, om statsbidragen ut-
anordnades av länsstyrelserna eller av
skolöverstyrelsen, men ur statlig för-
valtnings synpunkt syntes centraliserin-
gen innebära betydande fördelar, var-
för förbundsstyrelsen intet hade att er-
inra mot förslaget. Styrelsen ville emel-
lertid fästa uppmärksamheten på läns-
styrelsernas åligganden jämlikt lands-
hövdingsinstruktionen att handhava den
administrativa rättskipningen i tvister
om huru och till vilket belopp folkskol-
lärares löningsrättigheter skulle utgö-
ras. Skulle denna uppgift för länsstyrel-
serna stå kvar — frågan härom hade
icke upptagits av de sakkunniga — efter
det länsstyrelserna ej längre skulle vara
första instans i mål rörande besvär, som
avsåge folkskollärares avlöningsförmå-
ner, torde en icke önskvärd dualism
uppstå inom den administrativa rätt-
skipningen.

*Direktionen över Stockholms stads
undervisningsverk* förordade förslaget
samt framhöll, att av direktionens upp-
gifter skulle, vid genomförandet av för-
slaget, kvarstå dels förvaltningen av
vissa fonder, dels vissa ärenden som
sammanhängde med direktionens egen-
skap av eforus för stockholmslärover-
ken.

Svenska stadsförbundets styrelse hade
funnit de skäl, som anförts för centra-
lisering av utbetalningarna, icke kunna
frånkännas bärande kraft, och de olä-
genheter från kommunernas sida, som
onekligen vidlådde förslaget, syntes
icke vara så betydande, att förslaget
borde av styrelsen helt avstyrkas.

Kammarkollegium erinrade, att kloc-
kartjänster ofta vore förenade med
folkskolläraryrke och att löne-
tvisterna i icke ringa utsträckning hän-
förde sig till spörsmålet om den till in-
nehavaren av de gemensamma befatt-
ningarna upplåtta bostadens karaktär
av skolläraryrke eller klockarbostad.
Skulle länsstyrelserna bibehållas vid sin
befogenhet att döma i tvister rörande
klockares löneförmåner, skulle försla-
gets genomförande kunna medföra kom-
petenskonflikter mellan länsstyrelserna
och skolöverstyrelsen och i allt fall onö-
dig omgång vid ärendenas handlägg-
ning. Då länsstyrelserna genom sin
handläggning av kommunala besvärsmål,
sin lokalkännedom och sin verk-
samhet i övrigt, i motsats till skolöver-
styrelsen, torde besitta en stor erfaren-
het på ifrågavarande område, torde en
överflyttning på överstyrelsen av denna
enstaka grupp av kommunala besvärsmål
vara ägnad att medföra en sämre
ordning beträffande kommunallagarnas
tillämpning. Kollegiet funne därför för
sin del förslaget om folkskolläraryrke-
målens överflyttande till skolöversty-
relsen icke ändamålsenligt.

Statistiska kontoret (sid. 177—185)

Undervisningsstatistiken hade en dubbel uppgift: den skulle *dels* genom primärmaterialets bearbetning tjäna ett mera vetenskapligt statistiskt syfte samt *dels* utgöra ett hjälpmedel för förvaltningen vid handläggningen av ärenden rörande skolväsendet.

I synnerhet under senare tid, då överstyrelsen hade att i alltjämt ökad omfattning pröva ärenden angående skolorganisationen i olika skoldistrikt, vore ämbetsverket i ständigt behov av det statistiska kontorets aktmaterial i många fall av utredningar, som kontoret snabbt måste utföra. Kontoret vore för överstyrelsens ämbetsförvaltning och arbetseffektivitet av integrerande betydelse. En överflyttning av kontoret till statistiska centralbyrån skulle vara ett betydande hinder för överstyrelsen vid dess ämbetsförvaltning. De sakkunniga kunde därför icke tillstyrka en överflyttning av kontoret till statistiska centralbyrån.

Ett visst samarbete borde komma till stånd mellan överstyrelsen och statistiska centralbyrån. Vid utarbetandet och utgivandet av de fortlöpande statistiska berättelserna torde centralbyrån få tillfälle framföra sina synpunkter och önskemål i avseende å dessas planläggning och redigering. Chefen för statistiska centralbyrån borde äga rätt att ta kännedom om arbetet på statistiska kontoret samt meddela råd och anvisningar. Centralbyrån borde yttra sig över kompetensen hos sökande till aktuariefattningarna på kontoret.

De sakkunniga erinrade, att skolöverstyrelsens undervisningsstatistik av statsfinansiella skäl endast sporadiskt publicerats. De framhöllo önskvärdheten av att publiceringen av denna statistik återupptoges i den omfattning, som gällde tidigare, d. v. s. med årliga sta-

tistiska redogörelser rörande samtliga skolformer. På andra samhällslivets områden sörjde det allmänna för årliga statistiska redogörelser, vilka samtliga publicerades. Vid bedömandet av frågan om kontorets organisation hade de sakkunniga likväl, på anförda skäl, utgått från en publiceringsverksamhet i treårsperioder. Med denna begränsning av publikationsverksamheten erfordrades för framtiden den personal, som för det dåvarande funnes. Emellertid borde härvid förutsättas, att redan beslutad fortsatt indragning av tjänster icke fullföljdes och att vikarier i förekommande fall i full utsträckning förordnades på lediga eller vakanta tjänster.

Statistiska centralbyrån fann visserligen starka skäl kunna anföras för en förflyttning av undervisningsstatistiken till statistiska centralbyrån men ville för det dåvarande icke påyrka någon ändrad förläggning av denna statistik. Den befogenhet att utöva inseendet över undervisningsstatistiken, som de sakkunnigas förslag avsåge att tillerkänna statistiska centralbyrån och dess chef — en sådan vidsträckt befogenhet åt ett ämbetsverk att ingripa på ett annat ämbetsverks ämnesområde torde vara en nyhet inom vår statsförvaltning —, borde modifieras till ett åliggande för centralbyrån att efter framställning från överstyrelsen lämna råd och anvisningar rörande undervisningsstatistiken. Centralbyrån finge förorda, att publiceringen av undervisningsstatistiken återupptoges i sin tidigare omfattning, d. v. s. med årliga redogörelser rörande samtliga skolformer.

Inspektörer, konsulenter och sakkunniga biträden (sid. 186—233)

De sakkunniga föreslogo en förstärkning av gymnastikkonsulentinstitutio-

nen med ytterligare en andre gymnastikkonsulent. Däremot ansågo sig de sakkunniga icke kunna tillstyrka en av svenska gymnastiklärarsällskapet föreslagen särskild undervisningsrådstjänst för gymnastik med lek och idrott. Vidare föreslogos nya konsulenter för ettvarv av ämnena teckning, hushållsgöromål, kvinnlig slöjd och manlig slöjd jämte en skolöverläkare. Dessutom föreslogo de sakkunniga en jämkning av arvodet för inspektören för blindundervisningen och indragning av befattningen som folkhögskolinspektör — det förutsattes, att dennes arbetsuppgifter skulle ankomma på chefen för roteln för frågor rörande allmän folkbildning. I övrigt föreslogos vissa smärre ändringar i de tidigare befintliga konsulentbefattningarna samt en allmän höjning av det belopp, som står till överstyrelsens förfogande för anlåtande av tillfälliga sakkunniga m. m.

Skolöverstyrelsen tillstyrkte anställande av ytterligare en andre gymnastikkonsulent samt hemställde, att förste gymnastikkonsulentbefattningen måtte indragas och ersättas med en ny i byråchefegrad placerad befattning, vars innehavare lämpligen borde benämnas gymnastikråd. Vidare tillstyrkte överstyrelsen bl. a., att en undervisningsrådstjänst skulle inrättas i stället för konsulentbefattningen i hushållsgöromål. Överstyrelsen avstyrkte bestämt, att folkhögskolinspektörsbefattningen indroges.

Övriga förslag

De sakkunniga föreslogo, att skolöverstyrelsen skulle utgiva en publikationsserie — pedagogiska meddelanden — i stil med socialstyrelsens so-

ciala meddelanden. Detta önskemål har nu tillgodosetts genom den av överstyrelsen utgivna tidskriften »Aktuellt från skolöverstyrelsen».

Vidare föreslogo de sakkunniga, att till skolöverstyrelsen skulle anknäytas arbetsförmedling för vissa lärargrupper. Även detta förslag har numera tillgodosetts.

De sakkunniga föreslogo, att chefsbefattningen i skolöverstyrelsen skulle tillsättas på förordnande för sex år med arvode liksom till generaldirektörer i allmänhet, vilket förslag likaledes numera är genomfört.

De sakkunniga behandlade ingående (sid. 251—258) frågan, huruvida ledamöterna i överstyrelsen borde tillsättas genom fullmakt eller medelst förordnande. För ordinarie anställningsform talade bl. a. önskvärdheten av att kontinuitet i arbetet bevarades. Å andra sidan skulle genom en viss rörlighet å byråchefs- eller rådsbefattningar möjlighet beredas verket till ökad kontakt med arbetet inom dess förvaltningsområde. Ett förordnandesystem skulle dessutom medföra fördelen att såväl verket som dess ledamöter själva finge tillfälle pröva, huruvida vederbörande lämpade sig för arbetsuppgifterna. På dem, som skulle bekläda en undervisningsrådsbefattning, måste speciella krav ställas. De personer, som motsvara dessa krav, torde i regel innehava ordinarie tjänster. En befattning, som tillsattes genom förordnande för vissa år, torde för dem icke te sig synnerligen lockande. Detta gällde särskilt dem, som innehade ordinarie anställning i kommunal tjänst. I många fall torde oöverbanneliga svårigheter möta att för en undervisningsrådstjänst förvärva en i det kommunala skolväsendet anställd, därest icke ordinarie statsanställning skulle erbjudas honom. Då det

vore önskvärt att bevara en viss kontinuitet i behandlingen av de på ämbetsverkets handläggning ankommande frågorna och då den önskade kontakten med skolornas arbete torde tillgodoses genom inspektörs- och konsulentorganisationen, hade de sakkunniga funnit sig kunna ansluta sig till den av riksdagen år 1914 uttalade meningen, att anledning icke föreläge att beträffande överstyrelsen tillämpa en avvikelse från det gängse tillvägagångssättet för tillsättning av tjänstemän i de centrala ämbetsverken. Ordinarie anställning medelst fullmakt borde vara den nor-

1941 års rationaliseringsundersökning

Besparingsberedningen verkställde år 1941 en undersökning av skolöverstyrelsen genom en särskild organisationsavdelning, bestående av undervisningsrådet C. E. Sjöstedt och dåvarande notarien i socialstyrelsen, numera t. f. byråchefen i statens utlänningskommission, B. Strange. Denna framlade förslag till ett flertal åtgärder i syfte att förenkla och rationalisera arbetet inom överstyrelsen.

Diarieliföringen, som då skedde för hand i bundna böcker, föreslogs ske med skrivmaskin på lösa blad jämte ett antal kopior. Därigenom kunde likalydande uppgifter samtidigt erhållas för huvuddariet, rotelboken, föredragningslistan, diarieregistret och sakregistret. Denna reform har genomförts, dock föres diarieregistret i särskild bok och för hand, vilket ansetts vara mera ändamålsenligt.

Diarieliföringen borde ske omedelbart efter postbrytningen och ej först sedan handlingarna granskats av generaldirektören eller avdelningschefen. Denna omläggning har verkställts.

I de fall, då Kungl. Maj:t ej ville omedelbart utnämna ordinarie innehavare av undervisningsrådstjänst, borde dock vederbörande dessförinnan förordnas på viss tid för uttrönande av hans lämplighet för befattningen.

1936 års skolöverstyrelsesakkunnigas förslag förelades ej riksdagen. Vissa av de sakkunnigas förslag ha emellertid successivt genomförts. Den av de sakkunniga föreslagna ämneskonsulentorganisationen har dock ej kommit till stånd liksom icke heller den föreslagna kamerala byrån.

Organisationsavdelningen förordade, att *sakregistreringen* för samtliga avdelningar anförtroddes en kvalificerad tjänsteman jämte ett kontorsbiträde för maskinskrivning. Särskilda sakregister för varje avdelning skulle dock föras.

De på folkskolavdelningens femte rotel förda *registren* över byggnadsärenden borde förenklas. Numera ha dessa register ersatts av särskilda, länsvis ordnade kortregister, vari antecknas vissa viktigare uppgifter i varje ärende.

Arkivalierna, som dittills handhades på verkets tre registratorsexpeditioner för de olika avdelningarna, borde centraliseras, varvid den tjänsteman, som svarade för sakregistreringen, lämpligen även borde svara för arkivalierna. Arkivalierna handhavas numera centralt för hela verket.

Särskilda *tefontider* föreslogos för undervisningsråden. En sådan anordning har icke kunnat genomföras. På folkskolavdelningens byggnadsrotel, där interurbansamtal förekomma i stor utsträckning, har dock bestämts, att så-

dana samtal ej mottagas förrän efter kl. 14.

I fråga om *arbetsfördelningen* föreslog organisationsavdelningen, att handläggningen av ärenden rörande löneklass, pension, avsked, tjänsteförening och verkets personal samt handhavandet av författnings- och riksdagstryck, maskinskrivnings- och räknearbete ej borde, som då var fallet, ske på de olika avdelningarna utan centralt för hela verket. Detta har numera genomförts beträffande ärenden angående löneklass, pension, avsked och verkets personal. En för verket gemensam skrivcentral har även inrättats.

Från undervisningsråden borde avlastas ärenden av förvaltningsrättslig och administrativ art, vilka borde handläggas av kanslitjänstemän med lämplig utbildning. Dessa ärenden borde sammanföras till en särskild administrativ byrå inom överstyrelsen. En administrativ avdelning inrättades, som nämnts, fr. o. m. den 1 juli 1944.

För att undvika den mångdubbla sammanställningen och upprepade kontrollen av lärarnas meriter och andra olägenheter vid tjänstetillsättningar föreslogs, att inom överstyrelsen skulle uppläggas ett system av s. k. adressplåtar över lärarna och deras meriter. Ett så-

dant *meritplåtsarkiv* har numera kommit till stånd och medfört en avsevärd förenkling av arbetet inom överstyrelsen.

Arbetsbelastningen på skolöverstyrelsens *extraläraryrå* vore stor tiden 15 december—15 januari och 1 juni—1 september. Under tider, då arbetsbelastningen av denna byrå vore mindre, borde personalen delvis kunna anlitas för förberedande åtgärder vid tillsättning av tjänster. I samband härmed borde ledigförklarande av tjänster koncentreras till tiden 1 januari—1 april och 1 september—1 november. Dessa anordningar ha i viss utsträckning genomförts i enlighet med organisationsavdelningens förslag.

Överstyrelsens eget *bibliotek* stode ej under enhetlig ledning, bokbeståndet vore utspritt på olika håll inom verket och ej fullständigt katalogiserat. Organisationsavdelningen förordade, att överstyrelsens bibliotek förenades med det pedagogiska biblioteket. Denna anordning har ej kommit till stånd. Emellertid har bokbeståndet i huvudsak sammanförts på ett ställe.

Organisationsavdelningen förordade anskaffande av ett antal *kontorsmaskiner* och *anläggningar* av olika slag. De flesta av dessa ha nu anskaffats.

STATISTISKA UPPGIFTER OM OLIKA SKOLOR OCH INSTITUTIONER UNDER SKOLÖVERSTYRELSENS INSEENDE

Folk- och fortsättningsskolor

Läsår	Folkskolor, mindre folkskolor, folkskolans högre avdelning						Särskilda lärare i övningsämnen	Fortsättnings-skolor. Lärjungar	Läsår
	Lärjungar	Lärar-avd.	Därav i						
			hjälpklasser ¹		övr.specialkl. ¹				
			Lärjungar	Lärar-avd.	Lärjungar	Lärar-avd.			
1920/21	707 520	25 288	2 619	171	145	7	1 749	49 603	1920/21
1925/26	665 032	26 536	3 039	214	265	18	2 226	110 771	1925/26
1930/31	671 606	28 079	3 365	239	1 007	52	2 464	161 516	1930/31
1935/36	598 591	27 749	3 796	276	1 475	79	2 629	165 678	1935/36
1940/41	538 296	26 002	4 151	306	1 562	95	2 746	118 518	1940/41
1942/43	523 993	25 581	4 479	328	1 799	108	2 740	105 464	1942/43
1944/45	523 380	25 987	5 319	393	1 878	116	2 896	92 236	1944/45
1946/47	544 330	26 859	6 316	467	2 074	138	3 515	76 154	1946/47
1948/49	589 695	28 180	8 074	611	2 932	203	4 236	50 763	1948/49
1949/50	615 470	28 931 ³	8 954	—	—	—	—	—	1949/50
1950/51	632 000 ²	29 972	—	—	—	—	—	—	1950/51
1952/53	709 000	32 537	—	—	—	—	—	—	1952/53
1954/55	764 000	34 382	—	—	—	—	—	—	1954/55
1956/57	792 000	35 131	—	—	—	—	—	—	1956/57
1958/59	780 000	34 639	—	—	—	—	—	—	1958/59
1960/61	758 000	33 712	—	—	—	—	—	—	1960/61

¹ S. k. B- eller extraklasser ej inräknade i denna kolumn, men i andra och tredje kolumnerna t. o. m. 1949/50.

² Från och med läsåret 1950/51 beräknat lärjungantal enligt en i överstyrelsen år 1947 verkställd undersökning. Hjälpklasser, s. k. B- eller extraklasser samt övriga specialklasser ävensom folkskolans högre avdelning ingå ej.

³ Från och med läsåret 1949/50 beräknat antal folk- och småskollärartjänster enligt en i överstyrelsen i maj 1950 verkställd undersökning.

Ann. Från och med läsåret 1949/50 angivas preliminära siffror.

Högre folkskolor. Praktiska mellanskolor

Läsår ¹	Högre folkskolor			Praktiska mellanskolor			Läsår ¹
	Lärjungar	Klassavd.	Skolor	Lärjungar	Klassavd.	Skolor	
1920/21	5 711	.	73	—	—	—	1920/21
1925/26	6 191	.	65	—	—	—	1925/26
1930/31	6 582	295	65	—	—	—	1930/31
1935/36	5 598	244	64	2 040	74	5	1935/36
1940/41	4 025	193	56	5 074	188	12	1940/41
1942/43	3 514	173	47	5 506	207	13	1942/43
1944/45	3 384	161	44	5 927	221	14	1944/45
1946/47	3 459	170	54	6 112	236	15	1946/47
1948/49	4 031	179	58	6 889	260	18	1948/49
1949/50	3 324	142	43	7 804	277	19	1949/50

¹ Vårterminen (höstterminssiffror saknas vissa läsår).

Realskolor, samrealskolor, de högre allmänna läroverkens realskolestadium.

Kommunala mellanskolor. (Även inbyggda praktiska linjer)

Läsår	Realskolor, samrealskolor, de högre allmänna läroverkens realskolestadium			Kommunala mellanskolor ⁶			Läsår
	Lärjungar	Klassavd.	Skolor (realskol. o. samrealskol.)	Lärjungar	Klassavd.	Skolor	
1920/21	21 583	773 ⁵	39	6 776	340	62	1920/21
1925/26	21 146	780	39	9 637	470	84	1925/26
1930/31	24 360	996	69	8 051	380	57 (+24)	1930/31
1935/36	35 521	1 283	83	8 017	311	50	1935/36
1940/41	38 285	1 436	80	9 221	371	65	1940/41
1942/43	39 759	1 478	78	10 063	406	72	1942/43
1944/45	43 404 ¹	1 578	98	10 737	423	59 (+20)	1944/45
1946/47	49 897 ²	1 820	138	8 404	341	25 (+61)	1946/47
1948/49	60 018 ³	2 129	151	4 727	188	17 (+36)	1948/49
1949/50	67 056 ⁴	2 307	152	4 619	186	30 (+14)	1949/50

¹ Inkl. 182 lärjungar å flickskolelinje vid statens normalskola.

² » 186 » » » » » »

³ » 202 » » » » » »

⁴ » 228 » » » » » »

⁵ Beräknad siffra.

⁶ Då vissa högre folkskolor ombildats till kommunala mellanskolor från den 1 januari, avse siffrorna vårterminen (jfr not till föregående tabell). Beträffande antalet skolor ange siffrorna inom parentes kommunala mellanskolor under förstatligande. Dessa äro inräknade i antalet samrealskolor.

Gymnasier

Läsår	Lärjungar			Klassavd.			Skolor			Läsår
	Statl. gymn.	Komm. gymn.	Summa	Statl. gymn.	Komm. gymn.	Summa	Statl. gymn.	Komm. gymn.	Summa	
1920/21	5 890	357	6 247	336 ¹	28 ¹	364	38	6	44	1920/21
1925/26	7 692	554	8 246	383 ¹	32 ¹	415	38	7	45	1925/26
1930/31	7 076	243	7 319	413	22	435	49	4	53	1930/31
1935/36	11 100	423	11 523	500	28	528	54	5	59	1935/36
1940/41	13 337	232	13 569	633	16	649	59	4	63	1940/41
1942/43	13 849	260	14 109	646	16	662	61	3	64	1942/43
1944/45	13 584	293	13 877	643	15	658	64	5	69	1944/45
1946/47	13 504	425	13 929	660	26	686	65	8	73	1946/47
1948/49	13 900	1 114	15 014	664	58	722	67	24	91	1948/49
1949/50	14 263	1 543	15 806	663	86	749	67	26	93	1949/50

¹ Beräknad siffra.

Kommunala flickskolor. Privatläroverk

Läsår	Kommunala flickskolor			Privatläroverk			Läsår
	Lärjungar	Klassavd.	Skolor	Lärjungar	Klassavd. ¹	Skolor ²	
1920/21	—	—	—	34 301	.	111	1920/21
1925/26	—	—	—	35 049	1 325	112	1925/26
1930/31	578	27	3	28 509	1 242	107	1930/31
1935/36	4 958	211	21	20 294	859	79	1935/36
1940/41	12 273	482	40	10 155	470	40	1940/41
1942/43	12 872	489	41	9 933	446	37	1942/43
1944/45	13 887	535	44	9 493	401	32	1944/45
1946/47	15 207	576	47	8 751	383	30	1946/47
1948/49	16 253	597	47	9 372	392	33	1948/49
1949/50	17 190	614	47	9 744	414	35	1949/50

¹ Avd. i kindergården och förbered. klasser ingå ej.

² Såsom skolor ha räknats bl.a. även realskolelinjerna vid vissa kommunala flickskolor.

Realexamen. Praktisk realexamen. Studentexamen. (Även privatister)

År	1921	1926	1931	1936	1941	1943	1945	1947	1949
Godkända i realexamen ..	2 565	3 362	4 038	6 574	7 252	7 709	7 833	8 768	9 022
» » praktisk realexamen	—	—	—	282	936	1 063	1 162	1 329	1 306
» » studentexamen	1 967	2 536	2 293	3 386	3 815	4 241	4 158	4 237	4 224

Statsunderstödda föreläsningstanster (med undantag för Stockholms stad¹)

Budgetår	1935/36	1937/38	1939/40	1941/42	1943/44	1945/46	1947/48	1949/50
Föreläsningstanster	632	631	563	575	529	584	697	838
Föreläsningar	8 745	8 658	7 328	6 663	6 413	7 047	8 410	10 090

¹ Budgetåret 1949/50 hade Stockholms stad 3 föreläsningstanster med sammanlagt 257 föreläsningar.

P. M.

OM FÖRFARANDET VID INSPEKTION AV ALLMÄNNA LÄROVERK

(utarbetad av undervisningsrådet C. E. Sjöstedt)

Inspektion av högre skolor är av två slag: dels allmän inspektion genom överstyrelsens ledamöter, dels fackinspektion genom skolöverläkaren och överstyrelsens konsulenter i övningsämnen. Här avses endast den allmänna inspektionen.

Inspektionen sker utan förhandsmeddelande och vanligen genom ett eller två undervisningsråd. I regel infinner sig inspektionsförrättaren vid morgonbönen första inspektionsdagen. Beroende på läroverkets storlek och antalet inspektionsförrättare pågår inspektionen minst två dagar och högst omkring en vecka. Läroanstalten och verksamheten där bli under denna tid föremål för en ingående undersökning. Schematiskt kan följande översikt givas över de olika momenten i inspektionen.

1. Läroanstaltens lokaler genomgås fullständigt, varvid icke blott beaktas, om de äro tillräckliga och lämpliga för sitt ändamål utan också, om de äro på ett tillfredsställande sätt underhållna. Om läroverket har en byggnadsfråga — och det är numera i regel fallet — diskuteras denna ingående med rektor och

lokalstyrelsen respektive byggnadskommittén, där sådan tillsatts för frågans beredning.

2. Läroanstaltens inredning undersökes. Bänkar, tavlor, armatur m. m. kunna ge anledning till överläggning med rektor.

3. Undervisningsmaterielen granskas. Referens- och lärjungebiblioteket, institutionerna i geografi, biologi, fysik, kemi, teckning, musik, gymnastik, slöjd för gossar och för flickor samt hushållsgöromål undersökas. Det ligger i sakens natur, att inspektionsförrättaren särskilt ägnar sig åt de ämnen, inom vilka han är fackman, och att övningsämnenas undervisningsmateriel endast summariskt granskas, då överstyrelsens konsulenter givetvis utföra den fackmässiga granskningen.

4. Rektorexpeditionen med tillhörande liggare och handlingar, arkiv m. m. genomgås i detalj med rektor.

5. Protokoll från lokalstyrelsens och kollegiets sammanträden samt ämnes- och klasskonferenser genomgås.

6. Arbetets fördelning mellan de olika lärarna enligt katalogen undersökes.

7. Arbetsordningen och schemat över skrivningar granskas i detalj.

8. De skriftliga arbetena och laborationsredogörelserna för den innevarande terminen brukar införas första inspektionsdagen. De granskas stickprovvis. Där särskild anledning visar sig — och speciellt i inspektionsförrättarens fackämnen — sker mer ingående granskning. Principiellt viktiga frågor brukar tas upp vid slutkollegiet, andra kunna diskuteras med de särskilda lärarna.

9. Den muntliga undervisningen följes under inspektionsdagarna. Inspektionsförrättaren söker om möjligt åhöra varje lärares undervisning, även övningslärarnas. I samband därmed diskuteras aktuella frågor med lärarna, vanligen mellan lektionerna. Särskilt i inspektionsförrättarens fackämnen kunna dessa diskussioner bli ingående och råd och anvisningar kunna lämnas i viss utsträckning. Inspektionsförrättaren är i regel upptagen av lektionsbesök under större delen av skolans arbetsdag, varför arbete med granskning av skrivningar, protokoll m. m. måste förläggas till kvällarna.

10. Betygskataloger och katalog över flyttnings- och inträdesprövningar för de senaste åren genomgås, varvid särskilt underbetygsfrekvens och flyttningsprinciper beaktas.

11. Betygstabeller och protokoll från student- och realexamina genomgås.

12. Skolans hygieniska förhållanden diskuteras med rektor och skolläkaren.

13. Lärjungarnas hemarbete undersökes.

14. Med läroverkets inspektor brukar inspektionsförrättaren försöka få ett samtal om skolan och dess förhållanden.

15. Likaså brukar en överläggning äga rum med lokalstyrelsens ordförande.

16. Där målsmannaförening finnes, brukar kontakt sökas med dess ordförande.

17. Ofta brukar konferens anordnas med samtliga lärare i inspektionsförrättarens fackämnen.

18. Inspektionsförrättaren brukar med läroverkets vaktmästare diskutera dessas arbetsuppgifter och förhållanden.

19. Inspektionen avslutas i regel med kollegium, till vilket kallas skolans inspektor, rektor och samtliga lärare, skolläkaren samt lokalstyrelsens medlemmar. Därvid lämnas en redogörelse för de iakttagelser, som inspektionsförrättaren gjort under inspektionen och diskuteras i samband därmed stående frågor ävensom annat som av honom eller andra närvarande upptagas till behandling.

P. M.

AV SKOLÖVERSTYRELSENS STATISTISKA AVDELNING
ANGÅENDE DET HUVUDSAKLIGA INNEHÅLLET I
UNDERVISNINGSTATISTISKA TABELLER, VILKA
SYNAS BÖRA ÅRLIGEN PUBLICERAS

Folkundervisningen

Folkskolor m. m.

Antal *skoldistrikt* jämte uppgifter om deras organisatoriska förhållanden (slag av skolstyrelse, skolpliktstidens längd, läsårets längd, förekomst av förstärkningsanordningar, gruppläsning, växellov m. m.).

Skollokaler (skolanläggningar, skolas, klassrum, specialrum, duplikation).

Läraravdelningar fördelade efter skolform (A, a, B1, b, etc.).

Lärartjänster i läroämnena med fördelning efter tjänstens art och innehållens kön.

Särskilda lärare i övningsämnen med liknande fördelning.

Lärjungar fördelade efter läraravdelningens skolform.

Lärjungar fördelade klassvis.

Nyinskrivna och avgångna lärjungar med fördelning efter orsak till avgången samt avgångsklass (beträffande avgångna enligt folkskolestadgan §§ 47, 47 a och 48). Inskrivna underåriga, simkunighet bland avgångna.

Avdelningar och deltagare i *övnings-*

ämnen (slöjd, hushållsgöromål och trädgårdsskötsel).

Lärjungar med undervisning i *främmande språk*.

Läraravdelningar och lärjungar i *specialklasser* av olika slag i hela riket (hjälpklasser, extraklasser, observationsklasser, hörselsvagklasser o. s. v.).

Folkskolans *högre avdelning* (skoldistrikt, läraravdelningar, lärjungar, avgångna).

Skolskjutsar, inackordering av skolbarn, skolmåltidsverksamhet (skoldistrikt, barn, kostnader).

Nomadskolor (skolor, lärare, lärjungar etc.).

Skolor vid statsunderstödda *sjukvårdsanstalter och barnhem* (skolor, lärare, lärjungar).

Barn i skoldåldern med fördelning å olika slag av läroanstalter resp. icke tillhörande skolor av olika anledningar.

Fortsättnings- och ersättningsskolor

Antal *skoldistrikt* med fortsättnings- skolor av olika slag (allmänna, yrkesbestämda i anslutning till jordbruk, bergsbruk, snickeri, handel, husligt arbete o. s. v.).

Avdelningar i hushållsgöromål, verkstadsarbete, kvinnlig slöjd och övriga ämnen.

Lärare av olika slag (folkskollärare, småskollärare, slöjdlärare, skolkökslärarinnor etc.).

Lärjungar i fortsättningskolor av olika slag.

Det högre skolväsendet

Allmänna läroverk

Antal *läroverk* av olika slag samt förekomst av olika *linjer*. Antal *klassavdelningar*.

Totala antalet *lärartimmar* i läroämnen i veckan på gymnasiet resp. i realskolan. Lektorers tjänstgöring i realskolan och icke-ektorers på gymnasiet.

Lärare av olika slag i läroämnena och övningsämnena.

Lärare (med fördelning på vissa huvudgrupper) vid *varje läroverk*.

Tillsatta ordinarie lärarbefattningar samt *avgångna* ordinarie lärare.

Nyutnämnda och befordrade ordinarie *lärare*, fördelade efter *ålder*.

Avgångna ordinarie lärare, fördelade efter *orsaken till avgången* (pensionering, tillträde av annan tjänst etc.).

Lärjungar klassvis inom vissa huvudgrupper av läroverk (högre gossläroverk etc.).

Summa *lärjungar*, gossar och flickor, vid *varje läroverk*, dels i realskolan och dels i gymnasiet.

Ämneskombinationer och tilläggsämnen i gymnasietens båda högsta ringar.

Deltagande i resp. *befrielse* från undervisning i *vissa ämnen*.

Intagna i realskolans *första klass* (utan resp. efter provning), med fördelning efter föregående undervisning. *Avvisade* på grund av platsbrist.

Intagna i gymnasietens *första ring*

(utan resp. med provning), med fördelning efter föregående undervisning. *Avvisade* på grund av platsbrist.

Inskrivning och avgång av lärjungar klassvis (bortsett från transporter inom och mellan läroverken).

Lärjungar i olika klasser, som *flyttats till högre klass* vid vårterminens slut och höstterminens början.

Avgångna fördelade efter *tillämnad levnadsbana*.

Studentexamen resp. realexamen och praktisk realexamen. Anmälda, icke deltagande, underkända och godkända i skriftlig resp. muntlig provning (även omprovning) på olika linjer.

Åldersfördelning och medelålder för i examen godkända på olika linjer.

Fyllnadsprovning i olika ämnen.

Särskild provning (studentexamen) i olika ämnen.

Betygsfördelning och *medelbetyg* i olika ämnen i *studentexamen resp. realexamen och praktisk realexamen*.

Terminsavgifter till läroverkens kassor. Nedsättning och befrielse.

Läroverkens *kassors ställning*, inkomster och utgifter.

Stipendier och premier.

Läroverkens *bibliotek*.

Kommunala mellanskolor, kommunala flickskolor, högre folkskolor, praktiska mellanskolor samt privatläroverk.

Tabeller av (i tillämpliga delar) huvudsakligen samma eller motsvarande innehåll som beträffande allmänna läroverk. Räkenskapsöversikter i stället för läroverkskassornas ställning.

Lärarutbildningen

Provåret

Antal *anmälda* och *hänvisade*.

Lärarkandidaternas *fördelning* på

olika provårsanstalter. 2-termins- och 1-terminskurser.

Lärarkandidaternas akademiska *examina*.

Lärarkandidater, som genomgått provår i varje särskilt *ämne*.

Medeltal *tjänstgöringstimmar* för lärarkandidater vid de olika provårsanstalterna.

Lärarkandidater fördelade efter *vitsord* i de olika ämnena. Medelbetyg.

Medelbetyg för samtliga ämnen tillsammans tagna vid *olika provårsanstalter*.

Folkskoleseminarier

Antal *seminarier* samt förekomst av olika *linjer*. Antal *klassavdelningar* i seminariet och undervisningsavdelningar i övningsskolan.

Totala antalet *lärartimmar* i veckan i seminariet och i övningsskolan. Undervisning, bestridd av seminariets ämneslärare i övningsskolan och av övningsskollärare i seminariet.

Lärare av olika slag.

Lärare (huvudgrupper) vid *varje seminarium*.

Elever på 2- och 4-årig linje och i olika klasser.

Elever på 2- och 4-årig linje vid *varje seminarium*.

Lärjungar i *övningsskolan* i olika klasser.

Inträdessökande (prövade), godkända och *intagna*.

Nyinskrivna elever, fördelade efter föregående *studieutbildning*.

Nyinskrivna elever, fördelade efter föregående *sysselsättning*.

Elever i seminariet, fördelade efter *ålder*.

Avlagda *folkskollärarexamina*.

Utexaminerade, fördelade efter *vits-*

ord i olika ämnen i *folkskollärarexamen*. Medelbetyg.

Medelbetyg i examen för varje ämne vid *olika seminarier*.

Seminariernas *bibliotek*.

Småskoleseminarier

Tabeller av i stort sett samma eller motsvarande innehåll som beträffande folkskoleseminarier.

Utbildningen av lärare i övningsämnen

Antal *utexaminerade* övningslärare av olika slag och från olika utbildningsanstalter.

Yrkesundervisningen

Högre tekniska läroverk

Antal *läroanstalter* samt förekomst av olika *linjer*. Antal *klassavdelningar*.

Totala antalet *lärartimmar* per vecka.

Lärare av olika slag.

Lärare (huvudgrupper) vid de särskilda läroverken.

Lärjungar med fördelning på olika klasser och utbildningslinjer.

Lärjungar å olika linjer vid de särskilda läroverken.

Inträdessökande, *intagna* och *avvisade* på grund av platsbrist.

Nyinskrivna lärjungars föregående *studieutbildning*.

Nyinskrivna lärjungars föregående *anställningstid* eller praktik.

Nyinskrivna lärjungars *ålder*.

Frånvarotimmar.

Lärjungarnas *flyttning* och *avgång* klassvis, avgångsexamen.

Fördelning efter *vitsord* i olika ämnen i avgångsexamen. Medelbetyg.

Medelbetyg i avgångsexamen för samtliga ämnen tillsammans tagna (ev. för varje ämne) vid *olika läroverk*.

Läroverkens *inkomster* och *utgifter*.
Stipendier och *premier*.

Läroverkens *bibliotek*.

Handelsgymnasier

Tabeller av (i tillämpliga delar) i stort sett samma eller motsvarande innehåll som beträffande högre tekniska läroverk.

Kommunala anstalter för yrkesundervisning

Antal *anstalter* samt förekomst av olika *skolformer* (verkstadsskolor, lärlingskolor etc.) samt undervisning berörande olika näringsgrupper och *yrken* m. m. (handel, husligt arbete, olika hantverk o. s. v.).

Översikt av *de särskilda anstalternas organisation* (förekomst av olika skolformer samt undervisning berörande olika näringsgrupper). Summa lärare, lärartimmar, elever och utgifter vid varje anstalt.

Avdelningar (kurser), *undervisningstimmar* och *kursdeltagare* vid olika skolformer med fördelning efter undervisning i olika näringsgrenar och yrken m. m.

Avvisade på grund av platsbrist.

Kurser med *fördelning* efter antal *undervisningstimmar* och *lärjungeantal*.

Totala antalet *lärartimmar*.

Lärare med fördelning efter huvudsaklig sysselsättning o. dyl. (yrkeslärare, folkskollärare, ingenjörer etc.)

samt efter antalet undervisningstimmar under läsåret.

Elever utan dubbelräkning inom olika näringsgrupper och skolformer, fördelade efter *kön* och *ålder* (3 grupper). *Mantalsskrivna utom kommunen; vid kursens slut kvarvarande*.

Anstalternas *inkomster* och *utgifter*.
Statsstipendier.

Enskilda anstalter för yrkesundervisning

Tabeller av (i tillämpliga delar) huvudsakligen samma eller motsvarande innehåll som beträffande kommunala anstalter.

Särskilda anstalter för yrkesundervisning

Lärare av olika slag.

Lärjungar med fördelning på olika läroanstalter och avdelningar.

Lärjungarnas ålder.

Lärjungarnas intagning, flyttning och avgång.

Lärjungeavgifter.

Stipendier och *premier*.

Anstalternas *inkomster* och *utgifter*.

Anm. I samband med utarbetandet av de första årliga berättelserna och sedan publiceringsverksamheten kommit i gång, kunna vissa modifikationer i ovanstående översikt visa sig erforderliga. Vid den definitiva fördelningen av uppgifterna på olika tabeller tages hänsyn till utrymmet på trycksidorna, så att detta blir väl utnyttjat (ev. genom sammanförande av i det föregående angivna särskilda uppgifter).

FÖRSLAG TILL DECENTRALISERING AV HANDLÄGGNINGEN AV OLIKA ÄRENDEN M. M.

I denna bilaga redovisas även under senare år genomförd decentralisering av beslutanderätten. De decentraliseringar, vilka efter förslag av skol-

överstyrelsen genomförts i k.br. 29.12.50 samt i k.k. 1951: 55—58, 63—69 och 71, ha ej kunnat beaktas.

INNEHÅLLSFÖRTECKNING

	Sid.
Undervisningsavdelningen	285
Läraryrskategoriavdelningen	293
Byggnads- och planeringsavdelningen	296
Organisations- och personalavdelningen	296
Skolhygienroteln	304
Socialroteln	305
Folkbildningsroteln	307
Kansliavdelningen	308
Folkbiblioteksroteln	313
Allmänna synpunkter	314

FÖRKORTNINGAR

Skolformer m. m.

hal	=	högre allmänt läroverk
ff	=	för flickor
fg	=	för gossar
sr	=	samrealskola
rs	=	realskola
kf	=	kommunal flickskola
km	=	kommunal mellanskola
hf	=	högre folkskola
pm	=	praktisk mellanskola
tm	=	teknisk mellanskola
ssk	=	samskola
fsem	=	folkskoleseminarium
f kv el	=	för kvinnliga elever
f m el	=	för manliga elever
ssem	=	småskoleseminarium
SÖ	=	skolöverstyrelsen
finsp	=	folkskolinspektör
insp.omr.	=	inspektionsområde
k. k.	=	kungl. kungörelse
k. br.	=	kungl. brev
und.skriv.	=	underdånig skrivelse

Stadgor m. m.

lst	=	stadgan för rikets allmänna läroverk
kfst	=	stadgan för kommunala flickskolor
kmst	=	stadgan för kommunala mellanskolor
hfst	=	stadgan för högre folkskolor
fsst	=	stadgan för folkskoleseminarierna
ssst	=	stadgan för småskoleseminarierna
fhst	=	stadgan för statsunderstödda folkskolor
fst	=	stadgan angående folkundervisningen i riket
bst	=	stadgan för statens läroanstalter för blinda
dst	=	stadgan angående dövstumundervisningen
regl	=	reglementet för statens uppfostringsanstalter för sinnesslöa

UNDERVISNINGSAVDEL- NINGEN(U).

A. Från Kungl. Maj:t till SÖ.

a) Genomförd decentralisering.

1. Befrielse för *censor* från censorsuppdraget samt förordnande av *censor* i hans ställe. SÖ erhåller bemyndigande för ett år i sänder, första gången genom k. br. 11.4.47.

2. (Jfr bl. a. 30.)

Avvikelse från bestämmelserna i § 19 mom. 4 1st om *längden av rast*. Genomförd, k.br. 29.8.47.

3. (Jfr bl. a. 16, 30.)

Avvikelse från bestämmelserna för de högre kommunala skolorna — de praktiska mellanskolorna dock ej angivna — angående *lektionernas längd*. Genomförd, k. br. 30.1.42.

4. (Jfr 16, 43.)

Avvikelse från bestämmelserna för de högre kommunala skolorna — de praktiska mellanskolorna dock ej angivna — angående *morgonandakten*. Genomförd, k. br. 30.1.42.

5. (Jfr 16, 44.)

Befrielse av religiösa skäl från deltagande i skolarbetet vid allmänna läroverk och högre kommunala skolor — de praktiska mellanskolorna dock ej angivna — under den del av fredagar, då undervisningen pågår efter solens nedgång. Genomförd, k. br. 19.9.47 (beträffande lördagar k. br. 30.1.42).

6.

Prövningsfri intagning av lärjungar i första klass vid *högre folkskola*. Genomförd, k. br. 10.6.49.

7. (Jfr 57.)

Befrielse för kollegiet vid allmänna läroverk och högre kommunala skolor från skyldigheten att i terminsbetyg avge *vitsord rörande lärjungarnas uppförande*. Genomförd, k. br. 18.6.49.

8. (Jfr 42.)

Minskning i antalet för högre läroanstalter föreskrivna *skriftliga arbeten*. Genomförd, k. br. 26.8.49.

9.

Meddelande av undervisning endast vid visst eller vissa läroverk, där i samma läroverksamhet mer än ett sådant finnes, *även i annat läroämne än grekiska*. Genomförd, k. k. 1948:577.

10. (Jfr 19.)

Reducerad timplan i samband med gruppundervisning i första klassen i småskola av a-form. Genomförd, k. br. 12.4.46. Nu ändrade bestämmelser i k. k. 1949:392.

11. (Jfr 17.)

Undervisning i ett främmande språk i sjunde och åttonde klasserna i folkskola av A-form. Genomförd, k. br. 12.4.46.

12.

Anordnande av *avgångsprövning* enligt § 47 mom. 1 fst å annan tid än vid läsårets slut. Genomförd, k. br. 12.4.46.

13.

Utsträckande vid fortsättningsskola av den i § 7 mom. 3 fortsättningsskol-

stadgan föreskrivna *högsta undervisningstiden* för vecka. Genomförd, k. br. 12.4.46.

b) Av SÖ föreslagen, ännu ej genomförd decentralisering, vilken tillstyrkes av de sakkunniga.

14.

Rätt för rektor vid kommunalt gymnasium och föreståndare för enskild läroanstalt att anställa student- resp. realexamen vid skolan. Föreslagen i und. skriv. 30.9.47 och 28.1.48.

15.

Kompetensvärdet av avgångsbetyg från enskild läroanstalt. Föreslagen i und. skriv. 30.9.47 och 28.1.48.

c) Ifrågasatt ytterligare decentralisering.

16. (Jfr 3—5, 30, 43, 44.)

Avvikelse även för de praktiska mellanskolornas del från bestämmelserna angående *lektionernas längd och morgonandakten* samt *befrielse av religiösa skäl från deltagande i skolarbetet* även för lärjungar vid nämnda skolor under den del av fredagar, då undervisningen pågår efter solens nedgång.

Från Kungl. Maj:t till SÖ.

De sakkunniga: Under punkterna 3—5 angiven decentralisering av beslutanderätten bör genomföras även beträffande praktiska mellanskolor. Jfr dock de sakkunnigas förslag under punkterna 30, 43 och 44, innebärande längre gående decentralisering.

17. (Jfr 11, 27.)

Alla ärenden, som avse *införande av engelska eller andra i undervisningsplanen icke angivna ämnen* (fst k. k. 1921: 604 §12, k. k. 1919: 880, k. k. 1921: 372) borde överlämnas till SÖ för prövning och avgörande:

1 (finsp i Göteborgstrakten insp. omr.).

De sakkunniga: På grund av folkskolestadgans ordalydelse måste dylika ärenden nu hänskjutas till Kungl. Maj:t. Det bör ankomma på SÖ att i särskilda fall besluta i ärenden om avvikelse från undervisningsplanen för folkskolan, vilken ej medför merkostnad. Härvid förutsättes, att principiellt viktiga frågor underställas Kungl. Maj:t.

18.

Rätt till avgång från folkskola innan skolplikten fullgjorts.

De sakkunniga: Fst § 35 bör kompletteras med föreskrift, att SÖ äger avgöra dessa ärenden (med besvärsrätt i vanlig ordning).

B. Från Kungl. Maj:t till annan myndighet.

a) Genomförd decentralisering.

19. (Jfr 10.)

Reducerad timplan och gruppundervisning i småskolan, från Kungl. Maj:t till skolstyrelse. Genomförd, k. k. 1949: 392.

b) Ifrågasatt ytterligare decentralisering.

20. (Jfr 4, 16, 43, 59, 66.)

Inställande i visst fall helt eller delvis av *morgonandakten vid folkskolor* (fst § 14), från Kungl. Maj:t till skolstyrelse.

De sakkunniga: se punkt 43.

C. Från SÖ till annan myndighet.

a) Genomförd decentralisering.

21.

Ordningsföreskrifter för lärjungar vid de allmänna läroverken, från SÖ till rektor i samråd med kollegiet. Genomförd, k. k. 1948: 577.

22. *Minskning med högst 12 timmar per läsår av undervisningstiden i läraravdelning vid folkskola i samband med anordnande av skolmognadsprövning, från SÖ till finsp. Genomförd, k. br. 28.4.49.*

23. *Övergång från tvåårig till ettårig fortsättningsskola m. m., från SÖ till finsp. Genomförd, k. br. 20.5.49, k. k. 1949:219. (Jfr cirk. 7.6.49 i Aktuellt från SÖ 1949, sid. 98.)*

b) *Av SÖ föreslagen, ännu ej genomförd decentralisering, vilken tillstyrkes av de sakkunniga.*

24. (Jfr 30, 32.)

Avkortning av måltidsrast med högst en kvarts timme, från SÖ till lokalstyrelse vid allmänt läroverk resp. styrelse vid högre kommunal skola. Föreslagen i und. skriv. 30.9.47 och 28.1.48 (se dock de sakkunnigas förslag under punkt 32).

25. (Jfr 33.)

Vissa ändringar i av SÖ för kommunal flickskola fastställd tim- och kursplan efter av SÖ givna riktlinjer och förslag av vederbörande ämneskonferens, från SÖ till styrelse för kommunal flickskola. Föreslagen i und. skriv. 30.9.47 och 28.1.48.

26.

Val av tyska eller franska såsom andra språk i kommunal flickskola, från SÖ till styrelse för sådan skola. Föreslagen i und. skriv. 30.9.47 och 28.1.48. Tre skolor, sr i Askersund, kf i Karlskrona och Växjö, ha uttalat, att central myndighet bör behålla beslutanderätten.

27. (Jfr 17.)

Mindre avvikelser från folkskolans allmänna tim- och kursplaner, från SÖ till finsp. Föreslagen i und. skriv. 21.2.50.

c) *Ifrågasatt ytterligare decentralisering.*
28.

Disciplinmål beträffande lärjungar vid allmänna läroverk (1st k. k. 1933:109, ändr. k. k. 1945:581 § 54).

Från SÖ till rektor:

2 (Hvitfeldtska hal i Göteborg, hal i Kalmar).

Av kollegiet meddelat förvisningsbeslut bör underställas SÖ:s prövning, endast därest önskemål därom framkommer från kollegium eller målsman:

1 (realsk. rektorsför.).

De sakkunniga: Föreliggande fråga bör för samtliga ifrågakommande skolor prövas inom SÖ i samband med där pågående översyn av disciplinbestämmelserna i allmänhet.

29.

Införande av ny lärobok.

Från SÖ till ämneskonferens eller kollegium:

1 (hal i Eskilstuna).

Från SÖ till rektor och ämneskonferens:

5 (hal i Halmstad och Ludvika, hal ff i Malmö, sr i Kramfors och Solna).

Från SÖ till rektor:

2 (hal i Sollefteå, Johannes sr i Malmö).

Från SÖ till ämneskonferens:

3 (statens normalskola, sr i Rättvik och Brännkyrka).

Från SÖ till lokalstyrelse efter ämneskonferensens förslag och rektors yttrande:

1 (sr i Vännäs).

I större utsträckning än nu till kommunala flickskolornas styrelse:

2 (kf i Jönköping och Skara).

Från SÖ till styrelse för hf:

1 (hf i Åseda).

De s a k k u n n i g a: Det ankommer nu på SÖ att besluta om införande av nya läroböcker vid allmänna läroverk, kommunala gymnasier och högre kommunala skolor. Dessa böcker skola i regel vara uppförda på läroboksförteckningen (se kap. 5). Vid allmänna läroverk och kommunala gymnasier avgives förslag av vederbörande ämneskonferens, vilket insändes till SÖ genom rektor. Vid de högre kommunala skolorna skall rektor efter hörande av vederbörande ämneskonferens avgiva förslag i ämnet, varöver skolans styrelse skall ha yttrat sig. Skolstyrelsen vid dessa skolor äger, efter förslag av rektor och ämneskonferens, besluta om utbyte av lärobok, som använts vid undervisningen i skolan under minst åtta läsår i följd.

Antalet av SÖ handlagda ärenden om införande av nya läroböcker är ganska stort (omkring 550 ärenden per år). I allmänhet bifalles dylik ansökning. Ett 30-tal ansökningar per år lämnas dock utan åtgärd eller avslås. Skälen härtill äro främst, att det tillkommer vederbörande skolstyrelse eller ämneskonferens att fatta beslut i det speciella fallet, att läroboken i fråga ej är uppförd på läroboksförteckningen, eller att alltför täta byten önskas.

Enligt de sakkunnigas mening bör beslutanderätten i fråga om införande av nya läroböcker vid allmänna läroverk, kommunala gymnasier och högre kommunala skolor kunna decentraliseras till lägre myndighet, varvid dock förutsättes, att SÖ utfärdar anvisningar bl. a. till förhindrande av onödiga och för täta byten. Vidare bör tillses, att endast

en lärobok må antagas för samma ämnesområde. Beslutanderätten bör tillerkännas rektor efter förslag av vederbörande ämneskonferens.

Vid dövstumskolorna bör beslutanderätten i detta avseende delegeras från SÖ till rektor, varvid förslag bör avgivas av lärarkollegiet. Detsamma bör gälla för blindanstalterna, där det nu ankommer på styrelsen (direktionen) att besluta om antagande av läroböcker.

Beslutanderätten beträffande införande av nya läroböcker vid övriga under SÖ:s inseedde stående läroanstalter ligger redan nu hos lägre instans än SÖ.

30. (Jfr 2, 3, 16, 24, 31, 32, 70.)

Avvikelser från bestämmelserna om undervisningstiden vid allmänt läroverk (1st k. k. 1933: 109, ändr. k. k. 1937: 986 och k. k. 1945: 581 § 19, k. br. 30.1.42).

Från SÖ till rektor:

2 (Johannes sr i Malmö, sr i Solna).

De s a k k u n n i g a: I förevarande paragraf meddelas bestämmelser om undervisningstidens fördelning på veckans sex arbetsdagar, lektionernas längd och antal varje dag och om måltidsrastens längd och placering under dagen samt övriga rasters längd. Från dessa bestämmelser äger SÖ medge avvikelser på därom av lokalstyrelsen gjord framställning. Vidare föreskrives i paragrafen, att förläggningen av den dagliga undervisningstiden skall, på förslag av rektor och efter samråd med övriga läroanstalter på orten, bestämmas av lokalstyrelsen.

Läroverken (övriga ifrågakommande läroanstalter) böra lämnas större frihet att bestämma i dessa frågor. Den befogenhet, som jämlikt § 19 mom. 6 tillkommer SÖ, bör överföras på lokalstyrelsen (resp. skolstyrelsen eller, vid seminarium, där lokalstyrelse ej finnes,

kollegium). Erforderliga anvisningar böra meddelas av SÖ.

31. (Jfr 30.)

Förläggning av fyra lektioner före frukostrast i enstaka fall, t. ex. då skolan måste utnyttja gymnastiksalen på frukostrasten (kfst k. k. 1928:426 § 21 mom. 5 och 9).

Från SÖ till styrelse för högre kommunal skola:

1 (kf i Karlstad).

De sakkunniga: Vid bl. a. de allmänna läroverken skall i det dagliga arbetet, där undervisningens art icke lägger hinder i vägen därför, efter tredje eller fjärde lektionen göras ett uppehåll för måltidsrast.

Motsvarande anordning bör genomföras för övriga ifrågakommande läroanstalter.

32. (Jfr 24, 30.)

Avkortning av måltidsrast (1st, ändr. k. k. 1945:581 § 19 mom. 3, fsst k. k. 1937:535 § 18 mom. 5 och 8, ssst 1938:42 § 18 mom. 5 och 8, kmst k. k. 1933:345 § 21 mom. 3 och 6).

Från SÖ till lokalstyrelse resp. styrelse mer än en kvarts timme:

2 (sr i Tomelilla, km i Stora Kil).

Från SÖ till inspektör eller kollegium (vid seminarium) högst $\frac{1}{4}$ timme:

1 (ssem i Falun).

De sakkunniga: Vid allmänna läroverk m. fl. högre läroanstalter skall måltidsrasten nu omfatta minst $1\frac{1}{4}$ timme och vid folkskolor minst 30 minuter. Såsom av det föregående framgår (se punkt 24) har SÖ för vissa högre läroanstalter föreslagit en decentralisering av rätten att medge avkortning av måltidsrast med högst $\frac{1}{4}$ timme, vilket tillstyrkts av de sakkunniga. Vissa skolor önska, att sistnämnda begränsning slopas. De sakkunniga finna detta kun-

na ske, om minimigränsen liksom vid folkskolan fastställs till 30 minuter och skolorna åläggas följa av SÖ utfärdade anvisningar.

33. (Jfr 25.)

Vissa ändringar i av SÖ för högre folkskola fastställd tim- och kursplan (hfst k. k. 1934:248 § 12 mom. 1).

Från SÖ till styrelse för hf.

De sakkunniga finna samma ordning böra genomföras, som föreslagits för de kommunala flickskolorna (punkt 25).

34.

Jämknings i de fastställda timplanerna, därest friluftsverksamheten förläggas till fast dag (1st k. k. 1933:109 § 20 mom. 4).

Från SÖ till rektor efter kollegiets hörande:

1 (realskolornas rektorsförening).

De sakkunniga: Timplanerna äro av grundläggande betydelse för undervisningen. Den föreslagna decentraliseringen skulle lätt leda till oenhetlig praxis, vilket icke skulle kunna undvikas genom anvisningar från SÖ. De sakkunniga anse, att förslaget ej bör genomföras.

35.

Reglerande av antalet veckotimmar för friluftsverksamheten vid allmänt läroverk.

Från SÖ till rektor eller lokalstyrelse. Generella bestämmelser borde införas; endast avvikelser på grund av särskilda omständigheter borde behöva behandlas av SÖ:

1 (hal i Skellefteå).

De sakkunniga: Sedan lönerreglering för övningslärare nyligen genomförts, har frågan förlorat sin aktualitet.

36.

Befrielse från undergående av ny skriftlig prövning i realexamen eller praktisk realexamen, då lärjunge godkänts vid föregående termins prövning (1st k. k. 1933:109, ändr. k. k. 1945:581 § 78 mom. 2).

Från SÖ till rektor:

1 (sr i Rättvik).

De sakkunniga: Förslaget bör övervägas av SÖ i samband med eventuell ändring i fråga om realexamen resp. praktisk realexamen.

37.

Rätt för lärjunge, som i laga ordning intagits i fjärde klassen av kommunal mellanskola, att under påföljande vårtermin delta i skolans prövning i realexamen (kmst k. k. 1933:345 § 31).

Från SÖ till rektor eller styrelse:

1 (km i Stora Kil).

De sakkunniga: Förslaget bör övervägas av SÖ.

38.

Utfärdande av betyg med normal-skolekompetens, då elev ej genomgått minst de två högsta klasserna vid kommunal flickskola (kfst k. k. 1928:426 § 28 mom. 1).

Från SÖ till rektor:

1 (kf i Härnösand).

De sakkunniga: En central granskning av dessa ärenden har visat sig behövlig. Dock kan övervägas, om icke beslutanderätten kan decentraliseras till rektor, om anvisningar utfärdas till ledning vid prövningen av ärendena och med rätt för rektor att vid behov hänskjuta fråga till SÖ för avgörande. Förslaget bör närmare övervägas av SÖ.

39.

Bestämmande av tid för den muntliga prövningen i realexamen och praktisk realexamen (1st k. k. 1933:109 § 68 mom. 4).

Från SÖ till rektor:

2 (hal i Södertälje, sr i Rättvik).

De sakkunniga: SÖ:s möjligheter att genom sina ledamöter närvara vid ifrågavarande examina underlättas, om examina vid olika läroanstalter ske i en viss ordningsföljd. Därför synes det lämpligt, att SÖ fortfarande utsätter tid för muntlig prövning.

40. (Jfr 53, 71.)

Hänvisning till visst läroverk för fyllnadsprövning efter studentexamen av läroverkets f. d. elever (1st k. k. 1933:109, ändr. k. k. 1945:581 § 117 mom. 2).

Från SÖ till rektor:

2 (hal i Eslöv, Ludvika).

De sakkunniga: För att kunna administrera fyllnadsprövningar, i vilka ingå även skriftligt prov, måste SÖ äga kännedom om antalet till sådan prövning anmälda. Hänvisningsproceduren kombineras vidare på visst sätt med rektorernas senare delgivning till SÖ av givna betyg, om vilka SÖ måste underlättas. Med hänsyn härtill synes intet stå att vinna genom en decentralisering av ifrågasatt art. Det bör i detta sammanhang anmärkas, att på den lista, som av rektor insändes, skola upptagas även sådana sökande, som skola undergå särskild prövning, omprövning eller behörighetsprövning i engelska för folkskollärare.

41.

Tillstånd att i studiesyfte närvara vid studentexamen (1st k. k. 1933:109 § 94 mom. 4).

Från SÖ till rektor:

1 (hal i Nyköping).

De sakkunniga finna det välbetänt, att dessa frågor även i fortsättningen prövas och avgöras av SÖ.

42. (Jfr 8.)

Bestämmande inom vissa gränser av skrivningarnas antal och utformning vid allmänt läroverk [k. br. 28.4.33 (undervisningsplanen) och 26.8.49]

Från SÖ till ämneskonferens:

1 (statens normalskola).

De sakkunniga: Decentralisering bör av SÖ framdeles övervägas, sedan erfarenheter vunnits av helt nyligen utfärdade bestämmelser i ämnet.

43. (Jfr 4, 16, 20, 59, 66.)

Inställande i visst fall helt eller delvis av *morgonandakten vid allmänt läroverk* (1st, ändr. k. k. 1945: 581 § 24 mom. 3).

Från SÖ till rektor:

2 (hal i Visby, Johannes sr i Malmö).

De sakkunniga: Förslaget bör genomföras vid samtliga SÖ underställda läroanstalter — även praktiska mellanskolor (se punkt 4) — som komma i fråga i detta sammanhang. Anvisningar böra dock meddelas av SÖ.

44. (Jfr 5, 16.)

Befrielse av religiösa skäl från deltagande i skolarbetet på lördagar vid kommunal flickskola (k. br. 30.1.42).

Från skolstyrelse till rektor:

1 (kf i Linköping).

De sakkunniga: Dessa ärenden avgöras av SÖ jämväl i vad avser befrielse under den del av fredagar, då undervisningen pågår efter solens nedgång (k. br. 19.9.47), ej av skolstyrelsen (vid folkskola beslutar dock skolstyrelsen). De böra — vad beträffar samtliga SÖ underställda i detta sammanhang

ifrågakommande läroanstalter (även praktiska mellanskolor) — avgöras av rektor (med besvärsmätt i vanlig ordning). Inom SÖ bör övervägas, huruvida anvisningar böra utfärdas.

45.

Gossars deltagande i undervisningen i hushållsgöromål vid folk- och fortsättningsskolor (k. k. 1920: 573 § 4 mom. 9; jfr Aktuellt från SÖ 1949, sid. 154).

Från SÖ resp. finsp till skolstyrelse.

De sakkunniga: Dylika ärenden avgöras vid fortsättningsskolor av folkskolinspektörerna. Det beror på SÖ:s beprövande, om även gossar i vissa fall skola få deltaga i folkskolans motsvarande undervisning. Enligt de sakkunnigas mening bör det ankomma på skoldistriktet att avgöra dessa frågor vid såväl folk- som fortsättningsskolor. Anvisningar från SÖ kunna dock erfordras.

46.

Undervisningstiden i fortsättningsskola.

Från SÖ till finsp.

De sakkunniga: 1945 års folkskolesakkunnigas förslag i ämnet (SOU 1948: 28, sid. 34) bör kunna såtillvida omedelbart genomföras, att avgörandet överföres från SÖ till statens folkskolinspektör.

D. Speciella önskemål.

47. (Jfr 150.)

Tid för termins början och slut vid allmänt läroverk (1st k. k. 1933: 109, ändr. k. k. 1945: 581 § 18 mom. 1, § 20).

Från eforus till rektor:

8 (hal i Halmstad och Karlstad, katedralsk. i Lund, hal i Nyköping, Sollefteå och Södertälje, Johannes sr i Malmö, realskolornas rektorsförening).

Från eforus till (rektor eller) lokalstyrelse:

1 (hal i Skellefteå).

Från eforus till rektor, inspektor eller lokalstyrelse:

2 (karolinska hal i Örebro, sr i Lahlholm).

Från eforus till lokalstyrelse:

1 (sr i Norberg).

Från eforus till SÖ:

1 (hal i Haparanda).

De sakkunniga, som för sin del anse, att dessa frågor böra i samråd med övriga läroanstalter på platsen avgöras av läroverkets lokalstyrelse — i vilken ingår även representation för målsman-naintresset — finna dock frågan, som icke faller inom ramen för de sakkunnigas utredningsuppdrag, böra närmare övervägas av SÖ.

48.

Tid på dagen för årsavslutning samt dag och tid på dagen för uppvisningar vid allmänt läroverk (1st k. k. 1933: 109, ändr. k. k. 1945: 581 § 26 mom. 2, § 201).

Från eforus till rektor:

8 (hal i Halmstad, Karlstad, Nyköping, Skellefteå och Södertälje, Johannes sr i Malmö, sr i Rättvik, realskolornas rektorsförening).

Från eforus till rektor (eller i varje fall inspektor eller lokalstyrelse):

1 (karolinska hal i Örebro).

De sakkunniga: Förslaget faller utanför de sakkunnigas utredningsuppdrag. Dock må framhållas, att en överflyttning till rektor av bestämmanderätten synes de sakkunniga befogad.

49.

Rätt att utse vittnen vid studentexamen (1st k. k. 1933: 109, ändr. k. k. 1945: 581 § 202).

Från eforus till inspektor:

1 (hal i Halmstad).

De sakkunniga: Förslaget, som ej faller under utredningsuppdraget, bör övervägas av SÖ.

50.

Uppgifter från rektor till SÖ beträffande lov dagar, friluftsdagar m. m. (SÖ:s cirk. 5.9.42 för allmänna läroverk m. fl. och 28.2.48 för seminarier) borde slopas:

2 (km i Stora Kil, fsem i Kristianstad).

De sakkunniga: Med hänsyn till SÖ:s inspektionsverksamhet äro uppgifterna erforderliga. Detta är fallet beträffande samtliga ifrågakommande skolor under SÖ:s inseende.

51.

Ämneskonferensprotokoll (1st k. k. 1933: 109, § 165 mom. 2 andra stycket; motsv. best. för seminarium finnas ej) borde ej insändas till SÖ, om de ej innehålla särskilt viktiga beslut:

4 (Johannes sr i Malmö, sr i Molkom och Solna, fsem i Kristianstad).

De sakkunniga: Vid allmänt läroverk sammanträda de lärare, som undervisa i samma ämne, till ämneskonferens en gång per läsår ävensom eljest, då så är önskvärt. Protokoll vid sådan konferens skall föras och lämnas till rektor, som har att sända avskrift till SÖ. Ämneskonferensprotokollen innehålla, enligt vad de sakkunniga inhämtat, endast mera sällan beslut av allmänna intresse. Det är av vikt att SÖ som pedagogisk centralmyndighet erhåller protokoll över dylika beslut. Däremot synes det onödigt, att avskrift av de övriga protokollen sändas till SÖ. Förslaget biträdades därför, varvid förut-sattes, att SÖ utfärdar anvisningar rörande vilka protokoll som böra insändas.

52.

Treterminkatalogen (1st k. k. 1933: 109, ändr. k. k. 1945: 581 § 100) borde slopas:

1 (hal i Umeå).

De sakkunniga: Frågan, som faller utanför sakkunniguppdraget, bör övervägas av SÖ.

53. (Jfr 40, 71.)

Anmälningslista för student- och real-examen (1st k. k. 1933: 109, ändr. k. k. 1946: 556 §§ 67, 78 mom. 1, § 82 mom. 6, § 93, § 107 avd. C mom. 1, k. k. 1948: 577 § 110 mom. 7) borde ersättas med en uppgift om examinandernas antal:

3 (hal i Umeå, sr i Brännkyrka, statsläroverkens rektorsförening).

De sakkunniga: SÖ behöver av tekniska skäl namnuppgifter i viss utsträckning. Det synes dock — vad beträffar studentexamen med läroverkets egna elever — tillräckligt, om namnuppgifter lämnas endast beträffande abiturienter, som tillgodoräkna föregående termins avlagda skriftliga prov eller som önska muntligt prov i kristendoms-kunskap. I övrigt äro, vad studentexamen med nämnda elever beträffar, endast uppgifter rörande antalet anmälda erforderliga.

54.

Rekvision av medel för ersättning åt rektor och åt rättande lärare för arbete med privatisternas skriftliga prov i student- och realexamen samt vid omprövning (1st k. k. 1933: 109, ändr. k. k. 1947: 212 § 82 mom. 4 och § 110 mom. 5) borde av rektor kunna göras hos länsstyrelsen i stället för hos SÖ.

1 (kar. hal i Örebro).

De sakkunniga: Utredning pågår inom SÖ.

LÄRARUTBILDNINGSAVDELNINGEN (L)¹.

A. Från Kungl. Maj:t till SÖ eller annan instans.

a) Genomförd decentralisering.

55.

Utsträckning av kompletteringstiden vid ansökan om genomgående av prov-år ävensom undantag från dels de i §§ 3 och 4 stadgan ang. provår vid rikets allmänna läroverk resp. stadgan ang. provår vid folkskoleseminarium givna bestämmelserna, dels bestämmelsen om senaste tidpunkt för ingivande av ansökan. Genomförd, k. k. 1947: 994, 1948: 267 (läroverk), 1948: 268 (seminarier).

56.

Rätt för extra ordinarie eller extra ämneslärare i praktiska läroämnena enbart eller tillsammans med teoretiskt läroämne vid kommunala flickskolor, kommunala mellanskolor och praktiska mellanskolor att åtnjuta lön som *adjunktskompetent lärare*. Genomförd, k. br. 30.6.48.

57. (Jfr 7.)

Befrielse för kollegium vid folk- eller småskoleseminarium från skyldigheten att i terminsbetyg avgiva *uitsord rörande elevernas uppförande och ordning*. Genomförd, k. br. 22.7.49.

58.

Rätt för folk- och småskoleseminarierna att i resp. examina anställa *endast undervisningsprov* och *slopa gymnastikuppvisningen*. Genomförd, k. br. 22.7.49.

¹Vissa under övriga avdelningar — särskilt undervisningsavdelningen — framlagda förslag äga tillämpning jämväl på lärarutbildningsanstalterna.

59. (Jfr 43, 66.)

Frivilligt deltagande i *morgonandakten* vid folk- och småskoleseminarierna. Genomförd, k.br. 22.7.49.

60.

Lärares kompetens att undervisa i ett främmande språk i folkskolas sjunde och åttonde klasser. Genomförd, k. br. 12.4.46 (allmänt bemyndigande k. k. 1947: 149).

b) Av SÖ föreslagen, ännu ej genomförd decentralisering, vilken tillstyrkes av de sakkunniga.

61.

Utseende av *inspektör för folk- och småskoleseminarier*. Föreslagen i und. skriv. 30.9.47 och 28.1.48.

62.

Behörighet till lärartjänster. Föreslagen i und. skriv. 30.9.47 och 28.1.48. Frågan behandlas närmare i kap. 7.

c) Ifrågasatt ytterligare decentralisering.

63.

Rätt att undergå inträdesprövning vid seminarium vid början av vårtermin (fsst k. k. 1937: 535 § 25 mom. 1, ssst k. k. 1938: 42 § 25 mom. 1).

Från Kungl. Maj:t till SÖ eller kollegium:

1 (fsem i Jönköping).

De sakkunniga: Det senare alternativet bör genomföras.

64.

Beslut om behörighet för icke-svensk medborgare att vinna anställning som extra eller e. o. ämneslärare vid högre folkskola (hfst k. k. 1934: 248, ändr. k. k. 1943: 775 § 52 mom. 2, kmst k. k. 1933: 345, ändr. k. k. 1939: 105 och 1943: 615 § 64 mom. 1 och 2, kfst k. k.

1928: 426, ändr. k. k. 1939: 104 och 1943: 614 § 47 mom. 1 och 2).

Från Kungl. Maj:t till SÖ:

1 (hf i Åseda).

De sakkunniga hänvisa till kap. 7.

65. (Jfr 82.)

Ersättning för arbete med iordningställande av institution vid seminarium.

Från Kungl. Maj:t till SÖ:

1 (fsem i Hälsingborg).

De sakkunniga: Därest medel för ändamålet ställas till förfogande även för seminariernas del, böra dylika ersättningsfrågor prövas av SÖ.

66. (Jfr 43, 59.)

Inställande i visst fall helt eller delvis av *morgonandakten vid seminarium* (fsst § 17, ssst § 17, k. br. 22.7.49).

Från Kungl. Maj:t till rektor.

De sakkunniga hänvisa till punkt 43.

B. Från SÖ till annan myndighet.

a) Av SÖ föreslagen, ännu ej genomförd decentralisering, vilken tillstyrkes av de sakkunniga.

67.

Efterprövning i läro- eller övningsämne resp. ämnesgren i folk- och småskolläroexamen på annan tid än under de av SÖ bestämda perioderna (från SÖ till rektor). Föreslagen i und.skriv. 30.9.47 och 28.1.48.

Fsem f kv el i Sthlm och seminarier-nas rektorsförening anse, att SÖ bör behålla denna rätt.

b) Ifrågasatt ytterligare decentralisering.

68.

I stadgan för högre folkskolor § 43 mom. 3 föreskrives, att *ansökningshand-*

lingarna vid sökande av ordinarie tjänst vid yrkesbestämd högre folkskola skola insändas till SÖ för inhämtande av yttrande rörande de sökandes kompetens för tjänsten. Bestämmelserna i fråga om tjänster i enbart teoretiska läroämnen borde vara lika för allmänna och yrkesbestämda skolor:

1 (Sthlms stads tm).

De sakkunniga: Dylika ärenden — även vad beträffar praktiska mellanskolor — böra, såsom fallet är även vid övriga högre kommunala skolor, prövas och avgöras av vederbörande skolstyrelse.

69.

Godkännande av timplärare i yrkesämne vid högre folkskola och praktisk mellanskola (hfst k. k. 1934: 248, ändr. k. k. 1939: 106, § 52 mom. 4 och 5).

Från SÖ till skolstyrelse:

1 (Sthlms stads tm).

De sakkunniga: Dylika ärenden böra kunna prövas och avgöras av skolstyrelse med ledning av anvisningar, utfärdade av SÖ.

70. (Jfr 30.)

Avvikelse från bestämmelserna angående undervisningstiden vid seminarium (fsst k. k. 1937: 535 § 18, ssst k. k. 1938: 42 § 18).

Från SÖ till kollegium:

1 (fsem i Jönköping).

De sakkunniga hänvisa till punkt 30.

71. (Jfr 40, 53.)

Hänvisning till behörighetsprövning i engelska för elev vid seminarium (k. k. 1947: 149, k. br. 12.11.48).

Från SÖ till rektor:

1 (fsem i Hälsingborg).

De sakkunniga: Då kontroll från SÖ:s sida torde vara erforderlig, böra dessa ärenden fortfarande handläggas av SÖ.

72.

Rätt för elev att utan ny inträdesprövning få återinträda vid seminarium, då han på grund av militärtjänstgöring varit frånvarande mer än ett läsår (fsst k. k. 1937: 535 § 40 mom. 2 a, § 34 mom. 3).

Från SÖ till rektor:

1 (fsem i Lund).

De sakkunniga: Förslaget bör genomföras.

73.

Godtagande av för sent inkommen ansökan till seminarium (fsst k. k. 1937: 535 § 23 mom. 1, ssst k. k. 1938: 42 § 23 mom. 1).

Från SÖ till rektor:

2 (ssem i Lycksele, fsem i Umeå, sistnämnda läroanstalt under förutsättning att ansökningsförfarandet icke kan centraliseras).

De sakkunniga: Förslaget bör genomföras.

C. Speciellt önskemål.

74.

Uppgift från rektor vid folkskoleseminarium ang. antalet elever och undervisningsavdelningar i frivillig engelska (cir. 23.7.47) borde slopas:

1 (fsem i Kristianstad).

De sakkunniga: Med hänsyn till planläggningen av undervisningen i engelska i folkskolan torde det vara av intresse för SÖ att kunna följa utbildningen av lärare i detta ämne. De sakkunniga avstyrka förslaget.

BYGGNADS- OCH PLANERINGS- AVDELNINGEN (B).

Från SÖ till annan myndighet.

a) Genomförd decentralisering.

75.

Statsbidrag till anordnande av *skol-skjutsar*, från SÖ till statens finsp. Genomförd, k. k. 1949: 394.

b) Av SÖ föreslagen decentralisering, vilken tillstyrkes av de sakkunniga.

76.

Fastställande av *organisationsplaner*, gemensamma för folk- och fortsättningskolor. De senares reglementen föreslås skola utgå och ersättas med organisationsbestämmelser (fst k. k. 1921: 604, ändr. k. k. 1946: 735 § 10, fortsst k. k. 1918: 1001, ändr. k. k. 1940: 457 § 8).

I större utsträckning än hittills från SÖ till domkapitlen.

Föreslagen i und. skriv. 21.2.50.

77.

Statsbidrag till *centralisering av fortsättningsskoleväsendet* («centraliseringskungörelsen» 1932: 589).

Från SÖ till statens finsp.

Föreslagen i und. skriv. 21.2.50.

ORGANISATIONS- OCH PERSONAL- AVDELNINGEN (O).

A. Från Kungl. Maj:t till SÖ.

a) Genomförd decentralisering.

78. (Jfr 84, 146.)

Ledighet för rektor vid allmänt läroverk även av annan anledning än semester, sjukdom m. m. Genomförd, k. k. 1948: 577.

79. (Jfr 85, 97, 146.)

Ledighet för annan lärare vid allmänt läroverk än rektor, även då den avser längre tid än

fyra terminer i följd för vetenskapliga studier,

två terminer i följd av annan anledning än vetenskapliga studier, sjukdom, offentligt uppdrag eller militärtjänst. Genomförd, k. k. 1948: 577.

80.

Förordnande dels såsom *extra adjunkt* vid de allmänna läroverken samt folk- och småskoleseminarierna, dels ock såsom *extra ämneslärare* vid de högre kommunala skolorna för viss termin av person, som före terminens början undergått samtliga för filosofisk ämbetsexamen eller därmed i fråga om behörighet för genomgång av provår likvärdig teologisk och filosofisk examen erforderliga kunskapsprov men som först efter terminens början kan förete vederbörligt examensbetyg. Genomförd, k. br. 8.11.46.

81.

Rätt för sökande av ordinarie ämneslärartjänst vid allmänt läroverk, folk- eller småskoleseminarium att såsom merit *tillgodoräkna tid såsom assistent eller amanuens* vid universitet och vissa högskolor. Genomförd, k. k. 1947: 213.

82. (Jfr 65.)

Ersättning för arbete med iordningställande av institution vid allmänt läroverk. Genomförd, k. br. första gången 4.6.48 (regleringsbrev).

83.

Inrättande av ny ordinarie lärartjänst vid folkskola. Genomförd, k. k. 1948: 614.

b) Av SÖ föreslagen, ännu ej genomförd decentralisering, vilken med nedan angivet undantag tillstyrkes¹ av de sakkunniga.

84. (Jfr 78, 146.)

Ledighet för rektor vid folk- eller småskoleseminarium även av annan anledning än semester, sjukdom m. m. Föreslagen i und. skriv. 30.9.47 och 28.1.48.

85. (Jfr 79, 146.)

Ledighet för lärare vid folk- eller småskoleseminarium, även då den avser längre tid än

två läsår i följd för vetenskapliga studier,

ett läsår i följd av annan anledning än vetenskapliga studier, sjukdom eller offentligt uppdrag. Föreslagen i und. skriv. 30.9.47 och 28.1.48 (jfr k. br. 28.4.49, vari SÖ bemyndigas bevilja tjänstledighet för studier även för tid utöver två läsår).

86.

Förklarande av förutvarande ordinarie lärare vid högre folkskola för ordinarie lärare vid genom skolans ombildning uppkommen kommunal mellanskola. Föreslagen i und. skriv. 30.9.47 och 28.1.48.

87.

Överflyttning av ordinarie och extra ordinarie lärartjänster vid högre folkskola vid dess anordnande såsom praktisk mellanskola. Föreslagen i und. skriv. 30.9.47 och 28.1.48.

De s a k k u n n i g a: Förslaget torde böra lämnas utan åtgärd, då i praktiken någon formell överflyttning icke förekommer av vare sig tjänster eller lärare.

¹ Jfr dock kap. 7.

88.

Rätt för befattningshavare att med sin tjänst förena uppdrag, såvitt hinder för utövande av tjänsten ej därav uppstår. Föreslagen i und. skriv. 30.9.47 och 28.1.48.

89. (Jfr 106, 107.)

Anstånd med återbesättande av lärartjänst vid allmänt läroverk, statens skolköksseminarium, folkskoleseminarium eller småskoleseminarium. Föreslagen i und. skriv. 30.9.47 och 28.1.48.

90.

Rätt att utan tjänstens ledigförklarande till innehavare av nyinrättad statlig vaktmästartjänst vid allmänt läroverk utse sådan befattningshavare, som vid tiden för tjänstens inrättande innehar anställning såsom vaktmästare eller därmed jämförlig anställning vid läroverket. Föreslagen i und. skriv. 13.10.47.

c) Ifrågasatt ytterligare decentralisering.

91.

Tillsättande av ordinarie och e.o. lektorstjänster samt ordinarie adjunktstjänster (1st k. k. 1933: 109, ändr. k. k. 1945: 581 § 183 mom. 2, fsst k. k. 1937: 535, ändr. k. k. 1951: 63 § 139 mom. 5, ssst k. k. 1938: 42 § 134 mom. 5, betr. e.o. lektorstjänster regleringsbrevet 11.6.48).

Från Kungl. Maj:t till SÖ:

1 (sr i Enköping).

De s a k k u n n i g a hänvisa till kap. 7.

92. (Jfr 159.)

Kvarstående i tjänst för befattningshavare vid allmänt läroverk (1947 års allmänna tjänstepensionsreglemente k. k. 1947: 416 § 6 mom. 3).

Från Kungl. Maj:t till SÖ:

2 (sr i Enköping, Falköping).

De s a k k u n n i g a: Frågan behandlas i proposition 1951:184.

93.

Minskning av undervisningsskyldigheten för föreståndare vid statsunderstött privatläroverk (bl. a. k. k. 1925:326, k. k. 1941:404 mom. 7 b)).

De s a k k u n n i g a: Dylika frågor böra, såsom fallet är beträffande rektorer vid statliga och övriga statsunderstödda läroanstalter, prövas och avgöras av SÖ. Så torde komma att automatiskt ske vid genomförandet av den för privatläroverken förestående löneregleringen.

94.

Uppdelning av årsklass i parallellavdelningar vid enskilda läroanstalter även i gymnasiet, om antalet lärjungar understiger det beträffande gymnasie-stadiet för sådan uppdelning fastställda (statsbidragskung. varje år, jämfört med k. k. 1941:404 mom. 7 a) tredje styc- ket).

Från Kungl. Maj:t till SÖ:

1 (Djursholms ssk).

De s a k k u n n i g a: Förslaget bör prövas i samband med genomförandet av lönereglering för lärare vid vissa statsunderstödda privata läroanstalter (proposition 1951:112).

95.

Tillsättande av folk- och småskollä- rartjänster utan iakttagande av folk- skolestadgans bestämmelser om tjänste- tillsättning (fst §§ 19—21 och § 24).

Från Kungl. Maj:t till SÖ.

De s a k k u n n i g a: Frågor om byte av tjänster mellan lärare avgöras nu av Kungl. Maj:t. För att byte skall komma till stånd fordras, att enighet

föreligger mellan vederbörande skoldi- strikt och lärare. I sådana ärenden bör SÖ äga besluta.

B. Från Kungl. Maj:t till annan myn- dighet.

Genomförd decentralisering.

96.

Rätt för folkskollärare att *såsom me- rit tillgodoräkna* tjänstgöring vid högre läroanstalt vid tillsättning av folkskol- lärartjänst. Från Kungl. Maj:t till skol- styrelse. Genomförd, k. br. 13.5.49, Ak- tuellt från SÖ 1949 sid. 97.

C. Från SÖ till annan myndighet.

a) Genomförd decentralisering.

97. (Jfr 79, 103, 113.)

Ledighet för lärare vid allmänt läro- verk kortare tid än en termin även av annan anledning än styrkt sjukdom, offentligt uppdrag eller militär tjänst- göring, från SÖ till rektor. Genomförd, k. k. 1948:577.

98. (Jfr 101, 104, 114.)

Förordnande av vikarie för lärare, som beviljats under föregående punkt angiven ledighet, från SÖ till rektor. Genomförd, k. k. 1948:577.

99.

Ledighet från uppdrag som tillsyns- lärare eller kvinnlig sakkunnig vid all- mänt läroverk, från SÖ till rektor. Ge- nomförd, k. k. 1948:577.

100. (Jfr 119, 120.)

Ersättare för tjänstledig tillsynslärare eller kvinnlig sakkunnig vid allmänt läroverk, från SÖ till rektor. Genom- förd, k. k. 1948:577.

101. (Jfr 98, 105.)

Förordnande av extra lärare och timlärare vid allmänt läroverk för kortare tid än en termin, inberäknat förordnande, som tidigare må ha meddelats för viss del av terminen, från SÖ till rektor. Genomförd, k. k. 1948: 577.

b) Av SÖ föreslagen, ännu ej genomförd decentralisering, vilken tillstyrkes¹ av de sakkunniga.

102. (Jfr 156.)

Undantag från bestämmelsen att lärare vid allmänt läroverk under terminen skall *bo inom den kommun*, där läroverket är beläget, från SÖ till rektor. Föreslagen i und. skriv. 30.9.47 och 28.1.48.

Hal i Eskilstuna föreslår, att beslutanderätten behålles av SÖ.

103. (Jfr 97.)

Ledighet för lärare vid folk- eller småskoleseminarium kortare tid än en termin även av annan anledning än styrkt sjukdom och offentligt uppdrag, från SÖ till rektor. Föreslagen i und. skriv. 30.9.47 och 28.1.48. Denna fråga behandla de sakkunniga närmare i kap. 7.

104. (Jfr 98.)

Förordnande av vikarie för lärare, som beviljats ledighet, som avses i punkt 103, från SÖ till rektor. Föreslagen i und. skriv. 30.9.47 och 28.1.48. Se härom även kap. 7.

105. (Jfr 101, 115.)

Förordnande av extra lärare och timlärare vid folk- eller småskoleseminarium för kortare tid än en termin, inberäknat förut för del av terminen med-

delat förordnande, från SÖ till rektor. Föreslagen i und. skriv. 30.9.47 och 28.1.48. Se härom kap. 7.

c) Ifrågasatt ytterligare decentralisering.

106. (Jfr 89, 107.)

Uppskov med ledigförklarande av ordinarie lärartjänst vid högre kommunal skola, som blivit vakant genom lärares inträde i pensionsåldern (kfst k. k. 1928: 426, § 34 mom. 1, kmst k. k. 1933: 345 § 51 mom. 1, hfst k. k. 1934: 248 § 39 mom. 1).

Från SÖ till skolstyrelse:

1 (kf i Kalmar).

De sakkunniga: Det förekommer, att uppskov ifrågasättes för att möjliggöra för viss lärare att meritera sig för tjänsten, varigenom denne beredes en fördel på andra lärares bekostnad. Det oaktat torde, därest anvisningar utfärdas av SÖ, större tvekan knappast höra föreligga mot en uppmjukning av ifrågavarande bestämmelser. De sakkunniga förorda, att styrelse för högre kommunal skola må äga rätt vakanssätta ordinarie eller extra ordinarie tjänst under högst två år — även då sådan blivit ledig av annan anledning än lärares avgång med pension — dock ej avgående rektors tjänst.

107. (Jfr 89, 106.)

Vakanssättning under högst ett år av ordinarie och e.o. tjänst vid kommunal flickskola, till vilken ingen sökande anmält sig eller som styrelsen — på grund av inrättandet av en realskollinje vid skolan — anser tills vidare obehövlig (kfst k. k. 1928: 426, § 34 mom. 1).

Från SÖ till styrelse för kf:

1 (kf i Linköping).

De sakkunniga hänvisa till punkt 106.

¹ Jfr dock kap. 7.

108. (Jfr 109.)

Tid för semester för rektor vid allmänt läroverk under ferietid samt förordnande av vikarie (1st k. k. 1933: 109, ändr. k. k. 1948: 577 § 121 mom. 1 och 7).

Från SÖ till rektor:

1 (Vasars i Sthlm).

De sakkunniga: Förslaget bör genomföras beträffande statliga skolor. Rektors beslut bör anmälas till SÖ, som dels bör kontrollera omfattningen av i de särskilda fallen uttagen semester, dels med hänsyn till planerad inspektion och av andra skäl bör ha kännedom om vem som uppehåller rektoratet. Frågor om semester under lästid böra vid statliga läroanstalter liksom nu prövas och avgöras av SÖ.

109. (Jfr 108.)

Tid för semester för rektor vid kommunal flickskola. (Bestämmelser synas icke finnas; jfr dock det före Saar gällande avlöningsreglementet k. k. 1943: 509 § 45.)

Från SÖ till skolstyrelse:

3 (kf i Jönköping och Skara, flick- och samskolelärarnas riksförbund).

De sakkunniga: Förslaget bör genomföras vid samtliga högre kommunala skolor och vederbörliga bestämmelser införas i resp. stadgor. Anvisningar böra meddelas beträffande semester under lästid. I dessa bör anges, att semester under sådan tid icke må uttagas utan särskilda skäl. Skolstyrelsen bör jämväl förordna vikarie för rektor. Av skolstyrelse fattat beslut om semester för rektor och om vikarie för denne bör anmälas till SÖ, som med hänsyn till planerad inspektion och av andra skäl bör ha kännedom härom.

300

110.

Rätten för rektor vid seminarium att förordna vikarier borde utsträckas. Rektor borde avgöra, om en extra ordinarie övningsskollärartjänst skall tillsättas eller uppgifterna skötas av särskilda handledare mot fastställt arvode (regleringsbrevet varje år).

1 (fsem f kv el i Sthlm).

De sakkunniga: Förslaget bör övervägas av SÖ.

111.

Sjukledighet åt lärare vid kommunal flickskola för högst tre år (kfst k. k. 1928: 426, ändr. k. k. 1939: 104 § 44).

Från SÖ till skolstyrelse:

1 (kf i Jönköping).

De sakkunniga hänvisa till kap. 7 och k. k. 1951: 56 § 44.

112. (Jfr 113, 114, 115.)

Tjänstledigheter och förordnanden vid högre kommunala skolor under kortare tid än en termin (kfst k. k. 1928: 426, ändr. k. k. 1939: 104 § 44, hfst k. k. 1934: 248 § 49, kmst k. k. 1933: 345, ändr. k. k. 1939: 105 § 61 andra stycket).

Från styrelse till rektor:

2 (kf i Linköping, Lund).

De sakkunniga: Förslaget, som icke faller inom ramen för sakkunniguppdraget, bör övervägas av SÖ.

113. (Jfr 97, 103, 115.)

Tjänstledighet åt lärare vid allmänt läroverk högst en termin (1st k. k. 1933: 109, ändr. k. k. 1948: 577 § 121 mom. 2).

Från SÖ till rektor:

4 (Vasars i Sthlm, sr i Brännkyrka, statsläroverkens rektorsförening, realskolornas rektorsförening).

De sakkunniga hänvisa till kap. 7.

114. (Jfr 98, 104, 115, 117, 118.)

Förordnande av extra lärare och timlärare högst en termin vid allmänt läroverk (1st k. k. 1933:109, ändr. k. k. 1948:577 § 121 mom. 8 och § 122 mom. 2).

Från SÖ till rektor:

2 (Vasars i Sthlm, statsläroverkens rektorsförening).

De sakkunniga hänvisa till kap. 7.

115. (Jfr 103, 105, 113, 114.)

Tjänstledighet och förordnande för högst en termin för lärare vid seminarium (fsst k. k. 1937:535, ändr. k. k. 1938:41 § 83 mom. 2, ssst k. k. 1938:42 § 80 mom. 2).

Från SÖ till rektor:

1 (seminariernas rektorsförening).

De sakkunniga hänvisa till kap. 7.

116. (Jfr 154.)

Tjänstledighet under begränsad tid för vaktmästare vid allmänt läroverk (1st k. k. 1933:109, ändr. k. k. 1945:581 § 159, mom. 1 tredje st.).

Från SÖ till lokalstyrelse:

2 (hal i Södertälje, sr i Kramfors).

Från SÖ till rektor:

2 (Vasars i Sthlm, sr i Strömstad).

De sakkunniga: Rektor äger bevilja vaktmästare tjänstledighet för högst sex månader i följd, om fråga är om sjukdom, offentligt uppdrag eller militärtjänstgöring, och för högst fjorton dagar i följd i andra fall. *Annan tjänstledighet* beviljas av SÖ. *Vikarie förordnas* av den, som beviljat ledigheten. De sakkunniga föreslå, att dessa SÖ:s befogenheter överflyttas på lokal-

styrelsen med rätt för rektor att, om han ej delar lokalstyrelsens mening, underställa frågan SÖ för prövning och avgörande (se kap. 7).

117. (Jfr 114.)

Förordnande mer än en termin av extra lärare vid allmänt läroverk (1st k. k. 1933:109, ändr. k. k. 1948:577 § 122 mom. 2).

Från SÖ till rektor:

5 (hal i Södertälje, sr i Enköping, Kramfors och Solna, realskolornas rektorsförening).

De sakkunniga hänvisa till kap. 7.

118. (Jfr 114.)

Förordnande mer än en termin av timlärare vid allmänt läroverk (1st k. k. 1933:109, ändr. k. k. 1948:577 § 122 mom. 2).

Från SÖ till rektor:

4 (hal i Södertälje, sr i Kramfors, Solna, realskolornas rektorsförening).

De sakkunniga hänvisa till kap. 7.

119. (Jfr 100.)

Förordnande av tillsynslärare vid allmänt läroverk (1st k. k. 1933:109, ändr. k. k. 1938:40 § 119 mom. 3).

Från SÖ till rektor:

4 (sr i Enköping, Kramfors, Norberg, realskolornas rektorsförening).

De sakkunniga hänvisa till kap. 7.

120. (Jfr 100.)

Förordnande av kvinnlig sakkunnig vid allmänt läroverk (1st k. k. 1933:109, ändr. k. k. 1938:40, § 119 mom. 3).

Från SÖ till rektor:

2 (sr i Norberg, realskolornas rektorsförening).

De sakkunniga hänvisa till kap. 7.

121.

Tillsättande av vaktmästartjänst vid allmänt läroverk (1st k. k. 1933:109, ändr. k. k. 1945:581, § 190).

Från SÖ till lokalstyrelse:

3 (statens normalskola, hal i Söder-
tälje, realskolornas rektorsförening).

De sakkunniga hänvisa till kap. 7.

122.

Anställning av lärare såsom biträde med deltidstjänstgöring på rektorsexpediton (Saar k. k. 1948:436 § 7 A. mom. 1).

Från SÖ till rektor:

De sakkunniga: Dylika frågor torde kunna avgöras av vederbörande rektor.

123.

Rätt för lärare vid allmänt läroverk samt folk- och småskoleseminarier att tjänstgöra utöver i tjänsten ingående timantal [Saar k. k. 1948:436, § 7 B Läroverk m. fl. läroanstalter, SÖ:s cirkulär 6.5.43 (läroverk och seminarier), 4.7.41 (högre kommunala skolor)].

Från SÖ till rektor:

1 (hal i Skellefteå) max. 12 veckotimmar.

1 (Vasa hal i Göteborg) max. 10 veckotimmar.

De sakkunniga: Rektor — även vid de högre kommunala skolorna — äger nu rätt medgiva lärare att tjänstgöra högst 8 veckotimmar vid annan undervisningsanstalt. Vid rådande lärarbrist bör den nuvarande maxime-
ringen ändras.

124.

Förfogande över tilldelade klassavdelningar och lärartimmar vid kommunala flickskolor (kfst k. k. 1928:426, ändr. k. k. 1939:104, § 33).

Från SÖ till styrelse:

1 (kf i Linköping).

De sakkunniga hänvisa till kap. 7.

125.

Arvoden åt bibliotekarier och sekreterare vid allmänt läroverk böra utgå enligt i resp. regleringsbrev fastställda grunder utan särskilt beslut av SÖ. Förutsättningen är, att ifrågavarande delpost betecknas förslagsvis.

Från SÖ till rektor:

1 (sr i Strömstad).

De sakkunniga: Förslaget bör genomföras.

126.

Arvoden åt tillsynslärare och kvinnliga sakkunniga.

Från SÖ till rektor.

De sakkunniga: Dessa ersättningsärenden böra kunna avgöras av vederbörande rektorer, resp. skolstyrelser under förutsättning att automatiskt verkande ersättningsregler fastställas — vilket ej synes erbjuda svårigheter — och, beträffande de allmänna läroverken, att delposten ifråga betecknas förslagsvis.

127. (Jfr 128, 155.)

Nedsättning i vissa fall av folk- och småskollärares undervisningsskyldighet (Arf. k. k. 1948:437 § 4).

Från SÖ till finsp i viss utsträckning.

De sakkunniga: Dessa ärenden äro relativt talrika och belasta ej oväsentligt rotel F III. De äro av ej ringa ekonomisk betydelse för statsverket. En

enhetlig praxis vid denna handläggning är nödvändig. Därest det ej befinnes möjligt ernå en sådan genom anvisningar av SÖ, böra ärendena även i fortsättningen avgöras av SÖ i oförändrad omfattning.

128. (Jfr 127, 155.)

Fastställande av *undervisningsskylldighet för kommunal folkskolinspektör och distriktsöverlärare* (fst k. k. 1921: 604 § 8 b. mom. 3, k. k. 1946: 528 § 3, Aktuellt från SÖ, 1948 sid. 43 och 45).

Från SÖ till statens finsp.

De s a k k u n n i g a: Enligt folkskolans avlöningsreglemente skall lärare, som tillika är överlärare, meddela undervisning i den omfattning, som SÖ i fastställd instruktion eller eljest föreskriver. Bland statens folkskolinspektörer råda olika meningar om i vilken utsträckning överlärare bör undervisa. En decentralisering av beslutanderätten till folkskolinspektörerna finna de sakkunniga möjlig, men den bör genomföras endast om det genom anvisningar prövas möjligt att ernå tillfredsställande enhetlighet i avgörandena.

129.

Anstånd med inrättande av distriktsöverlärartjänster (fst k. k. 1921: 604 § 8 a. mom. 4 b), jfr 1945 års folkskolesakkunnigas betänkande 1948: 28, sid. 32.

De s a k k u n n i g a: Decentralisering bör ske från SÖ till statens folkskolinspektörer.

130.

Instruktion för kommunal folkskolinspektör och distriktsöverlärare (fst k. k. 1921: 604 § 8 b mom. 3 tredje stycket), jfr 1945 års folkskolesakkunnigas betänkande 1948: 28, sid. 32.

De s a k k u n n i g a: Normalinstruktion är fastställd av SÖ. I de särskilda fallen synes instruktion böra fastställas av skolstyrelsen, som bör ha att underställa ärendet statens finsp eller — beträffande sådana skoldistrikt, som ej stå under inspektion av statens finsp — SÖ för avgörande, om mera betydande avvikelser från normalinstruktionen ifrågasätts.

131.

Semestervikarie för distriktsöverlärare (fst k. k. 1921: 604 § 8 b. mom. 5), jfr 1945 års folkskolesakkunnigas betänkande 1948: 28, sid. 32.

De s a k k u n n i g a: Det åligger skolråd i skoldistrikt med mindre än tjugi läraravdelningar att under överlärarens semester förordna vikarie endast om och i den mån SÖ därom lämnat föreskrift. Denna SÖ:s befogenhet bör överflyttas på statens folkskolinspektörer, varvid anvisningar böra utfärdas av SÖ.

D. Speciella önskemål.

132.

Bestämmelser beträffande eforus borde utgå och inspektor förordnas av SÖ (1st k. k. 1933: 109, ändr. k. k. 1945: 581, §§ 199—206):

1 (realskolornas rektorsförening).

De s a k k u n n i g a: Förslaget faller ej under utredningsuppdraget.

133.

Vid återbesättandet av lediga tjänster vid de allmänna läroverken borde rektor och kollegium behöva yttra sig rörande ämneskombinationen endast i fall, då annan sådan vore önskvärd (1st k. k. 1933: 109, ändr. k. k. 1938: 40, k. k. 1945: 581 § 175 mom. 1):

1 (hal i Skövde).

De sakkunniga: Dessa frågor äro av så stor vikt för läroanstalterna, att det är önskvärt, att den centrala myndigheten i varje särskilt fall får kännedom om anstaltens uppfattning.

134.

Formuläret för insändande till SÖ av uppgift om *utfärdade tjänstgöringsbetyg* (1st k. k. 1933: 109 § 141 mom. 2) borde avskaffas. I stället borde betyg utskrivs i tre exemplar. Av dessa skulle originalet lämnas till befattningshavaren, en kopia arkiveras vid läroverket och en kopia sändas till SÖ:

1 (Vasars i Sthlm).

De sakkunniga: Av outredd anledning är det endast allmänna läroverk och seminarier som ha skyldighet att insända uppgifter om utfärdade tjänstgöringsbetyg. Under år 1949 utfärdades enligt dessa uppgifter 2 739 tjänstgöringsbetyg enbart vid läroverken, varjämte 227 sådana betyg förlängdes.

Någon användning av uppgifterna har SÖ numera ej, i varje fall icke i tillnärmelsevis sådan utsträckning, att rektorernas eller SÖ:s arbete i samband med deras insändande kan anses motiverat. De sakkunniga föreslå därför, att rektorerna befrias från skyldigheten att insända dessa uppgifter.

I stället böra nämnda rektorer i likhet med rektorerna vid högre kommunala skolor ha skyldighet att på rektors-expeditionen föra särskild förteckning över utfärdade tjänstgöringsbetyg.

135.

Av rektor föreslagna *förordnanden* (1st k. k. 1933: 109, ändr. k. k. 1948: 577 § 122 mom. 2) borde få giltighet *tills vidare*, åtminstone under löpande läsår, så att upprepat förslag vid vårtermi-

nens början i en mängd fall kunde undvikas:

1 (hal i Kalmar).

De sakkunniga hänvisa till kap. 7.

136.

Registreringen hos SÖ av meddelade förordnanden och tjänstledigheter inom det högre kommunala skolväsendet (kfst k. k. 1928: 426 § 9, kmst k. k. 1933: 345 § 9, hfst 1934: 248 § 10, SÖ:s cirk. 28.6.35 och 16.7.40) borde förenklas:

1 (kf i Jönköping).

De sakkunniga: Den *delgivning* av styrelsens beslut, som här torde avses, synes icke vara särskilt omständlig eller tidsödande. Frågan bör dock närmare prövas av SÖ.

137. (Jfr 124.)

SÖ bör erhålla större möjligheter att lämpa *tilldelningen av timlärartimmar* till högre kommunala skolor efter lokala förhållanden (hfst k. k. 1934: 248, ändr. k. k. 1939: 106 § 38 mom. 3 och 4):

1 (hf i Hallstahammar).

De sakkunniga: Förslaget faller utanför de sakkunnigas uppdrag.

SKOLHYGIENROTELN (H).

A. Från SÖ till annan myndighet.

Ifrågasatt decentralisering.

138.

Förordnande av skolläkare (1st k. k. 1933: 109, ändr. k. k. 1945: 581 § 157 mom. 1).

Från SÖ till lokalstyrelse:

2 (hal i Skellefteå, realskolornas rektorsförening).

De sakkunniga hänvisa till kap. 7.

139.

Förordnande av skolsköterska (1st k. k. 1933: 109, ändr. k. k. 1945: 581 § 157 mom. 1 och 4).

Från SÖ till rektor:

2 (hal i Sollefteå, sr i Norberg).

Från SÖ till lokalstyrelse:

2 (hal i Skellefteå, Södertälje).

De sakkunniga hänvisa till kap. 7.

140.

Tjänstledighet för skolläkare och förordnande av vikarie under begränsad tid (1st k. k. 1933: 109, ändr. k. k. 1945: 581 § 157 mom. 2).

Från SÖ till rektor:

1 (sr i Enköping).

Från SÖ till lokalstyrelse under högst ett år:

2 (sr i Kramfors och Rättvik).

De sakkunniga: Enligt vad de sakkunniga inhämtat ge erfarenheterna vid handen, att ifrågasatt förslag icke lämpligen bör genomföras. De sakkunniga föreslå därför, att nuvarande ordning bibehålles.

141.

Tjänstledighet för skolsköterska och förordnande av vikarie under begränsad tid (1st k. k. 1933: 109, ändr. k. k. 1945: 581 § 157 mom. 2 och mom. 4 sista st.).

Från SÖ till rektor:

1 (sr i Enköping).

De sakkunniga: Se punkt 140.

B. Speciella önskemål.

142.

Taxationsgranskningen av verksläkarrecept (k. k. 1943: 871, medicinalstyrelsens kung. 1944: 30) borde slopas:

1 (östra rs i Göteborg).

De sakkunniga: Det torde an-

komma på medicinalstyrelsen att överväga detta förslag, vilket faller utanför ramen för sakkunniguppdraget.

143.

Kontroll för medicinalstyrelsens räkning av utskrivandet av skyddsläkemedel åt skolbarn (k. k. 1939: 461, 1944: 398, ändr. k. k. 1948: 522).

De sakkunniga: Något sakskaletalar icke för att SÖ skall handha denna uppgift, som år 1943 övertogs av ämbetsverket. Erfarenheterna ha också visat, att granskningen lika väl kan verkställas av medicinalstyrelsen. SÖ saknar tillräcklig arbetskraft härför. Antalet rekvisitioner, som 1942/43 uppskattades till c:a 20 000, synes vara i ständigt stigande. De sakkunniga föreslå i kap. 11, att denna kontroll återföres till medicinalstyrelsen.

SOCIALROTELN (S).

A. Från Kungl. Maj:t till SÖ.

a) Av SÖ föreslagen, ännu ej genomförd decentralisering, vilken tillstyrkes av de sakkunniga.

144.

Förordnande av *ordförande, ledamöter och suppleanter* i styrelse för *blindanstalt, dövstumskola och statens sinnesslöanstalt*. Föreslagen i und. skriv. 30.9.47 och 28.1.48.

Dövst.sk. i Örebro föreslår, att Kungl. Maj:t behåller beslutanderätten.

b) Ifrågasatt ytterligare decentralisering.

145. (Jfr 163.)

Fastställande av *plan för årsredogörelse för blindanstalt* (bst k. k. 1932: 347, ändr. k. k. 1935: 295 § 8 mom. a. 12).

Från Kungl. Maj:t till SÖ:

1 (hantverkssk. i Växjö f. blinda kvinnor).

De s a k k u n n i g a: Ärendena böra avgöras av SÖ, som handlägger andra motsvarande ärenden.

146. (Jfr 78, 79, 84, 85, 153.)

Tjänstledighet för rektorer och lärare vid dövstum- och blindskolor (gällande bestämmelser se punkt 154).

De s a k k u n n i g a: Samma ordning bör gälla som vid läroverk och seminarier.

B. Från Kungl. Maj:t till annan myndighet.

Av SÖ föreslagen, ännu ej genomförd decentralisering, vilken tillstyrkes av de sakkunniga. 147.

Bestämmande av statsbidragsunderlaget för »främmande» elever, som deltaga i skolmåltiderna, från Kungl. Maj:t till finsp. Föreslagen i SÖ:s anslagsäkanden för budgetåret 1950/51.

C. Från SÖ till annan myndighet.

a) Av SÖ föreslagen, ännu ej genomförd decentralisering, vilken tillstyrkes av de sakkunniga.

148.

Befrielse från vidare skolgång för lärjunge, som före skolpliktstidens utgång inhämtat sådana kunskaper och färdigheter samt nått den utveckling, dövstumundervisningen avser att bibringa, samt för lärjunge, vars fortsatta vistelse vid skolan befinnes vara utan gagn, från SÖ till skolstyrelse. Föreslagen i und. skriv. 30.9.47 och 28.1.48.

Forts.sk. i Växjö för talunderv. dövst. fl. föreslår, att SÖ behåller beslutanderätten.

149.

Lärjunges överflyttning från upptagningskola till specialskola, från SÖ till upptagningskolans styrelse. Föreslagen i und. skriv. 30.9.47 och 28.1.48.

150. (Jfr 47.)

Dagar för termins början och slut vid dövstumskolor, från SÖ till skolstyrelse. Föreslagen i und. skriv. 30.9.47 och 28.1.48.

Dövstumskolan i Örebro anser beslutanderätten böra behållas av SÖ.

b) Ifrågasatt ytterligare decentralisering.

151.

Intagning av lärjunge i fortsättningskola enl. dst § 15 (k. k. 1940: 347).

Från SÖ till styrelse för dövstumskola:

1 (dövst.sk. i Vänersborg).

De s a k k u n n i g a: Förslaget bör genomföras. Erforderliga anvisningar böra meddelas av SÖ.

152.

Befrielse från undervisningen för elever under kortare tid för deltagande i skördearbete o. d.

Från SÖ till rektor.

De s a k k u n n i g a: Frågor av denna art böra avgöras av rektor med ledning av anvisningar av SÖ.

153. (Jfr 146.)

Tjänstledighet för lärare vid blindanstalt under kortare tid än en termin (bst. k. k. 1932: 347, ändr. k. k. 1945: 578 § 24: 2, regl. f. vårdanst. i Lund f. bl. m. kompl. lyte k. k. 1922: 337, ändr. k. k. 1946: 296 § 32: 1).

Från SÖ till rektor:

1 (hantverkssk. i Växjö f. bl. kv.).

De s a k k u n n i g a: Direktionen (styrelsen) äger nu bevilja dylik ledig-

het. För längre tid beslutar SÖ eller Kungl. Maj:t. Jfr i övrigt de sakkunnigas yttrande under punkt 146.

154. (Jfr 116.)

Tjänstledighet för husmoder, vaktmästare, eldare, vårdarinnor och annan biträdespersonal vid dövstum- och blindskolor (dst k. k. 1940: 347 § 81, bst k. k. 1932: 347, ändr. k. k. 1945: 578 § 24, reglem. för vårdanst. i Lund för blinda med komplicerat lyte k. k. 1922: 337, ändr. k. k. 1946: 296 § 32).

Från SÖ till styrelse (direktion) resp. rektor.

De sakkunniga föreslå, att vad under punkt 116 föreslagits beträffande befogenhet för rektor och lokalstyrelse vid prövning av fråga om tjänstledighet för vaktmästare vid allmänt läroverk samt förordnande av vikarie för denne skall äga motsvarande tillämpning beträffande dövstum- och blindskola.

155. (Jfr 127, 128.)

Nedsättning för vissa lärare vid dövstumskolor (och sinnesslöskolor) av undervisningsskyldigheten med högst fyra timmar i veckan (dst k. k. 1940: 347 § 51 första st.).

Från SÖ till styrelse:

1 (dövst.sk. i Örebro).

De sakkunniga: Enligt nuvarande bestämmelser kan SÖ medge nedsättning av undervisningsskyldigheten upp till 6 veckotimmar. Förslaget bör genomföras — även vid skolor för sinnesslöa — och anvisningar meddelas av SÖ. I fråga om sådan nedsättning av undervisningsskyldigheten, som medför särskilda kostnader för statsverket, bör SÖ fortfarande besluta.

156. (Jfr 102.)

Rätt för lärarinna vid vårdanstalten i Lund för blinda med komplicerat lyte

att vara bosatt utom läroanstalten (reglementet k. k. 1922: 337 § 38).

Från SÖ till styrelsen.

De sakkunniga: I likhet med vad fallet är vid statens läroanstalter för blinda (stadgan § 28) bör styrelsen besluta i dylika ärenden.

D. Speciellt önskemål.

157.

Beslutanderätt i utackorderingsfrågor beträffande lärjungar vid dövstumskolor, möjligen med undantag för avgiftens storlek (dst k. k. 1940: 347 § 9 mom. 1).

Från styrelse till rektor:

1 (dövst.sk. i Örebro).

De sakkunniga: Frågan faller utanför utredningsuppdraget men bör övervägas av SÖ.

E. Anmärkningar.

1. Beträffande särskolorna bör i övrigt beslutanderätten decentraliseras i samma mån som beträffande andra skolor (exempelvis förordnande av icke-ordinarie lärare, semester under ferietid för rektor, löneklassplacering).

2. Vid pågående översyn av stadgestämmelserna för dövstum-, blind- och vissa statliga sinnesslöskolor bör övervägas, om icke ytterligare decentralisering till skolstyrelser och skolchefer kan ske.

FOLKBILDNINGSPROTEKTN (Fb).

A. Från Kungl. Maj:t till SÖ.

Genomförd decentralisering.

158.

Fördelning av *anslag till hemgårdar och studiehem*. Genomförd, k. br. 13.5.49 (regleringsbrev).

B. Från SÖ till annan myndighet.

a) Genomförd decentralisering.

159. (Jfr 92.)

Kvarstående i tjänst för lärare vid folkhögskola, från SÖ till skolstyrelse. Genomförd, SPA-reglementet k. k. 1949: 726 § 9 mom. 2.

b) Ifrågasatt decentralisering.

160.

Fördelning av statsstipendier vid folkhögskolor (k. k. 1934: 399, ändr. k. k. 1945: 569 och k. k. 1947: 382).

Från SÖ till skolstyrelse:

1 (fhsk i Gamleby).

De sakkunniga: Frågan bör övervägas i sitt samband med ett nyli- gen av studielånenämnden avgivet be- tänkande (SOU 1949: 41) med förslag ang. studiehjälpverksamheten vid vissa läroanstalter.

KANSLIAVDELNINGEN (K).

A. Från Kungl. Maj:t till SÖ.

a) Genomförd decentralisering.

161. (Jfr 175, 176.)

Rese- och flyttningersättning åt läro- verkslärare m. fl. Genomförd, k. br. 16.4.48, k. k. 1944: 382.

162.

Rätt för lärare att vid vissa tjänstle- digheter för iakttagelser, studier eller annat dylikt arbete åtnjuta lön. Genom- förd, k. br. 28.4.49.

163. (Jfr 145.)

Fastställande av *plan för årsredogö- relser* vid allmänna läroverk. Genom- förd, k. br. 30.6.49.

b) Av SÖ föreslagen, ännu ej genomförd de- centralisering, vilken med nedan angiven modifiering tillstyrkes av de sakkunniga.

164. (Jfr 165.)

Överlåtelse eller deposition av böcker och handskrifter, som tillhöra läro- verks bibliotek, eller arkivalier. Före- slagen i und. skriv. 30.9.47 och 28.1.48.

De sakkunniga föreslå, att i und. skriv. den 28.1.48 föreslagen for- mulering av 1st § 150 mom. 2 ändras på följande sätt: »2. Ärende angående försäljning, överlåtelse eller deposi- tion av böcker och handskrifter, som tillhöra läroverkets bibliotek, eller av arkivalier skall rektor, efter bibliote- kariens hörande, underställa skolöver- styrelsen, som beslutar i ärendet efter samråd i förekommande fall med riks- bibliotekarien eller riksantikvarien.»

165. (Jfr 164.)

Överlåtelse av inventarier, undervis- ningsmateriel eller böcker vid semi- narium. Föreslagen i und. skriv. 21.2.48.

166. (Jfr 172.)

Höjning av terminsavgiften till bib- lioteks- och materielkassan vid de all- männa läroverken. Föreslagen i und. skriv. 30.9.47 och 28.1.48.

De sakkunniga föreslå under punkt 172 längre gående decentrali- sering.

167.

Användning av den i §§ 217 och 218 läroverksstadgan omförmälda *biblio- teks- och materielkassan samt bygg- nadsfonden* för andra än där angivna ändamål. Föreslagen i und. skriv 30.9.47. och 28.1.48.

De sakkunniga: Sedan numera beträffande ärenden rörande använd-

ningen av medel ur byggnadsfonden en praxis utbildats, synes i varje fall en decentralisering av beslutanderätten i dessa ärenden vara motiverad.

168.

Fördelning av *anslag till privatläroverk* (k. k. 1932: 541). Föreslagen i und. skriv. 30.9.47 och 28.1.48.

c) Ifrågasatt ytterligare decentralisering.

169.

Bidrag till privatläroverk i form av höjning av den tillfälliga löneförbättringen (k. k. 1941: 404, ändr. k. k. 1946: 548).

Från Kungl. Maj:t till SÖ:

1 (Lunds privata el.sk.).

De sakkunniga: Frågan bör prövas i sitt samband med nu aktuell fråga om revision av gällande statsbidragsbestämmelser.

170.

Rätt till *lönetsberäkning för uppflyttning i högre lönegrad* såsom ämneslärarinna vid statsunderstödd enskild läroanstalt (k. k. 1909: 154).

Från Kungl. Maj:t till SÖ:

1 (Saltsjöbadens ssk).

De sakkunniga: Frågan torde lösas vid genomförandet av lönereglering för privatläroverken.

B. Från Kungl. Maj:t till annan myndighet.

a) Genomförd decentralisering.

171.

Rätt för folkskollärare att tillgodoräkna tjänstgöring vid högre läroanstalt för *löneklassuppflyttning*, från

Kungl. Maj:t till skolstyrelse. Genomförd, k. k. 1948: 437, 15 § 1 mom.

b) Ifrågasatt decentralisering.

172. (Jfr 166.)

Höjning till högst 15 kr av terminsavgiften till biblioteks- och materielkassan vid allmänt läroverk (1st. k. k. 1933: 109 § 217 mom. 2 andra stycket b).

Från Kungl. Maj:t till rektor:

5 (hal i Halmstad, katedralsk. i Lund, hal i Sollefteå, Johannes sr i Malmö, sr i Tranås).

De sakkunniga: Ifrågavarande terminsavgift bestämmes av rektor efter kollegiets hörande till högst 10 kronor per lärjunge, dock med rätt för Kungl. Maj:t att efter i varje särskilt fall gjord framställning medgiva höjning intill 15 kronor. SÖ har i und. skriv. 30.9.47 och 28.1.48 ävensom den 1.3.50 — varvid jämväl föreslogs en höjning av maximitoppen till 20 resp. 30 kronor — föreslagit, att sistnämnda rätt skall tilläggas SÖ. Kungl. Maj:t har i brev den 19.5.50 förklarat sig vilja framdeles upptaga frågan till prövning. Något Kungl. Maj:ts beslut i saken föreligger ännu icke.

De sakkunniga föreslå, att lokalstyrelsen — i vilken jämväl målsmannaintresset är representerat — erhåller rätt att besluta i dessa fall.

C. Från SÖ till annan myndighet.

a) Genomförd decentralisering.

173. (Jfr 182.)

Ersättning vid vikariatstjänstgöring å vaktmästartjänst vid ett antal skolor, från SÖ till rektor. Genomförd, SÖ:s cirk. 4.7.47.

b) Av SÖ föreslagen, ännu ej genomförd decentralisering, vilken tillstyrkes av de sakkunniga.

174. (Jfr 179.)

Placering i löneklass av befattningshavare vid dövstumskola, tillhörande lägre lönegrad än lönegrad 12, från SÖ till styrelse för dövstumskola. Föreslagen i und. skriv. 30.9.47 och 28.1.48.

Dövstumskolan i Vänersborg anser, att SÖ bör behålla beslutanderätten.

De sakkunniga hänvisa till kap. 7.

c) Ifrågasatt ytterligare decentralisering.

175. (Jfr 161.)

Reseersättning åt läroverkslärare m. fl. (k. br. 16.4.48).

De sakkunniga: Enligt det föregående (punkt 161) har beslutanderätten i dessa ärenden numera decentraliserats till SÖ. Handläggningen kräver förhållandevis mycket arbete. Då en felaktig praxis skulle kunna medföra relativt stora merutgifter för statsverket resp. förluster för den enskilde, synes en ytterligare decentralisering ännu icke böra ske.

176. (Jfr 161, 177.)

Flyttningersättning åt läroverkslärare m. fl. (k. k. 1944: 382, ändr. k. k. 1946: 908, 1947: 501).

Från SÖ till rektor.

De sakkunniga: Det bör, under förutsättning att anvisningar utfärdas, vara möjligt att till SÖ underställa myndigheter decentralisera frågor om flyttningersättning vid befordran från e. o. till ord. adjunktstjänst eller från tjänster av nämnt slag till lektorstjänst. De sakkunniga förutsätta härvid, att liksom hittills ersättning för flyttningss-

kostnad icke må gäldas, förrän ansökning granskats och försetts med utbetalningsbeslut av statskontoret.

177. (Jfr 176.)

Omplaceringstraktamente åt läroverkslärare m. fl. (k. k. 1947: 18, ändr. k. k. 1947: 881.)

Från SÖ till rektor.

De sakkunniga: Dessa ärenden stå i nära samband med ärenden om flyttningersättning (punkt 176). De båda grupperna böra därför handläggas av samma myndighet. Då gällande bestämmelser innehålla utförliga anvisningar, synes handläggningen av ärenden rörande omplaceringstraktamente kunna överlämnas till rektor.

178. (Jfr 186.)

Löneklassärenden av rent formell natur (1st k. k. 1933: 109, ändr. k. k. 1945: 581 § 125, fsst k. k. 1937: 535, ändr. k. k. 1938: 41 § 88, ssst k. k. 1938: 42 § 85; beträffande de högre kommunala skolorna jfr k. k. 1943: 509 § 9 mom. 5, Ars 1947: 413, kap. 2, § 3 mom. 1; k. k. 1948: 564, §§ 11 och 12).

Från SÖ till rektor:

2 (östra rs i Göteborg, fsem i Jönköping).

De sakkunniga hänvisa till kap. 7.

179. (Jfr 174.)

Placering i löneklass av befattningshavare vid vissa sårskolor (k. k. 1932: 347 § 25, k. k. 1940: 570, ändr. k. k. 1946: 231 §§ 14 och 17; k. k. 1922: 337, ändr. k. k. 1939: 397 och 1946: 296 § 34).

Från SÖ till skolstyrelse.

De sakkunniga hänvisa till kap. 7.

180.

Bestämmande av *timlön* vid kortare vikariat för vård- och ekonomipersonal vid dövstumskola enligt på skolorten gängse taxa (k. br. 23.1.48, SÖ:s cirk. 20.2.48).

Från SÖ till styrelse:

1 (dövst.sk. i Vänersborg).

De s a k k u n n i g a: Förslaget tillstyrkes.

181.

Rätt till lön under ferie efter viss tids tjänstledighet (Saar k. k. 1948: 436 § 28 B Läroverk m. fl. läroanstalter mom. 2, Arf k. k. 1948: 437 § 21 mom. 3).

Från SÖ till rektor resp. statens finsp.

De s a k k u n n i g a: Därest SÖ meddelar anvisningar till ledning vid handläggningen, synes beslutanderätten i dessa ärenden kunna decentraliseras till statens folkskollinspektörer respektive rektorer.

182. (Jfr 173.)

Ersättning vid vikariatstjänstgöring på rektorstjänst i vissa fall vid skolor, beträffande vilkas lärare Saar äger tillämpning, (k. br. 30.6.48).

Från SÖ till rektor.

De s a k k u n n i g a: Dessa ärenden böra avgöras av rektor med ledning av anvisningar, utfärdade av SÖ.

183.

Ersättning åt folk- och småskollärare vid tjänstgöring under ferier (k. k. 1948: 504).

Från SÖ till statens finsp.

De s a k k u n n i g a: Dessa ärenden böra avgöras av statens finsp med ledning av anvisningar, utfärdade av SÖ.

D. Speciella önskemål.

184.

Avtalsförhandlingar angående städning vid allmänna läroverk (1st k. k. 1933: 109, ändr. k. k. 1939: 393, k. k. 1945: 581 § 159 mom. 2) borde ske centralt genom någon av SÖ utsedd ombudsman:

1 (hal i Skellefteå).

De s a k k u n n i g a: Förslaget, som har aktualitet även för andra statsinstitutioner, bör prövas i ett allmännare sammanhang.

185.

Beräkningen av tilläggsarvodet till begravningshjälp borde förenklas (Saar k. k. 1948: 436, ändr. k. k. 1949: 321 § 49 och k. k. 1948: 564 § 32):

1 (östra rs i Göteborg).

De s a k k u n n i g a: Förslaget faller utanför utredningsuppdraget.

186. (Jfr 178.)

Löneklassplacering samtidigt med antagande av e. o. adjunkt:

1 (katedralsk. i Lund).

De s a k k u n n i g a: Förslaget faller utanför de sakkunnigas uppdrag. Frågan torde böra prövas av SÖ.

187.

Förändret av tjänstematrikel över lärare vid allmänt läroverk (k. k. 1947: 691 34 § 1 mom. första st.) borde överföras från rektor till SÖ:

1 (hal i Skövde).

De s a k k u n n i g a: Frågan bör övervägas av SÖ i samråd med statens organisationsnämnd.

188.

Läroverkens årsredogörelser (1st k. k. 1933: 109, ändr. k. k. 1945: 581 § 146,

SÖ:s cirk. 28.3.50) borde sammanslås till en volym, redigerad av SÖ:

1 (hal i Skellefteå).

De sakkunniga finna det av olika skäl önskvärt, att läroanstalterna utge årsredogörelser individuellt. Den 28.3.50 har SÖ beträffande samtliga under läroverksavdelningen stående läroanstalter utom högre folkskolor beslutat om förenkling av dessa publikationer.

189.

Uppgiften i årsredogörelsen om utdelade stipendier (1st k. k. 1933:109, ändr. k. k. 1945:581 § 146) borde utgå:

1 (hal i Ludvika).

De sakkunniga hänvisa till punkt 188.

190.

Utståndandet av årsredogörelser (1st k. k. 1933:109, ändr. k. k. 1945:581 § 146) borde inskränkas:

2 (hal ff på Södermalm i Sthlm, sr i Molkom).

De sakkunniga, som ha sig bekant, att frågan på sistone ingående övervägts inom SÖ, anse sig ej böra gå närmare in på ämnet.

191.

Statsbidragssystemet för enskilda läroanstalter (k. k. 1932:541) borde förenklas:

2 (Gävle borgarsk, Saltsjöbadens ssk).

De sakkunniga: I avvaktan på beslut med anledning av framlagt förslag om löne- och statsbidragsreglering vid privatläroverken ha de sakkunniga ej ansett sig böra ingå på denna fråga.

192. (Jfr 193.)

Beträffande *ljus- och vedkassan* borde vaktmästares lön och hyra samt rektors

hyresersättning disponeras för kassans behov, varvid rekvisition av bidrag av statsmedel till kassan efter SÖ:s prövning i varje särskilt fall ej sällan bleve obehövlig:

1 (hal i Ludvika).

De sakkunniga: Förslaget, som faller utanför utredningsuppdraget, bör övervägas inom SÖ.

193. (Jfr 192.)

Ansökan om statsbidrag till ljus- och vedkassan (1st k. k. 1933:109, ändr. k. k. 1945:581 § 217 mom. 1) borde förenklas:

1 (hal i Sollefteå).

De sakkunniga hänvisa till punkt 192.

194.

Revision av byggnadsfondens räkenskaper genom kommunala revisorer (1st k. k. 1933:109 § 225 mom. 1) borde slopas:

1 (östra rs i Göteborg).

De sakkunniga: Frågan bör övervägas av SÖ och riksräkenskapsverket.

195.

Räkenskapers förande vid allmänt läroverk borde förenklas:

2 (sr i Vaxholm och Torsby).

De sakkunniga: Frågan bör övervägas av SÖ och riksräkenskapsverket.

196.

Statskontorets granskning av kostnader för tryckning av kataloger, årsredogörelser m. m. borde slopas:

5 (kar. hal i Örebro, östra rs i Göteborg, sr i Molkom, Rättvik och Solna).

De sakkunniga: Frågan bör övervägas av SÖ och statskontoret.

197. *Rektor borde slippa rekvirera lönerna hos länsstyrelsen och i stället få erforderligt belopp hos riksbanken:*

1 (hal i Halmstad).
De sakkunniga: Frågan bör övervägas av SÖ och riksräkenskapsverket.

198.

Rektors hyresersättning kunde utbetalas av kommun direkt till länsstyrelse i stället för att som nu fyra gånger om året gå genom rektor:

1 (Vasa hal i Göteborg).
De sakkunniga: Frågan bör övervägas inom SÖ och riksräkenskapsverket.

199.

Fördelning av de anslag för materiel, som kommunens myndigheter ställt till högre folkskolas förfogande (hfst k. k. 1934: 248 §§ 75 och 77).

Från styrelse till rektor:
1 (hf i Vaggeryd).
De sakkunniga: Förslaget faller icke under de sakkunnigas utredningsuppdrag.

200.

Formuläret till den vinst- och förlusträkning, som årligen ingives till SÖ, borde uppställas i så nära överensstämmelse som möjligt med de kommunala räkenskaperna:

1 (Saltsjöbadens ssk).
De sakkunniga: Förslaget, som synes beaktansvärt, faller icke under de sakkunnigas utredningsuppdrag.

201.

Beträffande statsstipendierna. Utbetalningsskyldigheten borde överföras till central myndighet:

1 (sr i Askersund).
Utbetalning borde ske direkt från länsstyrelserna:

1 (sr i Falköping).
Beslutanderätten borde övertagas av SÖ, om icke studielånenämnden önskar behålla den:

1 (sr i Sala).
De sakkunniga: Frågan bör prövas i sitt samband med studielånenämndens betänkande och förslag rörande ifrågavarande stipendier.

202.

En upplysningsavdelning inom SÖ, helst endast en person, vore önskvärd:
1 (Johannes sr i Malmö).

De sakkunniga hänvisa till kap. 6.

FOLKBIBLIOTEKSROTELN (Bi).

A. Från SÖ till annan myndighet.

Ifrågasatt decentralisering.

203.

Förordnande av bibliotekarie (1st k. k. 1933: 109 § 155 mom. 1 och 3).

Från SÖ till rektor:
4 (hal i Sollefteå, sr i Enköping och Norberg, realsk. rektorsför.).

De sakkunniga hänvisa till kap. 7.

B. Speciellt önskemål.

204.

Ansökan om statsbidrag till skolbibliotek borde förenklas:

1 (km i Stora Kil).
De sakkunniga: Denna fråga, som icke faller inom de sakkunnigas utredningsuppdrag, har redan övervägts inom SÖ.

ALLMÄNNA SYNPUNKTER.

205.

Undervisningsstatistiken borde för-
enklas:

12 (hal i Skellefteå och Skövde, hal
ff på Södermalm i Sthlm, hal i Växjö,
östra rs i Göteborg, sr i Molkom, Rätt-
vik och Åmål, km i Stora Kil, kf i Skara,
hf i Vaggeryd, Saltsjöbadens ssk).

De sakkunniga: SÖ har nyligen
genom särskilt tillkallade sakkunniga
utrett denna fråga och bl. a. beslutat om
en avsevärd förenkling av förekom-
mande blanketter. Se kap. 5 och bi-
laga 4.

Remissförfarandet borde begränsas,
så att rektors yttrande *infordras* endast
i frågor av större vikt:

3 (statens normalskola, Vasa rs i
Sthlm, Saltsjöbadens ssk).

De sakkunniga: Inom SÖ till-
lämpas numera ett såtillvida förenklat
remissystem, att vissa betänkanden och
förslag remitteras endast till en del av
de läroanstalter, som skulle kunna
komma i fråga för remiss. Ofta sker
dessutom remissen så, att vederbörande
beredes tillfälle att, om så önskas, yttra
sig.

207.

Standardiserade blanketter (såsom
f. n. i fråga om lärarförordnanden)
borde få *vidgad användning*:

2 (sr i Rättvik och Åmål).

De sakkunniga ha sig bekant,
att SÖ sökt i allt större utsträckning
använda sig av blanketter. Då möjlig-
heterna i detta avseende icke synas vara
uttömda, böra flera formulär fastställas.
De sakkunniga ha föreslagit särskild
personal för detta ändamål, direkt un-
derställd den föreslagne överdirektören
(se kap. 11).

OLIKA MOMENT VID HANDLÄGGNING AV ÄRENDE
ANGÅENDE OMBILDNING AV ADJUNKTSTJÄNST VID
ALLMÄNT LÄROVERK TILL ÄMNESLÄRARINNE-
TJÄNST (ROTEL LIV)

Då ärendet avgöres av Kungl. Maj:t. Om ärendet avgöres av skolöverstyrelsen.

- | | | | |
|-----|---|--|-----|
| 1. | Försändelsen från rektor brytes på registratorsexpeditionen | 1. | |
| 2. | Ärendet införes i huvuddiariet | 2. | |
| 3. | Ärendet inlämnas till avdelningschefen | 3. | |
| 4. | Ärendet införes i diarieregistret | 4. | |
| 5. | Ärendet införes i rotelchefens och rotelsekreterarens rotel-
böcker | 5. | |
| 6. | Ärendet överlämnas till roteln | 6. | |
| 7. | Ärendet förberedes av rotelsekreteraren | 7. | |
| 8. | Ärendet förberedes av rotelchefen | 8. | |
| 9. | Ärendet föredrages vid avdelningsplenum | 9. | |
| 10. | Beslutet antecknas på akten | 10. | |
| 11. | Beslutet antecknas i förteckningen över ombildade tjänster
på rotelns kansli | 11. | |
| 12. | Underdånig skrivelse uppsattes | Beslutet antecknas i matrikeln över
lärartjänster | 12. |
| 13. | Koncept justeras | } ev. samtidigt | |
| 14. | Utskrift undertecknas | | |
| 15. | Rotelkopia lägges till samling på
roteln | | |
| 16. | Ärendet föres av i rotelboken | | 13. |
| 17. | Ärendet expedieras till departe-
mentet | | |
| 18. | Ärendet antecknas i expeditjonslig-
garen | | |
| 19. | Ärendet föres av i huvuddiariet | | 14. |
| 20. | Ärendet införes i föredragningslistan | | 15. |
| 21. | Ärendet sakregistreras | | |

22. Ärendet föres av i rotelchefens rotelbok vid rotelboksge- 16.
nomgång
23. Ärendet införes ev. i rotelsakregistret 17.
Ärendet handlägges i departementet
24. Kungl. br. inkommer till skolöver-
styrelsen
25. Kungl. br. införes i huvuddiariet
26. Kungl. br. inlämnas till avdelnings-
chefen
27. Kungl. br. införes i diarieregistret
28. Kungl. br. införes i rotelchefens och
rotelsekreterarens rotelböcker
29. Kungl. br. överlämnas till roteln
30. Kungl. br. förberedes av rotelsekre-
teraren
31. Kungl. br. förberedes av rotelchefen
32. Kungl. br. anmäles av rotelchefen
i plenum
33. Beslutet antecknas på kungl. br.
(datum och deltagarnas signa)
34. Kungl. br. antecknas i förteckningen
över ombildade tjänster på rotelns
kansli
35. Kungl. br. föres av i rotelboken
36. Kungl. br. föres av i huvuddiariet
37. Kungl. br. införes i föredragnings-
listan
38. Kungl. br. sakregistreras
39. Kungl. br. föres av i rotelchefens
rotelbok vid rotelboks-genomgång
40. Kungl. br. införes ev. i rotelsakre-
gistret
41. Kungl. br. antecknas i matrikeln
över lärartjänster
42. Kungl. br. antecknas på ämnesför-
slaget till den lediga tjänsten
= 42 moment förutom handläggning i
departementet

BERÄKNAD FÖRDELNING AV SKOLÖVERSTYRELSENS ARBETSKRAFTER I MAJ 1950 OM DEN AV DE SAK- KUNNIGA FÖRESLAGNA INDELNINGEN I ARBETSEN- HETER DÅ VARIT GENOMFÖRD¹

Generaldirektören och över- direktören.

	Antal	Summa
Generaldirektör	1,00	
Förste byråsekreterare	1,00	
Byråsekreterare	0,15	
Redaktör för Aktuellt, byråsekre- terare	0,50	
Kanslibitråde	1,00	
Kontorsbiträde	1,00	4,65

Undervisningsavdelningen (U).

Pedagogisk personal:

Undervisningsråd	3,85	
Hjälpkolekonsulent	0,50	
Gymnastikkonsulenter	2,00	
Konsulent för husligt arbete	0,15	
Musikkonsulent	0,50	
Teckningskonsulent	0,50	
Konsulent för kvinnlig slöjd	0,50	
Konsulent för manlig slöjd	0,50	
Filmsakkunnig	0,25	8,75

Kanslipersonal:

Byråsekreterare och amanuenser ..	4,30	
Kanslibiträden	1,35	
Kontorsbiträden	2,70	8,35
Summa		17,10

Försöksavdelningen (F).

Undervisningsråd	1,05	
Konsulent	1,00	
Kanslibitråde	1,00	3,05

Läroavdelningen (L). Antal Summa

Undervisningsråd	1,45	
Förste byråsekreterare	0,40	
Byråsekreterare och amanuenser ..	2,00	
Kanslibiträden	1,95	
Kontorsbiträden	0,65	6,45

Byggnads- och planerings- avdelningen (B).

Pedagogisk personal:

Undervisningsråd	3,25	
Extra föredragande	2,00	5,25

Arkitektpersonal:

Arkitekter	2,50	2,50
------------------	------	------

Kanslipersonal:

Förste byråsekreterare	1,05	
Byråsekreterare och amanuenser ..	6,60	
Kanslibiträden	2,85	
Kontorsbiträde	0,30	10,80

Registratorspersonal m.m.:

Byråsekreterare	0,05	
Registrator	0,05	
Kansliskrivare	0,20	
Kontorist	0,05	
Kanslibiträden	0,15	
Kontorsbiträden	0,45	0,95
Summa		19,50

¹ Uppgifterna bygga på uppskattningar av omfattningen av befattningshavarnas olika arbetsuppgifter. Dessa ha därefter för olika befattningshavare av samma slag sammanlagts till heltidstjänster eller delar av sådana tjänster. Om under en arbetsenhet redovisas t. ex. 2 byråsekreterare och amanuenser, har denna siffra erhållits genom sammanläggning av ett flertal byråsekreterares eller amanuensers arbete med ärenden, som tillhöra arbetsenheten. De angivna siffrorna äro approximativa och endast avsedda att giva en bild i stort av fördelningen av arbetet mellan avdelningarna.

**Organisations- och personal-
avdelningen (O).**

	Antal	Summa
<i>Rotelpersonal:</i>		
Undervisningsråd	4,35	
Förste byråsekreterare	0,95	
Byråsekreterare och amanuenser..	7,25	
Kanslibiträden	3,55	
Kontorsbiträden	0,65	16,75

Extraläraryrå och meritplatsarkiv:

Byråsekreterare	1,00	
Kanslibiträden	3,00	
Kontorsbiträde	1,00	
Expeditionsvakt	0,50	5,50

*Registratorspersonal m.m. (för U,
F, L och O):*

Byråsekreterare	0,90	
Registrator	0,90	
Kansliskrivare	0,55	
Kontorist	0,70	
Kanslibiträden	1,80	
Kontorsbiträden	2,25	7,10
Summa		29,35

Skolhygienroteln (H).

Skolöverläkare	1,50	
Undervisningsråd	0,05	
Byråsekreterare och amanuenser..	2,00	
Kanslibitråde	1,00	
Kontorsbiträde	1,00	5,55

Socialroteln (S).

Fackutbildad personal:

Undervisningsråd	0,75	
Inspektör för sinnesslöundervis- ningen	0,50	
Konsulenter för husligt arbete och skolmåltidsverksamheten	1,85	
Inspektör för dövstumundervis- ningen	0,25	
Inspektör för blindundervisningen	0,25	3,60

Kanslipersonal:

Byråsekreterare och amanuenser..	0,80	
Kanslibiträden	1,10	1,90

Registratorspersonal m.m. (för H och S):

Byråsekreterare	0,05	
Registrator	0,05	
Kansliskrivare	0,05	
Kontorist	0,15	
Kanslibiträden	0,15	
Kontorsbiträden	0,25	0,70
Summa		6,20

Folkbildningsroteln (Fb).

Fackutbildad personal:

Undervisningsråd	1,10	
Konsulenter för allmän folkbild- ning	2,00	
Folkhögskolinspektör	0,25	
Konsulent för nykterhetsundervis- ning och nykterhetsupplysning..	0,25	

Kanslipersonal:

Byråsekreterare och amanuenser..	1,90	
Kontorsbiträde	1,00	6,50

Registratorspersonal m.m.:

Kansliskrivare	0,20	
Kontorist	0,10	
Kanslibitråde	0,20	
Kontorsbiträden	0,45	0,95
Summa		7,45

Folkbiblioteksroteln (Bi).

Bibliotekskonsulenter	3,00	
Amanuenser	2,00	
Kontorsskrivare	1,00	
Kanslibiträden	2,00	
Kontorsbiträden	2,00	10,00

Utredningsroteln (Ur).

Rotelpersonal:

Undervisningsråd	0,15 ¹	
Förste byråsekreterare	0,05	
Amanuens	0,25	0,45

Statistiska kontoret:

Aktuariier	2,00	
Amanuenser	1,00	
Kansliskrivare	1,00	
Kanslibiträden	4,50	
Kontorsbiträden	4,00	
Arvodesanställd	1,00	13,50
Summa		13,95

Kansliavdelningen (K).

Rotelpersonal K 1:

Byråchef	0,60	
Förste byråsekreterare	1,35	
Byråsekreterare och amanuenser..	1,60	3,55

*Registratorspersonal m.m. (för ÖD,
Ur och K):*

Kontorist	1,00	
Kontorsbiträde	1,00	2,00

Kameralkontor:

Kamererare	1,00	
Kontorsbiträde	1,00	2,00

¹ Under förutsättning att utredningsarbetet är i huvudsak förlagt till de särskilda rotlarna.

<i>Bibliotek:</i>	Antal	Summa
Amanuens	<u>0,25</u>	0,25
<i>Skrivbyrå:</i>		
Kanslibiträden	2,00	
Kontorsbiträden	7,00	
Arvodesanställda	<u>2,20</u>	11,20
<i>Vakttjänst:</i>		
Förste expeditionsvakt	1,00	
Expeditionsvakter	<u>9,00</u>	10,00

<i>Telefoncentral:</i>	Antal	Summa
Kanslibiträde	<u>1,00</u>	
Kontorsbiträde	<u>1,00</u>	2,00
<i>Rotelpersonal K 2:</i>		
Byråchefer	1,40	
Förste byråsekreterare	0,20	
Byråsekreterare och amanuenser..	7,40	
Kanslibiträde	1,00	
Kontorsbiträden	<u>1,70</u>	11,70
	<u>Summa</u>	42,70

manus hand af nämnde bestämning tillpunkten för sin avgång inom de tjänster som pensionsmyndigheten utvalda för del af pensionen för tjänst förordas i regel 30 tjänster eller för vissa tjänster minst 25 tjänster (16 §).

Enligt 1917 års allmänna tjänstepensjonsreglemente utgår tjänstepension till efterlevande make i vissa fall även till tjänstled make samt till barn och adoptiv barn under 18 år. Helt tjänstepension utgår om beträffningsvaran redan inlämnad eller för tjänstepensjonsavgiften skulle ha kunnat förväras samman med tjänster som förordas för utskottad tjänstepension. I tjänstepensjonsavgiften skulle tillgodoräknas alla tjänster som utgör del af tjänstgöring och den tjänst som utgör del af tjänstgöring utgör del af tjänstgöring (16 §).

Enligt 1917 års allmänna tjänstepensjonsreglemente utgår tjänstepension till efterlevande make i vissa fall även till tjänstled make samt till barn och adoptiv barn under 18 år. Helt tjänstepension utgår om beträffningsvaran redan inlämnad eller för tjänstepensjonsavgiften skulle ha kunnat förväras samman med tjänster som förordas för utskottad tjänstepension. I tjänstepensjonsavgiften skulle tillgodoräknas alla tjänster som utgör del af tjänstgöring och den tjänst som utgör del af tjänstgöring utgör del af tjänstgöring (16 §).

Enligt 1917 års allmänna tjänstepensjonsreglemente utgår tjänstepension till efterlevande make i vissa fall även till tjänstled make samt till barn och adoptiv barn under 18 år. Helt tjänstepension utgår om beträffningsvaran redan inlämnad eller för tjänstepensjonsavgiften skulle ha kunnat förväras samman med tjänster som förordas för utskottad tjänstepension. I tjänstepensjonsavgiften skulle tillgodoräknas alla tjänster som utgör del af tjänstgöring och den tjänst som utgör del af tjänstgöring utgör del af tjänstgöring (16 §).

Enligt 1917 års allmänna tjänstepensjonsreglemente utgår tjänstepension till efterlevande make i vissa fall även till tjänstled make samt till barn och adoptiv barn under 18 år. Helt tjänstepension utgår om beträffningsvaran redan inlämnad eller för tjänstepensjonsavgiften skulle ha kunnat förväras samman med tjänster som förordas för utskottad tjänstepension. I tjänstepensjonsavgiften skulle tillgodoräknas alla tjänster som utgör del af tjänstgöring och den tjänst som utgör del af tjänstgöring utgör del af tjänstgöring (16 §).

P. M.

OM VISSA LÖNER OCH PENSIONER

Ca-tjänster äro ordinarie, och statliga sådana tjänster tillsätts genom fullmakt eller beträffande i regel lägre tjänster konstitutorial (Saar 2 §). Lön utgår enligt löneplan 1 i statens löneplansförordning. Anställningen är ej tidsbegränsad, men ordinarie tjänsteman är skyldig att avgå från tjänsten under förutsättningar, som angivas i gällande tjänstepensionsbestämmelser eller som eljest må gälla på grund av bestämmelser antagna av Kungl. Maj:t och riksdagen (Saar 14 §). Innehavare av *Ca-tjänst* är pliktig att låta förflytta sig till annan stationeringsort eller annan ordinarie tjänst vid det verk han tillhör liksom ock, där Kungl. Maj:t så prövar lämpligt, till ordinarie tjänst vid annat verk, på vilket Saar är tillämpligt (Saar 13 §).

Enligt 1947 års allmänna tjänstepensionsreglemente är pensionsåldern 65 år för tjänster tillhörande lönegraderna Ca 17—37 och 60 år för tjänster tillhörande lönegraderna Ca 1—16. För vissa *Ca-tjänster* gälla dock andra pensionsåldrar. Vid årets riksdag har nu beslutats (proposition 1951:184) om utbyte av nuvarande system med fasta pensionsåldersgränser mot en anordning med pensioneringsperioder, omfattande ett, två eller tre år. Beslutet innebär, att gällande pensionsåldrar i stort sett bibehållas, men att det lägges i tjänste-

mannens hand att närmare bestämma tidpunkten för sin avgång inom de gränser, som pensioneringsperioden omfattar. För hel ålderspension för *Ca-tjänst* fordras i regel 30 tjänstår eller för vissa tjänster minst 25 tjänstår (16 §).

Enligt 1947 års allmänna familjepensionsreglemente utgår familjepension till efterlevande make, i vissa fall även till fränskild make, samt till barn och adoptivbarn under 19 år. Hel familjepension utgår, om befattningshavaren redan intjänat eller före tjänstepensionsavgången skulle ha kunnat förvärva samma antal tjänstår, som fordras för oavkortad tjänstepension. I familjepensionshänseende tillgodoräknas alltså även tiden mellan dödsfallet och den tidpunkt, då den avlidne skulle uppnått pensionsåldern.

Cb-tjänster äro ordinarie, vilka tillsätts medelst förordnande för viss tid (Saar 2 §). Lön utgår enligt löneplan 1 i statens löneplansförordning (Saar 20 § 2 mom.). Denna anställningsform tillämpas för närvarande endast för föreståndare och rektorer vid statliga skolor. Det föreligger nu beslut att utsträcka anställningsformen till rektorer vid högre kommunala skolor och privatläroverk (proposition 1951:112). För statliga rektorstjänster gäller enhetlig

förordnandeperiod om sex år, som utlöper samtidigt för alla tjänster. Nuvarande förordnanden upphöra med utgången av juni 1955. I vissa fall förordnas rektor för kortare tid än sex år, t. ex. av åldersskäl. Om rektor förordnas under löpande sexårsperiod, gäller förordnandet endast till denna periods utgång. Förflyttningsskyldighet föreligger ej på Cb-tjänst.

Innehavare av Cb-tjänst må tillika inneha ordinarie eller extra ordinarie lärartjänst under förutsättning, att han frånträder utövandet av denna (Saar 6 § B). Vid folk- och småskoleseminarier samt allmänna läroverk är så alltid fallet, och enligt stadgorna för dessa skolformer skall lärartjänsten vara ordinarie. Rektor, vars förordnande upphört, återgår på sin lärartjänst. Vid andra skolformer förekommer det i något fall, att rektor icke tillika innehar lärartjänst. Frågan om de i Cb-lönegrad placerade rektorernas löneställning torde upptagas av 1949 års tjänsteförteckningskommitté (proposition 1951:114 sid. 64).

Med Cb-tjänst är förenad pensionsrätt enligt 1947 års allmänna tjänste- och familjepensionsreglementen. Särskild pensionsålder är ej föreskriven. Rektorsförordnande meddelas dock ej för längre tid än tills rektor avgår från lärartjänsten.

Förordnandepension utgår till rektorer vid realskolor och småskoleseminarier med samma belopp som lektorspension samt till rektorer vid folkskoleseminarier och högre allmänna läroverk med samma belopp som pension till byråchef och undervisningsråd enligt nu gällande bestämmelser. För hel förordnandepension fordras minst 12 års rektorsförordnande i en och samma tjänst i oavbruten följd. Har rektor övergått från lägre till högre rektorsbefatt-

ning, sker viss reduktion av pensionen, om den högre tjänsten innehafts mindre än 12 år. Förutsättning för rätt till rektorspension är bl.a. att befattningshavaren, om han är innehavare av lärarbefattning, även är berättigad till pension för denna tjänst. Rektor, som innehaft rektorsbefattning under minst 12 år, äger i motsats till innehavare av annan förordnandetjänst ej frivilligt avgå ur statens tjänst i förtid med rätt att vid avgången erhålla förordnandepension. Såsom ovan angivits skall rektor, vars förordnande upphört, återgå på sin lärartjänst. Vid avgång från rektorsförordnande, som tillika innefattar avgång från statens tjänst, t. ex. vid avgång i samband med uppnådd pensionsålder som lärare, eller vid sjukpensionering utgår förordnandepension, även om rektor varit förordnad mindre än 12 år i följd. Förordnandepension minskas då med $\frac{1}{100}$ för varje full fjärdedel av år, varmed tjänstetiden understiger 12 år, dock med högst $\frac{24}{100}$. Blir pensionen för lärartjänsten större än förordnandepensionen, utgår pension med det för lärarpensionen gällande beloppet.

Återgår rektor efter 12 års fortlöpande förordnande i en eller flera rektorsbefattningar till lärartjänsten, äger han kvarstå vid rektors tjänste- och familjepensionsrätt. Hans lärarpension beräknas därvid med utgående från pensionsunderlagen för den senaste rektorsbefattningen, dock att pensionen ej får bli högre än om han intill pensionsavgången alltjämt innehaft den senaste rektorstjänsten. Den får å andra sidan ej bli lägre än om pensionen beräknas enbart på lärartjänsten.

För hel familjepension fordras 30 tjänstår, varvid även tillgodoräknas annan anställning än Cb-tjänst samt tid från dödsfallet till 65 års ålder. Vid mindre än 30 tjänstår minskas pensio-

nen med $\frac{1}{120}$ för varje full fjärdedel av år, varmed antalet tjänstår understiger 30.

Cp-tjänster äro ordinarie. Innehavarna förordnas på viss tid (Saar 2 §), vanligen sex år. Lön utgår efter löneplan 2 i statens löneplansförordning (ej dyrortsgrupperad). Cp-anställning tillämpas för generaldirektörer och överdirektörer, men även för vissa andra högre befattningar. Ursprungligen hade det avsetts att med denna anställningsform kunna förvärva väl kvalificerade personer, som tidigare ej varit anställda i statstjänst.

Cp-tjänsteman äger ej inneha annan ordinarie tjänst med pensionsrätt och extra ordinarie tjänst endast om denna är högre än Cp-tjänsten. Cp-tjänsteman är alltså skyldig avgå från tidigare innehavd ordinarie tjänst. Då Cp-förordnande upphör, är den förordnade ej skyldig övergå till annan statlig tjänst. I 4 § 1 mom. Saar ha dock lämnats vissa föreskrifter för att för Cp-tjänsteman underlätta en återgång till tidigare innehavd tjänst.

Cp-tjänster äro förenade med pensionsrätt enligt 1947 års allmänna tjänste- och familjepensionsreglementen. I stort sett gälla för dem samma allmänna pensionsbestämmelser som för Cb-tjänster. Då innehavare av Cp-tjänst i motsats till innehavare av Cb-tjänst regelmässigt ej innehar annan pensionsberättigande tjänst, föreligga dock vissa betydelsefulla avvikelser. Sålunda utgår förordnandepension från det förordnandet upphört, i den mån rätt till pension föreligger. Vid avgång från Cp-tjänst, som tillika innefattar avgång ur statens tjänst, föreligger rätt till förordnandepension, dels om tjänsten — eller olika förordnandetjänster — in-

nehafvs minst 12 år i oavbruten följd, dels vid olycksfall i tjänsten o. d., dels om förordnandet upphör (inom 12 år) och — av annan anledning än av tjänstemannen därom uttryckt önskan — icke efterföljes av förnyat förordnande.

Hel förordnandepension utgår, om tjänsten innehafvs minst 12 år. Om tjänsten innehafvs minst 12 men icke 18 år och innehavaren är under 55 år, reduceras dock pensionen, om på grund av därom av innehavaren uttryckt önskan förordnandet upphäves eller icke förnyas. Begynnelse- eller slutunderlagen reduceras då med $\frac{1}{6}$ för varje påbörjat antal av fem år, varmed levnadsåldern vid avgången understiger 55 år, dock med högst $\frac{3}{6}$. I andra fall minskas begynnelse- och slutunderlagen med $\frac{1}{100}$ för varje full fjärdedel av år, varmed tjänstetiden understiger 12 år, dock med högst $\frac{24}{100}$.

Har tjänstemannen omedelbart före tillträdet av Cp-tjänst innehaft annan tjänst med pensionsrätt, gäller att förordnandepensionen ej må understiga pensionen i den tidigare tjänsten beräknad på ett förhöjt underlag.

I fråga om familjepension gälla för Cp-tjänster i allt väsentligt samma regler som för Cb-tjänster, dock att för hel familjepension erfordras endast 20 tjänstår. Är antalet tjänstår mindre, minskas familjepensionsunderlaget med $\frac{1}{80}$ för varje full fjärdedel av år, varmed antalet tjänstår understiger 20.

I följande tabell angivas för vissa Ca-, Cb- och Cp-tjänster beloppen för lön samt hel ålderspension, förordnandepension och familjepension till efterlevande änka, då andra pensionsberättigade ej finnas. För Ca- och Cb-tjänster angivas därvid lön i ortsgrupp 5. I lön och pension har inlagts förhöjning respektive rörligt tillägg enligt nu gäl-

lande procenttal (33 % på 500 kronor för månad och 32 % för överskjutande grundbelopp). I propositionen 1951: 114 föreslås, att dessa förmåner från och med den 1 juli 1951 skola få beräknas på högst 1 600 kronor för månad beträffande lön (nu 1 200 kronor) och för högst 1 100 kronor för månad beträffande tjänstepension (nu 800 kro-

nor). Riksdagen har bifallit dessa förslag. I tabellen ha tilläggen beräknats enligt de sålunda beslutade grunderna. I samma proposition föreslås även vissa höjningar av beloppen i löneplan 2 och motsvarande belopp för tjänste- och familjepension, vilket ävenledes bifallits av riksdagen. I tabellen angivas de sålunda höjda beloppen.

Lönegrad	Löneklasser i löneplan 1	Årslön		Hel ålders- resp. förordnandepension		Hel familjepension till änka
		begynnelselö	slutlö	före 67 år	fr. o. m. 67 år	
Ca 37	37—40	23 220	25 212	16 248: 48	15 456: 48	5 969: 04
Ca 33	33—36	20 556	22 548	14 474: 40	13 682: 40	5 490: 24
Ca 31	31—34	19 116	21 228	13 587: 36	12 795: 36	5 202: 96
Ca 30	30—33	18 336	20 556	13 143: 84	12 351: 84	5 059: 32
Ca 27	27—30	15 888	18 336	11 639: 04	10 847: 04	4 580: 52
Cb 13	39	24 552	24 552	14 474: 40	13 682: 40	5 490: 24
Cb 10	36	22 548	22 548	13 143: 84	12 351: 84	5 059: 32
Cb 7	33	20 556	20 556	13 143: 84	12 351: 84	5 059: 32
Cb 6	32	19 896	19 896	12 684: 48	11 892: 48	4 915: 68
Cb 4	30	18 336	18 336	11 639: 04	10 847: 04	4 580: 52
Cp 20	—	34 104	34 104	19 500: —	18 708: —	7 932: 12
Cp 19	—	32 904	32 904	19 092: —	18 300: —	7 676: 76
Cp 17	—	30 504	30 504	18 300: —	17 508: —	7 134: 12
Cp 15	—	28 104	28 104	17 496: —	16 704: —	6 607: 44
Cp 14	—	26 904	26 904	16 977: 12	16 185: 12	6 336: 12
Cp 13	—	25 704	25 704	16 438: 56	15 646: 56	6 080: 76
Cp 10	—	23 028	23 028	14 791: 20	13 999: 20	5 586: —
Cp 9	—	22 236	22 236	14 268: 48	13 476: 48	5 426: 40
Cp 7	—	20 652	20 652	13 207: 20	12 415: 20	5 075: 28

Bilaga 9.

SAMMANSTÄLLNING AV ANTALET BEFATTNINGAR
I OLIKA LÖNEGRADER I VISSA ÄMBETSVERK

(Antalet ordinarie befattningar grundar sig på ämbetsverkens personalförteckningar och sammanlagda antalet ord. och e. o. befattningar på uppgifter från vederbörande verk.)

A. Biträdesbefattningar

Verk	6—8		11		12—13		15		17—19		12—19		6—19	
	Ord.	Ord. och e. o.	Ord.	Ord. och e. o.	Ord.	Ord. och e. o.	Ord.	Ord. och e. o.	Ord.	Ord. och e. o.	Ord.	Ord. och e. o.	Ord.	Ord. och e. o.
Skolöverstyrelsen	12 ¹	19	8	27	—	2	3 ²	2	1	2	4	6	24	52
Arbetsmarknadsstyrelsen	8	14	3	5	—	—	2	3	—	1 ³	2	4	13	23
Arbetsmarknadsstyrelsen	75	105 ⁴	12	34	—	9	—	10	—	13 ⁵	—	32	87	171
Försvarets civilförvaltning	40	62	11	36	5	10	3	4	1	5	9	19	60	117
Kammarkollegiet	8	7	1	4	1	2	—	—	1	1	2	3	11	14
Kommerskollegium	39	30	14	19	1	1	4 ⁶	3	1	1	6	5	59	54
Lantbruksstyrelsen	17	26 ⁷	5	10 ⁸	—	—	6	9	—	—	6	9	28	45
Medicinalstyrelsen	17	40	5	13	—	—	3	7	1	2	4	10	26	63
Pensionsstyrelsen	180	208 ⁹	24	73	7	20	4	23	9 ¹⁰	11	20	54	224	335
Riksförsäkringsanstalten	188 ¹¹	332 ¹¹	36 ¹²	85 ¹²	1	8	8	20	18 ¹³	42 ¹³	27	70	251	487
Riksräkenskapsverket	20	57	16	16	5	12	2	2	—	—	7	14	43	87
Socialstyrelsen	66 ¹⁴	81	14	29	2	4	4 ¹⁵	6	1 ¹⁵	—	7	10	87	120
Statistiska centralbyrån	68	94	14	20	7	7	5	8	1	2	13	17	95	131
Statskontoret	14	36	11	14	—	—	3	5	1	1	4	6	29	56
Väg- och vattenbyggnadsstyrelsen	40	105	9	21	—	11	2	3	—	13	2	27	51	153
Summa (utom skolöverstyrelsen)	1 197	379	—	—	—	—	—	—	—	—	—	280	—	1 856

¹ Därav 1 t.j. i Ca 6 på övergångsstat, ² därav 1 t.j. som ej uppehålls, ³ m. tekn. utbildning, ⁴ + 42 på högre Ce-tj., ⁵ assistenter Ce 19, ⁶ därav 1 t.j. på övergångsstat, ⁷ därav 1 karriterska, ⁸ därav 1 ritbitr., ⁹ + 62 på högre Ce-tj., ¹⁰ därav 1 t.j. på övergångsstat i Ca 19, ¹¹ därav få 32 t.j. i Ca 8 ej uppehålls, ¹² därav får 1 t.j. ej uppehålls, ¹³ därav få 2 t.j. i Ca 19 ej uppehålls, ¹⁴ därav 4 t.j. i Ca 8 och 3 i Ca 6 på övergångsstat, ¹⁵ därav 1 t.j. på övergångsstat.

B. Högre administrationva befatningar

Verk	20—23		24		27		29		31		20—24		27—31		20—31	
	E. o. (enl. uppg. fr. vb. verk)	Ord. och e. o.	Ord. och e. o.	Ord. och e. o.	Ord. och e. o.	Ord. och e. o.	Ord. och e. o.	Ord. och e. o.	Ord. och e. o.	Ord. och e. o.	Ord. och e. o.	Ord. och e. o.	Ord. och e. o.	Ord. och e. o.	Ord. och e. o.	
Skolöverstyrelsen	21	16	3	3	2	3	4	—	—	—	16	40	5	7	21	47
Arbetskyddsstyrelsen	2	4	3	3 ²	3	3 ²	4 ⁴	6	8 ⁵	—	4	10	13	15	17	25
Arbetsmarknadsstyrelsen	55	7	7	23	6	7	14	2	6 ⁶	—	7	86	15	43	22	129
Försvarets civilförvaltning	26	26	49	17	8	7	9	7	2 ⁷	—	26	75	17	27	43	102
Kammarkollegiet	3	6	15	—	—	—	7	7	1	—	6	18	8	8	14	26
Kommerskollegium	11 ⁸	10	10 ⁹	—	—	9 ¹¹	3	5 ¹²	1	2 ¹³	10	21	12	16	22	37
Lantbruksstyrelsen	7	9	16	5	6 ¹⁴	5	9 ¹⁵	7	1	5	9	23	16	17	25	40
Medicinalstyrelsen	6	7	16	7	7	7	2	3	4	4	7	22	12	14	19	36
Pensionsstyrelsen	13	12	19	17	12	17	22 ¹⁶	23	2	8	12	32	40	48	52	80
Riksförsäkringsanstalten	22	36 ¹⁷	71 ¹⁷	16	11	16	9	9	—	—	36	93	20	25	56	118
Riksräkenskapsverket	20	32 ¹⁸	7	7	7	7	6	6	2	2	32	44	15	15	47	59
Socialstyrelsen	25	9	27 ¹⁹	7	5	7	5	6	—	—	9	52	10	13	19	65
Statistiska centralbyrån	8	4	9	3	2	3	5	5	—	—	4	17	7	8	11	25
Statskontoret	9	12	12	3	3	3	7	7	1	1	12	21	11	11	23	32
Väg- och vattenbyggnadsstyrelsen	7	11	19	3	3	4	7	8	5	5	11	26	15	17	26	43
Summa (utom skolöverstyrelsen)	—	—	—	—	—	—	—	—	—	—	540	277	—	—	817	

¹ Därav 5 m. tekn. utbildn., ² m. tekn. utbildn., ³ därav 1 t.j. på övergångsstat, ⁴ därav 2 m. tekn. utbildn., ⁵ därav 6 m. tekn. utbildn., ⁶ därav 1 f. n. vakant, ⁷ därav 1 t.j. på övergångsstat, ⁸ + 4 ing., ⁹ + 1 sjökapt., ¹⁰ därav 1 t.j. på övergångsstat, ¹¹ + 4 förste byråing., ¹² + 1 sjötekn. kons., ¹³ på byrådir. (naut.), ¹⁴ förste byråing., ¹⁵ inneh. t. f. kommerseråd; ingen vik. på t.j., ¹⁶ därav 1 t.j. på övergångsstat, ¹⁷ därav 2 t.j. på övergångsstat, ¹⁸ därav 5 t.j. på övergångsstat, ¹⁹ därav får 1 t.j. ej uppehållas, ²⁰ däri ingå revisorer i Ca 25 på övergångsstat, ²¹ dessutom 1 byråinsp.t.j. i Ce 25, ²² byråing. m. fl. ej medräknade.

C. Sammandrag i procent

Verk	Biträdesbefattningar			Högre administrativa befattningar	
	6—8	11	12—19	20—24	27—31
Skolöverstyrelsen	36,54	51,92	11,54	85,11	14,89
Arbetsarkyddsstyrelsen	60,87	21,74	17,39	40,00	60,00
Arbetsmarknadsstyrelsen	61,40	19,88	18,72	66,67	33,33
Försvarets civilförvaltning	52,99	30,77	16,24	73,53	26,47
Kammarkollegiet	50,00	28,57	21,43	69,23	30,77
Kommerskollegium	55,56	35,18	9,26	56,76	43,24
Lantbruksstyrelsen	57,78	22,22	20,00	57,50	42,50
Medicinalstyrelsen	63,49	20,64	15,87	61,11	38,89
Pensionsstyrelsen	62,09	21,79	16,12	40,00	60,00
Riksförsäkringsanstalten	68,17	17,45	14,38	78,81	21,19
Riksräkenskapsverket	65,52	18,39	16,09	74,58	25,42
Socialstyrelsen	67,50	24,17	8,33	80,00	20,00
Statistiska centralbyrån	71,75	15,27	12,98	68,00	32,00
Statskontoret	64,29	25,00	10,71	65,62	34,38
Väg- och vattenbyggnadsstyrelsen	68,63	13,72	17,65	60,47	39,53
Medeltal % (utom skolöverstyrelsen) . .	64,49	20,42	15,09	66,10	33,90

FÖRSLAG TILL KUNGL. MAJ:T S INSTRUKTION FÖR SKOLÖVERSTYRELSEN

Ämbetsbefattning

1 §.

1 mom. Skolöverstyrelsen, som är den centrala statsmyndigheten inom det allmänna skol- och folkbildningsväsendet, utövar i enlighet med denna instruktion och i övrigt gällande föreskrifter högsta inseedet över nämnda områden och handlägger ärenden, som röra dem.

2 mom. Under skolöverstyrelsens inseedande stå

a) *statliga och kommunala skolor tillhörande det allmänna undervisningsväsendet* och till dem anslutna anstalter ävensom *dels* läroanstalter för blinda och dövstumma samt vårdanstalten för blinda med komplicerat lyte, *dels* anstalter för bildbara sinnesslöa, *dels*, i vad avser undervisning och fostran, anstalter för fallandesjuka och skolor tillhörande barna- och ungdomsvården, *dels*, i vad avser undervisning i allmänbildande ämnen, försvarets läroverk, *dels* specialgymnasiet för lantbruks-, mejeri- och skogsstuderande,

b) *enskilda skolor*, i vilka meddelas undervisning åt skolpliktiga barn eller vilka enligt särskilt beslut av Kungl. Maj:t stå under överstyrelsens inseedande,

c) *den halvöppna barnvården*,

d) *det allmänna folkbildningsväsendet* innefattande folkhögskolor, (folkbibliotek), folkbildningsorganisationer,

populärvetenskapliga föreläsningar, folkbildningskurser, studiecirklar, nykterhetsundervisning och nykterhetsupplysning, anordningar för idrott och allmän fysisk utbildning samt andra anordningar för folkundervisning och folkuppföstran ävensom

e) *utbildning och fortbildning av lärare och andra befattningshavare* inom överstyrelsens ämbetsområde, i den mån verksamheten icke enligt särskild föreskrift ankommer på annan myndighet.

2 §.

1 mom. Överstyrelsen har att uppmärksamt följa förhållandena och utvecklingen inom sitt ämbetsområde, såväl inom landet som så långt möjligt i utlandet, samt vidtaga eller hos Kungl. Maj:t föreslå åtgärder, ägnade att främja utvecklingen inom detsamma.

2 mom. Överstyrelsen åligger

a) att handlägga alla de ärenden, som, utan att vara i denna instruktion uttryckligen nämnda, enligt gällande författningar åligga överstyrelsen,

b) att avgiva de utlåtanden och verkställa de utredningar, som i vederbörlig ordning äskas eller av förhållandena eljest påkallas, samt

c) att i allmänhet till behandling upptaga uppkommande frågor, som beröra överstyrelsens verksamhetsområde.

3 §.

Med avseende på det *statliga och kommunala skolväsendet* åligger det överstyrelsen

a) att tillse, att anstalterna äro ändamålsenligt ordnade samt främja verksamheten genom råd och anvisningar.

b) att, då så påkallas, utarbета normalreglementen och normalundervisningsplaner eller anvisningar för undervisningen samt enligt vad därom är stadgat handlägga ärenden om reglementen och undervisningsplaner,

c) att anställa och övervaka föreskrivna examina,

d) att på sätt därom särskilt stadgas pröva frågor om godkännande av läroböcker,

e) att taga föreskriven befattning med andra frågor om läroböcker samt frågor om skolradio, undervisningsfilm och annan undervisningsmateriel ävensom främja tillkomsten av goda läroböcker samt i övrigt verka för att för undervisningen behöflig litteratur och lämplig undervisningsmateriel finnas att tillgå,

f) att beträffande undervisningens allmänna anordning själv vidtaga eller hos Kungl. Maj:t framlägga förslag till erforderliga åtgärder,

g) att sammanhålla, stödja och leda inspektörers och konsulenters verksamhet samt i mån av behov och tillgängliga medel sammankalla dem ävensom skolledare och lärare till överläggningar,

h) att leda försök med nya organisations- och arbetsformer, som anordnas jämlikt beslut av Kungl. Maj:t, samt igångsätta, föreslå eller främja erforderlig försöksverksamhet i övrigt,

i) att genom samarbete med kommunala myndigheter och besök i kommunerna göra sig förtrogen med för-

hållandena i dessa och med deras behov av läroanstalter samt därvid söka ernå bästa möjliga organisation av skolväsendet,

j) att taga föreskriven befattning med frågor om behovet av lärare och om behörighet för läraranställning samt med tillsättande och förordnande av rektorer, övriga skolledare och lärare samt statens folkskolinspektörer ävensom i övrigt med dessas anställnings- och tjänstgöringsförhållanden,

k) att övervaka och leda ungdomens moraliska och fysiska fostran samt övervaka skolhygien och skolhälsovården samt

l) att i fråga om skolbyggnader och därtill hörande anordningar samt skollokaler inredning gå vederbörande myndigheter och skolstyrelser tillhanda med upplysningar, råd och anvisningar samt i övrigt taga föreskriven befattning med hithörande frågor.

4 §.

Med avseende på *enskilda skolor*, i vilka meddelas undervisning åt skolpliktiga barn, skall överstyrelsen genom inspektion tillse, att undervisningen är ändamålsenlig, att skolornas lokaler och utrustning äro tillfredsställande samt att erforderliga statistiska uppgifter avlämnas.

Beträffande andra enskilda skolor under överstyrelsens inseende åvilar överstyrelsen i tillämpliga delar de uppgifter, som angivits i 3 §.

5 §.

Med avseende på *den halvöppna barnvården* åligger det överstyrelsen

a) att utöva omedelbar inspektion över hithörande anstalter,

b) att under samarbete med myndigheter, organisationer och enskilda befordra verksamhetens utveckling samt

c) att i övrigt taga föreskriven befattning med förevarande verksamhet.

6 §.

Med avseende på *det allmänna folkbildningsväsendet* åligger det överstyrelsen

a) att utöva omedelbar inspektion över folkhögskolorna samt beträffande dem taga motsvarande befattning som den, vilken tillkommer överstyrelsen i fråga om de i 3 § avsedda läroanstalterna eller eljest föreskrives, samt

b) att beträffande folkbildningsväsendet i övrigt taga den befattning, som särskilt föreskrives, samt under samarbete med myndigheter, organisationer och enskilda befordra verksamheten inom de olika grenarna av folkbildningsarbetet och samverka dem emellan.

7 §.

Med avseende på *utbildningen och fortbildningen av lärare* åligger det överstyrelsen

a) att följa arbetet vid utbildningsanstalterna och därvid söka befordra, att den pedagogisk-psykologiska forskningens och erfarenhetens rön på ett ändamålsenligt sätt komma lärarutbildningen till godo,

b) att utöva omedelbar inspektion över anstalter för praktisk utbildning av ämneslärare och för utbildning av folk- och småskollärare samt lärare inom den halvöppna barnavården ävensom handlägga ärenden, som angå dessa anstalter och arbetet vid dem,

c) att taga föreskriven befattning med andra anstalter för utbildning av lärare samt verka för anordnande av utbildning av dylika lärare, i den mån sådan utbildning saknas, samt

d) att sörja för kurser för fortsatt lärarutbildning av såväl teoretiskt som praktiskt innehåll.

Vad ovan sagts om utbildning och fortbildning av lärare skall i tillämpliga delar gälla för *andra befattningshavare* inom överstyrelsens ämbetsområde.

8 §.

Statsmedel, som ställts till överstyrelsens förfogande, övriga inflytande medel samt under dess förvaltning ställda enskilda donationer skall överstyrelsen handhava och redovisa enligt av Kungl. Maj:t fastställda stater eller eljest meddelade föreskrifter.

9 §.

Överstyrelsen åligger

a) att insamla och bearbeta statistiska uppgifter från överstyrelsens ämbetsområde och av trycket utgiva fortlöpande statistiska berättelser om det samma,

b) att under iakttagande av de föreskrifter, som härutinnan må hava meddelats, av trycket utgiva periodiska och andra publikationer till underlåtande av verksamheten inom överstyrelsens ämbetsområde samt

c) att bedriva erforderlig upplysningsverksamhet i övrigt inom ämbetsområdet.

10 §.

Överstyrelsen har att årligen

a) inom föreskriven tid till Kungl. Maj:t inkomma med förslag till de anslagsäskanden och framställningar i övrigt, som överstyrelsen finner böra göras hos nästföljande års riksdag,

b) före den 1 april till justitiekanslersämbetet avlämna förteckning över de före utgången av nästföregående år till överstyrelsen inkomna ärenden, vilka icke inom två månader efter samma års utgång blivit slutligen handlagda, samt

c) inom stadgade tider till riksräkenskapsverket avlämna föreskrivna räkenskaps- och redovisningshandlingar.

11 §.

1 mom. Överstyrelsen skall på begäran tillhandagå offentliga myndigheter, menigheter och institutioner med råd och upplysningar i frågor, som ligga inom området för överstyrelsens verksamhet, ävensom i övrigt, i den mån så lämpligen kan ske, lämna meddelanden i spörsmål, som falla under överstyrelsens verksamhet.

2 mom. Av myndigheter äger överstyrelsen erhålla de upplysningar, det biträde och den handräckning, som myndigheterna kunna lämna och som erfordras för överstyrelsens verksamhet.

3 mom. Med överstyrelsen för yrkesutbildning bör skolöverstyrelsen samråda i ärenden, som beröra båda ämbetsverkens förvaltningsområden, ävensom eljest när behov yppar sig av erfarenhet från den tekniska och merkantila undervisningens område. Motsvarande gäller i fråga om andra centrala verk, vilka ha tillsyn över läroanstalter.

12 §.

1 mom. För arbetet inom överstyrelsen erforderliga föreskrifter, utöver de i denna instruktion eller eljest stadgade, meddelar överstyrelsen i särskild *arbetsordning*. Arbetsordningen och mera betydelsefulla ändringar däri delgivas chefen för ecklesiastikdepartementet.

Därutöver äger överstyrelsen utfärda särskilda bestämmelser för sina befattningshavare.

Vid utarbetandet av arbetsordningen liksom i övrigt skola förenklingar i arbetsfördelningen och arbetssättet eftersträvas samt iakttagas, att göro-

målen icke uppdragas åt personal med större kompetens än arbetet kräver.

2 mom. Överstyrelsen äger för anstalter och befattningshavare under dess inseende utfärda de särskilda föreskrifter, som utöver i annan ordning meddelade bestämmelser må finnas nödiga.

Organisation

13 §.

1 mom. Överstyrelsen utgöres av en *generaldirektör och chef* ävensom, såsom ledamöter, en *överdirektör*, sex *avdelningschefer*, femton *byråchefer* och, vid handläggning av vissa ärenden, tre *representanter för lekmannaintressena* inom överstyrelsens ämbetsområde. För nämnda representanter skola finnas tre suppleanter.

En byråchef är tillika skolöverläkare.

Där Kungl. Maj:t så bestämt, benämnes avdelningschef eller byråchef, utom skolöverläkaren, undervisningsråd.

2 mom. Inom överstyrelsen finnas följande *avdelningar*:

undervisningsavdelningen,
försöksavdelningen,
lärarutbildningsavdelningen,
byggnads- och planeringsavdelningen,
organisations- och personalavdelningen samt

kansliavdelningen
ävensom följande *fristående rotlar*:

skolhygienroteln,
socialroteln,
folkbildningsroteln,
(folkbiblioteksroteln) och
utredningsroteln.

I avdelning ingå två eller flera rotlar. Avdelningschef förestår — förutom sin avdelning — en rotel inom denna. Annan rotel förestås av byråchef.

Antalet rotlar inom varje avdelning bestämmes i arbetsordningen. Härvid må vidtagas de ändringar i ovan

nämnda organisation, som finnas ändamålsenliga och kunna genomföras utan ökning av antalet ledamöter.

3 mom. Till byggnads- och planeringsavdelningen hör ett *arkitektkontor*, som förestås av en arkitekt.

4 mom. Till utredningsroteln hör ett *statistiskt kontor*, som förestås av en byrådirektör.

Detta skall även biträda överstyrelsen för yrkesutbildning vid insamling, bearbetning och utgivande av statistiskt material i den omfattning generaldirektören i samråd med chefen för nämnda överstyrelse bestämmer.

5 mom. Till kansliavdelningen hör ett *kameralkontor*, som förestås av en kamrerare.

6 mom. Hos överstyrelsen äro anställda *inspektörer* och *konsulenter* i den omfattning fastställd personalförteckning eller i övrigt meddelade bestämmelser angiva.

7 mom. Hos överstyrelsen äro anställda *befattningshavare* i övrigt enligt fastställd personalförteckning samt i mån av behov annan personal till antal och med avlöning, som gällande avlöningsstat och eljest meddelade bestämmelser angiva.

8 mom. Överstyrelsen äger i mån av behov och tillgång på medel tillkalla *särskilda sakkunniga* att stå till överstyrelsens förfogande för inspektion eller annat uppdrag.

9 mom. Till folkbildningsroteln är som rådgivande organ knuten en nämnd, *statens folkbildningsnämnd*. Om dess sammansättning och verksamhet är särskilt stadgat.

14 §.

I arbetsordningen bestämmas arbetsuppgifternas fördelning på avdelningar, rotlar och andra arbetsenheter inom överstyrelsen.

Då tvekan råder om var ett ärende bör handläggas eller särskilda omständigheter påkalla avvikelser från gällande föreskrifter, bestämmer generaldirektören ordningen för ärendets handläggning.

Befattningshavarnas åligganden

15 §.

1 mom. *Generaldirektören* är i främsta rummet Kungl. Maj:t ansvarig för fullgörandet av överstyrelsens arbetsuppgifter och skall tillse, att dess personal med nit och noggrannhet fullgör sina åligganden.

2 mom. *Överdirektören* har det närmaste inseedet över de arbetsenheter, som i arbetsordningen eller av generaldirektören eljest bestämmas. Han är generaldirektörens ställföreträdare och utövar i generaldirektörens frånvaro dennes åligganden samt inträder även eljest, efter generaldirektörens bestämmande, i dennes ställe vid behandlingen av visst ärende eller viss grupp av ärenden.

16 §.

1 mom. *Avdelningschef* åligger att närmast under generaldirektören eller överdirektören hava tillsyn över avdelningen och leda arbetet inom denna.

2 mom. *Rotelchef* åligger

a) att med uppmärksamhet följa frågor tillhörande hans verksamhetsområde samt i dem taga initiativ och framlägga förslag,

b) att i enlighet med denna instruktion, arbetsordningen och eljest meddelade föreskrifter antingen bereda och föredraga eller själv avgöra eller ock för vederbörlig åtgärd till befattningshavare inom avdelningen eller roteln överlämna ärenden, som tillhöra hans rotel,

c) att hava tillsyn över göromålen

inom roteln, vaka över att ärendena utan onödig tidsutdräkt behandlas och ansvara för att beslut i de på roteln handlagda ärendena expedieras utan dröjsmål samt

d) att hava närmaste tillsyn över att rotelns personal fullgör sina skyldigheter.

Chefen för folkbildningsroteln är ordförande i statens folkbildningsnämnd.

3 mom. Generaldirektören äger förordna annan överstyrelsens tjänsteman eller särskild sakkunnig att i rotelchefs ställe handlägga vissa ärenden eller viss grupp av ärenden. Den förordnade inträder för dessa ärenden såsom ledamot i överstyrelsen och har jämväl i övrigt med avseende på dem samma åliggande och ansvar som rotelchef.

Befattningshavare eller särskild sakkunnig må även eljest, där generaldirektören så beslutar, inträda som ledamot vid handläggning av visst eller vissa ärenden.

17 §.

1 mom. Utöver vad i 16 § sägs skola för skolöverläkaren gälla föreskrifterna nedan i 2—4 mom.

2 mom. Skolöverläkaren åligger att leda och övervaka den skolhygieniska verksamheten vid

dels anstalter under skolöverstyrelsens inseende,

dels läroanstalter under inseende av överstyrelsen för yrkesutbildning, enligt vad därom i instruktionen för denna överstyrelse är stadgat.

Han skall i övrigt biträda samma överstyrelse vid handläggningen av frågor av skolhygienisk natur. Vad i denna paragraf sägs, skall därvid i tillämpliga delar lända till efterrättelse.

3 mom. Beträffande den skolhygieniska verksamheten bland ungdom åligger det skolöverläkaren bland annat

a) att befordra efter enhetliga linjer lagda, regelbundna läkarundersökningar av eleverna vid skolorna,

b) att föranstalta om inrättande av friluftsskolor samt klasser eller skolor för syn- eller hörselsvaga elever,

c) att främja uppfostran och undervisning av elever, som psykiskt avvika från normala,

d) att planlägga, leda och övervaka en förebyggande, psykiskt och fysiskt fostrande skolhygienisk verksamhet bland ungdomen och därvid lägga särskild vikt vid ungdomens fostran till sunda levnadsvanor samt befordra utvecklingen av undervisning av allmänt medicinsk-hygienisk innebörd, bland annat sexualundervisning,

e) att utöva en rådgivande verksamhet i fråga om undervisningen i gymnastik, lek och idrott ävensom beträffande anordningarna för skolbad, skolbarnsbespisning och skollovskolonier,

f) att verka för anställande av skolköterskor samt med avseende på dessa utöva en rådgivande och överinseende verksamhet,

g) att främja skoltandvården samt

h) att följa utbredningen av smittsamma sjukdomar inom skolorna och befordra åtgärder för sådana sjukdomars förebyggande och bekämpande.

4 mom. Skolöverläkaren åligger

a) att inom skolöverstyrelsen utöva en rådgivande verksamhet från medicinsk synpunkt beträffande fördelningen och förläggningen av elevernas arbete med hänsyn till deras utveckling och ålder,

b) att utöva en medicinskt rådgivande verksamhet beträffande skolornas åtgärder för elevernas yrkesval,

c) att inom överstyrelsen utöva en rådgivande verksamhet i fråga om ritningar till nya skolbyggnader och mera omfattande om- och tillbyggnad av så-

dana byggnader samt om skollokalernas renhållning, ventilation, uppvärmning, belysning och utrustning med skolinventarier,

d) att biträda de lokala myndigheterna vid handläggningen av skolhygieniska frågor och föranstalta om sammanträden med dem för överläggningar i dylika frågor,

e) att, i den utsträckning sådant kan för honom bliva möjligt, anordna instruktionsmöten för lärarpersonalen och föredrag för skolmyndigheter och föräldrar i syfte att befordra samarbetet mellan hem och skola för ungdomens fostran till sunda levnadsvanor,

f) att utöva en rådgivande verksamhet i fråga om den del av den allmänna lärarutbildningen, som avser speciellt medicinsk-hygieniska frågor, såsom undervisning i förebyggande psykisk och fysisk hälsovård, undervisning av psykiskt egenartade eller efterblivna elever, undervisning av syn- och hörselsvaga elever och sexualundervisning, ävensom anordna fortbildningskurser för lärare i hithörande ämnen,

g) att befordra samt i förekommande fall organisera och leda fortbildningskurser i skolhygien för läkare,

h) att i viktigare skolhygieniska frågor samråda med medicinalstyrelsen, i syfte att skolöverläkarens verksamhet icke må utvecklas såsom ett från det hygieniska arbetet i allmänhet skilt verksamhetsområde,

i) att besöka de skolöverstyrelsen underställda anstalterna för inspektion av deras skolhygieniska förhållanden,

j) att granska skolläkarnas berättelser samt

k) att årligen före den 1 oktober avgiva berättelse över sin verksamhet till skolöverstyrelsen och medicinalstyrelsen.

18 §.

Gymnastikkonsulent är skyldig att på begäran lämna överstyrelsen för yrkesutbildning nödigt biträde i ärenden, som falla inom konsulentens verksamhetsområde.

19 §.

Det åligger envar befattningshavare att, utöver vad denna instruktion innehåller, i avseende på tjänstgöringen ställa sig till efterrättelse arbetsordningen och de särskilda bestämmelser, som äro eller kunna varda meddelade, samt att utan avseende på stadgad arbetsfördelning lämna biträde, som påkallas av vederbörande förman.

Ärendenas handläggning

20 §.

1 mom. Av generaldirektören, föredraganden och ytterligare minst en ledamot avgöras följande ärenden (*pleniären*):

a) ärenden av allmän natur om organisationen av och arbetet vid de under överstyrelsen lydande anstalterna,

b) anslagsäskanden till riksdagen,

c) ärenden om åtgärder mot befattningshavare i chefstjänst och ordinarie befattningshavare på grund av fel eller försummelse i tjänsten eller deras vandel samt

d) andra ärenden, som generaldirektören prövar böra handläggas i denna ordning.

I pleniären böra deltaga överdirektören, då så finnes påkallat, avdelningschef i fråga om ärende, som handlägges på hans avdelning eller eljest är av större betydelse för avdelningen, samt

ledamot, som ärendet närmast rör eller som kan antagas verksamt bidra till dess belysande.

I pleniärende, som avses under b) eller c), skall ledamot inom kansliavdelningen deltaga.

I pleniärende av stor vikt skola om möjligt samtliga ledamöter inom överstyrelsen, som därav beröras, deltaga.

Avser ärende godkännande av lärobok, skola tre representanter för lekmannaintressena deltaga.

Generaldirektören bestämmer, med iakttagande av vad ovan sagts, vilka ledamöter, som skola deltaga i pleniärende.

2 mom. Pleniärende avgöres genom omröstning bland dem, som deltaga i ärendet. Såsom överstyrelsens beslut gäller den mening, varom flertalet förklarar sig, eller vid lika röstetal för olika meningar den, som generaldirektören biträder.

21 §.

Av generaldirektören avgöras följande ärenden (*generaldirektörsärenden*):

a) ärenden om överstyrelsens organisation och instruktion, arbetsordning och interna tjänsteföreskrifter samt anställande av personal inom överstyrelsen,

b) ärenden om tillsättande eller förordnande av sådana chefstjänster, som tillsättas eller förordnas av Kungl. Maj:t eller överstyrelsen,

c) ärenden om tillsättande av lärartjänster genom fullmakt eller konstitutorial, därest dessa ärenden ej enligt arbetsordningen äro avdelningsärenden, som avses i 22 §,

d) ärenden av allmän natur om anställande och övervakande av examen, om undervisningslokaler samt om undervisnings- och inredningsmateriel ävensom

e) ärenden i övrigt av allmännare intresse och andra ärenden, vilka enligt arbetsordningen eller särskilt beslut av

generaldirektören skola handläggas i denna ordning.

Generaldirektörsärende handläggas i närvaro av, förutom föredraganden, vederbörande avdelningschef eller annan ledamot. Mindre viktiga ärenden avgöras dock i närvaro endast av föredraganden.

Generaldirektören äger tillkalla den eller de ledamöter eller befattningshavare i övrigt, vilkas närvaro han finner önskvärd. Vid handläggning av ärenden, som avses under b) och c), böra om möjligt alla rotelchefer deltaga, som beröras av ärendet eller kunna antagas verksamt bidra till dess belysande.

Generaldirektören beslutar ensam i de ärenden, i vilkas prövning han deltagit, med undantag för pleniärenden.

Generaldirektören äger bestämma, att generaldirektörsärende må handläggas — förutom av överdirektören i generaldirektörens ställe — i den ordning, som anges i 22 och 23 §§.

22 §.

1 mom. Av avdelningschef och vederbörande ledamöter gemensamt avgöras följande ärenden (*avdelningsärenden*):

a) inom organisations- och personalavdelningen ärenden, som avse förslag om tillsättande av lärartjänster genom fullmakt eller konstitutorial och ej äro generaldirektörsärenden,

b) inom undervisningsavdelningen ärenden om godkännande av läroböcker,

c) ärenden, som beröra mer än en skolform och, ehuru av större vikt, dock ej äro pleni- eller generaldirektörsärenden,

d) de ärenden i övrigt, som enligt föreskrift i arbetsordningen eller eljest av generaldirektören skola handläggas i denna ordning.

I avdelningsärende, som avses under

a), skola utom avdelningschefen och föredraganden deltaga en ledamot från undervisningsavdelningen. Dessutom böra deltaga de ledamöter i övrigt, som kunna antagas verksamt bidra till dess belysande.

I avdelningsärende, som avses under b), skola deltaga avdelningschefen, föredraganden och tre representanter för lekmannaintressena.

I annat avdelningsärende skola deltaga avdelningschefen och föredraganden samt, om i avdelningen ingår mer än två rotlar eller ärendet berör även annan avdelning eller fristående rotel, ytterligare minst en ledamot.

Vid handläggning av avdelningsärende är den avdelningschef, som ärendet närmast rör, ordförande. Ordföranden bestämmer, med iakttagande av vad ovan sagts, vilka ledamöter, som skola deltaga i avgörandet av avdelningsärende.

2 mom. Avdelningsärende avgöres genom omröstning bland dem, som deltaga i ärendet. Såsom överstyrelsens beslut gäller den mening, varom flertalet förenar sig, eller vid lika röstetal för olika meningar den, som ordföranden biträder.

Om i avgörandet av avdelningsärende deltagande ledamot så yrkar, skall ärendet hänskjutas till generaldirektören för avgörande som pleniärende eller generaldirektörsärende. Ärende om godkännande av lärobok skall härvid avgöras som pleniärende.

23 §.

1 mom. De ärenden, som icke avses i 20—22 §§, avgöras av avdelningschef (avdelningschefsärenden), rotelchef (rotelchefsärenden) eller, i fråga om ärenden av enklare beskaffenhet eller där en fast praxis utbildats, av annan befattningshavare (kansliärenden), på

sätt i arbetsordningen eller eljest av generaldirektören bestämmes.

2 mom. Avdelningschefsärende skall handläggas i närvaro av annan befattningshavare, till vilkens föredragning ärendet hör.

3 mom. Generaldirektören må föreskriva, att vid handläggning av kansliärenden för befattningshavare i tillämpliga delar och i lämplig utsträckning skall gälla vad i 16 § 2 mom. och 26 § sägs om rotelchef.

4 mom. Inspektör eller konsulent bör, där så lämpligen kan ske, deltaga i handläggningen av ärende, som berör hans verksamhetsområde.

5 mom. Ärende föredrages av chefen för den rotel, till vilken ärendet hör. Berör ärende inspektörs eller konsulents verksamhetsområde, föredrages ärendet av denne, där så i arbetsordningen eller eljest av generaldirektören bestämmes. Föredragning må även ske av annan befattningshavare eller särskild sakkunnig, där så finnes påkallat.

24 §.

Representant för lekmannaintressena inträder såsom ledamot vid behandling av

a) fråga om godkännande av lärobok samt

b) andra ärenden, som enligt generaldirektörens bedömande äro av principiell natur och där lekmannens synpunkter kunna vara av värde.

25 §.

Den som deltagit i handläggning av ärende och vars mening avviker från överstyrelsens beslut i saken, skall låta till protokollet anteckna sin mening. Har i ärende, som bör anmälas till Kungl. Maj:t, förekommit skiljaktig mening, skall protokollsutdrag upptagande denna bifogas skrivelsen i ärendet.

Rotelchef må själv eller genom underordnad tjänsteman

dels besvara förfrågningar samt meddela råd och upplysningar ävensom detaljbestämmelser, som utgöra omedelbar tillämpning av överstyrelsens beslut eller gällande föreskrifter,

dels infordra förklaringar, yttranden och uteblivna rapporter eller berättelser ävensom åt befattningshavare, lydande under överstyrelsen, meddela erinringar i ärenden, som höra under rotelchefs handläggning,

dels ock till granskning, bearbetning, anteckning, förvaring eller annan behörig åtgärd överlämna inkommande berättelser, rapporter, anmälningar, statistiska uppgifter m. m., varvid om sådan handling innehåller något, som bör anmälas inför överstyrelsen eller närmast överordnade, sådan anmälan snarast möjligt skall ske.

Rotelchef må även vidtaga annan nödig åtgärd, när åtgärden icke utan verklig olägenhet kan uppskjutas och hinder förefinnes för beslut i eljest föreskriven ordning. Dylig åtgärd skall, så snart ske kan, anmälas vid handläggning i sådan ordning.

27 §.

Berör rotelchefsärende flera ledamöters verksamhetsområden, skall, innan ärendet avgöres, samråd äga rum mellan dessa ledamöter. Skulle därvid skiljaktiga meningar yppas, skall ärendet anmälas för vederbörande avdelningschef eller, om även ledamöter utanför avdelningen äro därav berörda, för generaldirektören och avgöras av denne.

28 §.

Generaldirektören må företaga tjänsteresor inom riket, som påkallas av överstyrelsens ämbetsförvaltning. Så-

dana resor må ock, efter av generaldirektören för varje gång lämnat uppdrag, företagas av ledamot eller annan tjänsteman hos överstyrelsen. Därjämte äger överstyrelsen att, då i särskilt fall sådant befinnes erforderligt eller lämpligt, åt sakkunnig person utom överstyrelsen uppdraga att företaga resor, om vilka nu är fråga.

Om inspektionsresor givas föreskrifter i 36—39 §§.

29 §.

Under inspektions- eller annan tjänsteresa, som generaldirektören företager, liksom ock eljest, då något ärende är så brådskande, att vederbörande föredragande icke kan tillkallas, må generaldirektören, utan att hava inhämtat dennes yttrande, meddela nödiga föreskrifter om verkställighetsåtgärder av beskaffenhet att icke tåla uppskov. Dock skola sådana föreskrifter, i händelse de röra allmänna förhållanden inom överstyrelsens förvaltning eller föranleda utgift eller ändring i stadgad ordning, skriftligen utfärdas och därefter snarast möjligt i överstyrelsen anmälas till protokollet.

Vad nu sagts gäller även för överdirektören.

30 §.

1 mom. Vid föredragning och avgörande inom överstyrelsen av ärende, som kan anses beröra annat centralt ämbetsverk, må representant för detta ämbetsverk, efter överenskommelse mellan verkens chefer, närvara och delta i överläggningen.

Är sådan representant av avvikande mening från det beslut, som i ärendet fattas, åligger det honom att låta till protokollet anteckna sin skiljaktiga mening.

2 mom. Beredes överstyrelsen, på

grund av annat centralt ämbetsverks instruktion eller efter överenskommelse mellan verkens chefer, tillfälle vara representerad, då inom annat centralt ämbetsverk förekommer ärende, som berör överstyrelsens verksamhetsområde, bestämmer generaldirektören, av vem överstyrelsen därvid skall representeras.

31 §.

Då så finnes vara erforderligt, må överstyrelsen anmoda i statens eller kommuns tjänst anställd befattningshavare vid skolväsendet eller det allmänna folkbildningsväsendet att infinna sig i överstyrelsen för meddelande av upplysningar eller för överläggning.

32 §.

För tid, då överdirektören åtnjuter semester eller annan ledighet, dock under högst 90 dagar årligen, äger generaldirektören förordna annan ställföreträdare för sig.

Uppkomma hinder för såväl generaldirektören som överdirektören att tjänstgöra och har särskild ställföreträdare för den förstnämnde ej förordnats, skola generaldirektörens åligganden fullgöras av den i tjänsten äldste i överstyrelsen närvarande avdelningschefen.

33 §.

I generaldirektörens frånvaro må icke i pleni- eller generaldirektörsärende av större vikt fattas beslut, som utan olägenhet kan anstå till hans återkomst, eller i övrigt utan hans medgivande vidtagas åtgärd, som rubbar eller ändrar av överstyrelsen givna föreskrifter eller följda grunder.

Vad nu sagts skall ock vid inträffande ledighet på generaldirektörsämbetet lända till efterrättelse, intill dess Kungl. Maj:t annorlunda förordnar.

34 §.

1 mom. Föredragande i pleni- eller avdelningsärende skall låta anteckna dem, som deltagit i ärendets slutliga avgörande, samt beslutet i kort sammanfattning. Över övriga ärenden föres anteckning på sätt i arbetsordningen bestämmes.

2 mom. Protokoll föres — förutom i de fall, som omförmälas i 25 § och 30 § 1 mom. — när beslut skall expedieras medelst protokollsutdrag eller överstyrelsen eljest finner anledning besluta, att protokoll skall föras.

35 §.

Bestämmelser om undertecknande och kontrasignation av utgående expeditioner meddelas i arbetsordningen.

I skrivelser till Kungl. Maj:t eller chef för statsdepartement skall angivas, vilka som deltagit i ärendets slutliga handläggning samt vem som föredragit detta, ävensom i förekommande fall de representanter för annat ämbetsverk, vilka därvid deltagit.

Inspektions- och rådgivande verksamhet

36 §.

Överstyrelsens inspektions- och rådgivande verksamhet må icke avse att åstadkomma en likformighet, som ej betingas av sakliga hänsyn eller som kan bliva hinderlig för arbetets anpassning efter skilda förhållanden.

37 §.

1 mom. Inspektion avser att skaffa överstyrelsen kännedom om de under dess inseende stående anstaltarnas tillstånd och behov, att övervaka att gällande författningar i avseende på arbetets allmänna anordning efterlevas samt att genom upplysningar och råd

understödda och främja arbetet. Inspektionsförrättaren bör i ämne, där han besitter särskild erfarenhet, i möjligaste mån iakttaga vad i 39 § sägs.

2 mom. Inspektion verkställs dels av överstyrelsens chef och ledamöter, dels ock av inom överstyrelsen anställda inspektörer.

Om för inspektion kräves erfarenhet, som företrädes inom annat ämbetsverk, äger överstyrelsen hos verket påkalla dess biträde vid inspektionen.

38 §.

1 mom. Vid inspektion eller eljest vid besök i anstalt under överstyrelsens inseende, äger chef och ledamot av överstyrelsen tillträde till anstalten i dess helhet och till alla dess handlingar samt rätt att av anstaltens styrelse och befattningshavare erhålla alla de upplysningar, som kunna främja syftet med inspektionen eller besöket.

2 mom. Vid inspektion äger inspektionsförrättaren att i anledning av därvid gjorda iakttagelser dels göra muntliga eller skriftliga erinringar till anstaltens styrelse och befattningshavare, dels ock tillstålla anstaltens styrelse, rektor eller föreståndare skriftlig promemoria. Fråga av större vikt skall underställas överstyrelsens prövning. När inspektionsförrättaren så prövar lämpligt, må han låta sammankalla medlemmarna av styrelsen ävensom anstaltens befattningshavare eller vissa av dem för att överlägga med dem eller meddela dem de anvisningar och råd, till vilka han finner sig befogad, och må han därvid såsom ordförande leda förhandlingarna.

3 mom. Inspektionsplan fastställs på sätt i arbetsordningen föreskrives.

4 mom. Vid inspektion av anstalt, som även är underkastad inspektion av annan myndighet, skall iakttagas följande.

Därest besök vid sådan anstalt giver chef eller ledamot av överstyrelsen anledning till åtgärd beträffande någon sida av anstaltens verksamhet, som även faller under annan inspektion, skall meddelande om dylik åtgärd, därest icke inspektionsförrättaren finner ärendet vara av beskaffenhet att påkalla omedelbart ingripande, efter samråd med den inspektör, inseendet över anstalten närmast tillkommer, tillstållas vederbörande styrelse eller befattningshavare. I varje fall skall nämnda myndighet och inspektör snarast möjligt erhålla meddelande om den av inspektionsförrättaren beslutade eller vidtagna åtgärden.

5 mom. Anstalt, som icke är ställd under överstyrelsens inseende, må besökas av befattningshavare i överstyrelsen för fullgörande av dess ämbetsåtgärd först efter anmälan hos chefen för den centrala myndighet, under vilken anstalten lyder. Den besökande äger icke ingripa i anstaltens verksamhet. Därest överstyrelsen i anledning av besöket finner överläggning med nämnda centrala myndighet önskvärd, skall sådan överläggning äga rum vid gemensamt sammanträde.

6 mom. Över inspektion och därav föranledda åtgärder skall till överstyrelsen avgivas redogörelse inom tid och på sätt, överstyrelsen bestämmer.

39 §.

Inom överstyrelsen anställda konsulenter skola beträffande anstalter under överstyrelsens inseende genom besök eller eljest inhämta kännedom om verksamheten därstädes samt genom råd och upplysningar stödda och främja arbetet inom sina respektive områden.

I fråga om dylika besök gäller i övrigt vad därom i arbetsordningen må föreskrivas.

Daglig arbets- och mottagningstid

40 §.

1 mom. För ordinarie befattningshavare och för icke-ordinarie befattningshavare med full tjänstgöring skall, i den mån ej nedan annorlunda stadgas, arbetstiden på tjänsterummet utgöra 42 timmar i veckan eller, där vecka innehåller mindre än sex arbetsdagar, ett i förhållande till antalet arbetsdagar minskat antal timmar samt förläggas till tider, som bestämmas i arbetsordningen eller eljest av generaldirektören med iakttagande av att arbetstiden icke någon arbetsdag må understiga 4 ½ timmar. I arbetstiden må icke inräknas måltidsrast.

Om och i den mån omständigheterna det tillåta, må generaldirektören för högst tre månader under tiden juni—september medgiva, att arbetstiden inskränkes med högst 9 timmar i veckan. Viss inskränkning i arbetstiden må ock av generaldirektören kunna medgivas vid särskilda tillfällen.

För fullgörande av något av Kungl. Maj:t eller på grund av Kungl. Maj:ts bemyndigande meddelat allmänt uppdrag må erforderlig inskränkning i arbetstiden på tjänsterummet ske.

Därest i särskilda fall arbete finnes med större fördel kunna utföras utom tjänsterummet, må medgivande till därav föranledd inskränkning i arbetstiden på tjänsterummet lämnas av generaldirektören eller, efter dennes bestämmande, av vederbörande förman.

Då göromålens gång det kräver, äger förman påfordra nödig utsträckning av arbetstiden.

Expeditionsvakt må åläggas den tjänstgöring nattetid, som erfordras för ämbetslokalernas bevakning, dock skall han i sådant fall åtnjuta motsvarande befrielse från dagtjänstgöring.

2 mom. Personal, som icke avses i 1 mom., skall utföra sitt arbete på tjänsterummet på tid, varom, där ej annat finnes stadgat, föreskrifter meddelas i arbetsordningen eller av generaldirektören eller, efter dennes bestämmande, av annan förman.

3 mom. För generaldirektören, överdirektören och byråcheferna skall viss daglig, för allmänhetens mottagande avsedd tid, ej understigande en timme, vara bestämd. I den mån överstyrelsen finner det erforderligt, skall även för annan befattningshavare viss daglig mottagningstid bestämmas.

Registrators- och kassakontor skola hållas öppna för allmänheten minst 5 timmar varje arbetsdag på bestämd tid. Dock må generaldirektören, där sådant finnes utan olägenhet kunna äga rum, på dag före sön- eller helgdag inskränka tiden för öppethållandet till 3 ½ timmar för högst tre månader om året under tiden juni—september och till 4 ½ timmar för övriga nio månader av året.

Mottagnings- och expeditionstider skola tillkännagivas genom anslag inom överstyrelsens lokal.

Tjänstetillsättning, kompetensfordringar, semester och annan ledighet, vikariat och avsked

41 §.

1 mom. Generaldirektören förordnas av Kungl. Maj:t för högst sex år.

Andra befattningshavare i lönegrad med beteckningen Cp förordnas, efter förslag av generaldirektören, av Kungl. Maj:t för högst sex år.

2 mom. Byråchefer i lönegrad med beteckningen Ca tillsättas av Kungl. Maj:t efter förslag av generaldirektören. I de fall, då Kungl. Maj:t icke vill omedelbart utnämna innehavare av sådan

tjänst, meddelar Kungl. Maj:t förordnande på tjänsten för viss tid.

3 mom. Representanter för lekman-naintressena och suppleanter för dem utses av Kungl. Maj:t för högst tre år.

4 mom. De inspektörer, konsulenter och andra befattningshavare hos överstyrelsen, vilka tillhöra lönegrad med beteckningen Cb, förordnas, efter förslag av överstyrelsen, av Kungl. Maj:t för högst sex år.

Inspektörer och konsulenter hos överstyrelsen, vilka i denna egenskap icke tillhöra viss lönegrad, förordnas av överstyrelsen för högst sex år.

5 mom. Biträdande skolöverläkare och befattningshavare i lönegrad Ca 27 eller Ce 27 eller högre lönegrader enligt statens allmänna avlösningsreglemente, med undantag av tidigare i denna paragraf nämnda, tillsätts av Kungl. Maj:t efter förslag av överstyrelsen.

Övriga befattningshavare antagas av överstyrelsen.

6 mom. Befattningshavare i lönegrad Ca 24 eller högre lönegrader tillsätts genom fullmakt. Övriga ordinarie befattningshavare tillsätts genom konstitutorial.

42 §.

1 mom. Då befattning, som tillsättes av Kungl. Maj:t efter förslag av överstyrelsen, blir ledig, utfärdar överstyrelsen kungörelse därom i allmänna tidningarna och medelst anslag i överstyrelsens lokal med föreläggande av tjugu dagars ansökningstid, räknat från dagen för kungörandet i allmänna tidningarna. Efter denna tid insänder överstyrelsen ansökningshandlingarna till Kungl. Maj:t samt förordar därvid till erhållande av tjänsten den bland de sökande, som anses företrädesvis böra ifrågakomma, eller anmäler, att förord icke kan lämnas för någon av de sökande.

2 mom. På sätt i 1 mom. sägs och med föreläggande av enahanda ansökningstid kungöres sådan ledigbliven ordinarie befattning ävensom extra ordinarie befattning i 24 eller högre lönegrad, som tillsättes av överstyrelsen, där ej annat av Kungl. Maj:t föreskrives.

3 mom. Tillkännagivande om överstyrelsens beslut enligt 1 och 2 mom. skall ofördröjligen anslås i dess lokal.

43 §.

1 mom. Inspektörer och konsulenter skola innehava genom praktisk verksamhet förvärvad erfarenhet och genom teoretisk utbildning vunna insikter i fråga om de områden av undervisnings- eller det allmänna folkbildningsväsendet, inom vilka deras arbetsuppgifter falla.

2 mom. För behörighet till byrådirektörs- eller förste byråsekreterartjänst fordras, där ej i 3 mom. annat sägs, att hava avlagt examen inför juridisk fakultet eller statsvetenskaplig-filosofisk examen eller att äga omfattande och synnerligen väl vitsordad erfarenhet inom överstyrelsens verksamhetsområden.

Byrådirektör och byråsekreterare, som ha att handlägga frågor rörande förhållanden i utlandet eller internationellt samarbete, skola dessutom hava styrkt sig äga erforderliga språkkunskaper.

3 mom. En byrådirektör inom byggnads- och planeringsavdelningen samt två förste byråsekreterare i lönegrad Ca 29 eller Ce 29 inom kansliavdelningen skola hava fullgjort vad författningarna föreskriva i fråga om dem, som må nyttjas i domarämbete. Byrådirektör, förste aktuarie, aktuarie och amanuenser inom statistiska kontoret skola äga sådan kompetens, som fordras för

anställning i motsvarande befattningar inom statistiska centralbyrån.

44 §.

Generaldirektören äger tillgodonjuta semester å tid, som han själv bestämmer. Utöver semester äger han åtnjuta ledighet högst femton dagar årligen, då han finner sig vara i behov därav. Då generaldirektören begagnar sig av rätt till ledighet, skall han göra anmälan hos chefen för ecklesiastikdepartementet och underrätta överstyrelsen.

45 §.

1 mom. Fördelning av semester mellan överstyrelsens ledamöter bestämmes av generaldirektören efter överläggning med ledamöterna. Fördelning av semester för övriga befattningshavare bestämmes av överdirektören efter överläggning med vederbörande ledamöter.

2 mom. Annan ledighet än semester äger överstyrelsen bevilja ledamot under högst fyrtiofem dagar årligen samt åt övrig personal efter omständigheterna. Vid behov av tjänstledighet för ledamot under längre tid än nu sagts skall frågan hänskjutas till Kungl. Maj:ts avgörande.

3 mom. Erfordras vikarie för befattningshavare eller är befattningshavare ledig, må överstyrelsen förordna lämplig person att uppehålla befattningen. Där fråga om ledighet jämlikt 2 mom. hänskjutits till Kungl. Maj:t, förordnas dock vikarie av Kungl. Maj:t.

4 mom. För beredande av visst ärende eller viss grupp av ärenden äger ledamot, efter generaldirektörens beprövande, erhålla befrielse från handläggning under viss tid av övriga till hans verksamhetsområde hörande ärenden; och må generaldirektören uppdraga åt annan att i ledamotens ställe handlägga sistnämnda ärenden.

46 §.

Ansökan om avsked eller entledigande från befattning hos överstyrelsen skall, om befattningen är tillsatt av Kungl. Maj:t, överlämnas till Kungl. Maj:ts avgörande men i annat fall prövas av överstyrelsen.

Innan sökt avsked av överstyrelsen beviljas tjänsteman, skall i förekommande fall frågan om hans rätt till pension vara prövad i därför stadgad ordning.

Åtal och ansvar för tjänstefel

47 §.

1 mom. Beträdes generaldirektören eller ledamot i överstyrelsen med fel eller försummelse i tjänsten, sker åtal därför inför Svea hovrätt.

2 mom. Gör annan ordinarie befattningshavare sig skyldig till fel eller försummelse i tjänsten eller vanvördnad mot förman eller olydnad, äger överstyrelsen efter omständigheterna antingen tilldela honom varning eller döma honom till mistning av lön för högst 30 dagar eller ock suspendera honom på högst tre månader från tjänst och lön. Då befattningshavare, som är tillsatt av Kungl. Maj:t, dömes till suspension, skall beslutet jämte skälen därför anmälas hos Kungl. Maj:t.

Har den felande icke låtit sig därav rätta eller har han gjort sig skyldig till fel av svårare beskaffenhet, skall han, där befattningen är tillsatt genom fullmakt, ställas under åtal inför vederbörande underrätt samt, där befattningen är tillsatt genom konstitutorial, antingen åtalas som nu sagts eller av överstyrelsen skiljas från tjänsten.

Vidtages åtgärd för anställande av åtal, äger överstyrelsen avstänga den felande från tjänstens utövning, till dess över honom blivit slutligen dömt eller

domstolen annorlunda förordnar. Har överstyrelsen fattat beslut om befattningshavares suspension eller skiljande från tjänsten, äger överstyrelsen likaledes, till dess beslutet vunnit laga kraft, avstänga den felande från utövning av tjänsten.

3 mom. Ådagalägger befattningshavare, som ej avses i 1 och 2 mom., försumlighet, oskicklighet eller klandervärt uppförande eller visar han sig eljest olämplig, äger överstyrelsen tilldela honom varning eller skilja honom från tjänsten eller beträffande den, som tillsatts av Kungl. Maj:t, hos Kungl. Maj:t göra framställning om hans entledigande. Vid svårare förseelser sker åtal inför vederbörande underrätt.

Besvär över överstyrelsens beslut

48 §.

I ärende, som blivit avgjort av överstyrelsen, må, där ej annorlunda är be-

stämt, besvär hos Kungl. Maj:t anföras i vederbörande statsdepartement senast å trettionde dagen eller, då beslutet angår tjänstetillsättning eller förslag därtill, tjugonde dagen efter den, då klaganden erhållit del av beslutet, eller, därest detsamma tillkännagivits genom anslag eller blivit kungjort i allmänna tidningarna, efter anslagsdagen respektive dagen för kungörandet.

Beslut om befattningshavares avstängning från tjänstgöring går i verkställighet utan hinder av besvär.

Denna instruktion träder i kraft den _____, då instruktionen för skolöverstyrelsen den 31 december 1943 (nr 962) med däri gjorda ändringar upphör att gälla.

Specialmotivering

Vid utarbetandet av förevarande förslag till instruktion ha de sakkunniga tillgodogjort sig vissa delar av det förslag till instruktion, som i betänkande den 13 juni 1938 (SOU 1938:14) framlades av 1936 års skolöverstyrelsesakkunniga. Ifrågavarande förslag har dock i väsentliga avseenden omarbetats med hänsyn till de ändringar, som skolöverstyrelsesakkunnigas organisationsförslag innebär. En koncentrerings av författningstexten och en modernisering av densamma — delvis med ledning av senare utfärdade instruktioner för andra myndigheter — har eftersträfvats. Särskilt ha instruktionerna för medicinalstyrelsen (SFS 1947:573), arbetsmarknadsstyrelsen (SFS 1948:439) samt lantbruksstyrelsen och lantbruksnäm-

terna (SFS 1948:349) legat till grund. Det har ansetts önskvärt och möjligt att till arbetsordning, fastställd av skolöverstyrelsen, överföra åtskilliga bestämmelser om överstyrelsens inre arbete etc., som knappast ha sin plats i en av Kungl. Maj:t utfärdad författning. Så har skett exempelvis i instruktionen för arbetsmarknadsstyrelsen.

De sakkunniga förutsätta, att skolöverstyrelsen i sinom tid kommer att beredas tillfälle att avgiva slutligt förslag till instruktion — de sakkunnigas förslag har endast karaktären av underlag härför. De sakkunniga finna det erforderligt att som kommentar till författningsförslaget anföra endast följande.

I förslaget ha de olika punkterna

under olika paragrafer och moment i större utsträckning än i gällande instruktion betecknats med a), b) etc. för att underlätta hänvisningar till föreskrifterna. Nedan angivas efter varje stadgande i förslaget inom parentes motsvarande paragraf och moment i gällande instruktion.

1 § 1 mom. (1 §). En allmän karakteristik av skolöverstyrelsens arbetsuppgifter finnes i gällande instruktion. En dylik bestämmelse har ansetts böra bibehållas som ingress till instruktionen.

1 § 2 mom. (2 §). I gällande instruktion uppräknas de olika skolformer, som stå under överstyrelsens in-seende. För att ändringar i den allmänna skolorganisationen icke skola behöva föranleda mer genomgripande ändringar i förevarande bestämmelser ha dessa utformats generellt. Speciella skolformer eller skolor ha dock uppräknats. I kap. 5 ha de sakkunniga förordnat, att tillsynen av den halvöppna barnavården överföres från socialstyrelsen till skolöverstyrelsen. Överstyrelsens åligganden beträffande lärarutbildning ha utvidgats att avse även andra befattningshavare. De sakkunniga åsyfta särskilt vårdpersonalen vid internat och personal för skolmåltider. Stadgandet om lärarutbildning har vidare givits en sådan utformning, att det även avser de blivande lärarhögskolorna, därest annat ej stadgas.

2 § (1 § sista meningen, 3 § 5 mom., 7 § 2 mom.). Det har ansetts lämpligt att i en särskild paragraf inrycka bestämmelser om överstyrelsens allmänna skyldigheter inom sitt ämbetsområde före de mera speciella föreskrifterna i 3—12 §§.

3 § (3 § 1 mom.). Ett par tillägg ha införts, bl. a. föreskrifter om åliggande för överstyrelsen att genom råd och anvisningar främja verksamheten vid lä-

roanstalterna, vartill överstyrelsen får större möjligheter efter den av de sakkunniga föreslagna förstärkningen av dess pedagogiska personal. Vidare ha intagits föreskrifter om skolfilm och skolradio. De sakkunniga ha i kap. 10 föreslagit, att överstyrelsen skulle få till uppgift att granska skolfilm. Närmare föreskrifter härom torde böra utfärdas i särskild ordning. Även i fråga om skolradio ha de sakkunniga i kap. 10 förordnat, att överstyrelsen skulle få vidgade uppgifter. Dessa synas dock icke behöva närmare angivas i instruktionen. I kap. 5 ha de sakkunniga föreslagit, att granskningen av läroböcker skulle överföras från statens läroboksnämnd till överstyrelsen. De föreskrifter, som erfordras i detta hänseende, synas lämpligen liksom nu böra hänföras till en särskild författning, vartill de sakkunniga utarbetat förslag (se bilaga 11). Slutligen har intagits en föreskrift om överstyrelsens försöksverksamhet (se kap. 8 och 11). De olika punkterna ha i förslaget erhållit en delvis annan ordningsföljd samt omformulerats i förenklande syfte.

Bestämmelsen i gällande instruktion 3 § 4 mom. har uteslutits, då den ej ansetts behövlig.

4 § (3 § 2 och 3 mom.). Förslaget innebär icke någon saklig ändring.

5 §. I den mån närmare föreskrifter erfordras i fråga om tillsynen av den halvöppna barnavården synas dessa böra utfärdas i särskild författning.

6 § (5 §). Endast en formell förenkling föreslås, då de olika grenarna av folkbildningsväsendet angivits i 1 § 2 mom. d) av förslaget.

7 § (4 §). Föreskrifterna ha givits en allännare utformning. Vidare ha tillagts bestämmelser om inspektion av utbildningsanstalter för lärare inom den halvöppna barnavården och, som

nämnts, om utbildning och fortbildning av andra befattningshavare än lärare.

8 § (6 §). Stadgandet är oförändrat bortsett från ett par formella justeringar.

9 § (7 § 1 mom.). Bestämmelserna ha utarbetats i anslutning till den för socialstyrelsen gällande instruktionen. I övrigt hänvisas till kap. 5.

10 § (8 §). Endast obetydliga formella justeringar föreslås.

11 § (9 §). Någon ändring föreslås icke. Till mom. 3 föreslås ett tillägg i fråga om samarbete med andra centrala verk än överstyrelsen för yrkesutbildning, om under verken sortera läroanstalter. Så är fallet med exempelvis lantbruksstyrelsen och kommerskollegium. Ett dylikt samarbete blir av betydelse bl. a. vid utformningen av den förberedande yrkesutbildningen inom enhetsskolans ram.

12 § (10 och 16 §§). Någon saklig ändring föreslås icke.

13 § (11 §). I förevarande paragraf sammanfattas de sakkunnigas förslag till överstyrelsens organisation, som framlagts i kap. 8 och 11. I detta sammanhang må endast anmärkas följande. Skolöverläkaren föreslås nu bli ledamot av överstyrelsen, vilket han för närvarande icke är. Detsamma föreslås beträffande chefen för folkbiblioteksroteln, om denna rotel icke i enlighet med folkbibliotekssakkunnigas förslag utbrytes ur överstyrelsen. Byråchef användes som tjänstebeteckning även på undervisningsråd. Härigenom ernås viss förenkling i instruktionens utformning. För närvarande förestås vissa rotlar av andra än ledamöter. Enligt förslaget skall beteckningen rotel förbehållas de arbetsenheter, som förestås av avdelningschef eller byråchef (skolöverläkare, undervisningsråd). I det följande användes beteckningen rotelchef, då

föreskrift avser både byråchef och avdelningschef i dennes egenskap av chef för en rotel. Det förutsättes, att annan arbetsenhet — exempelvis den nuvarande gymnastikroteln — framdeles benämnes sektion eller på annat lämpligt sätt, varom närmare bestämmelser böra meddelas i arbetsordningen.

I den föreslagna organisationen bör överstyrelsen ha möjlighet att vidtaga erforderliga jämkningar, som ej medföra ökning av antalet ledamöter.

Det har ej ansetts erforderligt att i instruktionen ange olika befattningshavare med speciella arbetsuppgifter, såsom nu är fallet. Sålunda anges ej biträdande skolöverläkare, biträdande arkitekter, bibliotekskonsulenter, gymnastikkonsulenter etc. Däremot har det ansetts lämpligt att i instruktionen ange vissa speciella arbetsenheter, nämligen arkitektkontoret, statistiska kontoret och kameralkontoret.

14 § (13 § 2 mom.). I gällande instruktion 12 § lämnas föreskrifter om ärendenas fördelning på de olika avdelningarna. I förslaget hänvisas i detta hänseende helt till arbetsordningen.

15 § 1 mom. (14 § 1 mom. första stycket). Stadgandet är oförändrat. Föreskrifterna i 14 § 1 mom. andra och tredje styckena i gällande instruktion ha uteslutits. Att generaldirektören, såsom i andra stycket sägs, så vitt möjligt, skall deltaga i handläggningen av alla större och viktiga ärenden är självfallet och framgår dessutom av 33 § i förslaget. Föreskriften i 14 § 1 mom. tredje stycket av gällande instruktion, att generaldirektören ensam beslutar i ärenden, i vilka han deltagit, utom pleniären, har flyttats till 21 §, som rör beslut av generaldirektören.

15 § 2 mom. De arbetsuppgifter, som skola åvila överdirektören, ha ej preciserats i instruktionsförslaget. Uppdel-

ningen av arbetet mellan generaldirektören och överdirektören bör ske i arbetsordningen eller eljest bestämmas av generaldirektören. I kap. 11 ha de sakkunniga emellertid förordat, att bl. a. överstyrelsens publikations- och upplysningsverksamhet liksom blankettärenden skulle sortera under överdirektören. Han skall dock ej vara chef för någon arbetsenhet. Överdirektören bör ha samma beslutanderätt och befogenheter i övrigt som generaldirektören i alla de ärenden, som han handlägger utan att generaldirektören är närvarande. I dessa ärenden bör han anses inträda i generaldirektörens ställe. Föreskrifter härom ha intagits i detta moment. Till följd härav erfordras i det följande icke några särskilda bestämmelser om överdirektörens beslutanderätt.

16 § 1 mom. (14 § 2 mom.). Det har ansetts tillfyllest med en allmän föreskrift, att avdelningschef skall ha tillsyn över sin avdelning och leda arbetet inom denna. Enligt 13 § 2 mom. i förslaget skall avdelningschef tillika förestå en rotel inom avdelningen. Att hans arbetsuppgifter som rotelchef böra minskas med hänsyn till avdelningschefskapet synes så uppenbart, att den nuvarande föreskriften härom utesluts. Det har av samma skäl icke heller ansetts erforderligt att medtaga den nuvarande föreskriften att han bör deltaga i avgörandet av viktigare ärenden inom avdelningen.

16 § 2 mom. (14 § 3 mom.). Stadgan- det gäller, såsom framgår av 13 § 2 mom., både avdelningschefer och byråchefer i deras egenskap av rotelchefer. Den nuvarande föreskriften att de äro skyldiga verkställa inspektion har uteslutits, då detta får anses framgå av 19, 28 och 36—38 §§ i förslaget.

16 § 3 mom. (22 § 1 och 4 mom.).

Vissa ändringar ha vidtagits i stadgan- dena med beaktande bl. a. av motsva- rande för andra verk gällande bestäm- melser. Genom dessa föreskrifter kan beslutanderätten i vissa ärendegrupper decentraliseras inom verket till andra befattningshavare än rotelchefer. Vidare kan som ledamot inkallas exempelvis inspektör eller konsulent vid handlägg- ningen av vissa ärenden — exempelvis gymnastikkonsulent vid handläggning av frågor om tillsättning av gymnastik- lärartjänster. Härutinnan överensstäm- mer förslaget med nu tillämpat förfar- ande. Den nuvarande föreskriften i 22 § 1 mom. instruktionen att föredrag- ningen bör ske i närvaro av ordinarie föredraganden har uteslutits. Enligt 23 § 3 mom. i förslaget finnes det även möjligheter att delegera beslutanderät- ten till befattningshavare med mera in- skränkta befogenheter än som till- komma rotelchef.

17 § (14 § 5 mom.). För närvarande finnes en särskild instruktion för skol- överläkaren (kungl. brev den 6 novem- ber 1942 med tillägg den 11 april 1944). De sakkunniga ha ansett det lämpligast, att dessa bestämmelser nu intagas i överstyrelsens instruktion, då skolöver- läkaren enligt förslaget skall vara leda- mot av överstyrelsen. Bestämmelserna ha dock något omarbetats i förenklande syfte.

18 § (14 § 5 mom.). I sak föreslås icke någon ändring.

19 § (15 §). I instruktionen böra en- dast ledamöternas åligganden närmare angivas, medan arbetsförhållandena för övriga befattningshavare i allmänhet böra regleras i arbetsordningen eller genom andra föreskrifter. På grund härav har ej medtagits 14 § 4 mom. om åligganden för förste aktuarien på sta- tistiska avdelningen.

Kungl. Maj:t har utfärdat instruktio-

ner för inspektören för dövstumskolorna (SFS 1913:398), inspektören för sinnesslöundervisningen (SFS 1944:823) och för gymnastikkonsulenterna (kungl. brev den 11 febr. 1944). För övriga inspektörer och konsulenter har skolöverstyrelsen utfärdat instruktioner eller andra föreskrifter. Nämnda av Kungl. Maj:t utfärdade instruktioner — utom den för inspektören för sinnesslöundervisningen — böra lämpligen ersättas av instruktioner utfärdade av skolöverstyrelsen.

20 § (18 §). Enligt gällande instruktion avgöras följande ärenden kollegialt (*pleniärenden*), nämligen

ärenden av allmän natur angående organisationen och inspektionen av samt arbetet vid de överstyrelsen underlydande anstalterna, rörande undervisningslokaler samt undervisnings- och inredningsmateriel ävensom beträffande sundhetsförhållanden och ungdomens fysiska utbildning,

angående anslagsäskanden till riksdagen,

rörande förslag till lärartjänster, som skola tillsättas av Kungl. Maj:t genom fullmakt, och fel eller försummelse i tjänsten av befattningshavare samt

andra ärenden av större vikt och intresse för överstyrelsens verksamhet.

Vid behandlingen »böra vederbörande avdelnings eller avdelningarnas samtliga ledamöter deltaga i besluten». Berör ärendet överstyrelsens båda avdelningar för undervisningsärenden, skall minst en av avdelningscheferna deltaga i beslutet.

En viss förenkling i arbetssättet skulle tvivelsutan vinnas, framhålles av 1936 års skolöverstyrelsesakkunniga (sid. 21), därest omfattningen av den kollegiala beslutandeformens förekomst begränsades och beslutanderätten mera lades i generaldirektörens hand eller överför-

des till annan befattningshavare inom överstyrelsen. Den kollegiala handläggningen borde enligt nämnda sakkunniga inskränka sig till

frågor, som avsåge överstyrelsens organisation och instruktion,

frågor av allmän natur angående organisationen av och arbetet vid de under överstyrelsen lydande läroanstalterna samt angående ungdomens fysiska utbildning,

frågor om utfärdande av nya lagar eller författningar samt förklaring, ändring eller upphävande av redan gällande sådana,

frågor om befattningshavares fel och försummelse i tjänsten och om läraresandel ävensom

andra frågor, som generaldirektören prövade vara av beskaffenhet att böra handläggas i denna ordning.

I utlåtande häröver anförde skolöverstyrelsen, att överstyrelsen intet hade att erinra mot att dessa frågor handledes kollegialt. I den för överstyrelsen gällande instruktionen föreskrevs kollegial handläggning av vissa grupper ärenden, som nämnda sakkunniga ansett böra avgöras av generaldirektören. Mot att styrelseformen tillämpades vid handläggning av frågor av allmän natur angående inspektion av arbetet vid de överstyrelsen underlydande anstalterna eller frågor av allmän natur angående undervisningslokaler, undervisnings- och inredningsmateriel, sundhetsförhållanden samt frågor angående förslag till lärartjänster, vilka skulle tillsättas av Kungl. Maj:t genom fullmakt, hade överstyrelsen intet att erinra. Där emot syntes det mera tveksamt, om även frågor angående anslagsäskanden till riksdagen borde undantagas från kollegial handläggning. Dessa frågor hade mycket ofta ett ofrånkomligt samband med frågor rörande utfärdandet

av nya lagar eller författningar samt ändring eller upphävande av redan gällande sådana. Överstyrelsen hölle före, att en likartad handläggning av dessa båda närbesläktade grupper av ärenden borde införas. Därvid ville det synas överstyrelsen lämpligast med en kollegial handläggning.

Skolöverstyrelsesakkunniga föreslå, under erinran om vad i kap. 8 allmänt yttrats i denna fråga, att följande ärenden handläggas kollegialt, nämligen

a) ärenden av allmän natur om organisationen av och arbetet vid de under överstyrelsen lydande läroanstalterna,

b) anslagsäskanden till riksdagen,

c) ärenden om åtgärder mot befattningshavare i chefstjänst och ordinarie befattningshavare på grund av fel eller försummelse i tjänsten eller deras vandel samt

d) andra ärenden, som generaldirektören prövar böra handläggas i denna ordning.

Till kommentar må anföras följande.

Det har icke ansetts erforderligt att såsom kollegiala ärenden särskilt ange de nu såsom sådana betecknade ärenden av allmän natur rörande »inspektionen av — — — de överstyrelsen underlydande anstalterna» och rörande »undervisningslokaler samt undervisnings- och inredningsmateriel ävensom beträffande sundhetsförhållanden och ungdomens fysiska utbildning». Dessa ärenden inbegripas under d) i den mån de äro av sådan vikt att de böra handläggas kollegialt. I enlighet med 1936 års skolöverstyrelsesakkunnigas av skolöverstyrelsen biträdda förslag ha här icke upptagits ärenden rörande »förslag till lärartjänster, som skola tillsättas av Kungl. Maj:t genom fullmakt». Ärenden om »fel eller försummelse i tjänsten» böra enligt de sakkunnigas mening handläggas kolle-

gialt endast om fråga är om åtgärder mot innehavare av chefstjänst eller av ordinarie befattning.

De sakkunniga dela icke 1936 års skolöverstyrelsesakkunnigas uppfattning, att ärenden angående överstyrelsens organisation och instruktion skola avgöras kollegialt. Förslaget torde icke stå i överensstämmelse med principen, att det är generaldirektören, som i främsta rummet är Kungl. Maj:t ansvarig för fullgörandet av överstyrelsens åligganden (15 § 1 mom.). Av verksamheten kan knappast ett dylikt ansvar utkrävas, om en omorganisation, som han bedömer erforderlig, genom majoritetsbeslut icke kommer till stånd eller föreslås hos Kungl. Maj:t. Ej heller ha de sakkunniga ansett sig böra upptaga 1936 års skolöverstyrelsesakkunnigas förslag om att till kollegiala ärenden hänföra frågor om utfärdande av nya lagar eller författningar samt förklaring, ändring eller upphävande av redan gällande sådana. I överstyrelsens arbete ingår som en rätt omfattande uppgift att överväga frågor om nya författningar eller ändringar i redan utfärdade. Något behov av att till pleniären hänföra alla dessa ärenden, avseende större och mindre frågor, har icke yppat sig. I den mån frågorna äro av större betydelse hänföras de till ärendegruppen d) och handläggas därigenom kollegialt.

Det är angeläget, att i kollegialt beslut deltaga de ledamöter, som beröras av ärendet eller kunna bidra till dess belysande ur olika synpunkter. I sistnämnda hänseende torde det ofta vara av värde, att chefer för fristående rotlar deltaga i handläggningen av ärenden, som falla utanför deras egentliga arbetsområden. En ovillkorlig föreskrift härom kan dock ej meddelas, enär det icke kan påräknas, att alla av ärendet

berörda ledamöter äro tillstädes då ärendet avgöres. Av vikt är vidare, att ledamöterna icke avsätta tid för ärenden, av vilka de ej ha omedelbart intresse. De sakkunniga ha icke ansett det vara möjligt att i detalj reglera, vilka ledamöter som skola närvara vid handläggningen av olika slags pleniären. Härutinnan överensstämmer instruktionsförslaget med gällande författning.

Om generaldirektörens och överdirektörens arbetstid skall kunna effektivt utnyttjas, böra båda deltaga endast i avgörandet av betydelsefulla ärenden. I övrigt böra pleniären fördelas så, att överdirektören inträder såsom generaldirektörens ställföreträdare i vissa grupper av pleniären. I övriga pleniären bör överdirektören deltaga, endast om särskilda skäl föreligga.

21 § (19 §). Ärenden om tillsättande av lärartjänster genom fullmakt eller konstitutorial böra enligt de sakkunnigas mening handläggas som *generaldirektörsärenden*, i den mån dessa icke kunna — på sätt nu sker jämlikt Kungl. Maj:ts bemyndigande den 20 januari 1950 — handläggas kollegialt inom personalavdelningen (avdelningsärenden).

Övriga ärenden, som upptagits såsom generaldirektörsärenden, äro frågor om överstyrelsens organisation och personal, om tillsättande eller förordnande av cheftjänster och andra viktigare ärenden. Enligt 15 § 2 mom. kan generaldirektören utse överdirektören att i stället besluta i generaldirektörsärenden — exempelvis beträffande vissa personalärenden — eller också delegera beslutsanderätten till lägre beslutsinstanser, t. ex. i fråga om undervisningsmateriel. I huvudsak ansluter sig förslaget till nu gällande föreskrifter. I mindre viktiga ärenden äger generaldirektören besluta i närvaro enbart av föredraganden.

22 §. Det är av vikt, att de nya verksamhetsavdelningarna kunna självständigt som arbetsenheter avgöra vissa ärenden (*avdelningsärenden*). Genom att de — i motsats till de nuvarande avdelningarna — innefatta expertis beträffande såväl högre som lägre skolundervisning, blir det möjligt att till dem decentralisera avgörandet även i vissa frågor, som beröra både folkskoleväsendet och det högre skolväsendet och som det hittills varit nödvändigt att behandla som generaldirektörsärenden i närvaro av ledamöter från läroverks- och folkskolavdelningarna. Närmare bestämmelser om vilka ärenden, som kunna handläggas i denna ordning, böra inflyta i arbetsordningen. I förevarande paragraf ha de sakkunniga dock funnit behövt ange vissa särskilda sådana grupper ärenden, däribland ärenden om godkännande av läroböcker.

I statens läroboksnämnd, som nu handlägger sistnämnda ärenden, deltaga tre representanter för de allmänna intressena och tre pedagogiskt utbildade, varav en dock endast i överläggningarna. De sakkunniga utgå från att de tre lekmanrepresentanterna även fortsättningsvis skola ha röstövertikt, då fråga om godkännande av lärobok behandlas som avdelningsärende. I avgörandet böra därför — utöver nämnda representanter — endast få deltaga ytterligare två ledamöter (se kap. 5). Övriga eventuellt deltagande ledamöter må deltaga endast i överläggningarna. Det synes de sakkunniga lämpligt, att föreskrift meddelas, att ett avdelningsärende, om i handläggningen deltagande ledamot så yrkar, skall hänskjutas till generaldirektören för avgörande såsom pleni- eller generaldirektörsärende, läroboksärende dock alltid som pleniären.

23 § (20 §, 21 § 1 mom. och 22 §

5 mom.). Någon saklig ändring föreslås icke. De sakkunniga ha emellertid i kap. 7 förordat, att beslutanderätten, där så lämpligen kan ske, delegeras till andra befattningshavare än ledamöter.

Enligt de sakkunnigas förslag skulle överstyrelsens personal förstärkas med ett flertal inspektörer och konsulenter. De sakkunniga utgå från att dessa i stor utsträckning komma att ingå som föredragande eller eljest deltaga i ärendenas handläggning. Dessa frågor böra närmare regleras i arbetsordningen.

24 § (22 § 3 mom.). Stadgandet har utökats med föreskrift om att lekmanarepresentanterna skola deltaga i ärenden om godkännande av lärobok.

25 § (23 §) 26 § (21 § 2 och 4 mom.) 27 § (21 § 3 mom.). Några sakliga ändringar föreslås icke.

28 §. Det har ansetts lämpligt att intaga en särskild bestämmelse om tjänsteresor. Någon motsvarande bestämmelse finnes ej i gällande instruktion.

29 § (19 § 3 mom.). Bestämmelsen är oförändrad, bortsett från mindre formella jämkningar. Den har emellertid utvidgats att gälla även överdirektören.

30 § (25 §). Bestämmelserna äro i huvudsak oförändrade.

31 §. Stadgandet finnes icke i gällande instruktion.

32 § (24 § 1 mom.). Föreskrifterna om ställföreträdare för generaldirektören ha omarbetats med hänsyn till överdirektörsbefattningen.

33 § (24 § 2 och 3 mom.). Bestämmelserna ha omformulerats men innebära icke någon saklig ändring.

34 § (26 §). Någon anledning att i instruktionen införa föreskrift om förande av föredragningslistor eller om utökad protokollföring ha de sakkunniga ej ansett föreligga.

35 § (27 §). Det torde vara tillräckligt, att bestämmelser om underskrifter på expeditioner m. m. meddelas i arbetsordningen (se instruktionen för arbetsmarknadsstyrelsen).

36—39 §§ (28 §). Överstyrelsens stödande och rådgivande verksamhet ha de sakkunniga sökt i dessa paragrafer i någon mån markera. Skillnaden mellan inspektörer och konsulenter behandlas i kap. 9.

40 § (29 §). Stadgandet är oförändrat.

41 § (30 §). De föreslagna ändringarna i överstyrelsens personalorganisation ha nödvändiggjort ganska genomgripande ändringar i föreskrifterna om tillsättning av verkets personal.

42 § (31 §). Bortsett från formella jämkningar föreslås endast ett tillägg i 2 mom. med hänsyn till nu gällande bestämmelser om befordringsgång.

43 § (32 §). De sakkunniga ha ansett, att i instruktionen ej böra inflyta bestämmelser om ledamöternas kompetens. I övrigt böra kompetenskraven ej vara för snäva, dock med undantag för vissa i 3 mom. nämnda tjänster, där innehavarna böra ha juridisk respektive statistisk utbildning (se kap. 11).

44—48 §§ (33—38 §§). Bestämmelserna ha i sak ej ändrats. Under 45 § ha dock tillagts 3 och 4 mom. om vikarier och befrielse för ledamot från handläggning under viss tid av vissa ärenden.

FÖRSLAG TILL KUNGL. MAJ:TS KUNGÖRELSE OM LÄROBOKSGRANSKNING

1 §.

I allmänna läroverk, kommunala gymnasier, kommunala flickskolor, kommunala mellanskolor, praktiska mellanskolor, högre folkskolor, folk- och småskolor, folk- och småskoleseminariernas övningsskolor, nomadskolor, fortsättningskolor samt under skolöverstyrelsens inseende stående privatläroverk må endast antagas lärobok, som godkänts av skolöverstyrelsen.

Detsamma gäller lärobok för kristendomsundervisning vid folkskoleseminarium, småskoleseminarium, läroanstalt för blinda, dövstumma, bildbara sinnesslöa, fallandesjuka och vanföra samt vid skolor tillhörande barna- och ungdomsvården.

Vad nu sagts gäller jämväl ny, omarbetad eller utökad upplaga av lärobok.

2 §.

Med läroböcker förstås i denna kungörelse följande tryckalster, avsedda att — sedan de i stadgad ordning antagits — åläggas eleverna till användning vid undervisningen, nämligen egentliga läroböcker i läsämnen, läseböcker för läsningens inlärande i klasserna 1—3 av folkskolan, läroböcker i praktiska läroämnen och i övningsämnen,

ordböcker och ordlistor,
översättningsövningar,
textböcker i främmande levande språk,
kartböcker,
räkne- och andra tabeller,
arbetsanvisningar med kartor, illustrationer, sifferuppgifter eller utförligare text,
föreskrifter för välskrivning och textning samt
sångböcker.

Kungörelsen gäller dock ej lärobok, som användes i försökssyfte enligt skolöverstyrelsens bestämmande, eller i utlandet framställd textbok i främmande levande språk.

3 §.

Ansökning om godkännande av lärobok ingives till skolöverstyrelsen. I ansökningen angives den skolform och det skolstadium, för vilka läroboken är avsedd, lärobokens bokhandelspris och sökandens adress.

Avser ansökningen ny lärobok, bifogas tio exemplar av densamma. Därest läroboken icke utgivits av trycket, bifogas tio provexemplar, varmed — såvida icke överstyrelsen annorlunda bestämmer — förstås tryckfärdigt korrekturavdrag utan ändringar eller tillägg,

åtföljt av prov på papper, bindning och illustrationsmaterial.

Avser ansökningen omarbetad eller utökad upplaga av godkänd lärobok, bifogas fem exemplar av närmast föregående upplaga samt av förslag till ändringar, antingen i maskinskrift eller i tryckfärdigt korrekturavdrag. I senare fallet bifogas förteckning över ändringarna.

Avser ansökningen ny, ej ändrad upplaga eller omtryck av tidigare upplaga, bifogas ett exemplar eller provexemplar.

För varje med ansökningen avsedd lärobok erlägges till överstyrelsen granskningsavgift av 25 kronor.

4 §.

1 mom. Vid prövning av fråga om godkännande av lärobok skall särskilt iakttagas,

a) att papper, tryck och format samt bandets beskaffenhet och kvalitet lämpa sig för ändamålet;

b) att typografisk uppställning, illustrationsmaterial och stilsorter uppfylla skäligen anspråk i oftalmologiskt, psykologiskt, pedagogiskt och estetiskt avseende;

c) att innehållet i huvudsak överensstämmer med gällande undervisningsplaner eller kursföreskrifter;

d) att de kursmoment, som behandlas i läroboken, i huvudsak överensstämma med dem, som äro föreskrivna för de klasser eller stadier, för vilka läroboken är avsedd;

e) att förekommande illustrationsmaterial ansluter sig till de kursmoment, det avser att belysa;

f) att innehållet är objektivt, vederhäftigt och överensstämmande med den vetenskapliga och pedagogiska utvecklingen;

g) att innehåll, språk och form äro lämpade efter lärjungarnas ålder och mognad;

h) att priset är skäligt samt

i) att läroboken är behövlig och i väsentliga avseenden utgör en självständig pedagogisk insats.

2 mom. Lärobok må godkännas med visst förbehåll i avseende på användningen.

3 mom. Överstyrelsen äger föreskriva, att ny lärobok skall praktiskt prövas, innan den godkännes. Prövningen skall begränsas till viss tid och verkställas i enlighet med överstyrelsens anvisningar.

5 §.

1 mom. Godkänd lärobok uppföres på en av skolöverstyrelsen upprättad läroboksförteckning, som utgives av trycket.

2 mom. Ny upplaga av lärobok må uppföras på läroboksförteckningen antingen vid sidan av eller i stället för föregående upplaga.

3 mom. Finner överstyrelsen godkänd lärobok vara föråldrad eller av annan anledning icke böra användas, må godkännandet återkallas. Innan sådant beslut fattas, skall dock förlaget ha beretts tillfälle yttra sig.

6 §.

Beslut i anledning av ansökning om godkännande av lärobok skall fattas så snart ske kan och utan dröjsmål delgivas sökanden. Beslut om återkallande av godkännande skall utan dröjsmål delgivas förlaget.

7 §.

Till vägledning för de i 1 § första stycket angivna läroanstalterna skall genom skolöverstyrelsens försorg upp-

rättas och av trycket utgivas en särskild förteckning över sådana för undervisningen lämpliga läseböcker (*bredvidläsningsböcker*), som enligt denna kungörelse icke äro läroböcker.

8 §.

Efter framställning av styrelsen för försvarets läroverk respektive vederbörande försvarsgrenchef har skolöverstyrelsen att granska och avgiva yttrande över läroböcker i allmänbildande ämnen för försvarets läroverk eller arméns, marinens eller flygets skolor för fast anställt manskap.

Denna kungörelse träder i kraft den 1 — — —, då kungörelsen den 30 juni 1948 (nr 613) med däri gjord ändring om granskning av vissa läroböcker upphör att gälla.

Lärobok, som enligt de före denna kungörelses ikraftträdande gällande bestämmelserna är uppförd på läroboksförteckning, skall anses vara godkänd av skolöverstyrelsen, intill dess överstyrelsen i förekommande fall enligt 5 § 3 mom. återkallar godkännandet.

Av statens läroboksnämnd upprättad förteckning över bredvidläsningsböcker skall gälla, intill dess skolöverstyrelsen annat beslutar.

Specialmotivering

Bifall till de sakkunnigas förslag i kap. 5 om överförande till skolöverstyrelsen av de uppgifter, som nu ankomma på statens läroboksnämnd, möjliggör en stark förkortning och förenkling av kungörelsen om granskning av vissa läroböcker (SFS 1948: 613 ändrad 1950: 542). Alla bestämmelser av instruktionskaraktär, vilka reglera läroboksnämndens arbete, ersättas sålunda av liknande föreskrifter i instruktionen för skolöverstyrelsen. Ur nuvarande författning kunna följande stadganden utgå:

2 § första och fjärde styckena om läroboksnämndens skyldighet att främja tillkomsten av goda läroböcker m. m. och om dess rätt att anlita andra myndigheter.

7 § 2 mom. om förnyad prövning genom läroboksnämnden i anledning av erinran av skolöverstyrelsen mot nämndens beslut.

7 § 3 mom. om besvär över nämndens beslut. Allmänna bestämmelser om be-

svär över skolöverstyrelsens beslut finnas i dess instruktion.

9—13 §§ om läroboksnämndens sammansättning, arbetssätt m. m.

Framdeles behöves alltså kungörelsen endast innehålla allmänna bestämmelser om läroboksgranskningen, vilka icke med fördel kunna intagas i överstyrelsens instruktion. Då dessa bestämmelser även behöva revideras, bör en ny kungörelse i ämnet utfärdas. Beträffande de sakkunnigas författningsförslag torde endast följande behöva anföras. Nedan angives efter varje stadgande i förslaget inom parentes motsvarande paragraf och moment i nuvarande författning.

Rubriken. Författningens benämning bör vara så kortfattad som möjligt. Då särskild läroboksgranskning i huvudsak endast skall ske beträffande skolor under skolöverstyrelsens inseende, torde beteckningen kungörelse om läroboksgranskning vara tillfyllest.

1 § (1 § första stycket, 14 §). I nu-

varande författning föreskrives, att lärobok må antagas till användning vid undervisningen, om den finnes uppförd på en i författningen avsedd läroboksförteckning. De sakkunniga anse, att ett särskilt beslut om godkännande av läroboken för undervisningen bör föreligga och att uppförandet på läroboksförteckningen endast bör vara en föreskriven form för beslutets publicering.

2 § (1 § andra—fjärde styckena). I föreskrifterna om vad som avses med läroböcker i kungörelsen föreslås ej någon ändring. Bestämmelserna om vissa undantag från kungörelsen ha omformulerats men ej ändrats i sak.

3 § (3 §). Föreskrifterna om ansökningsförfarandet ha måst omredigeras, då ansökning skall ställas till skolöverstyrelsen och ej till särskild läroboksnämnd och ansökningen bör avse godkännande av lärobok i stället för dess uppförande på läroboksförteckningen.

Då skolöverstyrelsen bör få kännedom även om nya, ej ändrade upplagor och omtryck av godkända upplagor för att införa meddelande härom i läroboksförteckningen, bör ansökan om godkännande ske även beträffande dessa och granskningsavgift erläggas för dem.

4 § 1 mom. (4 § 1 mom.). Föreskrifterna ha omformulerats i förenklande syfte. Någon saklig ändring har ej vidtagits. Första stycket i motsvarande författningsrum i nuvarande kungörelse har uteslutits, då den ej erfordras efter de föreslagna omläggningarna av läroboksgranskningen. Även sista stycket i samma författningsrum om inhämtande av yttrande av sakkunniga har uteslutits. Av den för överstyrelsen föreslagna instruktionen följer, att överstyrelsen äger höra dylik sakkunskap, i den mån sådan icke redan är företrädd inom verket.

4 § 2 mom. (4 § 2 mom.). Stadgandet är oförändrat efter viss formell omarbetning.

4 § 3 mom. (5 §). Föreskrifterna om praktisk prövning av lärobok, innan den godkännes, ha ansetts böra hänföras till den paragraf, som behandlar godkännande av läroböcker. Då prövningen överflyttas till överstyrelsen, ha föreskrifterna kunnat förenklas.

5 § 1 mom. (8 §). Med de sakkunnigas uppläggning av författningsförslaget erfordras endast en allmän bestämmelse om att det åligger överstyrelsen att upprätta en förteckning över godkända läroböcker, vilken skall utgivas av trycket. De nuvarande detaljerade bestämmelserna i ämnet kunna utgå. De sakkunniga räkna med att läroboksförteckningen liksom nu intages i publikationen Aktuellt från skolöverstyrelsen.

5 § 2 mom. (4 § 3 mom.). Av 3 § i förslaget framgår, att ansökan om godkännande skall göras beträffande varje ny upplaga eller omtryck av upplaga. Till följd härav bör varje ny upplaga intagas i läroboksförteckningen.

5 § 3 mom. (6 §). Stadgandet har omformulerats, då det bör avse, att meddelat godkännande av lärobok bör kunna återkallas. Innan sådant beslut fattas, bör förlaget ha beretts tillfälle yttra sig.

6 § (7 § 1 mom.). Föreskrifterna ha endast undergått en formell omarbetning.

7 § (2 § tredje stycket). Föreskrifterna om en förteckning över bredvidläsningsböcker ha omformulerats i förenklande syfte.

8 § (2 § andra stycket). Stadgandet är oförändrat utom att skyldigheten att yttra sig ålagts skolöverstyrelsen i stället för läroboksnämnden.

Ikraftträdandebestämmelser. Den nya kungörelsen bör träda i kraft, då omorganisationen av skolöverstyrelsen ge-

nomföres. Då det är av stor betydelse, att läroboksgranskningen snarast överföres till skolöverstyrelsen, bör det emellertid övervägas, om icke läroboksgranskningen dessförinnan bör förläggas till överstyrelsen.

De av läroboksnämnden på läroboks-

förteckningen uppförda läroböckerna böra alltjämt få antagas till användning vid undervisningen, i den mån de ej genom särskilt beslut av skolöverstyrelsen uteslutas ur läroboksförteckningen. Motsvarande bör gälla förteckningen över bredvidläsningsböcker.

BERÄKNING AV SKOLÖVERSTYRELSENS AVLÖNINGSSSTAT

I det följande beräknas kostnaderna under skolöverstyrelsens avlöningsanslag, om de sakkunnigas förslag helt genomförs. Därvid angives först den ordinarie och extra ordinarie personal, som skall uppföras på överstyrelsens personalförteckning, och i samband därmed även de tjänster, som måste föras på övergångsstat. Folkbibliotekshoteln redovisas dock särskilt, då förslag föreligger, att den skall utbrytas från överstyrelsen.

För ordinarie, extra ordinarie och extra personal angives i uppställningarna lön enligt vederbörande löneklass utan förhöjning till följd av höjt pristal, d. v. s. de belopp, som angivas i kundgörelsen 1947: 376. För tjänster med beteckningen Ca beräknas lön efter

lönegradens näst högsta löneklass, för tjänster med beteckningen Ce och Cg efter lönegradens näst lägsta löneklass. För personal inom befodringsgången Cf 17—Ce 24 tillämpas löneklass 23 och inom befodringsgången Cf 4—Ce 8 löneklass 9. För konsulenter, vilka åtnjuta arvode jämte ersättning för avstådda löneförmaner, inräknas i sistnämnda ersättning även rörligt tillägg med 33—32 %. Med dessa beräkningsgrunder torde större delen av kostnaderna för vikarier och tillfällig arbetshjälp även bliva täckta. För återstoden beräkna de sakkunniga ett belopp av 30 000 kronor bliva erforderligt. De i anledning av chefslöneeregleringen beslutade ändringarna ha beaktats.

Ordinarie tjänstemän

	Befattning	Lönegrad	Lön kronor	Summa kronor
1	generaldirektör	Cp 20	27 900	
1	överdirektör	Cp 17	24 300	
6	avdelningschefer	Cp 15	131 400	
1	skolöverläkare	Cp 15	21 900	
4	byråchefer (F, S, Fb, Ur)	Cp 13	78 000	
1	arkitekt	Cp 9	16 800	300 300
1	förste gymnastikkonsulent	Cb 7	15 528	
1	förste konsulent för hushållsgöromål och skolmåltids- verksamhet	Cb 7	15 528	
1	skolpsykolog	Cb 7	15 528	
1	inspektör för sinnesslöundervisning	Cb 6	15 024	
1	teckningskonsulent	Cb 4	13 848	
1	musikkonsulent	Cb 4	13 848	
2	gymnastikkonsulenter	Cb 4	27 696	

	Befattning	Lönegrad	Lön kronor	Summa kronor
1	konsulent för manlig slöjd	Cb 4	13 848	
1	konsulent för kvinnlig slöjd	Cb 4	13 848	
1	konsulent för hushållsgöromål och skolmåltidsverk- samhet	Cb 4	13 848	
1	hjälpkolekonsulent	Cb 4	13 848	172 392
10	byråchefer	Ca 37	185 520	
2	byrådirektörer (O, Ur)	Ca 31	31 056	
7	förste byråsekreterare	Ca 29	101 052	
1	förste aktuarie	Ca 27	13 224	
7	förste byråsekreterare	Ca 27	92 568	
11	byråsekreterare	Ca 24	125 136	
1	kamrerare	Ca 24	11 376	
1	registrator	Ca 18	8 136	
1	kassör	Ca 18	8 136	
5	kansliskrivare	Ca 15	35 700	
1	materialförvaltare	Ca 14	6 864	
5	kontorister	Ca 13	33 000	
1	förste expeditiionsvakt	Ca 11	6 084	
20	kanslibiträden	Ca 11	121 680	
5	expeditiionsvakter	Ca 9	27 780	
17	kontorsbiträden	Ca 8	89 760	897 072
			Summa kronor	1 369 764

Tjänstemän på övergångsstat

	Befattning	Lönegrad		
1	förste bibliotekskonsulent	Ca 30		
1	förste gymnastikkonsulent	Ca 30		
1	hjälpkolekonsulent och inspektör för sinnesslöunder- visningen	Ca 26		
1	gymnastikkonsulent	Ca 26		
1	konsulent för allmän folkbildning	Ca 26		
4	byråsekreterare	Ca 24		
1	kamrerare	Ca 23		
1	skrivbiträde	Ca 6		

Extra ordinarie tjänstemän i högre lönegrad än Ce 24

	Befattning	Lönegrad	Lön kronor	Summa kronor
² / ₂	biträdande skolöverläkare	Cs 13	19 500	
2	byrådirektörer (F, B)	Ce 31	30 048	
1	inspektör för folkhögskolor och konsulent för allmän folkbildning	Ce 31	15 024	
1	konsulent för allmän folkbildning	Ce 29	13 848	
1	biträdande arkitekt	Ce 29	13 848	
1	förste byråsekreterare	Ce 29	13 858	
1	inspektör för förskolor och daghem	Ce 27	12 600	
1	biträdande arkitekt	Ce 27	12 600	
3	förste byråsekreterare	Ce 27	37 800	169 116

Andra befattningshavare, som skola avlönas från anslagsposten avlöningar till övrig icke-ordinarie personal

	Befattning	Lönegrad	Lön kronor	Summa kronor
1	extra föredragande	Cg 31	15 024	
1	förste byråsekreterare	arvode	15 024	
1	konsulent för förskolor och daghem	Ce 24	10 800	
24,5	byråsekreterare eller amanuenser	Cf 17—Ce 24	237 258	
1	byggnadsingenjör	Ce 22	9 684	
2	kansliskrivare	Ce 15	13 728	
1	biblioteksassistent	Cf 9—Ce 15	6 600	
2	kontorister	Ce 13	12 672	
15,5	kanslibiträden	Ce 11	90 210	
4	expeditionsvakter	Ce 9	21 120	
20	konstorsbiträden	Cf 4—Ce 8	99 840	
	vikarier, tillfällig hjälp		30 000	561 960
	Summa övrig icke-ordinarie personal			731 076

Folkbiblioteksroteln

	Befattning	Lönegrad	Lön kronor	Summa kronor
1	byråchef	Cp 13	19 500	
1	bibliotekskonsulent	Ca 26	12 600	
1	kontorsbiträde	Ca 8	5 280	37 380
1	bibliotekskonsulent	Ce 26	11 988	11 988
2	byråsekreterare eller amanuenser	Cf 17—Ce 24	19 368	
1	kontorsskrivare	Ce 19	8 136	
2	kanslibiträden	Ce 11	11 640	
1	expeditionsvakt	Ce 9	5 280	
2	kontorsbiträden	Cf 4—Ce 8	9 984	54 408
	Summa kronor			103 776

Arvoden och särskilda ersättningar, bestämda av Kungl. Maj:t

	Befattning	Arvode	Avstådda avlöningsförmåner Löne- klass	kronor	Summa kronor
$\frac{1}{4}$	inspektör för blindundervisningen	1 200			1 200
$\frac{1}{4}$	inspektör för dövstumundervisningen	2 000			2 000
8	ämneskonsulenter	24 000	30	146 688	170 688
$\frac{1}{2}$	teckningskonsulent	1 800	25	7 158	8 958
$\frac{1}{2}$	musikkonsulent	1 800	25	7 158	8 958
$\frac{1}{2}$	konsulent för manlig slöjd	1 800	23	6 420	8 220
$\frac{1}{2}$	konsulent för kvinnlig slöjd	1 800	23	6 420	8 220
$\frac{1}{2}$	konsulent för hushållsgöromål och skolmåltidsverksamhet	1 800	23	6 420	8 220
1	lågstadiekonsulent	3 000	16	9 120	12 120
1	filmkonsulent	3 000	27	15 888	18 888
3	konsulenter för studieplaner	9 000	27	47 664	56 664
					357

Befattning	Arvode	Avstådda avlöningsförmåner	Löne-kronor	Summa kronor
$\frac{1}{2}$ konsulent för sinnesslöundervisningen	1 800	18	4 932	6 732
$\frac{1}{4}$ konsulent för nykterhetsundervisning och nykterhetsuppllysning	2 400			2 400
$\frac{1}{2}$ pressombudsman	6 000			6 000
3 lekmanrepresentanter	3 600			3 600
dagarvoden enl. kommittékungörelsen åt de ordinarie lekmanrepresentanterna och med 25 kronor per sammanträdesdag åt suppleanterna för dem	1 500			1 500
dagarvoden enl. kommittékungörelsen åt de genom val utsedda ledamöterna av den till folkbildningsroteln knutna folkbildningsnämnden	500			500
			Summa kronor	324 868

Arvoden till experter m.m.

	Kronor
Experter för försöksverksamheten	25 000
Skolradiochefen	1 000
Experter för radio- och filmapparater	5 000
Experter för övriga tekniska hjälpmedel	2 000
Sakkunniga för filmgranskning	600
Sakkunniga för ekonomiundervisning	1 000
Sakkunniga för undervisning i lantbruk	1 200
Sakkunniga för undervisning i skogsvård	1 200
Sakkunniga för undervisning i fiske	600
Sakkunniga för skolträdgårdar m. m.	3 000
Sakkunniga för förskolor och daghem	6 000
Tandvårdsinspektörer	800
Övriga sakkunniga	15 000
	Summa kronor 62 400

Avlöningsstat

	Verket utom Bi	Bi	Summa kronor
1. Avlöningar till ordinarie tjänstemän, <i>förslagsvis</i>	1 369 764	37 380	1 407 144
2. Arvoden och särskilda ersättningar, bestämda av Kungl. Maj:t, <i>förslagsvis</i>	324 868		324 868
3. Arvoden till experter m. m., <i>förslagsvis</i>	62 400		62 400
4. Avlöningar till övrig icke-ordinarie personal	731 076	66 396	797 472
5. Rörligt tillägg (33—32%), <i>förslagsvis</i>	663 682	33 794	697 476
	Summa kronor 3 151 790	137 570	3 289 360

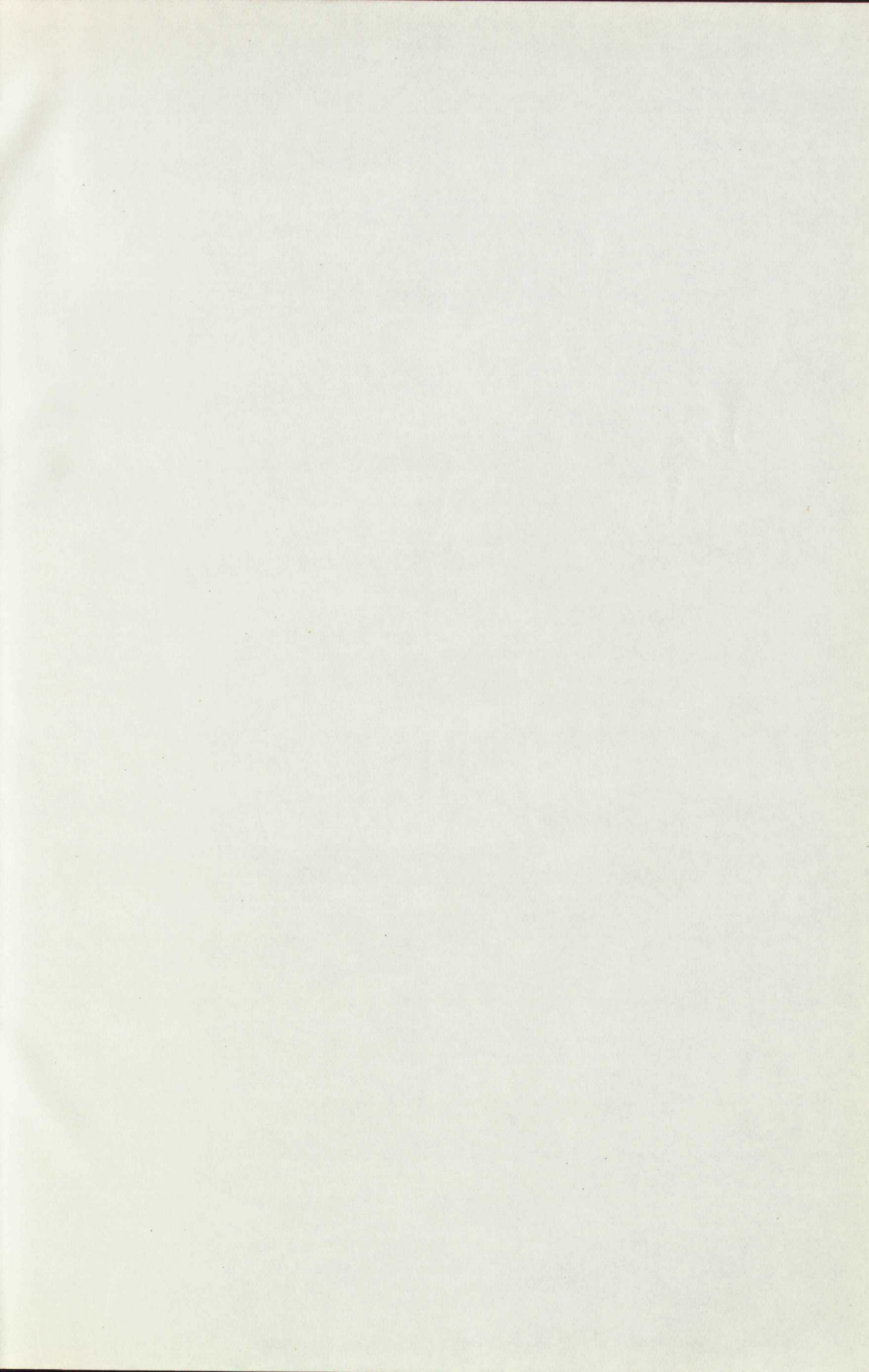

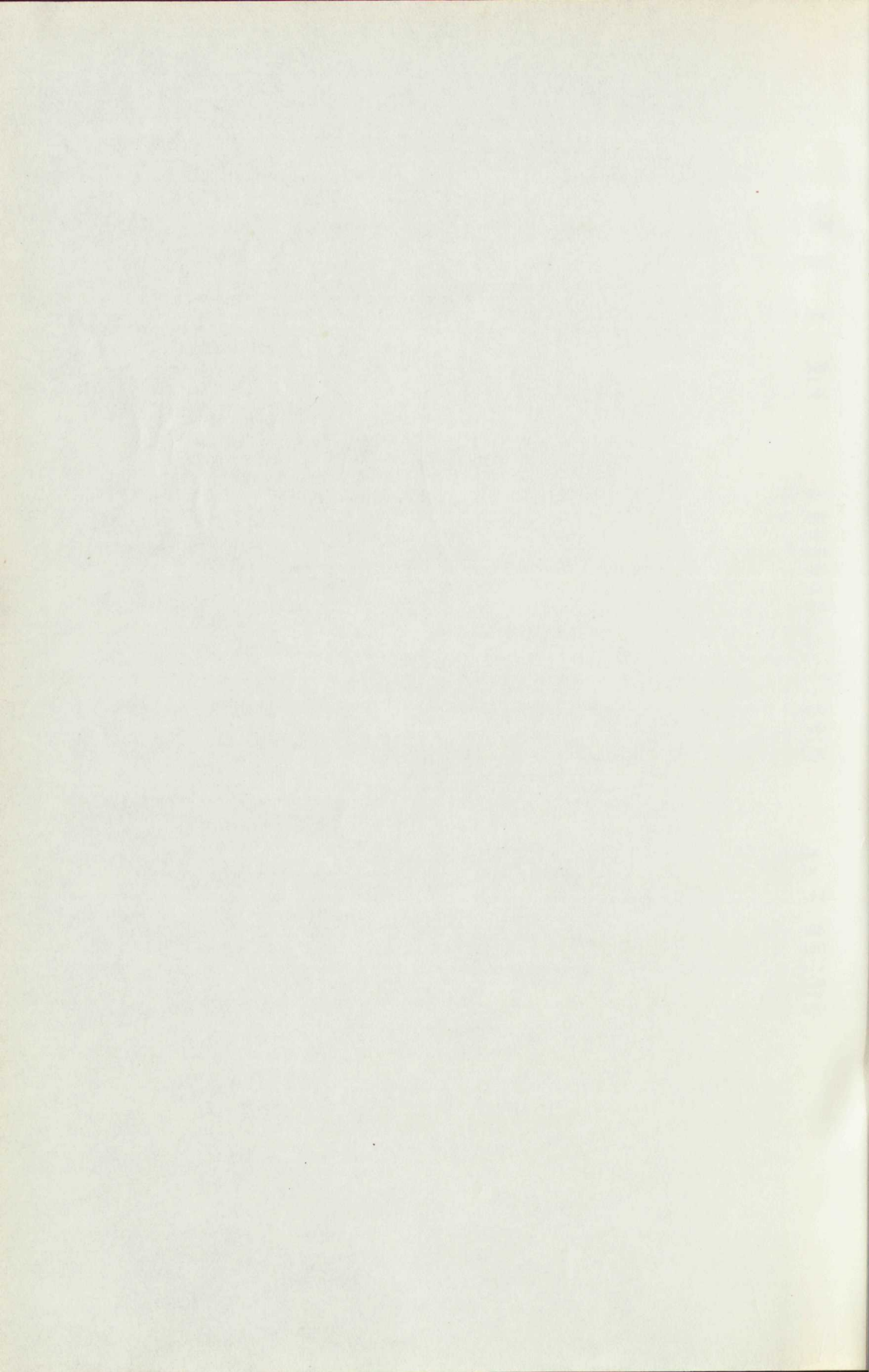

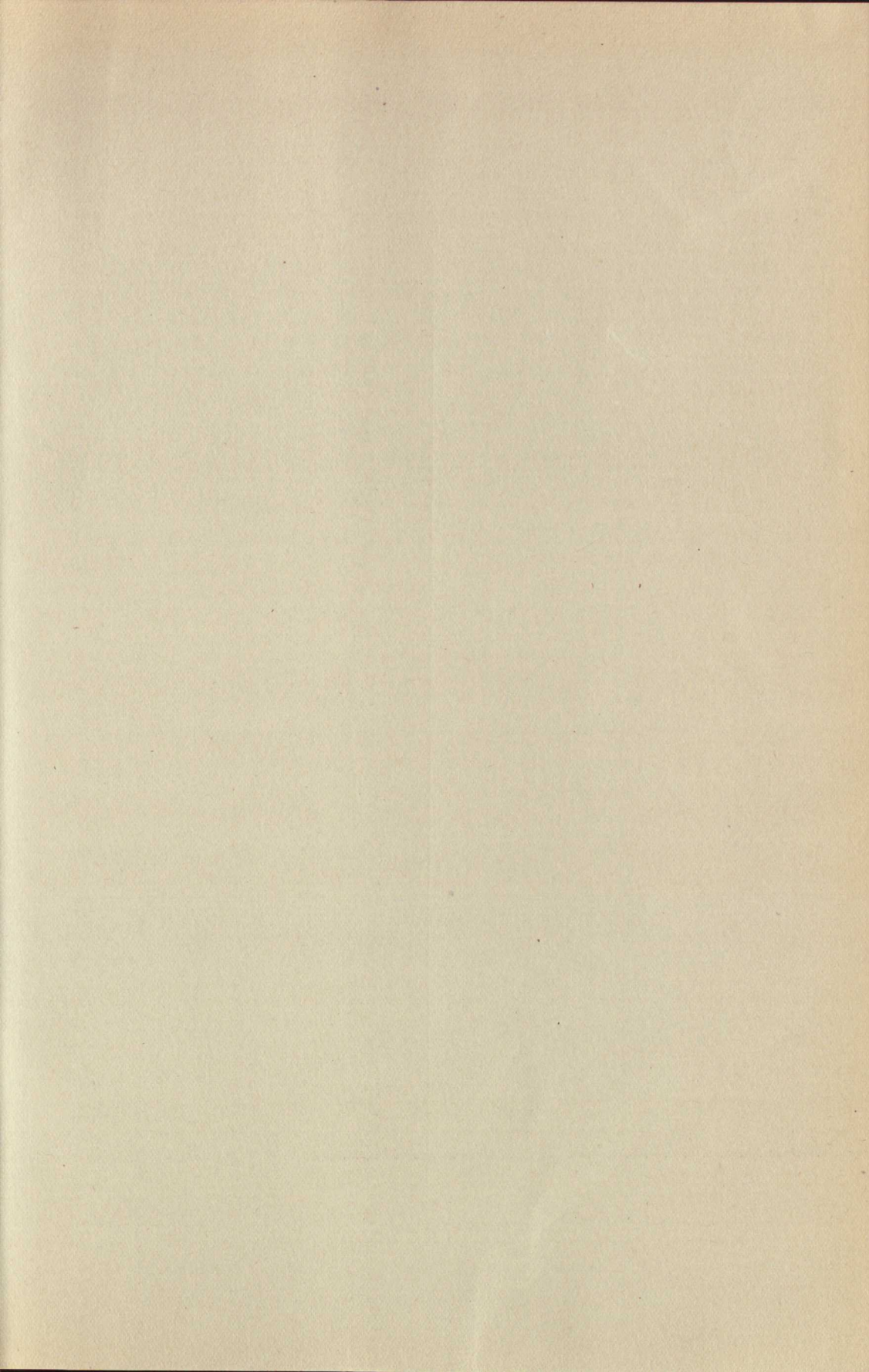

Statens offentliga utredningar 1951

Systematisk förteckning

(Siffrorna inom klammer beteckna utredningarnas nummer i den kronologiska förteckningen.)

Allmän lagstiftning. Rättsskipning. Fångvård.

Förslag till naturskyddslag m. m. [5]
Betänkande med förslag till ny ägfreds­lagstiftning. [20]
Förslag till sjömanslag m. m. [22]

Statsförfattning. Allmän statsförvaltning.

Principer för dyrortsgrupperingen. [7]
Promemoria med förslag till allmän verksstadga. [12]
Betänkande med förslag till förordning angående upphandling och arbeten för statens behov m. m. [18]

Kommunalförvaltning.

Statens och kommunernas finansväsen.

1944 års allmänna skattekommitté. 5. Betänkande angående studiekostnaders behandling i beskattningshänsende. [13]
Betänkande med förslag rörande utformningen av åtgärder för ökad skattefinansiering av kommunala investeringar. [24]

Politi.

Betänkande angående polis- och åklagarväsendets organisation. [8]
SOS. Samhällets olycksfalls- och säkerhetstjänst. [19]
Kejnekommissionens utredning. [21]

Nationalekonomi och socialpolitik.

Statsmakterna och folkhushållningen under den till följd av stormaktskriget 1939 inträdda krisen. Del 10. Tiden juli 1948—juni 1950 jämte sakregister till delarna 1—10. [11]
Daghem och förskolor. Betänkande om barnstugor och barn­­tillsyn. [15]
Statens sjukhusutredning av år 1943. Betänkande 6. Redogörelse för arbetsstudier vid kroppssjukhusens vårdavdelningar m. m. [17]
Socialvårds­kommitténs betänkande. 18. Utredning och förslag angående begravningshjälpsförsäkring. [23] 19. Utredning och förslag angående yrkesskadeförsäkringslag. [25]

Hälsa- och sjukvård.

Vattens och avloppsfrågan. [26]

Allmänt näringsväsen.

Näringslivets lokalisering. [6]
Landsbygdselektrifieringens utbredning år 1950. [14]
Konkurrensbegränsning. Betänkande med förslag till lag om skydd mot samhällsskadlig konkurrensbegränsning. Del 1. [27] Del 2. Bilagor. [28]

Fast egendom. Jordbruk med binäringar.

Vattenväsen. Skogsbruk. Bergbruk.

Industri.

Handel och sjöfart.

Kommunikationsväsen.

Förhållandet mellan arbetsuppgifter och löneställning vid statens järnvägar. [3]
Sjöfartsförbindelserna mellan Gotland och fastlandet. [10]

Bank-, kredit- och penningväsen.

Försäkringsväsen.

Kyrkova­sen. Undervisningsväsen. Andlig odling i övrigt.

Statligt stöd åt svensk filmproduktion. [1]
Antagningen av medicine studerande m. å. [4]
1945 års universitetsberedning. 6. Den vetenskapliga publicerings­­verksamheten, personal-, institutions- och stipendiefrågor m. m., det akademiska befordringsväsendet. [9]
Filmcensuren. Betänkande 1. [16]
Skolöverstyrelsens organisation. [29]

Försvarsväsen.

Försvarets personaltjänst. 1. [2]

Utrikes ärenden. Internationell rätt.