

Bevara ljud och bild

Förslag om arkivering av radio- och tv-sändningar,
grammofonskivor, spelfilmer m.m.

Ref
SOU 1974:94



Ur KB:s samlingar

Digitaliserad år 2013



National Library
of Sweden

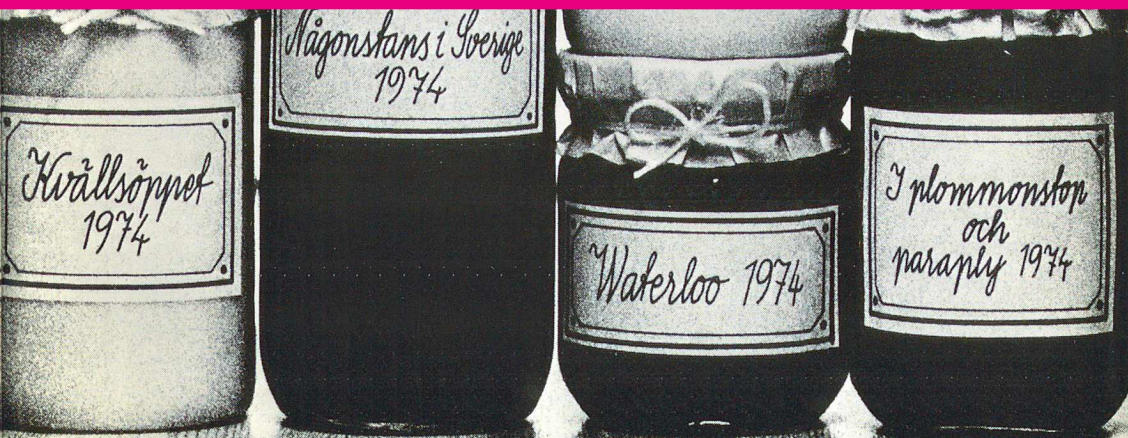

Bevara ljud och bild

Förslag om arkivering av radio- och tv-sändningar,
grammofonskivor, spelfilmer m.m.

Ref
SOU 1974:94



Ref 77



Statens offentliga utredningar
1974:94
Utbildningsdepartementet

Bevara ljud och bild

Förslag om arkivering av radio- och
tv-sändningar, grammofonskivor,
spelfilmer m.m.

Dataarkiveringskommittén (DAK) (U 1968 : 48)
Stockholm 1974

Preservation of sounds and pictures

Omslag av Håkan Lindström

© 1974 AB Allmänna Förlaget Stockholm

ISBN 91-38-02096-3

Printed in Sweden

Berlingska Boktryckeriet, Lund 1974



Bevareelse av ljud och bild

Föreläsning om bevarande av ljud- och

tv-sändningar, grammatikföreläsning

spelfilmer m.m.

Dokumentationscentralen (DAK) 1974

Stockholm 1974

Till Statsrådet och chefen för utbildningsdepartementet

Genom beslut den 30 juni 1967 bemyndigade Kungl. Maj:t chefen för ecklesiastikdepartementet att tillkalla högst fem sakkunniga med uppdrag att utreda arkivfrågorna för den moderna informationsbehandlings databärare m.m. Med stöd av detta bemyndigande tillkallade departementschefen den 26 september 1967 såsom sakkunniga riksarkivarien Åke Kromnow, numera driftchefen hos statistiska centralbyrån Gustaf Berglund, organisationsdirektören hos statskontoret Torsten Frank och numera t.f. hovrättslagmannen Erik Holmberg. Det uppdrogs åt Kromnow att i egenskap av ordförande leda de sakkunnigas arbete.

Den 8 november 1967 förordnade departementschefen förste arkivarien hos krigsarkivet Sven G. Haverling att från och med den 13 november 1967 vara sekreterare åt utredningen. Den 24 november 1967 förordnades numera departementssekreteraren Charlotte Brunnberg till biträdande sekreterare.

Genom beslut den 19 mars 1968 tillkallades bibliotekarien hos kungl. biblioteket numera chefen för Sveriges Radios grammofonarkiv Claes M. Cnattingius, dåvarande förste arkivarien hos riksarkivet Elsa-Britta Grage och byrådirektören hos statskontoret Åke Lagerqvist att såsom experter biträda kommittén. Vidare förordnades som experter åt kommittén, den 29 september 1971 förste arkivarien hos statistiska centralbyrån Birgit Fredberg, den 26 juni 1972 numera avdelningsdirektören hos statistiska centralbyrån Gunnar Ahl, den 3 november 1972 numera hovrättsassessorn Ulf Stenefeldt samt den 3 april 1973 dåvarande departementssekreteraren i utbildningsdepartementet, numera landsarkivarien Sten Körner.

De sakkunniga har antagit benämningen dataarkiveringskommittén (DAK).

Kommittén har tidigare framlagt ett delbetänkande, Förslag till gallringsbestämmelser om utgallring hos statliga myndigheter av information på elektromagnetiska databärare m.m. (Utbildningsdepartementet 1969: 8, stencil).

DAK överlämnar härmed sitt andra delbetänkande. Under arbetet med delbetänkandet har kommittén samrått med kungl. biblioteket, Sveriges Radio och Svenska filminstitutet.

Av kommitténs experter har Claes M. Cnattingius, Åke Lagerqvist,

Ulf Stenefeldt och Sten Körner deltagit i arbetet med det nu framlagda betänkandet. Detta har utarbetats i huvudsak av Ulf Stenefeldt, som i egenskap av heltidsanställd expert förstärkt sekretariatet.

Stockholm den 14 november 1974.

Åke Kromnow

Gustaf Berglund

Torsten Frank

Erik Holmberg

Claes M. Chattingius

Åke Lagerqvist

Sten Körner

/ Ulf Stenefeldt

Sven G. Haverling

Innehåll

<i>Förkortningar</i>	11
<i>Förftningsförslag</i>	13
<i>Samnanfattning</i>	19

I BAKGRUND

1 <i>Inledning</i>	27
1.1 Direktiven	27
1.2 Utredningsuppdragets uppläggning och genomförande	28
1.3 Områdesbestämning och begreppsdefinition	30
Facktermer	30
2 <i>Radio och tv</i>	33
2.1 <i>Inledning</i>	33
2.1.1 Allmänt om Sveriges Radios verksamhet	33
2.1.2 Samarbete med SR	37
2.1.3 Utredningar om radio och tv	37
2.1.4 Enkäter och reserapporter m.m.	39
2.2 <i>Nuvarande arkivering hos SR</i>	40
2.2.1 Verksamhetens uppbyggnad	40
2.2.2 <i>De centrala arkivenheterna</i>	40
Dokumentarkivet	40
Grammofonarkivet	41
Inspelningsarkivet	42
Tv-arkivet	43
Musikbiblioteket	43
Pressarkivet	44
Referensbiblioteket	44
Stimcentralen	44
2.2.3 <i>Programförråden</i>	45
Radion	45
Tv	48
2.2.4 <i>Arkivering inom distriktsorganisationen</i>	50
2.2.5 <i>Referensupptagningarna</i>	50
2.2.6 <i>Principer och förutsättningar för arkiveringen</i>	52
Allmänt	52
Radion	53
Tv	61

2.2.7	Service åt forskare och allmänheten	63
2.3	Arkiveringsverksamhet utomlands	65
2.3.1	Allmänt	65
2.3.2	Urvalsprinciper	68
2.3.3	Relationer mellan radio- och tv-företag samt andra ljud- och bildarkiv	70
2.4	Framförda synpunkter på SR:s arkivering	71
2.4.1	Allmänt	71
2.4.2	Pressdebatt	72
2.4.3	DAK:s forskarenkät	73
2.4.4	Framställningar till Kungl. Maj:t	79
2.4.5	Riksdagen	80
3	<i>Fonogrammen</i>	81
3.1	Inledning	81
3.2	Nuvarande produktion och distribution	81
3.2.1	Olika typer av fonogram	81
3.2.2	Branschorganisationer m.m.	84
3.2.3	Allmänt om fonogramproduktionen i landet	86
3.2.4	Helt kommersiell produktion	87
3.2.5	Subventionerad produktion	88
	STIM	88
	SR	88
	Institutet för rikskonserter (IRK)	89
3.2.6	Distributionen av fonogram	89
3.3	Nuvarande arkivering	91
3.3.1	Allmänt	91
3.3.2	Nationalfonoteket	92
3.3.3	Svenskt visarkiv	94
3.3.4	Sveriges Radio	95
3.3.5	Andra arkiv	95
3.4	Förhållandena utomlands	95
3.5	Framförda synpunkter och önskemål	99
3.5.1	Konsertbyråutredningen	99
3.5.2	Nationalfonoteket	99
4	<i>Filmen</i>	101
4.1	Inledning	101
4.2	Nuvarande produktion och distribution	101
4.2.1	Olika typer av film, videogram m.m.	101
	Film	101
	Videoband (magnetband)	104
	Kassett- och skivsystem	105
4.2.2	Olika organ inom filmbranschen	108
	Svenska filminstitutet	108
	Produktions- och distributionsleden	108
	Branschorganisationer	110
	Statens biografbyrå	111
4.2.3	Praxis inom filmbranschen	111

	Producent – filmuthyrare	111
	Filmuthyrare – biograf	112
	Filmuthyrare – filmlaboratorium	113
4.2.4	Svensk filmproduktion	113
	Biograflångfilm	114
	Annan film	115
4.2.5	Filmdistributionen	117
	Biograffilm	117
	Annan film	119
4.2.6	Produktion och distribution av videogram	120
4.3	Nuvarande arkivering	121
4.3.1	Allmänt	121
4.3.2	Svenska filminstitutet	121
4.3.3	Sveriges Radio	124
4.3.4	Andra filmarkiv	124
4.4	Förhållandena utomlands	124
4.5	Framförda synpunkter och önskemål	126
4.5.1	Filmutredningen	126
4.5.2	”Ett filmarkivs förutsättningar och uppgifter”	126
4.5.3	De nordiska filmarkiven	130
5	<i>AV-material</i>	133
5.1	Inledning	133
5.2	Olika typer av AV-material	133
5.2.1	Tredimensionella föremål och modeller	133
5.2.2	Tvådimensionella visuella hjälpmedel	134
	Stordia	135
	Smådia	136
	Bildband	136
	Stillfilm (ljudbilsats, ljudbildband)	136
	Film	137
	Videoband	137
	Auditiva medier	137
	Audivisuela medier	137
5.3	Produktion och distribution	138
5.4	Nuvarande arkivering	140
5.5	Framförda synpunkter och önskemål	141
6	<i>Gällande rätt</i>	143
6.1	Inledning	143
6.2	Internationell reglering	145
6.2.1	Bernkonventionen	145
6.2.2	Världskonventionen	150
6.2.3	Romkonventionen	151
6.2.4	Fonogramkonventionen	154
6.2.5	Europeiska överenskommelsen om skydd för televi- sionsutsändningar	156
6.3	Nationell lagstiftning	156
6.3.1	Upphovsrättslagen (URL)	156

6.3.2	Fotografilagen (FotoL)	165
6.3.3	Tillämpningskungörelsen till URL och FotoL (URK)	167
6.3.4	Radioansvarighetslagen (RAL) med tillämpningskungörelse (RAK)	168

II KOMMITTENS ÖVERVÄGANDEN OCH FÖRSLAG

7	<i>Utgångspunkter och principiella överväganden</i>	169
7.1	Motiv för utvidgad arkivering	169
7.2	Principiella överväganden	172
8	<i>Databärare och inspelningsteknik</i>	179
8.1	Alternativa databärare för arkivmaterialet	179
8.1.1	Ljudupptagningar	179
8.1.2	Bildupptagningar	183
8.2	Radiosändningarna	186
8.2.1	Riksprogrammen	186
	Faktorer som inverkar på inspelningarnas kvalitet	187
	Inspelningsmetod	187
	Bandhastighet och bandtyp	188
	Automatiserad eller manuell inspelning	189
	Kostnader för automatiserad inspelning	190
8.2.2	Regionala och lokala sändningar	192
8.2.3	Sammanfattning	193
8.3	Tv-sändningarna	194
8.3.1	Riksprogrammen	194
	Arkivinspelning i färg eller i svart/vitt	194
	Manuell eller automatiserad inspelning	194
	Bildkvalitet vid olika typer av inspelningsutrustning	197
	Alternativa tekniska lösningar av inspelningsförfarandet	199
	Jämförelse mellan de tre alternativen	204
	Kommitténs ställningstagande	205
8.3.2	Regionala sändningar	205
8.4	Fonogrammen	206
8.5	Filmen	207
8.5.1	Överföring till videoband	207
8.5.2	Videogram	210
9	<i>Gallring vid arkivinspelning av radio- och tv-sändningarna</i>	211
	Sammanfattning	216
10	<i>Rättsliga frågor</i>	217
10.1	Inledning	217
10.2	Utvidgad arkivering mot bakgrund av gällande lagstiftning	218
10.2.1	Radio- och tv-sändningar	218
10.2.2	Fonogram	220
10.2.3	Film	220
10.3	Bestämmelser för den utvidgade arkiveringen	221

10.3.1	Allmänna överväganden	221
10.3.2	Radio- och tv-sändningar	224
10.3.3	Fonogram	226
	Leveranspliktens omfattning	226
	Den leveransskyldige	229
	Leveransfrist	230
	Inskränkningar i leveransskyldigheten	231
	Påföljdsregler m.m.	233
10.3.4	Bildupptagningar	233
	Leveranspliktens omfattning	233
	Den leveransskyldige	235
	Leveransfrist	236
	Inskränkningar i leveransskyldigheten	236
	Påföljdsregler m.m.	238
	Kopiering	238
10.4	Rätt att utnyttja arkivmaterial	239
10.4.1	Allmänt	239
10.4.2	Tryckfrihetsförordningens tillämplighet på arkivma- terial	240
10.4.3	Rätt till forskning och visst studium	244
10.4.4	Rätt att framställa kopior för arkivets verksamhet	249
10.4.5	Annat utnyttjande	250
10.5	DAK:s förslag och den internationella regleringen	255
11	<i>Organisatoriska frågor m.m.</i>	257
11.1	En eller flera arkivinstitutioner	257
11.2	Arkivinstitutionens uppgifter	260
11.2.1	Insamling av material	260
	Radiosändningar	260
	Tv-sändningar	261
	Övrigt	261
11.2.2	Katalogisering	262
11.2.3	Gallring	265
11.2.4	Tillhandahållande av arkivmaterial	265
11.2.5	Kopieringsverksamhet	268
11.2.6	Publiseringsverksamhet	268
11.2.7	Bevakning av den tekniska utvecklingen	269
11.3	Övertagande av arkivmaterial från andra institutioner	269
11.4	Personalbehov	270
11.5	Lokalbehov	272
	11.5.1 Administrations- och expeditiionslokaler	272
	11.5.2 Magasinsutrymmen	273
	11.5.3 Arkivklimat	273
12	<i>Kostnaderna</i>	275
13	<i>Specialmotivering till författningsförslagen</i>	283
13.1	Ändringar i tryckfrihetsförordningen	283
	2 kap. 7 §	283

13.2	Ändringar i upphovsrättslagen	284
	22 a §	284
	22 b §	285
	45, 46, 48 och 49 §§	288
	58 §	289
13.3	Ändringar i fotolagen	289
	6 §	289
	20 §	290
13.4	Lag om arkivexemplar av vissa ljud- och bildupptagningar	290
	1 §	290
	2 §	292
	3 §	292
	4 §	293
	5 §	293
	6 §	294
	7 §	295
	8 och 9 §§	295
	<i>Bilaga 1</i> Mottagna framställningar och avgivna yttranden . . .	297
	<i>Bilaga 2</i> DAK:s forskarenkät	299
	<i>Bilaga 3</i> DAK:s utlandsenkät	303
	<i>Summary</i>	311

Förkortningar

ADB	Automatisk databehandling
AIBM	Association Internationale des Bibliothèques Musicales
AOst	Allmänna ordningsstadgan (1956: 617)
BBC	British Broadcasting Corporation
BIEM	Bureau International des Sociétés gérant les Droits d'Enregistrement et de Reproduction Mécanique
BIRS	British Institute of Recorded Sound
EBU	European Broadcasting Union
FHR	Folkets Husföreningarnas Riksorganisation
FIAF	Fédération Internationale des Archives du Film
FIAPF	Fédération Internationale des Associations des Producteurs du Film
FotoL	Lagen (1960: 730) om rätt till fotografisk bild
FU	Filmutredningen 1968
GLF	Grammofonleverantörernas förening
IASA	International Association of Sound Archives
IFPI	International Federation of the Phonographic Industry
IRK	Institutet för rikskonserter
KBU	Konsertbyråutredningen
LAS	Lagen (1956: 618) om allmänna sammankomster
NCB	Nordisk Copyright Bureau
OSK	Offentlighets- och sekretesslagstiftningskommittén
RAI	Radiotelevisione Italiana
RAK	Kungörelsen (1967: 226) om tillämpningen av radioansvarighetslagen (1966: 756)
RAL	Radioansvarighetslagen (1966: 756)
RIAA	Record Industry Association of America
RU	1960 års radioutredning
RUT 69	1969 års radioutredning
SAB	Sveriges allmänna biblioteksförening
SAMI	Svenska artisters och musikers intresseorganisation ekonomisk förening
SF	Svensk Filmindustri AB
SIDA	Styrelsen för internationell utveckling (Swedish International Development Authority)
SR	Sveriges Radio AB
STIM	Svenska tonsättares internationella musikbyrå
TF	Tryckfrihetsförordningen
TRU	Kommittén för television och radio i utbildningen
UNESCO	United Nations Educational, Scientific & Cultural Organization

URK	Kungörelsen (1961: 348) med tillämpningsbestämmelser till lagarna den 30 december 1960 om upphovsrätt till litterära och konstnärliga verk och om rätt till fotografisk bild
URL	Lagen (1960: 729) om upphovsrätt till litterära och konstnärliga verk
VG	Föreningen Våra Gårdar

Författningsförslag

Förslag till ändring i tryckfrihetsförordningen

Nuvarande lydelse

Föreslagen lydelse

2 kap.
7 §

Vad i detta kapitel stadgas om allmänna handlingar äge ej tillämpning å exemplar av tryckt skrift, som avses i 4 kap. 7 §, eller å enskilda brev, skrifter eller upptagningar, vilka överlämnats till allmänt arkiv eller bibliotek eller eljest till myndighet uteslutande för förvaring och vård eller forsknings- och studieändamål. Angående tillhandahållande av handlingar och upptagningar som nu nämnts gälle vad särskilt är föreskrivet.

Vad i detta kapitel stadgas om allmänna handlingar äge ej tillämpning å exemplar av tryckt skrift, som avses i 4 kap. 7 §, eller å *upptagning av rundradiosändning, som verkställts för att säkerställa framtida bevisning, ej heller* å enskilda brev, skrifter eller upptagningar, vilka *anskaffats eller* överlämnats till allmänt arkiv eller bibliotek eller eljest till myndighet uteslutande för förvaring och vård eller forsknings- och studieändamål. *Samma gäller upptagning av rundradiosändning, som förvaras i allmänt arkiv uteslutande för forsknings- och studieändamål.* Angående tillhandahållande av handlingar och upptagningar som nu nämnts gälle vad särskilt är föreskrivet.

Förslag till Lag om ändring i lagen (1960: 729) om upphovsrätt till litterära och konstnärliga verk

Härigenom förordnas i fråga om lagen (1960: 729) om upphovsrätt till litterära och konstnärliga verk, dels att 45, 46, 48, 49 och 58 §§ skall ha nedan angivna lydelse, dels att i lagen skall införas två nya paragrafer, betecknade 22 a och 22 b §§, av nedan angivna lydelse.

*Nuvarande lydelse**Föreslagen lydelse*

22 a §

Verk, som återgives i ljudradio- eller televisionsutsändning, som äger rum i Sverige, må, med regeringens tillstånd och på de villkor som däri angivas, överföras på anordning, genom vilken det kan återgivas, för att bevaras i officiellt arkiv.

I fråga om filmverk gäller bestämmelsen i första stycket även verk som göres tillgängligt för allmänheten på annat sätt än där säges.

22 b §

Om exemplar av verk, som har gjorts tillgängligt för allmänheten, har omhändertagits i officiellt arkiv, som avses i 22 a §, må ytterligare exemplar därav framställas för arkivets verksamhet enligt de närmare föreskrifter som regeringen meddelar.

Om arkivet på grund av avtal med organisation som företräder ett flertal svenska upphovsmän på området äger rätt att utöver vad som följer av första stycket framställa exemplar av verk, må arkivet förfara på samma sätt med till samma art hänförligt offentliggjort verk av någon som icke tillhör organisationen; upphovsmannen äger rätt till ersättning härför.

45 §

En utövande konstnärs framförande av ett litterärt eller konstnärligt verk må icke utan hans samtycke upptagas på grammofonskiva, film eller annan anordning, genom vilken det kan återgivas, och ej heller ut-sändas i ljudradio eller television eller genom direkt överföring göras tillgängligt för allmänheten.

Ej må framförande, som upptagits på anordning varom i första stycket sägs, utan konstnärens samtycke överföras från en sådan anordning

*Nuvarande lydelse**Föreslagen lydelse*

till en annan, förrän tjugufem år förflutit efter det år, då upptagningen ägde rum.

Beträffande upptagning, utsändning och överföring, som avses i denna paragraf, skall vad i 3 och 9 §§, 11 § första stycket, 14 § första stycket, 17, 20 och 21 §§, 22 § första stycket, 24, 24 a, 27–29 samt 41 och 42 §§ sägs äga motsvarande tillämpning.

Beträffande upptagning, utsändning och överföring, som avses i denna paragraf, skall vad i 3 och 9 §§, 11 § första stycket, 14 § första stycket, 17, 20 och 21 §§, 22 § första stycket, 22 a, 22 b, 24, 24 a, 27–29 samt 41 och 42 §§ sägs äga motsvarande tillämpning.

46 §

Grammofonskiva eller annan anordning, på vilken ljud upptagits, må ej utan framställarens samtycke eftergöras förrän tjugufem år förflutit efter det år, då upptagningen ägde rum. Såsom eftergörande anses även att upptagningen överföres från en sådan anordning till en annan.

Beträffande förfarande, som enligt denna paragraf är beroende av framställarens samtycke, skall vad i 9 §, 11 § första stycket, 14 § första stycket, 17 och 21 §§, 22 § första stycket samt 24 och 24 a §§ sägs äga motsvarande tillämpning.

Beträffande förfarande, som enligt denna paragraf är beroende av framställarens samtycke, skall vad i 9 §, 11 § första stycket, 14 § första stycket, 17 och 21 §§, 22 § första stycket samt 22 a, 22 b, 24 och 24 a §§ sägs äga motsvarande tillämpning.

48 §

Ljudradio- eller televisionsutsändning må icke utan radio- eller televisionsföretagets samtycke återutsändas eller upptagas på anordning, genom vilken den kan återgivas. Utan sådant samtycke må ej heller televisionsutsändning återgivas för allmänheten i biograf eller därmed jämförlig lokal.

Ej må utsändning, som upptagits på anordning varom i första stycket sägs, utan radio- eller televisionsföretagets samtycke överföras från en sådan anordning till en annan förrän tjugufem år förflutit efter det år, då utsändningen ägde rum.

Vad i 9 §, 11 § första stycket, 14 § första stycket, 17, 20 och 21 §§, 22 § första stycket samt 24 och 24 a §§ sägs skall äga motsvarande tillämpning i fall som avses i denna paragraf.

Vad i 9 §, 11 § första stycket, 14 § första stycket, 17, 20 och 21 §§, 22 § första stycket samt 22 a, 22 b, 24 och 24 a §§ sägs skall äga motsvarande tillämpning i fall som avses i denna paragraf.

*Nuvarande lydelse**Föreslagen lydelse*

49 §

Katalog, tabell eller annat dylikt arbete, vari sammanställts ett stort antal uppgifter, må ej utan framställarens samtycke eftergöras, förrän tio år förflutit efter det år, då arbetet utgavs.

Vad i 9 §, 11 § första stycket samt 14, 24 och 24 a §§ sägs skall äga motsvarande tillämpning beträffande arbete som avses i denna paragraf. Är sådant arbete eller del därav föremål för upphovsrätt, må den ock göras gällande.

Vad i 9 §, 11 § första stycket samt 14, 22 a, 22 b, 24 och 24 a §§ sägs skall äga motsvarande tillämpning beträffande arbete som avses i denna paragraf. Är sådant arbete eller del därav föremål för upphovsrätt, må den ock göras gällande.

58 §

Rätt domstol i mål om ljudradio- eller televisionsutsändning i strid mot denna lag är Stockholms tingsrätt. Samma lag vare i mål om ersättning som avses i 9 § andra stycket, 14 § andra stycket, 16 §, 22 § andra stycket eller 47 §.

Rätt domstol i mål om ljudradio- eller televisionsutsändning i strid mot denna lag är Stockholms tingsrätt. Samma lag vare i mål om ersättning som avses i 9 § andra stycket, 14 § andra stycket, 16 §, 22 § andra stycket, 22 b § *andra stycket* eller 47 §.

Förslag till**Lag om ändring i lagen (1960: 730) om rätt till fotografisk bild**

Härigenom förordnas i fråga om lagen (1960: 730) om rätt till fotografisk bild att 6 och 20 §§ skall ha nedan angivna lydelse.

*Nuvarande lydelse**Föreslagen lydelse*

6 §

Med Konungens tillstånd och på de villkor, som däri angivas, må arkiv och bibliotek för sin verksamhet framställa exemplar av fotografisk bild.

Vad i 22 b § andra stycket lagen (1960: 729) om upphovsrätt till litterära och konstnärliga verk är stadgat om exemplar av verk skall äga motsvarande tillämpning i fråga om exemplar av fotografisk bild.

Nuvarande lydelse

Föreslagen lydelse

20 §

Rätt domstol i mål om televi-
sionsutsändning i strid mot denna
lag är Stockholms tingsrätt. Sam-
ma lag vare i mål om ersättning
som avses i 7 eller 9 § eller 12 §
andra stycket.

Rätt domstol i mål om televi-
sionsutsändning i strid mot denna
lag är Stockholms tingsrätt. Sam-
ma lag vare i mål om ersättning
som avses i 6 § *andra stycket*, 7
eller 9 § eller 12 § andra stycket.

Förslag till

Lag om arkivexemplar av vissa ljud- och bildupptagningar

Härigenom förordnas som följer

1 § Av varje ljudupptagning och upptagning av rörliga bilder, varav exemplar utlämnas för spridning eller göres tillgängliga för allmänheten på annat sätt, skall, i den mån ej annat föreskrives i det följande, ett exemplar (arkivexemplar) utan ersättning avlämnas till det arkiv som regeringen bestämmer.

2 § Arkivexemplar skall vara fullständigt, felfritt och försett med samma uppgifter som de exemplar som göres tillgängliga för allmänheten. Om dessa exemplar är inneslutna i fodral eller annat omslag, skall arkivexemplaret vara inneslutet på samma sätt.

3 § Arkivexemplar skall avlämnas av den, på vars beställning exemplar av upptagningen har framställts, eller, om exemplar har framställts endast utom riket, av den som har infört exemplaren till riket.

Regeringen eller, efter dess bemyndigande, det arkiv som avses i 1 § kan föreskriva att arkivexemplar i stället skall avlämnas av den som har framställt exemplar eller har gjort exemplar tillgängligt för allmänheten.

4 § Arkivexemplar skall avlämnas inom tre veckor från den dag då exemplar av upptagningen först gjordes tillgängligt för allmänheten.

Regeringen eller, efter dess bemyndigande, det arkiv som avses i 1 § kan medgiva att arkivexemplar avlämnas senare.

5 § Med upplaga avses i denna lag vad som på en gång framställes här i riket eller införes hit.

6 § Från avlämningsskyldigheten undantages

1. ljudupptagning med en upplaga av mindre än tjugo exemplar,
2. ljudupptagning med en upplaga av lägst tjugo men mindre än ett-hundra exemplar, under förutsättning att inom den i 4 § föreskrivna tiden i stället anmälan med uppgifter om upptagningen göres till arkivet; den som gjort sådan anmälan skall bevara ett arkivexemplar av upptagningen i tre veckor därefter och på begäran avlämna detta,
3. ljudupptagning, av vilken arkivexemplar har avlämnats i samband med att annan upplaga har gjorts tillgänglig för allmänheten, om den nya upplagan ej innefattar någon förändring,
4. ljud- eller bildupptagning, av vilken exemplar skall användas en-

dast i ljudradio- eller televisionsutsändning,

5. ljud- eller bildupptagning, av vilken exemplar skall användas endast som ett led i offentligt framförande, om användandet ej är det huvudsakliga i framförandet.

Regeringen eller, efter dess bemyndigande, det arkiv som avses i 1 § kan även i andra fall medgiva undantag från avlämningskyldigheten.

7 § Den som avlämnat arkivexemplar av bildupptagning har rätt att få tillbaka exemplaret sedan arkivet haft skälig tid för framställning av kopia för arkivering.

8 § Den som uppsåtligen eller av oaktsamhet bryter mot 1-4 §§ dömes till böter.

9 § Den som icke fullgör avlämnings- eller anmälningsskyldigheten kan på allmän åklagares begäran av domstol vid vite föreläggas att fullgöra sin skyldighet.

Sammanfattning

Enligt utredningsdirektiven skulle kommittén utreda frågor om arkivering m.m. av fonogram, den automatiska databehandlingens databärare och övriga lagringsmedier tillhörande informationsbehandlingsområdet. En samlad bedömning från arkivsynpunkt borde ske med hänsyn till såväl rättsliga, arkivtekniska och ekonomiska förhållanden som till forskningens behov och möjligheter. Utredningsarbetet borde i första hand avse arkivfrågorna för databärare inom riksarkivets huvudsakliga verksamhetsområde, dvs. den statliga förvaltningen.

Med hänsyn till den mycket omfattande bild- och ljudupptagning som sker i annat sammanhang, främst inom Sveriges Radio, och den betydelse detta material har för forskningen, borde kommittén enligt direktiven också i samråd med Sveriges Radio redovisa de problem och rekommendera de åtgärder som ur arkivsynpunkt kan föreligga för sådana samlingar av ljud- och bildupptagningar hos Sveriges Radio som är av betydelse i föreliggande sammanhang.

Genom tilläggsdirektiv har kommittén vidare fått i uppdrag att, utöver frågor om arkivering av bild- och ljudupptagningar hos Sveriges Radio, utreda allmänna arkiveringsproblem sammanhängande med bild- och ljudupptagningar. Särskilt borde nationalfonotekets framtida ställning och uppgifter beaktas, liksom möjligheterna till samverkan mellan skilda institutioner på detta område.

I det nu framlagda betänkandet behandlar kommittén arkiveringsfrågor som berör ljud- och bildupptagningar hos Sveriges Radio samt ljud- och bildupptagningar som görs tillgängliga för allmänheten på annat sätt än genom radio och tv, såsom grammofonskivor och andra fonogram, spelfilmer, videogram osv. Betänkandet behandlar tekniska, rättsliga, organisatoriska och ekonomiska frågor. Bl.a. framläggs förslag om ändringar i den upphovsrättsliga lagstiftningen som möjliggör en mera allmän arkivering av material, som förekommer i radio- och tv-sändningar, för forsknings- och andra studieändamål. Vidare föreslår kommittén en ny lag som innebär skyldighet att till en offentlig arkivinstitution avlämna arkivexemplar av ljud- och bildupptagningar som görs tillgängliga för allmänheten i form av fonogram, spelfilm och videogram – en motsvarighet till lagen om skyldighet att avlämna biblioteksexemplar av tryckta skrifter.

I fråga om olika databärares arkivbeständighet framläggs vissa synpunkter och förslag. Eftersom undersökningar av olika databärares beständighet alltså pågår är det emellertid kommitténs avsikt att i ett senare betänkande mera ingående behandla beständighetsfrågorna samt frågor om arkivklimat och vård av arkivmaterial.

Under arbetet med delbetänkandet har kommittén samrått med kungl. biblioteket, Sveriges Radio och Svenska filminstitutet.

I delbetänkandets första del (I BAKGRUND) tecknas bakgrunden till kommitténs förslag. Här lämnas en översikt över radio- och tv-verksamheten i landet samt en redogörelse för den nuvarande arkiveringen hos Sveriges Radio av ljud- och bildupptagningar som förekommer i sändningsverksamheten. I anslutning härtill redovisas synpunkter som i olika sammanhang har framförts på den nuvarande arkivsituationen hos Sveriges Radio och på möjligheterna att ta del av arkivmaterial (2 kap.). På motsvarande sätt ges en översikt över fonogrambranschens uppbyggnad i landet samt en redogörelse för den nuvarande arkiveringen på detta område (3 kap.). Delbetänkandets första del upptar också en översikt över film- och videogrambranscherna samt en redogörelse för den nuvarande arkiveringen (4 kap.). I anslutning till redogörelserna för arkiveringen inom landet av ljud- och bildupptagningar redovisas exempel på hur motsvarande frågor lösts utomlands.

Uttrycket AV-material används som ett samlande begrepp för olika hjälpmedel vid undervisning och annan informationsförmedling. AV-material utgörs av kombinationer av auditivt och visuellt material, såsom av ljudupptagningar på grammofonskiva eller ljudkassett kombinerade med tryckt text eller bild eller bildupptagning på film eller av auditivt och visuellt material sammanställt i form av ljudfilm eller videogram (videokassett eller bildskiva). Produktionen och distributionen av AV-material samt arkiveringen av sådant material berörs också i delbetänkandets första del (5 kap.). Dessutom ges en översikt över den internationella och nationella regleringen på upphovsrättens område och över vissa andra författningar av betydelse i sammanhanget (6 kap.).

Delbetänkandets andra del (II KOMMITTÉNS ÖVERVÄGANDEN OCH FÖRSLAG) inleds med en redovisning av argument, som i skilda sammanhang har framförts på arkiveringsfrågan, samt av kommitténs principiella överväganden (7 kap.).

I proposition 1974: 28 sammanfattas målen för den statliga kulturpolitiken i åtta punkter. Ett av dessa mål är att äldre tiders kultur skall tas till vara och levandegöras. Det framhålls att kulturlivet aldrig kan utformas enbart på grundval av de samtida kulturströmningarna. Verksamheten inom flera av de konstnärliga uttrycksformerna bygger till avsevärd del på ett arv från tidigare epoker. Inom teater, dans och musik är äldre verk självklara inslag i institutionernas verksamhet. Vidare framhålls att det i arbetet med att bevara och föra kulturtraditioner vidare är viktigt att insatserna gäller hela samhällets historia.

Många synpunkter har under kommitténs arbete framförts på frågan om arkivering av ljud- och bildupptagningar. Från forskningshåll

har man framhållit vikten av att material som förekommer i radio- och tv-sändningarna blir bevarat. Mycket av detta utgör ett för forskningen oersättligt material. Vidare har man från skilda håll framhållit detta materials betydelse för undervisningen och för den allmänna informationen och debatten. Man synes i allmänhet ha den uppfattningen att alltför litet bevaras och att forskares och andra intresserades möjligheter att ta del av arkiverat material är mycket begränsade. Vad gäller fonogram, film och videogram som görs tillgängliga för allmänheten på annat sätt än genom radio eller tv har framförts synpunkter av liknande innebörd. Arkiveringen är inte tillräckligt omfattande, och dessutom bedrivs arkiveringsverksamheten inte tillräckligt systematiskt.

Mycket av det som produceras och distribueras genom de moderna medierna blir visserligen redan nu bevarat men enligt kommitténs mening är arkiveringen alltför begränsad. I förhållande till sändningarnas omfattning är Sveriges Radios arkivering av sända program tämligen obetydlig. Oklarheter vad gäller de upphovsrättsliga förutsättningarna för arkivering av filmer och liknande upptagningar medför att arkiveringen inte kan byggas upp systematiskt och verkar hämmande på filmarkivens normala verksamhet. Nationalfonoteket arkiverar i huvudsak svenska fonogram. Musik är emellertid internationell på ett annat sätt än språkliga framställningar och därför ger nationalfonotekets samlingar inte någon fullständig bild av fonogramutbudet på den svenska marknaden.

Det nyss nämnda innebär inte bara, eller främst, att mycken information, många meningsyttringar och många kulturyttringar utan motsvarighet i äldre tider går förlorade. Det som nu bevaras i arkiv och bibliotek kommer att ge en mycket mindre fullständig bild av nutidens verksamhet inom kultur, vetenskap, teknik och administration än vad vi nu har av gångna tiders. Kommittén anser därför att det är av stor vikt att information, opinionsbildning, kulturella framställningar m.m. som läggs fram inför offentligheten genom de moderna medierna, såsom radio, tv, fonogram, film och videogram, blir bevarade i en omfattning som någorlunda svarar mot vad som är fallet med tryckta skrifter.

Även om man i princip bör sträva efter en total arkivering, är därmed inte sagt att varje gallring är utesluten. Även bortsett från dupletter, repressändningar i radio eller tv och liknande kan det visa sig nödvändigt att nedbringa arkivbeståndet genom att gallra ut mindre väsentligt material. Ett skäl i varje fall till en början arkivera allt eller en mycket stor del är dock att grunderna för utgallring kan vara lättare att bestämma efter något eller några årtionden sedan man fått perspektiv över vad som kan vara av intresse för framtida forskning. I fråga om radiosändningarna har kommittén funnit att en total arkivering knappast blir dyrare än en partiell, grundad på urval. En total arkivering av tv-sändningarna skulle däremot ställa sig mycket kostsam, och kommittén föreslår därför viss gallring i detta material i nära anslutning till inspelningen för arkiveringsändamål, inte bara av rena represser utan också av annat material (9 kap.). I övrigt bör det enligt kommitténs mening tills vidare hållas öppet i vad mån gallring skall ske.

Gallring kan bli nödvändig av utrymmesskäl men å andra sidan kan det skapas ny teknik som möjliggör inspelning på medier som kräver mindre utrymme.

Kommittén framlägger förslag till tekniska lösningar i fråga om arkiveringen av radio- och tv-sändningar, fonogram, film och videogram (8 kap.). Beträffande radiosändningarna innebär förslagen att radions tre riksprogram samt merparten av utlandsprogrammen spelas in parallellt på fyra olika spår på samma magnetband – väsentligen enligt samma princip som nu tillämpas för referensupptagningarna men med bättre kvalitet på upptagningarna. Kommittén föreslår en inspelningsutrustning med långt driven automatisering, vilket medför att behovet av personal för inspelningsverksamheten blir litet trots att verksamheten kommer att pågå så gott som dygnet runt. Upptagningarna skall fungera både som referensupptagningar och som arkivinspelningar. Inspelningarna skall ske vid sändningsföretaget (Sveriges Radio). Regionala- och lokala radiosändningar skall med kommitténs förslag spelas in lokalt inom respektive distrikt. Också dessa inspelningar skall ha den dubbla funktionen av referensupptagningar och arkivinspelningar.

Vidare föreslår kommittén att samtliga tv-sändningar skall spelas in på magnetband (videoband) för arkiveringsändamål – riksprogrammen centralt i Stockholm samt regionala sändningar lokalt inom respektive distrikt. Inspelningen skall ombesörjas av sändningsföretaget (Sveriges Radio). Inspelningarna skall – liksom för radions del – också fylla funktionen som referensupptagningar. För inspelning av riksprogrammen skall användas en särskild inspelningsutrustning som ger väsentligt bättre kvalitet på upptagningarna än vad som är fallet med de nuvarande referensupptagningarna. Bl.a. medger den upptagning av bilden i färg. Såsom tidigare nämnts föreslår kommittén av kostnads-skäl en viss gallring i tv-materialet i nära anslutning till inspelningstillfallet. Kommittén har funnit att material motsvarande ungefär 40 % av den totala sändningstiden för riksprogrammen i tv, häri inbegripna rena repris-sändningar, kan gallras ut utan att man fördenskull avlägsnar sig från den principiella målsättningen för arkiveringsverksamheten (9 kap.). Denna gallring skall enligt kommitténs förslag ske när inspelningarna inte längre behövs som referensupptagningar – i regel sex månader efter sändningstillfallet. Det material som skall bevaras överförs då till särskilda arkivband, varefter originalbanden avmagnetiseras och används på nytt för originalinspelning. Gallringen skall sålunda ske i samband med överföringen till särskilda arkivband.

Grammofonskivor bereder i regel inte några speciella problem med hänsyn till arkivbeständigheten. När det gäller andra typer av fonogram, såsom ljudkassetter, kan arkivbeständigheten variera. En faktor av betydelse är t.ex. kvaliteten på det magnetband som används i kassetten. Man får därför från fall till fall pröva om sådana fonogram kan arkiveras i original eller om upptagningarna behöver överföras på nytt underlag, såsom magnetljudband som är lämpade för långtidsförvaring.

Arkiveringen av filmupptagningar bereder speciella problem ur beständighetssynpunkt. Särskilt färgfilmen ställer mycket höga krav vad

gäller arkivklimat och handhavande, och även under de bästa betingelser är det omöjligt att undvika kvalitetsförsämringar. Färgbilden kan inte bibehållas i sitt ursprungliga skick utan förändras gradvis. Mot den bakgrunden föreslår kommittén att upptagningar på film, som skall arkiveras, överförs på magnetband (videoband). Bildupptagningar på andra databärare än film, såsom magnetband i videokassetter och bildskivor, blir allt vanligare. Dessa databärare befinner sig ännu i ett utvecklingskede och det är för tidigt att ta ställning till deras arkivbeständighet. Kommittén föreslår därför att även upptagningar på dessa nya databärare, liksom filmupptagningarna, tills vidare överförs på särskilda magnetband (videoband) vid arkiveringen.

Vid en vidgad, mera allmän arkivering för forsknings- och andra studieändamål av material som offentliggörs genom radio, tv, fonogram, film och videogram uppkommer vissa rättsliga frågor, bl.a. upphovsrättsliga (10 kap.). Möjligheterna att inom ramen för gällande lagstiftning arkivera sådant som offentliggörs genom fonogram är relativt goda så till vida att arkivinstitutionen har möjlighet att förvärva fonogram i handeln och hålla dessa tillgängliga för allmänheten. Man kan dock inte bortse från svårigheter i en del fall att på denna väg genomföra en systematisk arkivering. I fråga om material som offentliggörs genom radio, tv och film är läget det att inte bara insamlandet av material utan också utnyttjandet av materialet så gott som helt måste bygga på frivilliga överenskommelser med rättighetshavarna (upphovsmän, artister m.fl.).

Kommittén anser att en mera generell arkivering måste bygga på förutsättningen att det material som skall bevaras verkligen ställs till förfogande och att det ges möjligheter att utnyttja arkivmaterialet. Med hänsyn härtill föreslår kommittén ändringar i den upphovsrättsliga lagstiftningen som innebär att upphovsrättsligt skyddade framställningar, som återges i radio eller tv, utan rättighetshavarnas samtycke får spelas in för arkiveringsändamål. En motsvarande rätt föreslås i fråga om framställningar genom film och videogram, vilka offentliggörs på annat sätt. Dessutom skall arkivinstitutionen ha rätt att för sin verksamhet framställa kopior av arkiverat material. De närmare föreskrifterna för arkiveringsverksamheten skall enligt förslaget meddelas i administrativ ordning av regeringen.

Vidare framlägger kommittén förslag till lag om skyldighet att avlämna arkivexemplar av ljudupptagningar och upptagningar av rörliga bilder, som görs tillgängliga för allmänheten. Uttrycket rörliga bilder syftar på upptagningar som på teknisk väg kan återges i form av rörliga bilder. En förutsättning för leveransskyldighet är att exemplar av upptagningen har gjorts tillgängligt för allmänheten. Sådant som kan hänföras till privatlivet, såsom privata inspelningar i hemmet samt upptagningar av vilka exemplar används endast i slutna kretsar, faller utanför lagens tillämpningsområde. Under leveransskyldigheten faller i princip grammofonskivor och andra fonogram som saluförs i handeln, lånas eller hyrs ut eller delas ut gratis. Vidare omfattar leveransskyldigheten upptagningar av rörliga bilder, såsom filmer och videogram, av vilka exemplar används för återgivning vid offentliga tillställ-

ningar eller av vilka exemplar (kopior) säljs i handeln, hyrs eller lånas ut eller delas ut gratis.

Arkivexemplar skall avlämnas utan ersättning. Bl.a. av kostnadsskäl föreslås emellertid att den, som har avlämnat arkivexemplar av bildupptagning, skall ha rätt att få tillbaka detta sedan arkivet har haft skälig tid att framställa en kopia för arkivering. Leveransskyldigheten skall i regel fullgöras av den, på vars beställning de exemplar som görs tillgängliga för allmänheten har framställts, eller, om sådana exemplar har framställts endast utomlands, av den som har infört exemplaren till riket. Vissa inskränkningar i den principiella leveransskyldigheten föreskrivs, bl.a. i fråga om ljudupptagningar med mindre upplaga.

Kommittén föreslår att upptagningar av radio- och tv-sändningar samt arkivexemplar av ljud- och bildupptagningar, som har avlämnats i enlighet med lagen om leveransskyldighet, liksom andra upptagningar arkivinstitutionen kan förvärva, skall vara undantagna från begreppet allmän handling under förutsättning att materialet inkommit till institutionen uteslutande för förvaring och vård eller forsknings- och studieändamål eller, i fråga om radio- och tv-sändningar, som referensupptagningar. Detta innebär att vissa ändringar måste göras i tryckfrihetsförordningen.

Rätten att ta del av upphovsrättsligt skyddat arkivmaterial skall enligt kommitténs förslag regleras i administrativ ordning genom föreskrifter utfärdade av regeringen. Dessa föreskrifter bör innehålla att arkivinstitutionen inte får tillhandahålla exemplar av material som inte har offentliggjorts (i upphovsrättslig mening, dvs. med rättighetshavarens samtycke gjorts tillgängligt för allmänheten). Vidare bör föreskrifterna innehålla att exemplar av offentliggjort material får tillhandahållas bara för forskning och annat studium. För forskning bör material kunna tillhandahållas inte bara inom institutionen utan också genom att kopia lämnas ut för bruk utanför institutionen. Om ändamålet är annat studium än forskning bör kopia få lämnas ut för bruk utom institutionen bara om det är uppenbart att utlämnandet inte utgör intrång i rättighetshavarens normala utnyttjande av sin prestation. Allt utnyttjande av upphovsrättsligt skyddat arkivmaterial utöver det nu nämnda skall enligt kommitténs förslag i princip förutsätta avtal mellan institutionen och rättighetshavarna. Kommittén föreslår dock en regel om s.k. avtalslicens.

Kommittén anser att övervägande skäl talar för att arkiveringen av ljud- och bildupptagningar, som avses med förslaget, förläggs till en gemensam central institution (11 kap.). Denna arkivinstitution skall ha till uppgift att arkivera upptagningar, oavsett om det gäller radio- eller tv-sändningar, fonogram, filmer eller videogram. Kommittén tar inte ställning till frågan om huvudmannaskapet för arkivinstitutionen utan hänvisar till att utredningar för närvarande pågår angående den framtida organisationen av den offentliga biblioteksverksamheten och till att även styrelsefunktionen inom det offentliga arkivväsendet skall utredas. Frågan om huvudmannaskapet för arkivinstitutionen bör tas upp till behandling inom ramen för detta planeringsarbete.

Nationalfonotekets nuvarande samlingar av ljudupptagningar bör

enligt kommitténs mening överförs till den föreslagna arkivinstituti-
onen. Vidare är det önskvärt att denna får tillgång också till material
som finns bevarat i Sveriges Radios och Svenska filminstitutets arkiv,
antingen så att arkivinstitutionen övertar material eller får göra kopior.

Investeringskostnaderna för den av kommittén föreslagna arkive-
ringsverksamheten har beräknats till ungefär 7,9 milj. kr, exklusive lo-
kalkostnader (1973 års prisnivå). Beräkningen av lokalkostnaderna tor-
de få anstå till dess att lokalfrågan lösts (12 kap.).

Driftskostnaderna för arkiveringsverksamheten har för första året
beräknats till omkring 4,8 milj. kr (1973 års prisnivå). Ej heller här har
lokalkostnader medtagits. Till de beräknade driftskostnaderna kommer
eventuellt vissa kostnader föranledda av att sändningsföretaget enligt
kommitténs förslag skall ombesörja inspelningen av radio- och tv-sänd-
ningarna, såsom viss personal- och lokalkostnad.

The following table shows the results of the various experiments conducted during the year 1917-18. The first column shows the name of the experiment, the second column shows the date, and the third column shows the results. The results are given in terms of the number of plants that survived, the number of plants that were killed, and the number of plants that were injured. The results are also given in terms of the percentage of plants that survived, the percentage of plants that were killed, and the percentage of plants that were injured.

I Bakgrund

1 Inledning

1.1 Direktiven

DAK:s utredningsuppdrag omfattar såväl rättsliga som arkivtekniska frågor. Vidare omfattar uppdraget frågor rörande forskningens behov och registreringsfrågor samt kostnads- och samordningsfrågor.

I anförande till statsrådsprotokollet den 30 juni 1967 yttrade chefen för ecklesiastikdepartementet, statsrådet Edenman bl.a. följande.

”Den snabba tekniska utvecklingen har medfört att en rad nya metoder för att ta upp och lagra information tillkommit. Exempel på sådana databärare är hålkort, hålremsor, skivor, magnetband, magnetiska kortminnen samt olika mikrofotografiska media. Gemensamt för dessa former av databärare är att den på dem lagrade informationen normalt endast kan göras tillgänglig med hjälp av speciell teknisk utrustning för omvandling av informationen till text, bild eller ljud. Av särskild betydelse i sammanhanget är tekniken för den automatiska databehandlingen (ADB).

Den tekniska utvecklingen medför att metoderna på informationsbehandlingsområde förändras snabbt. I ett system använda databärare kan därför efter en tid visa sig vara föråldrade och informationen kan behöva överföras till en ny databärare för att kunna utnyttjas. Överhuvudtaget medför den nya tekniken en rad problem, när det gäller att bevara och utnyttja den lagrade informationen. Förutsättningarna härför avviker väsentligt från dem som legat till grund för gällande bestämmelser och metoder för hantering av vanligt skrift- och bildmaterial.

Med användningen av magnetband och andra moderna databärare har en ny typ av arkivhandlingar uppkommit utan att närmare föreskrifter finns för deras hantering och bevarande. Allmänna arkivstadgan den 10 november 1961 (nr 590) och övriga arkivbestämmelser är främst inriktade på hantering av pappersdokument.

Läget och utvecklingen på berörda områden motiverar enligt min mening att särskilda sakkunniga tillkallas att utreda frågor om arkivering m.m. av fonogram, den automatiska databehandlings media och övriga lagringsmedia tillhörande informationsbehandlingsområdet. En samlad bedömning från arkivsynpunkt bör ske med hänsyn till såväl rättsliga, arkivtekniska och ekonomiska förhållanden som till forskningens behov och möjligheter. Förslag till erforderliga författningsändringar bör läggas fram liksom en redovisning av

de kostnader som blir följden av de regler som föreslås.

Utredningens arbete bör i första hand avse arkivfrågorna för databärare inom riksarkivets huvudsakliga verksamhetsområde, dvs. den statliga förvaltningen. Med hänsyn till den mycket omfattande bild- och ljudupptagning som sker i annat sammanhang, främst inom Sveriges Radio, och den betydelse detta material har för forskningen, bör utredningen i samråd med Sveriges Radio även redovisa de problem och rekommendera de åtgärder som ur arkivsynpunkt kan föreligga för sådana samlingar av ljud- och bildupptagningar hos Sveriges Radio som är av betydelse i föreliggande sammanhang."

I direktiven behandlas därefter olika frågor som bör utredas. Bl.a. nämns vissa arkivtekniska frågor såsom rörande bandens hållbarhet, allmänna principer för bevarande av band, avmagnetisering av band (gallring) samt förvarings- och hanteringsregler. Det framhålls också att forskningens behov måste ägnas uppmärksamhet. Vidare berörs kostnadsfrågorna. Det framhålls att arkiveringens omfattning och t.ex. åtgärderna för att överföra äldre material till modernare databärare måste avgränsas till en kostnadsnivå som kan anses rimlig (utredningsdirektiven är i sin helhet intagna i riksdagsberättelsen år 1968, s. 278 ff.).

Den 30 juni 1972 fick kommittén följande tilläggsdirektiv.

"Kungl. Maj:t uppdrar åt dataarkiveringskommittén att utöver tidigare erhållet utredningsuppdrag rörande bild- och ljudupptagningar hos Sveriges Radio utreda allmänna arkiveringsproblem sammanhängande med bild- och ljudupptagningar. Därvid bör särskilt frågan om nationalfonotekets framtida ställning och uppgifter samt möjligheterna till samverkan mellan skilda institutioner på detta område beaktas. Kommittén bör samråda med kungl. biblioteket och Svenska filminstitutet."

1.2 Utredningsuppdragets uppläggning och genomförande

Enligt de ursprungliga direktiven skulle utredningens arbete i första hand avse arkivfrågorna för de moderna databärarna inom riksarkivets huvudsakliga verksamhetsområde, dvs. den statliga förvaltningen, men också redovisning av problem och rekommendation av åtgärder i fråga om ljud- och bildupptagningar hos Sveriges Radio.

Utredningsarbetet inleddes med att DAK kontaktade statliga myndigheter och institutioner för att få fram underlag för bedömning av behovet av bestämmelser för arkivbildningen på ADB-medier. Vidare uppdrogs åt statens provningsanstalt att undersöka arkivbeständigheten hos magnetband och mikrofilm. DAK kontaktade också Sveriges Radio för utredning av dess arkivfrågor.

Kontakten med statliga myndigheter och institutioner gav vid handen att gallringsproblemen i fråga om arkivbildning på ADB-medier hade central betydelse samt att ADB ökade i omfattning för varje år, blev alltmer komplicerad och berörde alltmera centrala områden inom administration och samhällsliv. Det framkom att stora anskaffningskost-

nader gjorde det synnerligen önskvärt att bl.a. magnetbanden så snart som möjligt kunde friställas för förnyad användning. Med hänsyn härtill prioriterade DAK utredningen av gallringsproblemen vid ADB.

Den 11 november 1969 framlade kommittén delbetänkandet Förslag till gallringsbestämmelser om utgallring hos statliga myndigheter av information på elektromagnetiska databärare m.m. (Utbildningsdepartementet 1969: 8, stencil). Kungl. Maj:t utfärdade på grundval av de förslag, som framlades i delbetänkandet, den 28 juni 1974 kungörelsen (1974: 646) om ändring i kungörelsen (1953: 716) angående utgallring av handlingar hos vissa statsmyndigheter, kungörelsen (1974: 647) om ändring i allmänna arkivstadgan (1961: 590) och kungörelsen (1974: 648) om utgallring ur upptagning för automatisk databehandling.

I ett tidigt skede av utredningsarbetet aktualiserades frågan om inte arkiveringsproblemen rörande ljud- och bildupptagningar hos Sveriges Radio borde behandlas i ett särskilt delbetänkande eftersom denna del av utredningsuppdraget kunde betraktas som i viss mån fristående i förhållande till DAK:s uppdrag i övrigt. Sedan kommittén fått tilläggsdirektiven att utreda allmänna arkiveringsproblem som sammanhänger med bild- och ljudupptagningar – grammofonskivor, ljudkassetter, spelfilmer, videogram osv. – och bl.a. beakta nationalfonotekets framtida ställning och uppgifter, framstod ett delbetänkande som än mera motiverat. Det utvidgade utredningsuppdraget omfattar bl.a. rättsliga, tekniska, organisatoriska och ekonomiska frågor av i många avseenden annan karaktär än beträffande arkiveringen inom den statliga förvaltningen.

Kommittén har mot bakgrund av det nyss sagda valt att i ett särskilt delbetänkande behandla arkiveringsfrågor som berör ljud- och bildupptagningar hos Sveriges Radio samt ljudupptagningar i form av grammofonskivor och andra fonogram och bildupptagningar av typen spelfilmer, videogram och liknande, dvs. sådant material som i huvudsak kan hänföras till nationalfonotekets och Svenska filminstitutets verksamhetsområden.

Delbetänkandet behandlar tekniska, rättsliga, organisatoriska och ekonomiska frågor förknippade med arkivering av ljud- och bildupptagningar på de moderna databärarna. Vad gäller beständighetsfrågorna framläggs vissa synpunkter och förslag. DAK vill emellertid framhålla att undersökningar av olika databärare (bl.a. magnetband) alltjämt pågår, bl.a. hos statens provningsanstalt på kommitténs begäran. Kommittén avser att i ett senare betänkande mera ingående behandla beständighetsfrågorna för olika moderna databärare och framlägga förslag och rekommendationer, bl.a. angående arkivklimat och hantering av arkivmaterial.

Inom ramen för arbetet med delbetänkandet har kommittén mottagit ett antal framställningar och avgett ett antal yttranden. Dessa är förtecknade i bilaga 1 till betänkandet.

Under arbetet med det föreliggande delbetänkandet har kommittén samrått med kungl. biblioteket, Sveriges Radio och Svenska filminstitutet.

1.3 Områdesbestämning och begreppsdefinition

I avd. I av betänkandet redogörs för det nuvarande läget vad gäller arkiveringen av ljud- och bildupptagningar. Redogörelsen har delats in i fyra kapitel som behandlar vart sitt område.

Kapitel 2 om radio och tv behandlar radio- och tv-verksamheten i landet, eller närmare bestämt verksamheten hos Sveriges Radio (SR). Redogörelsen lägger tyngdpunkten på det material som förekommer i radio- och tv-sändningarna men omfattar också en överblick av övrigt material som används i programverksamheten, såsom programmanuskript och annat bakgrundsmaterial.

Kapitel 3 om fonogrammen avser ljudupptagningar på grammofonskiva, magnetband (t.ex. ljudkassetter) och andra databärare av såväl musik som tal och annat ljud, i den mån det inte gäller sådant material som behandlats i redogörelsen för radio och tv. Framställningen avser huvudsakligen fonogram som sprids bland allmänheten genom att exemplar utbjuds i allmänna handeln eller utnyttjas vid offentliga framföranden.

Kapitel 4 om filmen avser bildupptagningar på både film och andra databärare, såsom magnetband. Uttrycket film används som beteckning antingen för själva databäraren (filmremsan) eller för en filmupptagnings informationsinnehåll. I allmänhet framgår av sammanhanget vilken innebörd som avses. I annat fall anges det särskilt. Liksom i fråga om fonogrammen avser redogörelsen i huvudsak bildupptagningar som offentliggörs för allmänheten. En viktig begränsning ligger i att framställningen gäller enbart bildupptagningar med rörliga bilder. Härmed avses upptagningar som på teknisk väg kan återges i form av rörliga bilder, dock inklusive text och stillbilder som ingår i upptagningen samt tal, musik och andra ljud effekter som sammanställts med de rörliga bilderna. Däremot omfattas inte upptagningar som bara består av stillbilder, såsom filmband med serier av stillbilder avsedda att projiceras med uppehåll mellan varje bild eller diabilder.

Audis visuellt material, som behandlas i kapitel 5, kan utgöras av ett fonogram eller en film. Det är emellertid mycket vanligt att AV-material består av olika kombinationer – grammofonskiva plus bok, film plus bok, ljudband plus filmband med stillbilder osv. DAK har valt att i ett särskilt kapitel närmare redogöra för detta material.

Avd. II av betänkandet upptar DAK:s överväganden och förslag. Även här behandlas i viss utsträckning de olika områdena - radio och tv, fonogrammen samt filmen – vart för sig, bl.a. vad gäller tekniska och rättsliga frågor. Innebörden av begreppen radio och tv, fonogram samt film är emellertid densamma som i Avd. I, såvida inte annat anges.

Facktermer

Bildskiva

En motsvarighet till grammofonskivan. Bildskivan kan innehålla såväl ljud- som bildinformation. Bildskivan spelas upp på en speciell typ av skivspelare

som omvandlar informationen till elektroniska signaler (ljudsignaler plus videosignal). Dessa matas in i en tv-apparat och förvandlas till ljud och bild.

Brusreduceringsystem

En typ av elektronik som (vanligen med s.k. kompressions-expansionsteknik) används för att reducera bakgrundsbrus. Varumärkesexempel: Dolby, DNL.

Decibel (dB)

Enhet som inom elektroniken och akustiken används för att ange förhållande mellan två signalstyrkor, t.ex. spänning och ljudtryck. Den mänskliga hörseln kan endast med svårighet uppfatta styrkeskillnader hos ljudet som är mindre än 3 dB, och ca 10 dB upplevs som en fördubbling av styrkan hos ljudet (för vetenskaplig definition av dB m.fl. termer, se SEN-norm 01 15 01).

Distorsion

Ljutförvrängning. Exempel: En förstärkaranläggning kan ge ett tillskott av övertoner som inte finns hos originalmaterialet (harmonisk distorsion). En extra blandningston kan även uppstå när flera toner spelas samtidigt (intermodulation). Viss distorsion förekommer också vid gravering och framställning av matriser för grammofonskivor. – Normalt brukar en distorsion om några få procent kunna tolereras.

Dolby

Dolby, varumärke, se brusreduceringsystem.

Helical-scan

Snedspårssystem för inspelning på videoband. Signalen registreras snett över magnetbandets bredd och inte, som t.ex. är fallet med ljudupptagningar, på ett spår i magnetbandets längdriktning.

Konvertering

Överföring (t.ex. av ljud- eller bildupptagning) till databärare med annan representation av data (kodning) eller till annan typ av databärare.

Kopieringseffekt

Ekoeffekt vid uppspelning av ljudupptagning på magnetband. Effekten orsakas av att intill varandra liggande bandslingor magnetiserar varandra. En liknande effekt kan förekomma vid tätt liggande spår på grammofonskiva.

Masterkopia

Kopia av originalupptagning (mastern). Masterkopian används för framställning av större serier kopior (t.ex. visningskopior av spelfilmer).

Multiplexer

Spegelanordning som används vid överföring av upptagning på film till videoband.

Print-through effect

Kopieringseffekt.

Scanner (Filmscanner)

Utrustning för elektronisk avsökning (scanning) av upptagning på film och

överföring av informationen till videosignal. Videosignalen kan nyttjas för att framställa bild i tv-bildskärm eller kan lagras på videoband.

Telefilm

Bild och ljud överfört på film genom konvertering från videosignal och ljudsignal, antingen från videokamera jämte mikrofon eller från videobandspelare.

Bandhastigheter för ljudbandspelare,
uttryckta dels i cm/sek., dels i tum/sek.

cm/sek.	tum/sek.
2,4	15/16
4,75	1 7/8
9,5	3 3/4
19	7 1/2
38	15

2 Radio och tv

2.1 Inledning

2.1.1 *Allmänt om Sveriges Radios verksamhet*

Sveriges Radios (SR) verksamhet regleras främst genom bestämmelser i radiolagen (1966: 755) och radioansvarighetslagen (1966: 756) samt avtalet år 1967 mellan staten och Sveriges Radio aktiebolag. Som vägledande får också anses uttalanden i förarbetena till de nämnda lagarna (prop. 1966: 136, SU 1966: 163 och rskr. 1966: 388).

Enligt radiolagen förbehålls ett enda företag rätten att bestämma vilka program som skall förekomma i radio och tv inom landet. Denna ensamrätt skall enligt lagen utövas opartiskt och sakligt samt i övrigt efter riktlinjer som fastställs genom avtal mellan staten och programföretaget. Förhandsgranskning eller annan form av censur av programmen från myndighets sida är förbjuden. Däremot kan program-sändningarna i efterhand granskas av ett särskilt organ, radionämnden.

Radioansvarighetslagen reglerar yttrandefriheten i radio- och tv-program som svenskt programföretag får anordna med ensamrätt. Enligt lagen skall det för varje program finnas en av programföretaget förordnad ansvarig programutgivare. Denne har till uppgift att förebygga yttrandefrihetsbrott och bär i regel ensam det straffrättsliga ansvaret för sådant brott i sänt program. Programutgivaren är jämte programföretaget skadeståndsskyldig för yttrandefrihetsbrott. Program får ej sändas mot programutgivarens vilja.

Det nu gällande avtalet mellan staten och SR tillkom år 1967 och ersatte ett tidigare avtal från år 1959. Avtalet gäller under tio år, räknat från den 1 juli 1967. Avtalet reglerar SR:s rättigheter och skyldigheter i fråga om rundradiosändning och programverksamhet. SR har ensamrätt att bestämma vilka program som skall sändas från sändare i Sverige. Med ensamrätten följer skyldighet att bedriva programverksamhet. Enligt avtalet skall det under företagsledningen finnas särskilda programenheter för programverksamheten samt en teknisk enhet. SR åläggs vidare att hävda de grundläggande demokratiska värdena och att bedriva programverksamheten med beaktande av radiens och tv:s centrala ställning i samhället. Avtalet innehåller dessutom bl.a. vissa riktlinjer för olika typer av program som bör förekomma så att olika intressegrupper skall tillgodoses.

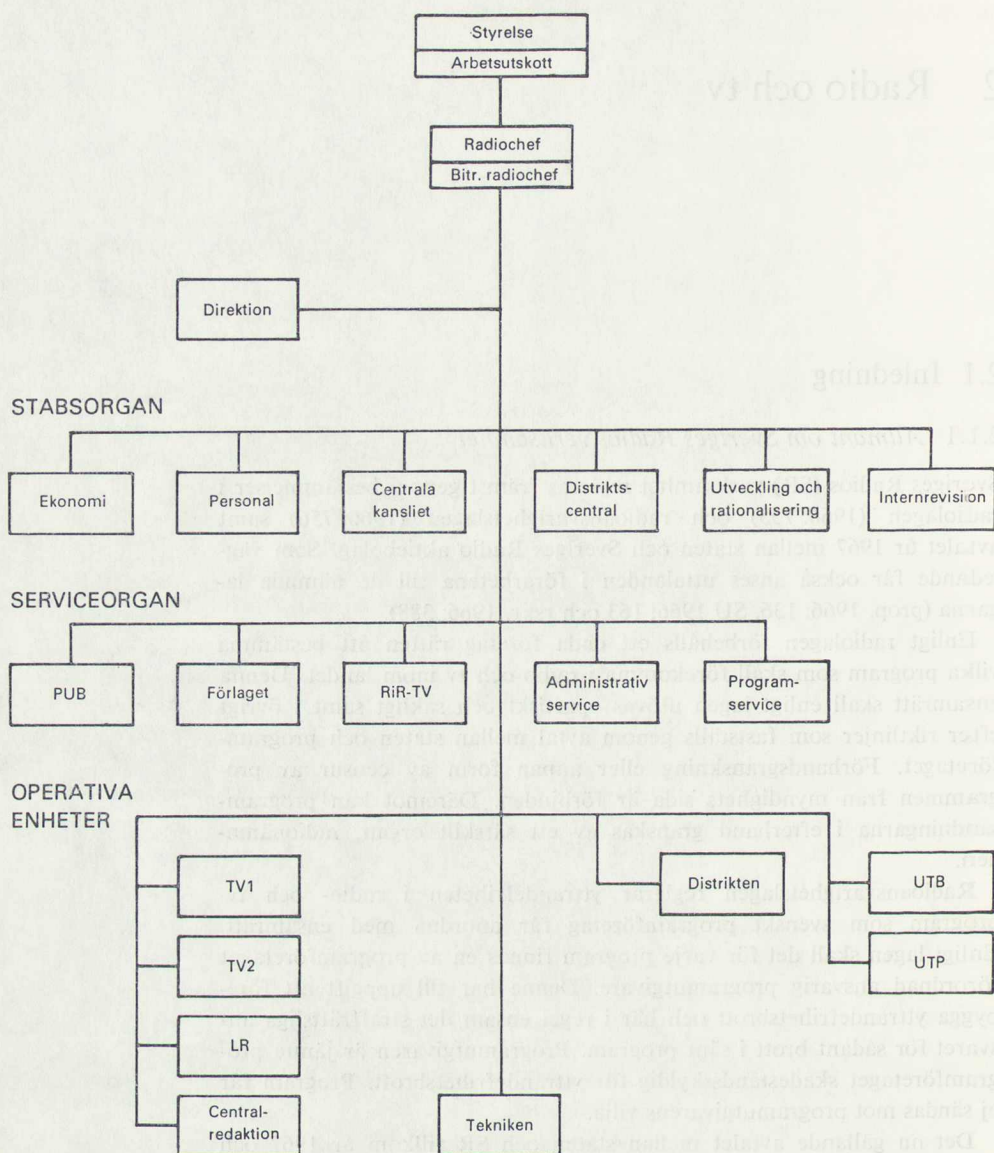

Figur 2.1 SR:s organisation.

Huvuddragen av SR:s organisation fr.o.m. den 1 januari 1974 framgår av figur 2.1.

Ledningen av SR utövas av styrelsen och radiochefen, assisterad av en biträdande radiochef och direktion. Under företagsledningen finns särskilda programenheter, nämligen ljudradion, TV 1 och TV 2, utbildningsprogrammet, utlandsprogrammet samt distrikten. Från hösten 1972 finns dessutom vid sidan av programenheterna en central nyhetstjänst som svarar för nyhetskommunikéerna i både radio och tv och som har hand om tv-sporten och utlandskorrespondenternas verksam-

het. För den tekniska driften finns en teknisk enhet.

Radion (LR) leds av en programdirektör som biträds av ett kollektiv – centrala programledningen (CPL). Programproduktionen handhas av ett antal produktionsgrupper i Stockholm och i distrikten.

TV 1 har som bas för sin verksamhet ett antal projektgrupper som utformar program. Ansvarig projektledare utses av programledningen. Programdirektören för TV 1 biträds av ett kollektiv, programrådet, som visserligen inte fattar beslut men utformar underlag för programdirektörens beslut i fråga om programinnehåll, produktionsförhållanden m.m.

TV 2 leds av en grupp funktionärer som tillsammans omspannar alla ansvarsområden. Programmedarbetare av alla kategorier ingår i produktionsgrupper med preciserade programuppgifter av permanent eller tillfällig natur. I policyarbetet medverkar TV 2:s medarbetare främst genom s.k. kanalmöten. Idé- och programarbete bereds i grupper.

Centralredaktionen är direkt underställd radiochefen och svarar genom telegramredaktionen för de faktagivande nyhetsprogrammen i radio och tv. Sportredaktionen för tv och utlandskorrespondenterna sorterar också under centralredaktionens ledning.

Det kan nämnas att arkivfunktioner fullgörs inom enheterna Administrativ service och Programservice.

Distrikten har till uppgift att producera bidrag till radions och tv:s riksprogram samt regionala och, i viss mindre omfattning, lokala radioprogram. Efter beslut våren 1972 pågår dessutom försök med regionala tv-sändningar. Den nuvarande distriktsorganisationen innebär att varje distrikt är ett självständigt organ direkt under företagsledningen. Nödvändig samordning, planering och kontroll av verksamheten sköts av en distriktscentral i Stockholm. Denna har dock ej rätt att ge några direktiv om distriktens verksamhet. Distrikten kontaktar i stället normalt de olika programorganen i Stockholm.

En intern distriktsutredning inom SR föreslog år 1969 att distrikten med huvudsakligen bibehållen självständighet skulle sammanföras eller samverka i större enheter – regioner – med regioncentraler (resurscentraler). SR:s styrelse beslutade år 1970 i enlighet med utredningsförslaget. Regionindelningen gäller så gott som helt tv-verksamheten men viss samverkan för radions riksprogram berörs också. Regionindelningen innebär inte någon förändring av distriktens ställning. Dessa skall även i fortsättningen vara direkt underställda radiochefen. Där emot medför regionindelningen vissa nya uppgifter för de distrikt som har regioncentral på huvudorten. Det förutsätts att distrikten inom en region skall etablera långt gående samverkan inte minst när det gäller planering av program och programinslag för riksprogrammet i tv och produktion av regionala tv-program. Vidare förutsätts långt gående samverkan i fråga om användningen av regionens gemensamma produktionsresurser.

Indelningen i distrikt och regioner framgår av följande karta och uppställning (tabell 2.1 och figur 2.2), båda hämtade ur RUT 69:s betänkande (sid. 53 och 54).

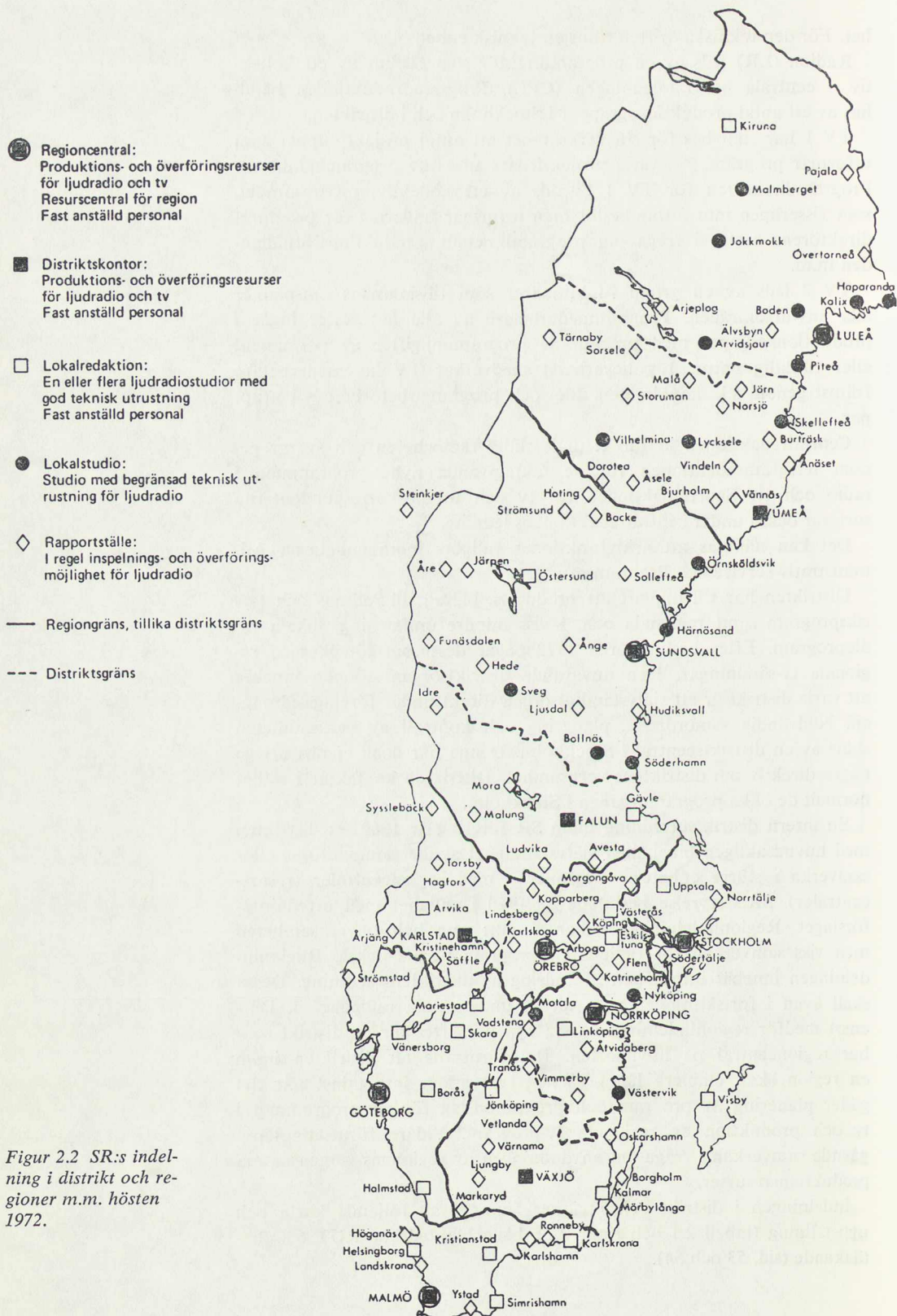

Figur 2.2 SR:s indelning i distrikt och regioner m.m. hösten 1972.

Tabell 2.1 SR:s indelning i distrikt och regioner m.m. hösten 1972.

<i>Region</i>	Distrikt	<i>Regioncentral</i> Distriktskontor	Verksamhets- område (län)
1	2	3	4
<i>Övre Norrland</i>	Norrbottnen Västerbottnen	<i>Luleå</i> Umeå	BD AC
<i>Nedre Norrland</i>	Nedre Norrland Gävle Dala	<i>Sundsvall</i> Falun	X, Y, Z W, X, C
<i>Mellansvenska</i>	Mellansvenska Värmland	<i>Örebro</i> Karlstad	D, T, U S
<i>Östra</i>	Östra Småland	<i>Norrköping</i> Växjö	E, H, I F, G, H
<i>Västra</i>	Västra	<i>Göteborg</i>	N, O, P, R
<i>Södra</i>	Södra	<i>Malmö</i>	K, L, M
–	Stockholm	Stockholm	AB, C

Utbildningsprogramenheten (UTB) producerar skolradio- och skol-tv-program enligt avtal med skolöverstyrelsen. Enheten producerar dessutom program för lärare, och en särskild sektion producerar program för vuxna.

Utlandsprogramenheten (UTP) producerar program avsedda att sändas från Sverige till utlandet. Vidare distribuerar enheten inspelade program för sändning i andra länder (transcription service) samt producerar tv-film för utländsk publik. Verksamheten omfattar sju språkgrupper – svenska, portugisiska, engelska, franska, ryska, tyska och spanska.

Den tekniska enheten har hand om den tekniska driften med därtill hörande anläggningar och utrustning. Enheten handhar också företagets byggnadsverksamhet.

2.1.2 Samarbete med SR

Sedan DAK i enlighet med sina direktiv (se avsnitt 1.1) tagit kontakt med SR genom skrivelse den 28 mars 1968, företog kommittén studiebesök hos SR den 13 juni 1968, varvid de olika arkivenheterna hos SR förevisades och beskrevs för kommittén. Vidare har utredningens sekreterare samt vissa ledamöter och experter i utredningen fortlöpande under utredningsarbetets gång haft överläggningar med företrädare för SR och gjort studiebesök där, allt för att söka få en så allsidig bild av arkiveringsverksamheten som möjligt. DAK har därjämte fått ta del av material som utarbetats inom SR och som varit av värde för utredningsarbetet. DAK har följt utvecklingen av katalogiseringsarbetet vid arkivenheterna hos SR. Programdirektören Nils-Olof Franzén har från november 1972 fungerat som SR:s kontaktman med DAK.

2.1.3 Utredningar om radio och tv

1960 års radioutredning (RU), som enligt utredningsdirektiven skulle utreda frågan om ljudradions framtidsproblem samt televisionens framtida utveckling, upptog i sitt betänkande år 1965 (SOU 1965: 20 o. 21)

bl.a. forskningsfrågor och i samband därmed även arkivfrågan hos SR. RU konstaterade att det förelåg behov av forskning om radio och tv samt skisserade denna forsknings förutsättningar och allmänna inriktning och gav exempel på önskvärda svenska forskningsprojekt. På tal om arkivfrågan anförde RU att det för att lösa uppgifter inom radio- och tv-forskningen krävdes tillgång till arkivmaterial samt praktiska och tekniska möjligheter att utnyttja arkivmaterialet. RU sammanfattade i sju punkter bestämda anspråk då det gällde vilket material som borde tillvaratas i ett arkiv sådant som SR:s, som enligt RU i praktiken är ett nationalarkiv (närmare redogörelse för de sju punkterna lämnas i avsnitt 2.2.6). RU konstaterade vidare att de angivna anspråken tämligen väl sammanföll med de arkiveringsprinciper som redan tillämpades hos SR men att det vid utnyttjandet av arkivet för forskningsändamål röjdes en rad praktiska problem som måste lösas om arkivet skulle kunna fungera som en institution till forskningens och undervisningens tjänst. RU föreslog därför att det för att man skulle uppnå tillfredsställande forskarservice skulle inrättas forskarrum hos SR, försedda med nödvändig teknisk utrustning, och att en amanuensbefattning för forskarservice hos SR skulle inrättas.

Enligt RU kunde man vidare föreställa sig en utveckling av massmedieforskningen lämpligen i tre etapper. Under den första etappen skulle man tillskapa forskardocenturer på olika universitetsorter och inom såväl samhällsvetenskapliga som humanistiska discipliner. Dessa befattningshavare skulle få nödvändiga resurser i form av lokaler, apparatur och biträdespersonal för att bedriva sin forskning rationellt. I den andra etappen skulle man enligt RU:s förslag skapa särskilda massmedieinstitut anknutna till universiteten. Den tredje etappen skulle enligt RU bli aktuell först när kvantitativt betydande forskningsresultat nåtts rörande svenska förhållanden – efter 10 eller 15 år. Först då skulle underlag för ett- till trebetygsundervisning på primärstadiet föreligga och undervisningen skulle då kunna brytas ut till ett särskilt ämne – massmediekunskap.

1969 års radioutredning (RUT 69) avgav i mars 1973 betänkandet "Radio i utveckling" (SOU 1973: 8). RUT 69 skulle enligt direktiven utreda frågan om ökat sändningsutrymme i ljudradion för utbildnings- och informationsändamål m.m. men berörde ej arkivfrågorna hos SR. DAK har emellertid under utredningsarbetet beaktat uppgifter och synpunkter som i övrigt framläggs i betänkandet.

Den 5 april 1974 bemyndigades chefen för utbildningsdepartementet att tillsätta en arbetsgrupp för beredande av vissa radio- och tv-frågor. Arbetsgruppen skall med beaktande av remissinstansernas synpunkter bereda de förslag som avlämnats av RUT 69 och överväga vissa frågor rörande produktion av regionala tv-program.

Kungl. Maj:t bemyndigade den 24 juni 1974 chefen för utbildningsdepartementet att tillkalla sakkunniga för att utreda radions och tv:s fortsatta utveckling. I utredningsdirektiven uttalas bl.a. att det är angeläget att man säkerställer rätten att utnyttja program som producerats för etersändning också på annat sätt. De sakkunniga bör pröva olika möjligheter att inom ramen för nu gällande lagstiftning lösa de upp-

hovsrättsliga och ekonomiska problem som följer av att producerade program distribueras i nya former. Vidare uttalas att en friare tillgång för allmännyttiga ändamål till SR:s arkiv är önskvärd för en decentraliserad kulturproduktion. Härvid kan nya organisatoriska lösningar bli aktuella.

2.1.4 Enkäter och reserapporter m.m.

För att få forskningens synpunkter på frågan i vad mån ljud- och bildupptagningar vid SR bör arkiveras har DAK gjort en enkät till ett antal institutioner vid universiteten i Göteborg, Lund, Stockholm, Umeå och Uppsala samt till några andra institutioner och till enskilda forskare, sammanlagt 164 adressater. I enkäten ombads vederbörande att ange sina synpunkter på arkiveringen hos SR, och DAK anhöll om att i första hand få veta i vad avseende SR:s arkiv kan anses vara värdefullt för den forskningsgren som den tillfrågade representerar. Enkäten inbringade endast 49 svar. Enkätsvaren fördelar sig dock på sådant sätt att flertalet forskningsgrenar är representerade. Resultatet av enkäten redovisas i avsnitt 2.4.3. Enkätskrivelsen jämte utsändningslista redovisas vidare i bilaga 2 till betänkandet.

Utomlands arkiverar man i varierande utsträckning ljud- och bildupptagningar från radio och tv. På vissa håll sker det hos programföretagen. I andra fall har särskilda institutioner hand om arkiveringen. Dessa institutioner ingår ibland i biblioteksorganisationen men är ofta helt fristående enheter. I avsikt att söka få en bild av arkiveringsverksamheten utomlands och eventuellt finna uppslag och problemlösningar av värde för utredningsarbetet har DAK studerat bl.a. reserapporter som anställda vid SR lämnat till sitt företag från studieresor i utlandet. Karin Beskow Tainsh, som är chef för inspelningsarkivet vid SR, har i boken *Ljudarkiv vid bibliotek och radioföretag* (Bibliotekstjänst, Lund 1963) lämnat en internationell översikt på området. Den kompletteras med en reserapport som hon lämnat efter en studieresa till ljudarkiv i London, Paris, Hilversum och Frankfurt am Main i augusti 1966. Vidare föreligger reserapporter bl.a. från chefen för tv-arkivet hos SR, Stellan Norrlander, från dels en studieresa hos radio- och tv-företaget RAI i Italien år 1967, dels en studieresa till Paris med besök vid den franska radions filmarkiv, vid UNESCO:s filmarkiv och på det franska cinemateket februari-mars 1969, dels en studieresa till London i december 1969. Vidare har DAK:s expert Claes M. Cnattingius lämnat rapporter från studieresor, dels i september 1968 till USA med besök bl.a. hos olika ljudarkiv, dels i juni 1969 med besök vid AIBM:s (Association Internationale des Bibliothèques Musicales) och IASA:s (International Association of Sound Archives) årsmöten i Leipzig och studiebesök i Östberlin. Upplysningar om förhållandena utomlands har också inhämtats från olika tidskrifter för arkivfrågor.

För att komplettera uppgifterna om förhållandena utomlands har DAK gjort en enkät till sammanlagt 37 utländska radio- och tv-företag. Enkäten bestod av ett särskilt frågeformulär och en förklarande memororia i vilken de aktuella frågorna kortfattat analyserades. Enkäten

inbringade svar från tillhoppa 11 företag. En redogörelse för resultatet av enkäten lämnas i avsnitt 2.3 om förhållandena utomlands. Vidare redovisas enkätens frågeformulär, utsändningslista och förklarande promemoria i särskild bilaga (bil. 3) till betänkandet.

2.2 Nuvarande arkivering hos SR

2.2.1 *Verksamhetens uppbyggnad*

I Stockholm finns ett antal centrala arkivenheter som har till uppgift att ge service åt alla övriga enheter inom företaget, såväl centrala som lokala. Dessa arkivenheter är

Dokumentarkivet
Grammofonarkivet
Inspelningsarkivet
Tv-arkivet
Musikbiblioteket
Pressarkivet
Referensbiblioteket
Stimcentralen

Dokumentarkivet sorterar under serviceorganet Administrativ service, Inspelningsarkivet under radion samt övriga nämnda arkivenheter under serviceorganet Programservice (se avsnitt 2.1.1).

Ljud- och bildupptagningar med undantag av kommersiella fonogram förvaras under viss tid i radions respektive tv:s programförråd för att sedan antingen arkiveras i Inspelningsarkivet respektive Tv-arkivet eller kasseras eller återlämnas till ägaren (närmare härom i avsnitt 2.2.3).

Inom distriktsorganisationen förekommer viss begränsad arkivering (se avsnitt 2.2.4).

2.2.2 *De centrala arkivenheterna*

Dokumentarkivet

Trots att de äldsta delarna av Dokumentarkivets bestånd, dvs. det som rör förspelet till AB Radiotjänsts start år 1925, går längre tillbaka i tiden än själva programverksamheten, är Dokumentarkivet en ung företeelse. Det tillkom som central arkivenhet år 1961.

Dokumentarkivet insamlar protokoll, räkenskaper, korrespondens, programmanuskript och andra handlingar från samtliga SR:s enheter. Materialet förtecknas och vårdas. Dokumentarkivet ombesörjer också utlåning och bistår övriga enheter i arkiveringsfrågor.

Programmanuskripten förvaras kronologiskt ordnade. Av naturliga skäl finns ej manuskript till allt som sänts i radio eller tv, men teateravdelningarnas manuskriptserier är så gott som helt kompletta.

Alla enheter inom SR skall en gång om året avlämna icke aktuella arkivhandlingar till Dokumentarkivet, åtföljda av en förteckning över vad som avlämnas.

I Dokumentarkivet förvaras utöver ovan nämnda handlingar bl.a. Sveriges Radios förlags böcker i arkivexemplar samt pressklipp från åren 1924–1959. Dessutom finns några till företaget inköpta samlingar, såsom den Rothska samlingen av tidningsklipp från 1900-talets början till slutet av 1940-talet samt en del av den Ranftska samlingen bestående av talpjäser.

Grammofonarkivet

Grammofonarkivet har växt fram successivt från radions första år. Det började med att Sven Jerring medförde egna skivor att användas som utfyllnad i pauser mellan programmen. Med Julius Rabes krönikor "Hur tonerna talar" år 1926 och "Grammofontimmen" år 1928 föddes sedan själva grammofonarkivet. Det kom i fortsättningen att utgöras av en samling skivor för programbruk och omfattade till en början endast några hyllmeter, som kunde överblickas med hjälp av en förhållandevis enkel katalogisering.

Grammofonarkivet anskaffar, katalogiserar och vårdar alla kommersiella inspelningar på grammofonskiva och ljudband som behövs för programverksamheten. Vanligtvis finns i arkivet flera exemplar av varje inspelning. I regel reserveras ett exemplar för enbart sändning. Dessa exemplar (s.k. PX) får inte lånas ut. F.n. pågår arbete med att överföra PX-exemplaren till ljudband för att man därigenom skall kunna undvika hack och knaster vid uppspelning i program.

Grammofonarkivet är uppdelat i tre enheter – inköpsdetaljen, katalogdetaljen och expeditionen. Inköpsdetaljen ombesörjer kontakter med skivbolagen och beställningar av skivor o.d. Katalogdetaljen sköter katalogiseringen av nyinköpt material. Expeditionen svarar för uppspelning för avlyssning och vissa sändningar och kopieringar av skivor, samt tar emot beställningar av uppdrag där Grammofonarkivets medverkan önskas. Under expeditionen sorterar även magasinet, som handhar vårderna av arkivmaterialet och registrering av utlåningen.

Grammofonarkivet innehåller över 600 000 grammofonskivor, därav omkring 160 000 78-varvsskivor, samt ungefär 1 500 fonografcyllindrar och omkring 1 000 rullar för självspelande pianon. Härtill kommer ett 50-tal ljudband med upptagningar från 78-varvsskivor som ej finns i grammofonarkivet. Den årliga tillväxten uppgår till ca 20 000 grammofonskivor och några enstaka ljudband av ovan angivet slag.

I Grammofonarkivets kortkataloger finns uppgifter om varje arkiverat fonogram, såsom titel, textförfattare, tonsättare och exekutör. Det finns sju olika kataloger, nämligen accessionskatalogen (efter fonogrammets accessionsnummer), nummerkatalogen (fonogrammets kommersiella nummer ordnade bolagsvis), titelkatalogen, kompositörs- och upphovsmannakatalogen (uppdelad i seriös och lätt musik), exekutörskatalogen (artister), den systematiska katalogen (en modifierad form av Sveriges allmänna biblioteksförenings /SAB/ klassifikationssystem) samt katalogen "Talat ord" (omfattande titel- och författarkatalog, röstkatalog och systematisk katalog). Katalogerna omfattar ca 2 500 000 kort. Arbete pågår med att överföra arkivkatalogerna till ADB. Syste-

met har under år 1974 tagits i bruk för nyinkommet material. Det äldre kortmaterialet skall sedan successivt överföras på mikrofilm.

Dagligen utlånas mellan 700 och 800 grammofonskivor. De utlånas endast för programbruk och programplanering och får ej lånas hem.

Inköpen av fonogram sker efter samråd med produktionsavdelningarna. Av den årliga accessionen kommer omkring 40 % från utlandet och beställs med ledning av kataloger och grammofontidskrifter. Så gott som samtliga svenska skivproducenter sänder påseendexemplar av varje ny utgåva till Grammfonarkivet och beställningarna sker på grundval av detta material.

Inspelningsarkivet

Inspelningsarkivet förvarar de icke kommersiella inspelningarna, dvs. i huvudsak inspelningar av radions sändningar, ljudupptagningar från tv:s sändningar samt en del inspelningar från utländska radioföretag och ljudarkiv och olika privata samlingar.

Radion gjorde ej egna inspelningar förrän år 1931, då ett inspelningsverk installerades. Detta skulle göra det möjligt att i förväg på skiva ta upp program eller programinslag samt att spela in viktigare direktsända program. Den äldsta inspelningen av direktsänt program är från den 13 juni 1931 (ett landskampsreferat av Sven Jerring). De första åren efter 1931 gjordes få inspelningar och ofta endast korta extrakt ur program. Från mitten av 1930-talet växte emellertid så småningom inspelningsverksamheten i omfattning. Ända fram till 1950-talets början gjordes flertalet inspelningar på lackskiva men numera görs alla upptagningar på ljudband. Inspelningarna på lackskiva har senare överförts till ljudband.

I Inspelningsarkivet finns omkring 51 000 band (1972). Det årliga tillskottet kan beräknas till 4 500 band.

En arkivkommitté beslutar vad som skall arkiveras. Närmare redogörelse härför lämnas under 2.2.6.

Det finns många unika inspelningar i arkivet, såsom röster av framstående svenska och utländska politiker och kulturpersonligheter.

Regelbunden stickprovskontroll sker av de arkiverade banden. Efter en tioårsperiod i arkivet överförs upptagningarna på nya ljudband. Vissa äldre inspelningar, som bedöms vara särskilt värdefulla, överförs till metallmatriser. Som material för matriserna begagnades förut koppar men numera nickel.

Inspelningsarkivet har fem olika kataloger – nummerkatalogen (produktionsnummer), röst- och exekutörskatalogen, författar-, kompositörs- och titelkatalogen, den systematiska katalogen (enligt SAB:s klassifikationssystem) och den kronologiska katalogen (efter program- eller inspelningsdatum). Katalogerna omfattar ungefär 500 000 kort.

Arkivmaterialet är tillgängligt för programändamål för samtliga SR:s produktionsenheter. Vid användningen skall upphovsrättsliga, kontraktsrättsliga och internt programmässiga synpunkter liksom allmänna publiceringsregler noga beaktas och följas. Tillstånd till användning av arkiverat material skall i förväg inhämtas från den enhet,

redaktion eller producent som ursprungligen producerat inspelningen. För att skydda de unika arkivbanden får utlåning utanför arkivets lokaler ske endast till studio där tekniker handhar och ansvarar för bandet. Utlåning till tjänsterum är ej tillåten.

Tv-arkivet

Tv-arkivet förvarar 16 och 35 mm film (även telefilm) jämte textband, ljudband till filmer samt videoband. Dessutom finns en omfattande samling stillbilder.

Arkivet består av ett filmarkiv med katalogsektion och en expedition. Vidare finns en sektion för stillbildssamlingen samt en sektion som handhar visst filmmaterial i huvudsak inköpt från Svensk Filmindustri (närmare härom nedan). Katalogsektionen tar hand om film som kommer från tv-sändningarna samt ser igenom, katalogiserar och klassificerar materialet. Det finns flera olika kataloger, nämligen en titelkatalog med programtitlar i bokstavsordning, olika nummerkataloger – därav en produktionsnummerkatalog – en personkatalog, en systematisk katalog (enligt SAB:s klassifikationssystem), en katalog över olika bildeffekter (t.ex. allmänna miljöbilder, vågor, vajande sädesfält) och en katalog över nyhetsmaterial som ännu ej använts i sändning men som kan komma till användning i framtiden. Sistnämnda katalog är ADB-baserad. Arbete pågår med att överföra övriga kataloger till ADB. Expeditionen mottager och effektuerar beställningar av kopior och lån av arkiverat material. Utlåningsfrekvensen ligger på ungefär 200 nummer om dagen.

Övervägande delen av det arkiverade film- och videobandmaterialet har producerats speciellt med tanke på tv, såsom nyhetsmaterial, underhållningsprogram och teaterföreställningar. Detta material täcker tiden efter tv:s start i mitten av 1950-talet. I arkivet finns emellertid också filmmaterial som ursprungligen producerats för biografändamål men som av SR inköpts från filmbolag, institutioner och privatpersoner i och utom landet. Bland annat kan nämnas en samling journalfilmer från Svensk Filmindustri (den s.k. SF-journalen), omfattande tiden från omkring år 1896 fram till år 1960, kortfilmer som använts som förspel på biografier samt beställningsfilmer avsedda för industrier. Detta material utgörs till stora delar av eldfarlig nitratfilm. En särskild grupp inom arkivet – SF-sektionen – arbetar med katalogisering och klassificering av det inköpta filmmaterialet samt med kopiering av nitratfilmerna på acetatfilm.

I Tv-arkivet finns omkring 19 miljoner meter 16 mm film (inklusive tillhörande magnetljudband), ungefär 1,5 miljon meter 35 mm film samt ca 7 250 videoband. Stillbildssamlingen omfattar ungefär 7 miljoner bilder.

Musikbiblioteket

Musikbiblioteket har till uppgift bl.a. att anskaffa notmaterial till programverksamheten genom köp, lån eller egen framställning. Biblio-

teket ger vidare litteraturservice inom sitt gebit för program, programartiklar och notiser. Dessutom ges hjälp med bilder till tv-program samt till Sveriges Radios förlags och utbildningsprogramenhetens publikationer.

Musikbiblioteket innehåller huvudsakligen musikalier av olika slag, såsom schlagernoter, vis- och koralböcker, seriösa sångnoter, körmaterial, piano- och orgelnoter, kammarmusik, klaverutdrag, partitur, material för alla slags orkestrar från underhållningsensembler till symfoniorkester samt samlingsutgåvor. Dessutom har biblioteket en allsidig samling litteratur och tidskrifter om musik, inklusive balett. Beståndet är förtecknat i olika kataloger.

Pressarkivet

Pressarkivet inrättades år 1959. Från år 1967 tillämpas SAB:s klassifikationssystem vid katalogiseringen av arkivmaterialet.

Pressarkivets uppgifter liknar dem som de stora dagstidningarnas klipparkiv har. Arkivet skall samla och tillhandahålla ett brett urval av artiklar från svenska och utländska tidningar och tidskrifter som bedöms vara av intresse för programproduktionen. Artiklarna förvaras på mikrofilm och önskat material utlämnas i form av fotokopia i läsbart format. Det arkiverade materialet är hämtat från ett 80-tal tidningar och tidskrifter med varierande ämnesinriktning, spridningsområde, politisk åsikt, språk och periodicitet. Tyngdpunkten ligger på artiklar från den svenska pressen, såsom från de dagliga stockholmstidningarna och fem landsortstidningar. Artiklarna från utländsk press härrör från ett 30-tal tidningar och tidskrifter. Arkivbeståndet täcker många olika ämnesområden.

Referensbiblioteket

Referensbiblioteket har en samling av skönlitteratur och facklitteratur omfattande alla ämnesområden utom musik och teknik (som förvaras i Musikbiblioteket respektive på de olika tekniska enheterna).

Referensbiblioteket handhar utlåning av böcker ur det egna beståndet, anskaffning av böcker från andra bibliotek inom och utom landet samt samtliga inköp av böcker till SR med undantag för musikkultur och teknisk litteratur.

Stimcentralen

Enligt avtal mellan SR å ena sidan samt STIM och IFPI å andra sidan skall SR betala viss ersättning för musik som sänds i radio och tv. För att skapa underlag för beräkning av ersättningens storlek och dess fördelning är SR skyldig att fortlöpande lämna detaljerade rapporter till STIM rörande all sänd musik och till IFPI rörande all sänd gramfonmusik.

Stimcentralen inrättades år 1969 och har till uppgift att granska och bearbeta SR:s rapporter om sänd musik. Kopior av SR:s rapporter angående sänd levande musik vidarebefordras av Stimcentralen till STIM

varje månad. Rapporterna om sänd grammofonmusik påförs ett dataregister. Detta register tillförs också uppgifter som lämnas av IFPI till Stimcentralen rörande inspelningsland och inspelningsår för all sänd grammofonmusik. Med hjälp av dataregistret framställer Stimcentralen en gång i månaden musikstatistik över all under närmast föregående period sänd grammofonmusik med uppgifter om sändningstid och antal spelningar för varje skivavsnitt. Vidare gör Stimcentralen halvårsvis sammanställningar rörande sändningstid för grammofonmusiken, uppdelad bl.a. på inspelningsland. Dessutom redovisas varje år från dataregistret den totala sändningstiden för grammofonmusik.

2.2.3 Programförråden

Radion

Radions programförråd mottager och förvarar under viss tid radions inspelningar för programverksamheten. Efter förvaring i förrådet antingen kasseras inspelningarna eller överflyttas de till Inspelningsarkivet för arkivering.

För varje inspelning och färdigredigerat programband upprättar vederbörande produktionsenhet ett inspelningsprotokoll (bandprotokoll) i fyra exemplar (litt. A–D; se figur 2.3). Vidare förser produktionsenheten inspelningen med produktionsnummer. Inspelning jämte protokoll överlämnas till programförrådet för registrering. Programförrådet behåller ett exemplar (litt. A) av inspelningsprotokollet samt lämnar två exemplar (litt. B och C) till produktionsenheten och ett exemplar till programförrådets spedition eller till vederbörande distriktskontor (se avsnitt 2.2.4).

Varje inspelning förvaras – oavsett om den sänts i program eller ej – i programförrådet intill ett år, räknat från inspelningsdatum, ifall inte dessförinnan beslutats att inspelningen skall arkiveras eller kasseras.

Vederbörande produktionsenhet skall snarast efter det att en inspelning sänts i program ta ställning till om den bör bevaras – antingen i programförrådet eller i Inspelningsarkivet – eller om den kan kasseras omedelbart.

Efter utgången av den första ettårsperioden kasseras inspelningen automatiskt, om inte produktionsenheten antingen begärt förlängd förvaring i programförrådet ytterligare ett år eller framställt förslag om arkivering eller kassering. Efter utgången av den andra ettårsperioden kasseras likaså inspelningen automatiskt om ej förslag till arkivering framställts. Vid begäran om arkivering hänskjuts frågan till en särskild arkivkommitté för radioinspelningar (närmare härom i avsnitt 2.2.6).

Beträffande vissa typer av inspelningar gäller särskilda regler. Sålunda får skolradions inspelningar förvaras i programförrådet tre år. Vidare gallras inspelningar av signaturmelodier och svensk musik för export årligen av programförrådet i samråd med vederbörande produktionsenhet.

BANDPROTOKOLL



SVERIGES RADIO
DRIFTAVDELNINGEN
LIUDRADIO

Nr serie: _____
distrikten: _____
PRODUCENT: _____

PRODUKTIONSNUMMER

_____ / _____

Producentenhet _____ År _____ Nummer _____

Blad nr _____ av _____ (antal)

PROGRAMFÖRRÅDET

RUBRIK _____

A

PROGRAMFÖRRÅDET

Sändningsdatum	- Kl.	P 1	P 2	P 3	UTP	REG	Sänt av	Bandnummer	Annonser				Verklig tid i min.	Sändningsklart	
									På	Äv	Mell	Inga		Producent	Tekn.
/ 19		<input type="checkbox"/>	<input type="checkbox"/>	<input type="checkbox"/>	<input type="checkbox"/>	<input type="checkbox"/>			<input type="checkbox"/>	<input type="checkbox"/>	<input type="checkbox"/>	<input type="checkbox"/>			
/ 19		<input type="checkbox"/>	<input type="checkbox"/>	<input type="checkbox"/>	<input type="checkbox"/>	<input type="checkbox"/>			<input type="checkbox"/>	<input type="checkbox"/>	<input type="checkbox"/>	<input type="checkbox"/>			
/ 19		<input type="checkbox"/>	<input type="checkbox"/>	<input type="checkbox"/>	<input type="checkbox"/>	<input type="checkbox"/>			<input type="checkbox"/>	<input type="checkbox"/>	<input type="checkbox"/>	<input type="checkbox"/>			
/ 19		<input type="checkbox"/>	<input type="checkbox"/>	<input type="checkbox"/>	<input type="checkbox"/>	<input type="checkbox"/>			<input type="checkbox"/>	<input type="checkbox"/>	<input type="checkbox"/>	<input type="checkbox"/>			
/ 19		<input type="checkbox"/>	<input type="checkbox"/>	<input type="checkbox"/>	<input type="checkbox"/>	<input type="checkbox"/>			<input type="checkbox"/>	<input type="checkbox"/>	<input type="checkbox"/>	<input type="checkbox"/>			
/ 19		<input type="checkbox"/>	<input type="checkbox"/>	<input type="checkbox"/>	<input type="checkbox"/>	<input type="checkbox"/>			<input type="checkbox"/>	<input type="checkbox"/>	<input type="checkbox"/>	<input type="checkbox"/>			
/ 19		<input type="checkbox"/>	<input type="checkbox"/>	<input type="checkbox"/>	<input type="checkbox"/>	<input type="checkbox"/>			<input type="checkbox"/>	<input type="checkbox"/>	<input type="checkbox"/>	<input type="checkbox"/>			

Inspelat av _____ Inspelningsplats _____ Inspelning från _____ P 1 P 2 P 3 REG

Kopierat den / 19 Kl: _____

Klippt

Ankom

OBS! TIDSBEGRÄNSAD FÖRVARING

onumr	Bandnummer	Detaljer, tekniska anm. m. m.	Tid	
			min.	sek.

Bandhastighet: 9½ (3%) 19 (7%) 38 (15) _____ CM/SEK (TUM/SEK) STEREO DOLBY Kurva: CCIR Sa insp.tid _____

KOPIERAT (K) eller INKLIPPT (I)					AVLYSSNAT (A) eller REDIGERAT (R)					
Datum	K/I	från - till	Tekn.		Datum	A/R	Bandnr	Tekn.	Prod.	Tid efter redigering
/ 19		-			/ 19					min. sek.
/ 19		-			/ 19					
/ 19		-			/ 19					
/ 19		-			/ 19					
/ 19		-			/ 19					
/ 19		-			/ 19					

TKPF

SR 193 b. 400004. 4.74 P/imo Oskarsham T 559

Figur 2.3 Blankett till bandprotokoll.

SVERIGES RADIO

VIDEOBANDSPROTOKOLL

TKTVD

Färdigrapport

A

Programtitel								Prod.-nr	
Producent									
Annonser			Programtid	LB	HB	Sv/v	Färg	Textad	
På	Av	Inga							
Inspelat den / 19 av			Programdatum	Sänt av	Programdatum	Sänt av			
/ 19 av									
/ 19 av									
Avsynat den / 19 av									
/ 19 av									
Mek <input type="checkbox"/>	Dir <input type="checkbox"/>	Kop <input type="checkbox"/>	Redigerat den / 19 av						
Mek <input type="checkbox"/>	Dir <input type="checkbox"/>	Kop <input type="checkbox"/>	Redigerat den / 19 av						
30	35	40	45	60	70	90	Kronor	Red tim	Kronor
Band nr		Maskin nr		Detaljer, tekniska anm mm				Tid	
								min	sek
Arkiveras		Telefilmias		Kasseras		Bokfört			

SR 469.3.0007.274 P.m.s. Ovarulvan 1.57

Figur 2.4 Blankett till videobandsprotokoll.

Tv

Materialet för tv:s programverksamhet utgörs av upptagningar av bild, med eller utan ljud, på videoband och film (även telefilm). Videobandinspelningarna – såväl tv:s egen produktion som inhyrt material – förvaras i ett videobandförråd viss tid. Efter utgången av förvaringstiden returneras inhyrt material medan tv:s egna inspelningar antingen kasseras eller arkiveras i Tv-arkivet. Filmmaterial i original med undantag av ljudupptagningar, som producerats av tv och som behövs för den löpande verksamheten, förvaras i Tv-arkivet. Originalen av ljudupptagningarna förvaras hos tekniska avdelningen. Kopior av tv:s eget film- och ljudmaterial för den löpande verksamheten förvaras hos programenheterna liksom inhyrt filmmaterial, inklusive ljudupptagningar. Efter viss förvaringstid förfar man med filmmaterialet på samma sätt som med videobandupptagningarna; det returneras, kasseras eller arkiveras.

Vad gäller tv:s egna upptagningar på videoband upprättar vederbörande videobandtekniker för varje inspelning eller färdigredigerat programband ett inspelningsprotokoll (ett s.k. videobandsprotokoll) i sju exemplar (litt. A–G; se figur 2.4), varvid även upptagningens produktionsnummer anges. Produktionsnumret meddelas av respektive programenhet eller produktionsenhet. Inspe­ling jämte protokoll lämnas sedan till videobandförrådet för registrering. Videobandförrådet behåller ett exemplar (litt. A) av inspelningsprotokollet samt lämnar två exemplar (litt. B och C) till produktionsenheten, ett exemplar (litt. E) till respektive programsektion eller motsvarande, ett exemplar (litt. F) till bokningskontoret och två exemplar (litt. D och G) till Tv-arkivet.

Vederbörande produktionsenhet skall snarast efter det att en videobandinspelning sänts i program ta ställning till om inspe­lingen omedelbart kan kasseras eller ej. Anteckning om den fortsatta hanteringen av inspe­lingen görs på inspelningsprotokollet. Videobandinspelningar som ej försetts med påteckning om omedelbar kassering förvaras i videobandförrådet två år från inspe­lingsdatum, oavsett om inspe­lingen sänts i program eller ej. Efter utgången av tvåårsperioden sänder videobandförrådet ett meddelande till vederbörande produktionsenhet. Denna har då möjlighet att inom en vecka begära förlängd förvaring i förrådet ett år eller framställa förslag om arkivering. Görs ej detta kasseras inspe­lingen automatiskt. Framställs förslag om arkivering hän­skjuts frågan om fortsatt förvaring till en särskild arkivkommitté för tv-inspe­lingar (närmare härom i avsnitt 2.2.6).

För andra videobandupptagningar än tv:s egna gäller att de förvaras i videobandförrådet högst ett år från ankomst­dagen, varefter de auto­matiskt returneras ifall inte besked getts om att upptagningarna skall sändas i program.

Utöver ovan nämnda videobandinspe­lingar förekommer det video­bandmaterial av mera kortfristig karaktär, nämligen arbetsmaterial för tv:s egen produktion. Detta material uppförs på s.k. tillfälliga band­rapporter.

I regel uppförs allt filmmaterial som producerats av tv:s egna enhe-

Sveriges Radio
Till arkivkommittén för TV-inspelningar

Arkivlista från Vecka

Programorgan

Utskrives med maskin! Ett exemplar be-
hållies hos Programorgan, övriga till film-
arkivet.

Använd koden
i rätt kolumn!

Kod: K=film resp. VB kasseras omedelbart.
2 K=film resp. VB sparas 1 2 år, kasseras därefter.
2 B=film resp. VB sparas 1 2 år, därefter beslut om arkivering eller kassering.
A=film resp. VB arkiveras (med motivering).

Ange enligt koden vad som skall kasseras eller sparas på det ena eller andra sättet. Vad som ej nämnes kasseras. Var noga med allt material till en film eller ett videoband. Även enbart ljud till hyrfilm samt textband upptöres på lista. Observera att visst material gällras automatiskt efter sändning om ej annat sagts, enligt »Bestämmelser för behandling av TV-inspelningar» och »Allmänna regler för tillvertagande av film med eller utan ljud i samband med klippning».

Telefilm behandlas som film. Ingår filminslaget i telefilm eller VB omnämnes det särskilt.

Programmets namn	Prod-nr	Sändn. datum	Sändn. kop. s/v i rätg	Sändn. ljud	Negativ tillgängl	T-test band	Video-band	Motiv., längd i tid; anmärkningar

Kopla till Underskrift av ansvarig inom programorgan

Arkivkommitténs beslut. Ev. klagomål före nästa sammanträde

Figur 2.5 Blankett till arkivlista.

SR 438 2.000:6 3.72 TROCKEN JA PULS

ter och som sänts i program på s.k. arkivlista (se figur 2.5) för beslut i arkivkommittén om eventuell arkivering.

2.2.4 *Arkivering inom distriktsorganisationen*

Inom distrikten förekommer ej någon egentlig arkivering av ljud- och bildupptagningar för radio och tv. Distrikten har endast mindre förråd av ljud- och bildeffekter och annat liknande material som behövs för den löpande programproduktionen. Övrigt inspelat material – ljudband, videoband och film – förvaras och arkiveras som regel i Stockholm samt lånas ut till distrikten vid behov, t.ex. för lokala sändningar.

Distrikten följer i stort sett samma rutiner i samband med radio- och tv-inspelningar som SR i Stockholm. För radioinspelningar upprättas inspelningsprotokoll (bandprotokoll). För tv-inspelningar upprättas inspelningsprotokoll (färdigrapport) och arkivlistor. Protokoll och arkivlistor skickas tillsammans med inspelningarna till Stockholm.

Distriktschefen avgör – efter förslag från vederbörande produktionsenhet – om distriktet skall begära förlängd förvaring eller arkivering av inspelningarna. Distriktschefens beslut antecknas på radions inspelningsprotokoll och tv:s arkivlistor. Arkivkommittéerna i Stockholm avgör sedan slutgiltigt om inspelningarna skall bevaras eller kasseras.

Programmanuskript, notmaterial och liknande som används i programproduktionen ute i distrikten förvaras och arkiveras i viss omfattning hos distrikten. Ibland skickas materialet dock till Stockholm för arkivering. Någon fast rutin då det gäller att bevara materialet finns för närvarande inte men arbete pågår med att utarbeta gemensamma föreskrifter för samtliga distrikt i dessa frågor. I vissa distrikt har man börjat katalogisera materialet och inreda arkivutrymmen.

Utöver tidigare nämnt material har distrikten egna mindre samlingar av kommersiella grammofoninspelningar som behövs för den löpande programverksamheten.

2.2.5 *Referensupptagningarna*

Enligt bestämmelser i kungörelsen (1967: 226) om tillämpningen av radioansvarighetslagen (RAK) skall SR ombesörja upptagning av i princip varje program som sänds i radio och tv för att därigenom säkerställa framtida bevisning om innehållet i program. Dessa upptagningar – i det följande benämnda referensupptagningar – skall bevaras av SR minst sex månader.

Med hjälp av en speciell inspelningsutrustning i radiohuset i Stockholm inspelas radions riksprogram i P 1, P 2 och P 3, radions utlandsprogram samt – för att få exakta tidsangivelser – ”Fröken Ur” parallellt på olika spår på samma ljudband. Lokala radiosändningar över Stockholmsområdet inspelas på ett särskilt spår på samma band. Inspelningsapparaturen består av två bandspelarverk, sammanbyggda till en enhet. Verken används växelvis och överkoppling från det ena verket till det andra sker automatiskt, ifall det första verket – på grund

av tekniskt fel och då bandet är färdigspelat – stannar. Dessutom utlöses en alarmanordning så snart något av verken stannar. Överkoppling från det ena verket till det andra kan ske också manuellt. Varje band har en speltid av tolv timmar. Eftersom inspelningarna sker med låg bandhastighet, 2,4 cm/sek. (15/16 tum/sek.), blir upptagningarnas ljudkvalitet, framför allt vad gäller musik, betydligt sämre än om inspelning sker med de högre hastigheter, som används vid upptagningar för programverksamheten, 19 och 38 cm/sek. (7½ och 15 tum/sek.). Kopiering av avsnitt av referensupptagning sker med hjälp av en särskild apparatur, varvid upptagningen överförs på ett vanligt ljudband. Referensupptagningarna förvaras hos radions tekniska avdelning. De bevaras i regel ej mer än sex månader, varefter banden avmagnetiseras och används på nytt för inspelning. Eftersom referensupptagningarna pågår praktiskt taget dygnet runt åtgår det två band per dygn.

Referensupptagningarna av tv:s riksprogram sker i TV-huset i Stockholm. Inspelningarna – såväl bild som ljud – görs på videoband med hjälp av bandmaskiner av helical-scan-typ.¹ Bilden inspelas endast i svart/vitt. För vardera av TV 1 och TV 2 finns en uppsättning om fyra bandmaskiner. Av säkerhetsskäl inspelas varje sändning parallellt på två bandmaskiner. Banden – 1 tum breda – har en speltid av 70 minuter. När två minuter återstår av speltiden på det ena paret bandmaskiner startas det andra paret. Växlingen sköts manuellt av vederbörande tekniker. Omedelbart efter en växling kontrollerar teknikern upptagningen på ett av de inspelade banden. Är upptagningen godtagbar, lämnas bandet till ett s.k. referensarkiv för förvaring. Det andra bandet ställs till radiochefens förfogande. Skulle det emellertid vid kontrollen av det första bandet visa sig att denna upptagning är obrukbar, kontrolleras också det andra bandet och lämnas, om det inspelade kan användas som referensupptagning, till referensarkivet. Endast vid ett tillfälle har det inträffat att båda upptagningarna varit obrukbara. Referensupptagningarna bevaras i regel ej mer än sex månader. Därefter avmagnetiseras banden och används på nytt för inspelning. Om upptagningarna behövs i samband med t.ex. anmälan till radionämnden kan förvaringstiden dock bli längre. Ungefär 450 band används varje månad för inspelning. Referensupptagningar används ej i programverksamheten.

I de fall där program från något av SR:s distrikt ej sänds i riksprogrammet utan endast regionalt eller lokalt ombesörjer distriktet, från vilket sändningen sker, referensupptagningen. Radioprogram inspelas med hjälp av mera ordinära bandspelare än vad gäller riksprogrammen. Inspelningarna sker på 1/4 tum breda ljudband med bandhastigheten 4,75 cm/sek. (1 7/8 tum/sek.). Tv-program inspelas på videoband, ungefär på samma sätt som riksprogrammen, dock med mindre insats av maskinell utrustning eftersom sändningarna ej har någon större omfattning. Referensupptagningarna förvaras hos distrikten.

¹ Se avsnitt 4.2.1.

2.2.6 *Principer och förutsättningar för arkiveringen*

Allmänt

Det material som kommer i fråga för arkivering hos SR kan väsentligen indelas i tre kategorier. Till den första kategorin kan hänföras företagets administrativa dokument i form av protokoll, räkenskaper, korrespondens o.d. Frågor om arkivering av sådant material får anses falla utanför DAK:s utredningsuppdrag och kommer därför ej att närmare beröras i betänkandet. Till den andra kategorin kan hänföras vad som med en samlande beteckning kallas bakgrundsmaterial till programmen, såsom programmanuskript, noter, tidningsklipp och litteratur. Frågor om arkivering av detta material kommer att beröras i avsnitt 11.3. Till den tredje kategorin kan hänföras inspelningarna på ljudband, grammofonskiva (fonografscylinder och rulle för självspelande piano), videoband och film. Arkiveringen av s.k. kommersiella inspelningar, dvs. material som kan hänföras till grammofonarkivet, skall ej behandlas i förevarande avsnitt utan i kapitel 3 om fonogrammen. Den följande redogörelsen i detta avsnitt kommer därför, om ej annat anges, att avse radions icke kommersiella inspelningar samt tv:s inspelningar.

Den nuvarande arkiveringsverksamheten tar i första hand sikte på att tillgodose företagets behov av material för programverksamheten och någon skyldighet för företaget att bevara material som kan vara värdefullt för forskning, undervisning m.m. föreligger inte. Mycket av det som bevaras med tanke på programverksamheten är emellertid värdefullt t.ex. för forskningen. Härtill kommer att inom företaget efter hand utvecklats arkiveringsprinciper som i större utsträckning tar hänsyn till forskningens krav. Numera förekommer det att material arkiveras främst med tanke på forskningen.

1960 års radioutredning (RU) behandlade i sitt andra betänkande (SOU 1965: 21, s. 165 ff.) arkivfrågor inom SR. RU konstaterade att det förelåg behov av forskning om radio och tv samt förklarade att eftersom SR:s arkiv var det enda i landet som bevarade radio- och tv-program kunde det ställas vissa krav på urval av material för arkivering för att tillgodose forskningens behov. RU sammanfattade i sju punkter de anspråk som borde ställas i fråga om material som skulle bevaras i SR:s arkiv, nämligen

1. material betingat av det direkta programbehovet (SR:s eget intresse),
2. material av historiskt intresse, såsom autentiska dokumentära inspelningar som belyser samtidshistorien, röster, historiska ögonblick, personhistoriskt material, mänskliga dokument som belyser livsöden och vardagsliv, miljöreportage, inspelningar av etnologiskt och kulturhistoriskt intresse, folkmusik, folkslag berättarkonst, svenskt samhällsliv i bild och ljud m.m.,
3. material av konstnärligt-kulturellt intresse, såsom inspelningar av svensk musik, märkliga och musikhistoriskt intressanta konserter, teaterföreställningar och litterära uppläsningar, svensk dikt och prosa, gudstjänster och för det religiösa livet i kyrkor och samfund karaktäristiska uttryck,
4. material av intresse för studiet av radio och tv som uttrycksmedel (experi-

- ment, stadier i utvecklingen, radio- och tv-historia, typfall etc.),
5. material av värde för studiet av språkutvecklingen, såsom program med prov på dialekter och talet som uttrycksmedel i dess skilda funktioner,
 6. material av intresse för studiet av individuella påverkningsprocesser, t.ex. pedagogiska program och informationsprogram men även konstnärligt utformade inslag,
 7. material av politiskt-sociologiskt intresse, såsom program ägnade för studiet av opinionsbildningen i samband med val.

RU konstaterade att de angivna anspråken tämligen väl sammanföll med de principer arkivkommittéerna inom SR redan följde.

De av RU angivna riktlinjerna har blivit vägledande för arkiveringsverksamheten hos SR men har ej kunnat tillämpas fullt ut, väsentligen beroende på nu gällande upphovsrättsliga bestämmelser samt brist på ekonomiska resurser och arkivutrymmen.

I det följande skall lämnas en mera detaljerad redogörelse för arkiveringsverksamheten.

Radion

Arkiveringsfrågorna handläggs av ett speciellt organ, arkivkommittén för radioinspelningar. Kommittén består av bl.a. programdirektören för radion (ordförande) och chefen för Inspelningsarkivet.

Arkivkommittén har till uppgift att övervaka behandlingen av radioinspelningar, att bevaka radioprogrammen ur radiohistorisk synpunkt och, när så bedöms lämpligt, låta ombesörja arkivinspelning av t.ex. direktsända program, att fatta beslut om arkivering eller kassering av radioinspelningar och att fungera som rådgivande organ. Arkivkommittén sammanträder i regel en gång per månad.

Underlaget för arkivkommitténs beslut i fråga om arkivering av inspelningar utgörs av inspelningsprotokoll, försedda med motiverade förslag till arkivering. Såsom tidigare nämnts (avsnitt 2.2.3) skall vederbörande produktionsenhet snarast efter det att en inspelning sänts i program ta ställning till om inspelningen bör bevaras, antingen genom förlängd förvaring i programförrådet eller genom arkivering, eller om inspelningen kan kasseras. Om produktionsenheten anser att inspelningen kan kasseras, görs anteckning härom på inspelningsprotokollet och kasseringen (avmagnetisering) sker så gott som omgående. Anser produktionsenheten däremot att inspelningen bör bevaras viss tid för att användas t.ex. i repris-sändning lämnas ett särskilt meddelande här- om till programförrådet. Om produktionsenheten finner att inspelningen bör arkiveras, antecknas detta på inspelningsprotokollet med utförlig motivering till ställningstagandet. Inspelningsprotokollet undertecknas av chefen för produktionsenheten och överlämnas till programförrådet för vidare befordran till arkivkommittén.

Om en inspelning ännu ej använts i sändning när den normala förvaringstiden i programförrådet utgår, kasseras inspelningen om inte produktionsenheten antingen begärt förlängd förvaring i programförrådet eller arkivering. Om arkivering begärs skall inspelningsprotokol-

let på samma sätt som i fråga om sända inspelningar förses med motivering till förslaget samt undertecknas av chefen för produktionsenheten och lämnas till programförrådet för vidare befordran till arkivkommittén.

Enligt gällande instruktioner skall produktionsenheterna själva bevaka förvaringsfristen för inspelningarna i programförrådet och framställa begäran om förlängd förvaring eller arkivering. I praktiken kontaktar emellertid programförrådet vederbörande produktionsenhet innan kassering verkställs.

Andra inspelningar än SR:s egna, t.ex. material som lånats från andra radioföretag eller privatpersoner, returneras vanligtvis senast då förvaringstiden i programförrådet utgått. Det förekommer emellertid att den produktionsenhet som anskaffat materialet föreslår att det skall arkiveras eller kopieras för arkivering. Frågan hänskjuts då till arkivkommittén som undersöker förutsättningarna – bl.a. de upphovsrättsliga – för arkivering. Arkivkommittén kontaktar vid behov vederbörande rättsinnehavare. Det kan nämnas att SR på detta sätt efter överenskommelser med bl.a. British Broadcasting Corporation (BBC) fått möjlighet att arkivera historiskt värdefulla utländska radioinspelningar.

Uppgifterna i tabellerna 2.2–2.7 ger en bild av arkiveringsverksamheten vid radion, uttryckt i siffror. Sifferuppgifterna bygger på en årlig statistik som upprättas internt inom SR och som avser Inspelningsarkivet.

Tabellerna 2.2 och 2.3 anger i vilken omfattning olika programenheters produktion eller vissa programtyper arkiveras. Anledningen till uppdelningen på två tabeller, en för budgetåren 66/67–69/70 och en för budgetåren 70/71–72/73, är framför allt organisatoriska förändringar vid radion. Dessa har medfört att SR:s årliga redovisning av programstatistik för radion ändrats vad gäller indelningen i programenheter m.m. Detta har fått till följd att även den interna statistiken för Inspelningsarkivet, vilken följer den årliga programstatistikens indelningsprinciper, ändrats. När det gäller uppgifterna i tabellerna om arkivmaterial från centrala programredaktionen (CPR) kan anmärkas att härmed avses huvudsakligen inspelningar av hela dygnets sändningar av riksprogram i P 1, P 2 och P 3 som görs, i regel tre gånger om året, i dokumentärt syfte.

Tabellerna 2.4 och 2.5 visar hur stor andel av den totala sändningstiden i P 1+P 2 respektive P 3 som vissa programenheters produktion/vissa programtyper disponerar. Uppgifterna har visst intresse för bedömningen av arkiveringens omfattning om de sammanställs med uppgifterna i tabellerna 2.2 och 2.3. En sådan sammanställning har gjorts i tabell 2.7 samt diagram 2.2. Av dessa framgår att den procentuella andelen arkiverat material beträffande kultur- och samhällsprogram samt radioteater är relativt hög i jämförelse med dessa programs procentuella andel i sändningstiden medan däremot arkiveringen av underhållningsprogram är relativt sett mindre. När det gäller musikprogrammen var arkiveringen under den förra av de två perioderna relativt sett lägre än sändningstiden motiverade. Under rubriken övri-

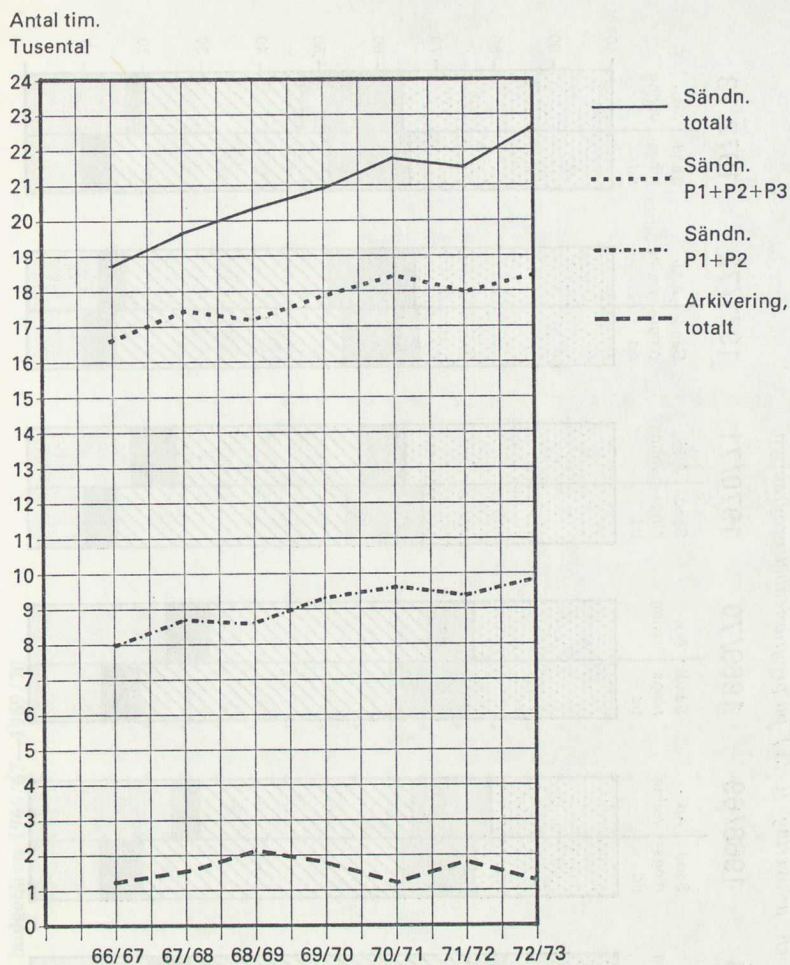
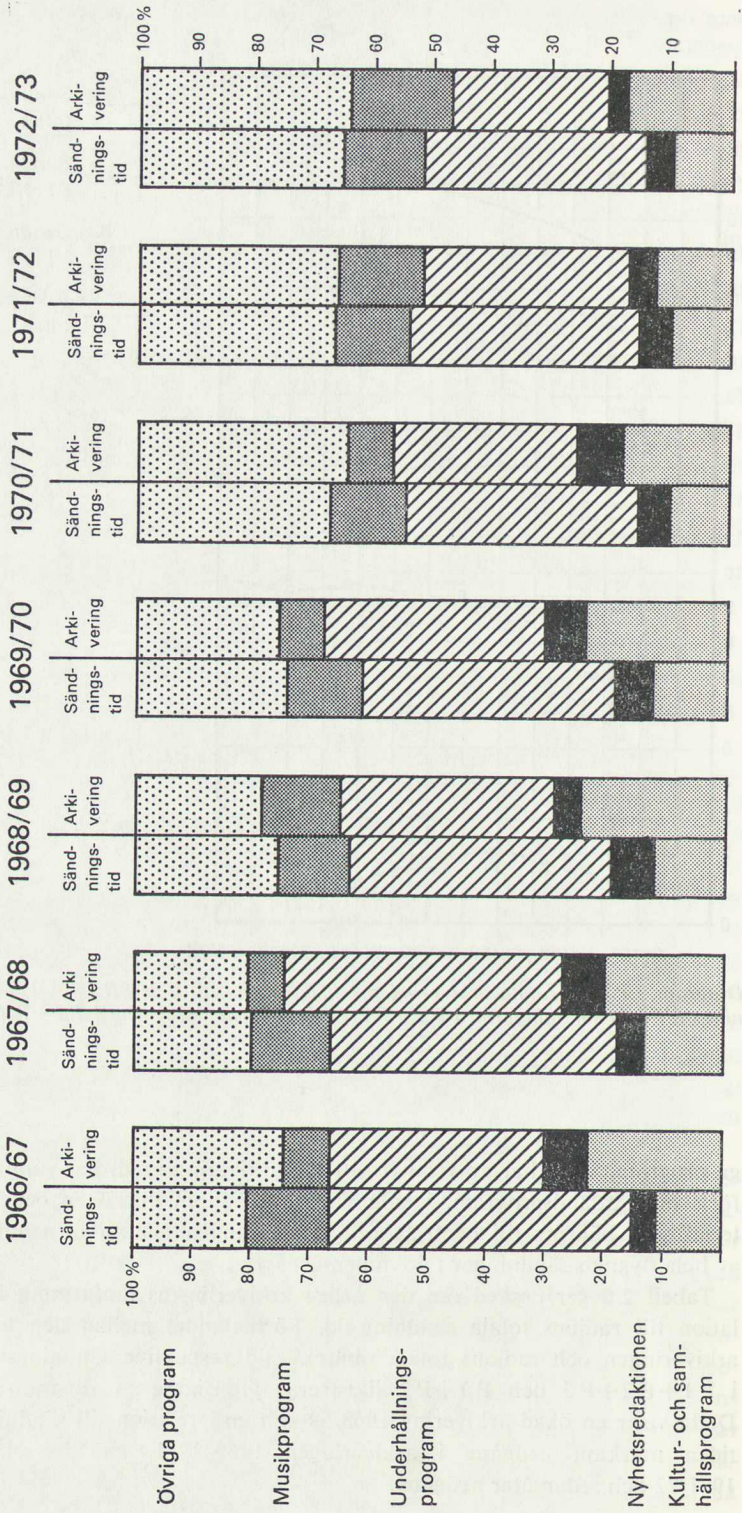

Diagram 2.1 Den totala arkiveringen i förhållande till dels SR:s totala sändningstid, dels sändningarna i P1+P2+P3, dels sändningarna i P1+P2.

ga program, vilka har en relativt sett låg arkiveringsgrad, har sammanförts bl.a. utlandsprogram, lokala sändningar inom distriktet och material som hänförs till centrala programledningen (såsom inspelningar av hela dygnets sändningar i dokumentärt syfte).

Tabell 2.6 ger besked om den årliga arkiveringens omfattning i relation till radions totala sändningstid. Förhållandet mellan den totala arkiveringen och radions totala sändningstid respektive sändningstiden i P1+P2+P3 och P1+P2 illustreras ytterligare av diagram 2.1. Detta visar en ökad arkivering 1968/69 och en i relation till sändningstiden markant nedgång i arkiveringen 1969–1971, en viss ökning 1971/72 och sedan åter nedgång.

Diagram 2.2 Relativ fördelning av sändningstid och arkivering (i %) på programenhet/programtyp.



Tabell 2.2 Arkiveringen vid olika produktionsenheter budgetären 1966/67—1969/70

Produktions- enhet	A. Absoluta tal				B. Relativ fördelning											
	1966/67		1967/68		1968/69		1969/70		1966/67		1967/68		1968/69		1969/70	
	Prod. nr Antal	Spel- tid Tim.	Prod. nr Antal	Spel- tid Tim.	Prod. nr Antal	Spel- tid Tim.	Prod. nr Antal	Spel- tid Tim.	Prod. nr %	Spel- tid %	Prod. nr %	Spel- tid %	Prod. nr %	Spel- tid %	Prod. nr %	Spel- tid %
CPR ¹	8	129,1	5	128,5	8	199,6	17	169,1	0,3	10,8	0,2	8,5	0,2	9,4	0,4	9,6
Kulturredaktion	807	270,1	756 ²	288,1 ²	1 334 ³	510,2 ³	1 054 ³	406,7 ³	27,1	22,6	24,7	19,1	27,1	23,9	26,4	23,2
Nyhetsredaktion	586	79,5	597	104,4	845	91,2	559 ⁴	119,8 ⁴	19,6	6,7	19,5	6,9	17,2	4,3	14,0	6,8
Barn- och ungdoms- program	251	58,0	321	121,6	603	163,9	800	265,1	8,4	4,8	10,5	8,1	12,3	7,7	20,0	15,1
Underhålln.avd. i övrigt	798	387,6	894	602,1	966	615,2	623	404,9	26,8	32,6	29,3	40,0	19,6	28,9	15,5	23,1
Musikavdelning	227	88,9	215	96,2	509	295,0	262	125,6	7,6	7,4	7,0	6,4	10,4	6,6	7,2	7,2
Teateravdelning	162	127,3	96	85,2	101	78,6	179	114,5	5,4	10,6	3,2	5,7	2,1	3,7	4,5	6,5
Skolprogramavdelning	57	17,5	85	26,9	245	81,7	205	65,9	1,9	1,5	2,8	1,8	5,0	3,8	5,1	3,8
Utlandsavdelning	40	11,2	65	27,1	280	77,4	268	60,5	1,3	0,9	2,1	1,8	5,7	3,6	6,7	3,5
Förlaget	45	23,5	21	25,4	22	18,0	25	20,5	1,5	1,9	0,7	1,7	0,4	0,9	0,6	1,2
TV ⁵	2	2,2	—	—	2	0,2	—	—	0,1	0,2	—	—	—	—	0,1	—
Distrikten	—	—	1	0,2	—	—	2	0,1	—	—	0,0	0,0	—	—	0,1	0,0
Totalt	2 983	1 194,9	3 056	1 505,7	4 915	2 131,0	3 994	1 752,7	100,0	100,0	100,0	100,0	100,0	100,0	100,0	100,0

¹ Centrala programredaktionen.² Kursradion inräknad.³ Vuxenundervisningen inräknad.⁴ Sport inräknad.⁵ Ljudupptagningar från vissa TV-program.

Tabell 2.3 Arkiveringen vid olika programenheter och programtyper budgetären 1970/71—1972/73

Programenhet/ programtyp	A. Absoluta tal				B. Relativ fördelning							
	1970/71		1971/72		1972/73		1970/71		1971/72		1972/73	
	Antal	Tim.	Antal	Tim.	Antal	Tim.	Nr (%)	Tim (%)	Nr (%)	Tim (%)	Nr (%)	Tim (%)
CPR ¹	75	152,0	24	167,4	8	118,6	2,9	12,5	0,7	9,3	0,3	8,8
Kultur- och samhällsprogram	59	28,4	79	45,4	94	34,5	2,3	2,3	2,3	2,5	3,0	2,6
Vetensk. o. forskn.	301	111,0	214	82,4	238	105,2	11,7	9,1	6,3	4,6	7,7	7,8
Litteratur o. konst	5	1,2	3	0,7	1	0,3	0,2	0,1	0,1	0,0	0,0	0,0
Lantbruk	6	4,7	2	1,4	—	—	0,2	0,4	0,0	0,1	—	—
Dokumentärsektion ²	20	12,0	91	48,5	51	28,9	0,8	1,0	2,7	2,7	1,6	2,1
Samhällsprogram	31	12,9	32	10,5	3	1,0	1,2	1,0	0,9	0,6	0,1	0,1
Religion	52	22,0	33	14,6	66	32,5	2,0	1,8	1,0	0,8	2,1	2,4
Brevl. o. fam.spegel	27	22,9	53	23,3	42	30,8	1,0	1,9	1,6	1,3	1,4	2,3
Teateronden	501	215,1	507	226,8	495	233,2	19,4	17,6	14,9	12,6	15,9	17,3
Summa	112	49,0	124	56,4	460	116,4	4,3	4,0	3,7	3,1	14,8	8,7
Vuxenundervisning	—	—	70	12,8	4	0,9	—	—	2,1	0,7	0,1	0,0
Finskpr. program	3	1,7	24	42,6	3	1,5	0,1	0,1	0,7	2,4	0,1	0,1
Sport	534	88,6	304	66,9	248	42,4	20,7	7,3	9,0	3,7	8,0	3,1
Nyhetsredaktion ³	155	93,6	461	260,6	427	241,9	6,0	7,7	13,6	14,4	13,8	18,0
Musikavdelning	157	99,5	375	187,0	133	75,3	6,1	8,2	11,0	10,4	4,3	5,6
Radio- o. serieteater	446	166,5	687	313,1	620	193,2	17,3	13,7	20,2	17,3	20,0	14,4
Barn- o. ungdomsprgr.	298	219,1	401	314,7	264	155,6	11,6	17,9	11,9	17,5	8,5	11,5
Underhålln.avd.	92	31,1	5	6,8	1	0,4	3,6	2,6	0,1	0,4	0,0	0,0
Utlandsavdelning	112	57,0	121	34,4	290	88,5	4,3	4,7	3,6	1,9	9,3	6,6
Skolradio	17	12,0	25	21,7	11	7,4	0,7	1,0	0,7	1,2	0,4	0,6
Förlaget	—	—	2	0,7	—	—	—	—	—	—	—	—
TRU ⁴	—	—	1	2,7	—	—	—	—	—	—	—	—
TV ⁴	77	33,2	263	90,0	141	71,2	3,0	2,7	7,8	5,0	4,5	5,3
Distrikten	—	—	—	—	—	—	—	—	—	—	—	—
Totalt	2 579	1 218,4	3 394	1 804,6	3 105	1 346,5	100,0	100,0	100,0	100,0	100,0	100,0

¹ Centrala programredaktionen.² Ej redovisad som särsk. programtyp 1972/73.³ 1971/72 och 1972/73 — Ekoredaktionen.⁴ Ej redovisad som särskild programenhet 1972/73. Se vidare not 5 vid tabell 2.2.

Tabell 2.4 Olika programenheters procentuella andel av sändningstiden i P1 + P2 respektive P3 budget-åren 1966/67—1969/70

Programenhet/ programtyp	1966/67		1967/68		1968/69		1969/70	
	P1 + P2	P3	P1 + P2	P3	P1 + P2	P3	P1 + P2	P3
Kultur- o. samhällsprogram	24,1	—	27,8	2,1	26,5	0,4	27,4	0,6
Nyhetsredaktion	9,0	—	7,5	0,5	10,1	4,9	12,3	4,5
Barn- o. ungdomsprogr.	4,5	—	5,0	8,6	5,3	9,9	4,1	9,9
Underhållningsprogram i övrigt	11,9	—	10,8	86,0	9,7	81,7	9,6	80,7
Musikprogram	31,4	—	31,5	—	29,9	—	29,1	—
Radioteater	3,3	—	3,0	—	4,1	0,0	3,5	—
Skolradio	5,5	—	4,8	—	4,6	—	4,3	—
Övriga program	10,3	—	9,6	2,8	9,8	3,1	9,7	4,3
Summa	100,0	—	100,0	100,0	100,0	100,0	100,0	100,0

Tabell 2.5 Olika programenheters/programtypers procentuella andel av sändningstiden i P1 + P2 respektive P3 budgetåren 1970/71—1972/73

Programenhet/ programtyp	1970/71		1971/72		1972/73	
	P1 + P2	P3	P1 + P2	P3	P1 + P2	P3
Kultur- o. samhällsprogr.						
Vetenskap o. forskning	4,2		3,7		4,0	
Litteratur o. konst	3,9	0,2	4,4	0,2	4,3	0,1
Lantbruk	0,3		0,3		0,3	
Samhällsprogram	8,4	0,3	4,4	0,5	4,5	0,5
Religion	3,9		4,1		4,1	
Brevl. o. fam.spegel	3,0		3,4		3,4	
Teaterronden	0,9		0,7		0,5	
Summa	24,6	0,5	21,0	0,7	21,1	0,6
Nyhetsredaktion	9,3	1,5	9,7	1,7	9,4	1,8
Sport	1,1	3,8	1,4	4,5	2,7	4,7
Barn- o. ungdomsprogr.	3,7	11,3	3,6	8,3	6,2	11,8
Underhållningsprogram i övrigt	7,6	75,8	8,0	75,9	5,8	72,5
Musikprogram	29,1		29,3		31,1	
Radioteater	3,4		3,3		3,3	0,1
Vuxenundervisning	4,6		3,8		3,5	
Skolradio	4,3		3,3		2,9	
Övriga program	12,3	7,1	16,6	8,9	14,0	8,5
Summa	100,0	100,0	100,0	100,0	100,0	100,0

Tabell 2.6 Total sändningstid i radio och det arkiverade materialets procentuella andel därav

Budgetår	Riksprogram och distrikten	
	Antal tim.	Andel arkiverat material %
1966/67	18 782	6,4
1967/68	19 671	7,7
1968/69	20 356	10,5
1969/70	20 886	8,4
1970/71	21 800	5,6
1971/72	21 507	8,4
1972/73	22 556	6,0

Tabell 2.7 Relativ fördelning av sändningstid och arkivering på programenheter/programtyper

Programenhet/ programtyp	Budgetår 1966/67—1969/70		Budgetår 1970/71—1972/73	
	Sänd- ningstid %	Arkive- ring %	Sänd- ningstid %	Arkive- ring %
Kultur- o. samhällsprogram ¹	11,9	22,2	11,1	21,1
Nyhetsredaktionen	4,8	6,2	4,8	4,7
Underhållningsprogram	47,4	40,0	38,8	30,8
Musikprogram	13,2	8,7	13,1	13,4
Radioteater	1,3	6,6	1,5	8,1
Skolradio	2,1	2,7	2,5	4,4
Övriga program ²	19,3	13,6	28,2	17,5
Summa	100,0	100,0	100,0	100,0

¹ Inkl. vuxenundervisning.

² Inkl. distriktens sändningar regionalt och lokalt.

Det material som arkiveras² kan hänföras till vissa huvudkategorier nämligen

1. samtidshistoria i vidaste bemärkelse
2. röster av kända samtida
3. författare läsande egna verk
4. musik
 - a. svenska kompositörer
 - b. kända artister
 - c. andra musikproduktioner av särskilt intresse vilka ej finns tillgängliga kommersiellt
 - d. inspelningar av musikhistoriskt intresse
5. folkmusik, folklöre och dialekt
6. produktioner lämpade för förnyat framförande helt eller delvis samt produktioner som beräknas komma till kontinuerlig användning
7. undervisning
8. diverse blandat material användbart i program
9. radiohistoria
10. speciella ljud effekter
11. matrisband från SR:s förlag

Som exempel på material hänförligt till kategorin samtidshistoria i vidaste bemärkelse kan nämnas inspelningar från Nationernas förbunds och Förenta nationernas sessioner, från internationella konferenser, från händelser i samband med kungars och andra statsmäns bortgång, från nationella och internationella konflikter, från minneshögtidigheter och invigningar och från politiska debatter. Vidare kan nämnas inspelningar av krönikor inom olika områden, urval av nyhetssändningar, inspelningar av anföranden av svenska och utländska statsmän, ve-

² Den följande redogörelsen för vad som arkiveras bygger på uppgifter hämtade ur en av Karin Beskow Tainsh den 27 januari 1971 internt inom SR utgiven skrift Inspelningsarkivet.

tenskapsmän och kulturpersoner samt inspelningar, som belyser t.ex. kommunikationernas utveckling, och referat från större sportevenemang.

Vidare bevaras inspelningar av röster från kända personer i och utom landet, såsom statschefer samt regeringsledamöter och andra politiker, framträdande personer inom stats- och kommunförvaltningarna, konstnärer och forskare.

Då det gäller gruppen folkmusik, folklore och dialekter bevaras bl.a. miljö- och bygdeskildringar som belyser det dagliga livet i olika bygder samt vidare reportage, intervjuer och fritt berättade minnen samt folkmusik i olika bygder.

Man bevarar också material som speglar radions utveckling, både tekniskt och i andra avseenden. Som exempel kan nämnas anföranden av olika radiochefer samt program där medarbetare vid SR berättar minnen från gångna år vid radion.

Det arkiverade materialets tekniska kvalitet kontrolleras fortlöpande genom stickprov. Vidare genomgår man för teknisk kontroll allt material efter varje förvaringsperiod om tio år. I samband härmed gallras en del inspelningar ut, bl.a. inspelningar som arkiverats främst med tanke på repressändningar. Gallringsverksamheten tillgår i allmänhet så att Inspelningsarkivet går igenom inspelningsprotokollen och framlägger eventuella gallringsförslag för arkivkommittén, som sedan avgör om gallring skall ske. Vid denna genomgång av arkivmaterialet överförs också inspelningar på äldre ljudband av sämre kvalitet och hållbarhet till ljudband av polyester.

Tv

Ett särskilt organ, arkivkommittén för tv-inspelningar, avgör slutligt vad som skall arkiveras av tv-inspelningar. Arkivkommittén består av bl.a. chefen för Tv-arkivet (ordförande), representanter för TV 1 och TV 2 samt en utomstående person som företräder forskningsintressena. Arkivkommittén har till uppgift att besluta om arkivering eller kassering av inspelningar för tv samt att bevaka tv-programmen ur tv-historisk synpunkt och rekommendera arkivinspelning av t.ex. direktsända program. Kommittén sammanträder i regel en gång per månad. Programenheter, nyhetsredaktion och distrikt underrättas om kommitténs beslut genom ordföranden. Om ett beslut avviker från vederbörande programorgans förslag i fråga om arkivering har programorganet möjlighet att till nästa kommittésammanträde anföra besvär mot beslutet, varefter arkiveringsfrågan prövas på nytt. Om besvär anförts mot beslut om kassering, väntar man med verkställigheten till dess nytt beslut föreligger. I annat fall verkställs beslutet omgående.

Som underlag för arkivkommitténs prövning och beslut tjänar s.k. arkivlistor, som regelbundet – vanligen en gång per vecka – upprättas hos de olika produktionsenheterna (programenheter, nyhetsredaktion och distrikt). Listorna lämnas till chefen för Tv-arkivet. På arkivlistorna skall anges samtliga önskemål i fråga om arkivering av videoband- och filmmaterial. Arkivlistorna undertecknas av särskilt utsedd, ansva-

rig medarbetare hos respektive produktionsenhet.

Vad gäller tv:s egna inspelningar på videoband skall, såsom förut nämnts (avsnitt 2.2.3), vederbörande produktionsenhet snarast efter det att en inspelning sänts i program ta ställning till om inspelningen kan kasseras omedelbart eller ej. I regel skall alla videobandinspelningar som sänts i program föras upp på arkivlista. Undantag gäller för sådana upptagningar, vars huvudsakliga uppgift varit att tekniskt underlätta sändningen av program som föreligger i annan form, t.ex. videobandinspelning av långfilm med text via textapparat, från distrikt överspelat inslag i aktualitetsprogram, klippband av rutinkaraktär och kopia av originalband. Utöver inspelningar som sänts i program kan vederbörande produktionsenhet på arkivlistan föra upp sådant videobandmaterial som man anser bör bevaras mer än två år (dvs. längre tid än den normala förvaringstiden i programförrådet).

Andra videobandinspelningar än tv:s egna, s.k. främmande material, uppförs i regel också på arkivlista. Beträffande detta material kan det så gott som aldrig bli fråga om egentlig arkivering utan uppförandet på arkivlista sker för att arkivkommittén skall få överblick över innehållet i materialet och kunna granska villkoren för tv:s innehav av materialet.

All film – såväl egen produktion som främmande material – skall som regel uppföras på arkivlista, oavsett om den sänts i program eller ej. Anledningen till att s.k. främmande material uppförs på arkivlista är densamma som beträffande främmande videobandmaterial. Det finns dock en del undantag från huvudregeln. Främmande filmmaterial, som beställts av programenheten och som kommit in direkt till Tv-arkivet och förvaras där, omhändertas av Tv-arkivet på lämpligt sätt. Vidare uppförs ej på arkivlista material som bevaras för att användas direkt i produktionen för illustration (s.k. stockshots) eller i undervisning m.m., ifall materialet är av tillfällig art och dess egenvärde inte motiverar arkivering. Film, som ej sänts i program och som endast kvarligger för påseende innan den kasseras, uppförs ej heller på arkivlista. Samma gäller film som sänts i de reguljära aktualitetsprogrammen eller i motsvarande program med sportnyheter. Sådant material tillvaratas nämligen automatiskt i Tv-arkivet i den utsträckning som behövs. Vidare gäller att outnyttjad journalfilm och diverse annat filmmaterial efter överenskommelse med programorganen kan kasseras av Tv-arkivet direkt och därför ej behöver uppföras på arkivlista.

Speciella regler gäller för tillvaratagande av filmmaterial som klippts bort vid redigering. Om vederbörande producent anser att sådant material kan komma till användning i framtiden skall han lämna det, åtföljt av innehållsbeskrivning, till negativklipparen som vidarebefordrar materialet till Tv-arkivet. Om man vill att materialet skall arkiveras skall det uppföras på arkivlista för beslut i arkivkommittén.

Videoband- och filminspelningar som är av intresse för försäljning men som eljest skulle kasseras får bevaras till dess att tv:s försäljningsavdelning hunnit få lämplig kopia.

Ungefär hälften av videoband- och filmmaterialet som används i programverksamheten har producerats av tv medan återstoden utgörs

av främmande material. Detta består till största delen av inspelningar på film, såsom kommersiella långfilmer, där SR köpt rätten till visning i sändning en gång, ibland med rätt till reprissändning. Avgörande för SR:s rätt att disponera över detta material är vad som avtalats med filmägaren/distributören samt de upphovsrättsliga reglerna. Det är sällsynt att främmande filmmaterial arkiveras. Främmande videobandmaterial används i mindre omfattning, om man bortser från TRU:s produktion, och arkiveras sällan.

Tv:s egen produktion är fördelad ungefär lika mellan videoband- och filminspelningar. I fråga om det egna materialet föreligger i allmänhet inte några upphovsrättsliga hinder för arkivering, eftersom tv regelmässigt helt förbehåller sig visningsrätten. Avgörande blir istället framför allt inspelningens värde i och för sig, varvid RU:s tidigare nämnda riktlinjer beaktas, samt kostnaderna. Ungefär 60 % av den egna filmproduktionen arkiveras medan däremot videobandmaterial bevaras i betydligt mindre utsträckning. Till detta bidrar kostnadssynpunkter; videobandet kan i motsats till filmen användas på nytt i produktionen.

Av videobandmaterialet arkiveras en del inspelningar från större sportevenemang samt inspelningar i samband med större händelser i och utom landet. I de reguljära aktualitetsprogrammen (t.ex. TV-nytt, Aktuellt och Rapport) förekommer såväl videoband- som filminslag. Videobandinslagen bevaras i mycket liten utsträckning medan däremot filminslagen regelmässigt arkiveras.

Material, som förvarats i arkivet två år, genomgås. I samband härmed utgallras inspelningar som bedöms vara av mindre värde för långtidsarkivering. Gallringsbesluten fattas av arkivkommittén.

Vad gäller arkiveringsverksamheten hos tv föreligger ej någon statistik över arkiveringens omfattning motsvarande den hos radion. Det har därför ej gått att få mera ingående uppgifter om arkiveringsverksamhetens kvantitativa omfattning och om arkivmaterialets fördelning på olika ämneskategorier. DAK har övervägt att göra en statistisk undersökning av bl.a. arkivmaterialet hos tv men har funnit att resultatet av en sådan undersökning inte skulle stå i rimlig proportion till de kostnader undersökningen skulle kräva.

2.2.7 Service åt forskare och allmänheten

Såsom nämnts i föregående avsnitt sker för närvarande arkivering i första hand med tanke på företagets behov av material för programverksamheten (i detta sammanhang bortses från referensupptagningarna). I praktiken beaktar man emellertid vid arkiveringsbesluten även andra synpunkter. Mycket material, som kan vara värdefullt för forskare och andra intresserade, finns därför bevarat.

Någon formell skyldighet för SR att ställa bevarat material till förfogande för utomstående finns inte utom i vissa fall, som anges i kungörelsen om tillämpningen av radioansvarighetslagen (RAK) och i avtalet mellan staten och SR. I stället prövar SR från fall till fall om materialet kan utlämnas eller på annat sätt ställas till förfogande.

Enligt 10 § 2 stycket radioansvarighetslagen (RAL) meddelar konungen bestämmelser om skyldighet för programföretag (i detta fall SR) att vidta åtgärder för att säkerställa framtida bevisning om innehållet i radioprogram (härmed avses både ljudradio och tv) och fastställer villkoren för att enskild skall få ta del av sådan bevisning. Med stöd härav föreskrivs i 7 § RAK att justitiekanslern har rätt att ta del av upptagningar av radioprogram och få utskrift av vad som yttrats i programmet. Vidare är programföretaget skyldigt att låta enskild, som anser att yttrandefrihetsbrott begåtts mot honom eller att han lidit skada på grund av sådant brott, hos företaget ta del av det program i vilket brottet uppges ha förekommit och få utskrift av vad som yttrats i programmet, allt under förutsättning att det ej är uppenbart att den som begär att få ta del av upptagningen eller att få utskrift ej berörs av innehållet i programmet på sådant sätt att han kan vara målsägande. Programföretaget får inte betinga sig ersättning för tjänst som det är skyldigt att tillhandahålla enligt RAK. I 9 § avtalet mellan staten och SR föreskrivs vidare att SR utan onödigt dröjsmål skall tillställa radionämnden det material som behövs för nämndens granskningsverksamhet.

På grund av ovan angivna bestämmelser utlämnar SR kostnadsfritt kopia eller utskrift av radio- eller tv-program i de fall då det med något fog kan göras gällande att yttrandefrihetsbrott begåtts i sänt program. Samma praxis i fråga om utlämnande tillämpas i fall där det kan vara fråga om tendentiös redigering av program, bristande partsbalans eller annat liknande brott mot interna publiceringsregler. Dessutom tillhandahåller SR allt material som behövs för radionämndens verksamhet.

I den mån möjligheter finns försöker SR tillmötesgå önskemål även i andra fall från enskilda personer, företag, organisationer eller institutioner om kopia eller utskrift av program som väsentligen handlat om eller på annat sätt berört vederbörande. I dessa fall uttas avgift beräknad efter SR:s självkostnad för framställning av kopian eller utskriften.

I de fall där SR inte har någon formell skyldighet att ställa programmaterial till förfogande möter framför allt upphovsrättsliga och resursmässiga problem. Lagstiftningen om upphovsrätt utgör ofta hinder mot att utlämna kopia eller utskrift. Kopiering eller överföring till annat medium (t.ex. utskrift) får inte utan vederbörande upphovsmans tillstånd ske för annat ändamål än enskilt bruk och för enskilt bruk endast i mycket begränsat antal exemplar. Härtill kommer att denna verksamhet kräver tillgång till lokaler, maskiner och personal. Höga kostnader för framställningen är ofta ett avgörande hinder.

En bandkopia av ett radioprogram med 30 minuters speltid kostar ungefär 80 kr, och kostnaden för utskrift av motsvarande program uppgår till 130–140 kr. En ljudkopia av ett tv-program på 30 minuter kostar ungefär 80 kr och en filmkopia med optiskt ljud av motsvarande program ungefär 1 800 kr. En fullständig bildbandkopia blir något dyrare. Grundkostnaden för en ljudbandkopia med speltid upp till fem minuter är omkring 40 kr. Motsvarande kostnad för en filmkopia är omkring 300 kr (ovanstående kostnader är angivna i 1973 års prisnivå).

När det gäller utskrift av program är man hos SR generellt mycket restriktiv för att därigenom undvika att enbart kostnaden blir avgörande för om utskrift skall göras eller ej.

I fråga om uppspelning av program råder samma resursproblem som beträffande kopiering. För uppspelning av ett program tas i anspråk praktiskt taget samma utrustning och personal som vid sändning av programmet. Önskemål om uppspelning av program tillmötesgås därför endast i mycket speciella fall.

Inspelningar som inte sänts i program lämnas generellt ej ut i någon form till utomstående.

Forskarens möjligheter att få tillgång till bevarat material är mycket begränsade. Fram till slutet av 1960-talet kunde forskare i viss utsträckning hos SR få studera bakgrundsmaterial till program samt i någon mån få radio- och tv-inspelningar uppspelade för sig. Under de senaste tre till fyra åren har detta emellertid varit praktiskt taget omöjligt. Det har saknats tillgång till teknisk utrustning och personal samt lämpliga lokaler för sådan verksamhet.

SR överväger för närvarande att i fortsättningen anslå medel till forskningsverksamhet. Medlen skall användas till att inrätta lokaler åt forskare samt till att anskaffa apparatur för uppspelning av radio- och tv-inspelningar. Vidare överväger man att inrätta en tjänst för en amanuens eller liknande.

Genom Sveriges Radios förlag utges kommersiellt fonogram, film och videogram. Närmare redogörelse härför lämnas i kapitlen 3-5.

2.3 Arkiveringsverksamhet utomlands

2.3.1 Allmänt

Praktiskt taget alla utländska radio- och tv-företag arkiverar i någon utsträckning ljud- och bildinspelningar. Arkiveringsverksamhetens omfattning och inriktning varierar dock. En rad olika faktorer medverkar till detta. För det övervägande antalet företag torde emellertid önskemål om att bevara material som kan komma till användning i framtiden i programverksamheten ha avgörande betydelse vid urvalet av material för arkivering.

Radio- och tv-företag i olika länder arbetar under olika förutsättningar och med växlande inriktning vad gäller programmets innehåll. I flertalet europeiska länder, men också i en del länder utanför Europa, är radio- och tv-verksamheten organiserad så att ett eller några företag har någon form av ensamrätt att sända program i etern, och staten fastställer genom koncession eller överenskommelse eller på annat sätt riktlinjerna för företagets verksamhet. En helt annan verksamhetsform förekommer i t.ex. USA. Där inskränker sig statens inflytande i stort sett till att fördela sändningskanaler mellan olika företag medan däremot programverksamheten sköts helt självständigt av enskilda företag, som arbetar antingen kommersiellt eller på s.k. samhällsnyttig grundval (educational stations). I Storbritannien åter har British Broadcasting

Corporation (BBC) ensamrätt till radiosändningar medan tv-verksamheten handhas av BBC jämte ett antal kommersiella företag som tillsammans producerar riksprogram.³ En annan verksamhetsform finns i Förbundsrepubliken Tyskland. Där sköter regionala programföretag radiosändningarna i de olika förbundsländerna⁴ (riksprogram förekommer inte i radio). Då det gäller tv-verksamheten sänder företagen dels regionala program i de olika förbundsländerna dels, i samarbete, riksprogram. Dessutom finns ett särskilt tv-företag som endast sänder riksprogram.

Förutsättningarna för radio- och tv-företagens verksamhet är alltså olika i olika länder. Härav följer att även urvalet av material för arkivering kommer att variera, väsentligen beroende på inriktningen hos företagens programverksamhet. En del utländska företag bevarar emellertid ljud- och bildupptagningar i större utsträckning än som motiveras av direkta behov för programverksamheten. I avsnitt 2.3.2 skall närmare redogöras för urvalsprinciper vid arkivering hos olika företag.

I vissa länder förekommer mer eller mindre utvecklat samarbete mellan radio- och tv-företag samt andra institutioner som arkiverar ljud- och bildupptagningar (fonotek, cinematek o. likn.). Redogörelse härför lämnas i avsnitt 2.3.3.

Närmast skall lämnas en allmän orientering om arkiveringsverksamhet hos vissa utländska radio- och tv-företag.

Engelska BBC arkiverar alltsedan 1930-talet systematiskt ljudupptagningar från radion, och numera även från tv (BBC Sound Archives). Merparten av ljudupptagningarna finns på grammofonskiva som man anser vara det ur arkivsynpunkt säkraste mediet. På senare år har man emellertid kommit fram till att även ljudband har godtagbar kvalitet för arkivering. Ljudinspelningar arkiveras därför i ökande omfattning på ljudband. Arkivbanden kontrolleras vartannat år. Arkivinspelningar som har speciellt värde eller som är särskilt ofta efterfrågade upptas dock alltjämt på grammofonskiva. Forskare kan endast i mycket liten utsträckning få tillgång till arkivmaterial hos BBC. Emellertid samar-

³ De kommersiella företagen samarbetar i "Independant Television (ITV)". ITV kontrolleras av det statliga övervakningsorganet "Independant Television Authority (ITA)". ITV består av 15 "programme companies" – Anglia Television (Östra England), ATV Network (mellersta England), Border Television (övre England), Channel Television (kanalöarna), Grampian Television (nordöstra Skottland), Granada Television (Lancashire-området), HTV (Wales och västra England), London Weekend Television (London), Scottish Television (centrala Skottland), Southern Television (södra England), Thames Television (London), Tyne Tees Television (nordöstra England), Ulster Television (Nordirland), Westward Television (sydvästra England) och Yorkshire Television (Yorkshire).

⁴ Det finns nio "Landesrundfunkanstalten", nämligen Bayerischer Rundfunk i München, Hessischer Rundfunk i Frankfurt am Main, Norddeutscher Rundfunk i Hamburg, Radio Bremen i Bremen, Saarländischer Rundfunk i Breibach bei Saarbrücken, Sender Freies Berlin i Västberlin, Süddeutscher Rundfunk i Stuttgart, Südwestfunk i Baden-Baden och Westdeutscher Rundfunk Köln i Köln. Dessa företag ingår sedan år 1950 i en centralorganisation "Arbeitsgemeinschaft der öffentlich-rechtlichen Rundfunkanstalten der Bundesrepublik Deutschland (ARD)". Dessutom finns ett av förbundsländerna gemensamt upprättat tv-företag "Zweites Deutsches Fernsehen (ZDF)". ARD-företagen sänder dels regionala radio- och tv-program dels tv-riksprogram. ZDF sänder endast tv-riksprogram.

betar BBC kontraktsevenligt med det brittiska nationalfonoteket, "British Institute of Recorded Sound" (BIRS), som erhåller två exemplar av varje arkivinspelning hos BBC och som dessutom spelar in BBC:s övriga radioprogram. Närmare redogörelse härför lämnas i avsnittet 2.3.3. Även bildupptagningar för tv arkiveras (BBC Film Library).

Det franska radio- och tv-företaget, Office de Radiodiffusion-Télévision Française (ORTF), har en omfattande samling ljudupptagningar på grammofonskiva och ljudband. ORTF arkiverar även tv-program. I viss utsträckning får forskare tillgång till arkivmaterialet.

I *Förbundsrepubliken Tyskland* inrättades år 1952 ett för landets radioföretag gemensamt centralt arkiv för ljudupptagningar, "Lautarchiv des Deutschen Rundfunks" i Frankfurt am Main. Sedan arkivets uppgifter vidgats till att omfatta också tv-produktionen i landet ändrades arkivets namn år 1962 till "Deutsches Rundfunkarchiv" (DRA). DRA har till uppgift att katalogisera ljud- och bildupptagningar hos radio- och tv-företagen och att ställa sina kataloger till företagens förfogande. Arkivmaterialet förvaras däremot ej hos DRA i Frankfurt am Main utan hos de olika programföretagen, som även för särskilda kataloger. DRA har dock ett eget arkivbestånd av inspelningar på grammofonskiva och ljudband som förvärvats från privata samlare. Särskilda arkivarier ute i programföretagen väljer ut material, som skall arkiveras, för DRA:s räkning samt lämnar rapporter till DRA.

I *Tyska Demokratiska Republiken (DDR)* finns det ett centralt arkiv för radioinspelningar, beläget i Berlin. Till detta arkiv sänds i princip allt inspelat radiomaterial från landets fem riksprogram och tio regionalprogram. Vissa lokaltypiska program bevaras dock hos respektive regionalsändarstation. Arkivet är uppdelat i två huvudavdelningar – en för musik och en för talat ord. Båda huvudavdelningarna har underavdelningar för olika kategorier av material, t.ex. symfonisk musik, kammarmusik, dansmusik, teater och sport. Det finns totalt 60 underavdelningar. Även om arkivet har ett antal inspelningar för permanent arkivering – framför allt "historiska" inspelningar – gallras merparten av materialet fortlöpande. Arkivet påminner mycket om ett programförråd. Materialet bevaras varierande tidrymder – en månad, ett år, tre år etc. Arkivet ger inte någon egentlig forskarservice.

Omfattande radio- och tv-arkiv finns i flera andra länder. Som exempel kan nämnas att i *Nederländerna* finns ett centralt arkiv för landets fem programföretag. Vidare har det *indiska* programföretaget All India Radio i New Delhi under de senaste 20–30 åren upprättat ett arkiv med ljudinspelningar (musik, tal, dokumentärinspelningar m.m.). *Japans* Radio (Nippon Hoso Kyokai), som omfattar ungefär 250 icke-kommersiella programföretag av landets sammanlagt över 350 radio- och tv-företag, har ett centralt ljud- och filmarkiv som skall bevara kulturellt värdefullt programstoff.

I *Sovjetunionen* handhar Statskommittén för television och radio (Gosudarstvennyj komitet soveta Ministrov SSSR po televideniju i radiovestjanija) arkiveringen av upptagningar på magnetband av mera intressanta radio- och tv-program som bedöms vara av långtidsintresse, t.ex. konstnärliga, dokumentära och populärvetenskapliga program.

2.3.2 *Urvalsprinciper*

Arkivering av radio- och tv-inspelningar förekommer som tidigare nämnts vid praktiskt taget alla utländska programföretag. Generellt kan sägas att arkiveringen sker i första hand med tanke på programverksamheten. Detta medför emellertid att mycket material som är värdefullt också ur forskarsynpunkt blir bevarat för framtiden. Dessutom bevaras vid de utländska företagen i större eller mindre utsträckning även material som har värde främst för forskare. DAK har genom den förut omnämnda enkäten (se avsnitt 2.1.4) till ett antal utländska radio- och tv-företag sökt klarlägga bl.a. i vilken omfattning inspelningar arkiveras i utlandet och i vilken utsträckning man vid valet av material för arkivering beaktar forskarsynpunkter. Enkätsvaren innehåller mer eller mindre utförliga uppgifter i dessa hänseenden. Den följande redogörelsen omfattar ett urval bland de företag som svarat på enkäten. Uppgifterna om arkiveringsverksamhetens omfattning och om urvalsprinciperna bygger på enkätsvaren.

Hos *BBC* arkiveras ljudupptagningar från radions riksprogram, regional- och lokalprogram samt utlandsprogram och, i relativt sett mindre omfattning, från tv-programmen. Valet av material för arkivering sker så gott som uteslutande med tanke på företagets eget behov för programverksamheten. Härutöver bevaras emellertid ljudupptagningar som kan vara speciellt intressanta vid studiet av radio och tv som uttrycksmedel. Varje år arkiveras ljudupptagningar motsvarande en speltid av omkring 600 timmar eller, i fråga om inspelningar från radion, ungefär 2 % av den totala sändningstiden. På tv-sidan arkiveras endast filmmaterial som bedöms vara av värde för programverksamheten. Av det filmmaterial som används i tv-programmen bevaras till en början omkring 90 % men efter tio år genomgås materialet för gallring.

Bayerischer Rundfunk (BR) i München bevarar radio- och tv-inspelningar i första hand med tanke på företagets eget behov av programstoff men försöker även beakta forskarsynpunkter. *BR* tillämpar i stort sett samma urvalsprinciper som *SR*. *Sender Freies Berlin (SFB)* bevarar ljudinspelningar från radion motsvarande ungefär 24 % av sändningstiden. I första hand bevaras material som behövs för programverksamheten men därutöver också inspelningar av historiskt, konstnärligt, kulturellt och politiskt-sociologiskt intresse samt inspelningar som kan vara av värde för studiet av radion som uttrycksmedel och individuella påverkningsprocesser. *RIAS-Berlin* bevarar omkring 80 % av det material som sänts i program. Utöver material som kan användas som programstoff bevarar man inspelningar som är historiskt, konstnärligt och kulturellt intressanta eller som är av värde för studiet av individuella påverkningsprocesser eller är politiskt-sociologiskt intressanta.

Canadian Broadcasting Corporation i Ottawa, Kanada, arkiverar i första hand med tanke på programverksamheten men bevarar också material som är värdefullt främst ur forskningssynpunkt. Man följer

huvudsakligen samma principer i fråga om urval av arkivmaterial som SR. Företaget arkiverar emellertid mindre än 1 % av radio- och tv-inspelningarna. *Canada Radio i Montreal* arkiverar en ljudupptagning av varje radio- och tv-program som är "kanadensiskt" (has an original canadian content) och som har aktualitetsvärde eller som är kulturellt eller politiskt intressant. Däremot bevarar man ej program bestående av kommersiella inspelningar eller utländska serier (foreign series). Man försöker bevara flertalet tv-inspelningar av värde. Vid urvalet av material för arkivering beaktas även forskningssynpunkter. Ungefär 40 % av radions och 60 % av tv:s "kanadensiska" program arkiveras.

Det japanska radio- och tv-företaget *Nippon Hosō Kyōkai* arkiverar 90 % av radio- och tv-sändningarna. Vid arkiveringsbesluten beaktas, utöver behovet av material för programverksamheten, om materialet ur forskarsynpunkt är konstnärligt eller kulturellt intressant. Företaget har bl.a. en samling inspelningar med dialekter från 142 regioner i landet.

Det nederländska radio- och tv-företaget *Nederlandse Omroep Stichting (NOS)* arkiverar årligen material motsvarande omkring 9 % av sändningstiden i radion och 15 % av sändningstiden i tv. Utöver företagets behov av programstoff beaktar man vid arkiveringsbesluten forskningssynpunkter, såsom om materialet är historiskt, konstnärligt, kulturellt eller politiskt-sociologiskt intressant eller om det kan ha intresse för studiet av individuella påverkningsprocesser.

Vid *Radiotelevisione Italiana (RAI)* förekommer arkivering av både radio- och tv-inspelningar. Vad gäller radiosändningarna bevaras ungefär 25 % av aktualitetsprogrammen och omkring 50 % av övriga program. Så gott som alla tv:s aktualitetsprogram bevaras liksom 50–75 % av övriga tv-program. Vid arkiveringsbesluten beaktar man även forskningssynpunkter på samma sätt som NOS.

Vid den finska rundradion, *Oy Yleisradio Ab*, inrättades år 1957 ett ljudarkiv med uppgift att bland det material som används i programverksamheten välja ut sådant som kan ha historiskt, etnografiskt eller annat värde i framtiden. Arkivet har bl.a. en systematisk samling röstprov från betydelsefulla personer inom olika områden. Vid mitten av 1960-talet började man inom företaget arbeta med långsiktplanering av verksamheten. Resultatet av arbetet har redovisats i ett antal delbetänkanden. I ett av delbetänkandena (Rundradions riktlinjer 3, 1970) behandlas arkiveringsfrågor. Man framhåller i betänkandet att rundradions uppgift inte är att fungera som arkiv utan som en programproducerande inrättning men att radio- och tv-verksamheten utgör en viktig del av vårt sekels kulturhistoria och att företaget har landets största samlingar av grammofonskivor, ljudband och videoband. Det betonas att arkiveringen bör ske systematiskt så att allt stoff som faktiskt är viktigt bevaras medan däremot allt överflödigt kasseras. I betänkandet framhålls vidare att det allmänt taget är skäl att bevara endast sådana program som antingen kan sändas i repris oförändrade, eller kan användas som programmaterial i andra sammanhang, eller

har en konstnärligt värdefull framställning, eller är föredömligt utförda i sitt slag eller är av betydelse för radion eller tv som uttrycksform, eller återspeglar något tidstypiskt ljud- eller bildfenomen.

2.3.3 *Relationer mellan radio- och tv-företag samt andra ljud- och bildarkiv*

I en del länder förekommer samarbete mellan å ena sidan radio- och tv-företagen och å andra sidan övriga institutioner som arkiverar ljud- och bildupptagningar – fonotek, diskotek, filmotek, cinematek o. likn. Radio- och tv-företagen behöver ofta material utifrån till programmen. Särskilt gäller detta tv-verksamheten. Andra institutioner är intresserade av att få tillgång till inspelningar av unika eller på annat sätt värdefulla radio- och tv-program.

I *Storbritannien* förekommer ett ganska väl utvecklat samarbete mellan BBC och det brittiska nationalfonoteket BIRS. Såsom nämnts i föregående avsnitt bevarar BBC själv inspelningar huvudsakligen med tanke på programverksamheten och beaktar sällan forskarsynpunkter. I stället finns det i fråga om ljudinspelningar avtal mellan BBC och BIRS som ger BIRS rätt att på vissa villkor spela in BBC:s radiosändningar och som möjliggör för BIRS att mot ersättning till BBC få kopior av ljudinspelningar som arkiveras hos BBC och av grammfoninspelningar som görs av BBC Transcription Service. BIRS skall dock före varje inspelning av radioprogram ombesörja erforderliga avtal med upphovsmännen. BBC har å sin sida enligt avtalet rätt att utnyttja BIRS:s arkivmaterial i den mån ej upphovsrättsliga eller andra speciella hinder föreligger. BIRS lämnar en gång i veckan utförliga uppgifter till BBC om vad som inspelats av radiosändningarna. Enligt avtalet har BBC rätt att vägra BIRS att spela in viss sändning och BIRS får ej utan BBC:s tillstånd sälja eller i övrigt överlåta exemplar av inspelning till utomstående. Om BIRS skulle upphöra med sin verksamhet eller ej uppfylla avtalsvillkoren skall samtliga inspelningar återgå till BBC. Ytterligare uppgifter om verksamheten hos BIRS lämnas i kapitel 3.

BBC samarbetar också med det brittiska filminstitutet (British Film Institute), som arkiverar huvudsakligen biograffilm men som i ökande omfattning tar hand om och arkiverar även tv-film. Dessutom använder sig BBC och andra tv-bolag av material i filmarkivet hos Imperial War Museum – främst filminspelningar från de båda världskrigen. Detta material används för dokumentära tv-program.

I *Italien* samarbetar RAI med nationaldiskoteket, La Discoteca di Stato.

Radio- och tv-företagen i *USA* tycks i allmänhet inte bevara sina inspelningar. De två stora ljudarkiven i landet, Library of Congress och New York Public Library (se kapitel 3), har emellertid tillstånd att göra inspelningar av radioprogram för arkivering. Denna möjlighet utnyttjas dock ej systematiskt. Enligt vad DAK erfarit arbetar man i landet för att upprätta ett nationellt tv-arkiv.

I *Belgien* överförs i viss utsträckning inspelningar från Radiodiffu-

sion-Télévision Belge till Centre Belge de Documentation, en institution som dock ej är något egentligt arkiv utan snarare en informationscentral liknande svenska STIM.

Centralarkivet för radio- och tv-företagen i *Nederländerna* lämnar i viss utsträckning ut material, huvudsakligen av historiskt intresse, till Stichting Film en Wetenschap, en stiftelse med uppgift bl.a. att främja användningen och utvecklingen av audivisueella hjälpmedel inom landets undervisning på universitetsnivå.

I *Finland* samarbetar rundradion med Finlands ljudupptagningsarkiv. I *Danmark och Norge* förekommer också i viss mindre utsträckning samarbete mellan radioföretag och nationaldiskotek. Den danska lagstiftningen medger emellertid inte att Danmarks radio överlämnar inspelningar till det danska nationaldiskoteket.

2.4 Framförda synpunkter på SR:s arkivering

2.4.1 Allmänt

Etermedierna har efter hand fått allt större betydelse som förmedlare av information, debatt och kulturstoff. Till det mest betydelsefulla torde höra tv:s genombrott. Genom radions och tv:s tekniska utveckling kan man numera nå flertalet innevånare i landet med olika typer av information. Detta har medfört bl.a. att människors isolering minskat, att man kan ge bättre och snabbare information samt att allmänbildningen höjts och fler människor ges möjlighet till rikare kulturupplevelser. Radio och tv har numera en mycket betydelsefull roll vid sidan av andra medier – t.ex. böcker och tidningar – som förmedlare av information. Som en följd härav har debatten om radio och tv och om den information som ges genom dessa medier ständigt ökat. I samband härmed har behovet att kunna gå tillbaka och kontrollera programinnehållet i radio och tv också ständigt ökat. Härtill kommer att radio och tv genom sin ställning i samhällslivet röner allt större intresse från forskningens sida.

Såsom framgår av den tidigare redogörelsen för arkiveringsverksamheten hos SR arkiveras för närvarande endast en mindre del av det material som förekommer i sändningarna. Anledningarna härtill är flera. Redan den nu gällande upphovsrättsliga lagstiftningen begränsar starkt möjligheterna att bevara programmaterialet. Vidare skall de medel som ställs till SR:s förfogande i första hand och huvudsakligen användas för produktion av program och ej till att bevara produktionen för framtiden. Dessutom möter det svårigheter för utomstående att få ta del av det material som arkiveras hos SR. Här är kanske bristen på medel det största problemet.

SR:s hittillsvarande arkiveringssituation har gett upphov till debatt och till att kritik framförts från olika håll. Allmänt anser man – och det gäller även från SR:s sida – att arkiveringen borde ha större omfattning samt att forskare och andra intresserade borde i betydligt större utsträckning än för närvarande ha möjlighet att ta del av arkivmaterialet.

Exempel på pressdebatt i arkivfrågan redovisas i avsnitt 2.4.2.

Forskarnas intresse för arkiveringen hos SR har tagit sig uttryck i bl.a. framställningar till SR och till regeringen. Vidare har DAK, såsom nämnts i avsnitt 2.1.4, gått ut med en enkät till olika institutioner vid universiteten i landet m.fl. för att försöka få en allsidig belysning av olika forskares och forskningsgrenars intresse av och synpunkter på arkiveringen. En sammanfattande redogörelse för resultatet av enkäten lämnas i avsnitt 2.4.3.

I avsnitt 2.4.4 och 2.4.5 lämnas sedan en redogörelse för vissa andra synpunkter som framförts i olika sammanhang.

2.4.2 *Pressdebatt*

Pressdebatten skall redovisas i form av en sammanställning av synpunkter som framkom vid en debatt i Dagens Nyheter våren 1968. Arkivfrågan hos SR har därefter berörts i artiklar i skilda sammanhang. Några väsentliga nya synpunkter har dock inte framkommit i dessa artiklar.

Debatten inleddes med en artikel av docenten i litteraturhistoria vid universitetet i Uppsala Germund Michanek (den 28 februari). Michanek uttryckte oro för den enligt hans uppfattning hårda gallring som skedde hos SR. Den kände skivsamlaren Robert W. Rönström instämde i Michaneks synpunkter (artikel den 13 mars). Rönström påpekade vidare att det nu inte kan avgöras vad som är värt att bevara åt framtiden. Man får inte nöja sig med att hänvisa till brist på pengar och arkivutrymmen. Rönström pekade också på att alla offentliggjorda tryckta skrifter enligt lag skall arkiveras och framhöll att arkivfrågan vid SR är så pass angelägen att den borde tas upp i riksdagen "i och för lagbeslut". Han hänvisade vidare till att "Operation Stenkaka" år 1962 hade inbringat över 40 000 grammofonskivor som fyllt många luckor i samlingarna av äldre grammofoninspelningar. Rönström hävdade att problemställningen dock var mera skärpt i fråga om radions inspelningar eftersom det gäller ett kanske oersättligt kulturmaterial som när det väl en gång försvunnit aldrig kan återfinnas och bevaras.

Överbibliotekarien Folke Lindberg hos SR bemötte kritiken (artikel den 21 mars). Han framhöll att generösa arkiveringsprinciper tillämpades hos SR. Vidare påpekade Lindberg – i anslutning till Rönströms synpunkter – att det finns en utbyggd organisation för att bevara exemplar av offentliga publikationer men att det i fråga om radioinspelningar finns varken lagstiftning eller resurser som motsvarar dem för tryckta skrifter. Lindberg framhöll också att man i diskussionen om arkivfrågorna inte skulle beakta bara SR utan också grammofon- och filmindustrin, teatrarna, orkesterföreningarna osv. Enligt Lindberg täckte arkiveringen hos SR parallellt med rena programsynpunkter ett mycket brett allmänt svenskt kulturintresse.

Michanek kritiserade ytterligare praxis vid arkiveringen hos SR (artikel den 26 mars). Han hävdade att producenter och avdelningschefer vid SR måste berövas sin rätt att gallra i materialet eftersom de alltför ofta saknar kompetens att bedöma ett programs framtida värde. Micha-

nek ifrågasatte om gallring över huvud taget borde ske: "Vi är lyckliga att SF:s journalfilmer finns kvar och medan vi njuter av denna kulturhistoria i bild fördärvar vi gladeligen vår egen ljudhistoria så att säga på löpande band." Han påpekade att de vetenskapliga bibliotekens nyförvärv årligen kräver nära en hyllkilometers utrymme medan SR:s produktion antagligen skulle kräva jämförelsevis blygsamt utrymme. Han delade också en uppfattning som Rönström gett uttryck för, nämligen att det måste skapas en institution motsvarande det brittiska BIRS (se avsnitt 2.3.1).

Redaktören Nils Palm deltog också i debatten (artikel den 2 april). Han hävdade att de juridiska problemen borde kunna lösas genom att SR köper all form av medverkan i programmen på sådana villkor som täcker de områden ett centralarkivs verksamhet kan göra aktuella. Enligt Palm talades det för mycket om forskningens behov och alltför litet om den enskilde medborgarens intresse. Varje bibliotek borde självklart kunna rekvirera program eller delar av program från ett centralt radio- och tv-arkiv. Palm ansåg vidare att det i framtidens samhälle kommer att vara otänkbart att bedriva effektiv vuxenundervisning via radio och tv utan bibliotekslån av den typ han föreslagit. Föreningslivet skulle kunna stimuleras och den allmänna debatten intensifieras med hjälp av lån från ett centralarkiv. Nyredigeringar och sammanställningar skulle kunna göras med hjälp av bibliotekens och skolornas resurser samt gemensamma AV-centraler.

2.4.3 DAK:s forskarenkät

Forskarna anser allmänt att material som bevaras i SR:s arkiv har stort värde ur deras synpunkt. Eftersom olika forskare arbetar inom skilda vetenskaper och vetenskapsgrenar varierar helt naturligt deras önskemål i fråga om vad som skall bevaras. Sammanlagda täcker synpunkterna och önskemålen dock så gott som alla kategorier av material som kan vara aktuellt för arkivering hos SR. Från flera håll framförs önskemål om total arkivering av radio- och tv-sändningarna. Den följande redogörelsen för synpunkter och önskemål som framkommit genom enkäten ansluter i huvudsak till de av radioutredningen 1960 (RU) uppställda punkterna i fråga om krav som kan ställas på SR:s arkiv (jfr avsnitt 2.2.6). Den första av RU:s sju punkter, den som avser bevarande av material för programverksamheten (SR:s eget intresse), förbigås i detta sammanhang.

Enligt RU bör material av historiskt intresse arkiveras. Den allmänna meningen bland historikerna är att så mycket som möjligt av SR:s sändningar bör bevaras för framtida historisk forskning. Historiskt inriktade dokumentärprogram anses ha främst historiografiskt intresse för framtiden. Det väsentliga anses vara att man bevarar material så att radions och tv:s roll i politik och samhällsliv kan utforskas. Det anses också vara av betydande intresse att ej sända program och arbetsmaterial till programmen bevaras. *Historiska institutionen vid Stockholms universitet* anför bl.a. följande i fråga om att bevara material av historiskt intresse: "I själva verket är det ju här fråga om ett massme-

dium motsvarande dagspressen, men täckande mycket fler delar av nyhets- och kulturkonsumtionen än denna. En historisk opinionsforskning enbart byggd på pressen kommer att för ex. 1960-talet vara omöjlig. Forskaren måste ha tillgång till material såsom radios och tv:s nyhetsutsändningar, politiska och samhällseliga kommentarer, intervjuer, reportage, debatter och föredrag. Kort sagt – och med det självklara förbehållet att alla program knappast i sig intresserar historikern – är det lika nödvändigt för forskningen att disponera hela utsändningen vad gäller originalstoff, som hela tidningen, ej blott klipp ur den. Arkiveringen vid Sveriges Radio bör därför ske efter mycket vida synpunkter med sikte på möjligheten att rekonstruera mediet som sådant.”

Förutom den politiskt och sociologiskt inriktade historieforskningen visar kulturhistorie- och religionshistorieforskningen, liksom företrädare för konst-, litteratur-, teater-, film- och musikkonstforskningen, intresse för att material av historiskt värde bevaras.

I fråga om angelägenheten av att material av konstnärligt-kulturellt intresse bevaras framhåller den *konsthistoriska institutionen vid universitetet i Lund* och *Dokumenteringsarkiv för modern svensk konst, Lund*, i ett gemensamt enkätsvar att det är av vikt att program och programinslag med konst och konstförhållanden både i radio och tv arkiveras och hålls tillgängliga för forskning i största möjliga utsträckning. Ett skäl härtill är att massmedieforskning, särskilt i samband med undersökningar angående konstens kontaktvägar och konsument-situationer, under senare år blivit ett allt mera markant inslag. Det framhålls vidare att Dokumenteringsarkiv för modern svensk konst, som är en institution för systematisk registrering av information om konst och konstförhållanden i Sverige, registrerar omnämningen i radio och tv om konst och fortlöpande går igenom programtidningen Röst i Radio/TV. Även mot bakgrund härav vill man betona värdet för forskningen av att programmen bevaras och hålls tillgängliga.

Konsthistoriska institutionen vid Göteborgs universitet anför bl.a. att det många gånger är av värde att känna till inte bara vad den intervjuade sagt utan också hur det sagts – tonfallet är ofta viktigare än orden. Vidare anför institutionen att det vid tv-intervjuer med skapande konstnärer, liksom vid radiointervjuer, givetvis är själva utsagan och uttrycks sättet som är av väsentlig betydelse men att det i fråga om tv tillkommer en faktor av stort konstpsykologiskt intresse. Liksom varje människas personlighet kommer till uttryck i hennes kroppshållning och expressiva rörelser, lika så säger den skapande konstnärens rörelser och gester mycket som måste betraktas som ett värdefullt komplement vid bedömningen av hans konstverk och därmed också ett värdefullt komplement till forskningen. Vidare påpekar institutionen angelägenheten av att tv-upptagningar av yttre och inre miljöer bevaras så att man i framtiden, när dessa försvunnit eller helt förändrats, kan studera deras utformning och funktion.

Även representanterna för litteraturvetenskapen har anmält intresse för att SR:s sändningar, och då särskilt sändningar som innehåller konstnärligt-kulturellt intressant material, bevaras. Från *litteraturhistoriska institutionen vid Lunds universitet* framhålls bl.a. att radio- och tv-tea-

tern är de enda teaterformer som över huvud taget har möjlighet att tillvarata varje uppsättning. Med tanke härfpå och på, som institutionen uttrycker det, denna teaters oerhörda auktoritet blir för framtiden alla bevarade föreställningar från radio- och tv-teatern ett forskningsobjekt av allra första rangen. Därför bör samtliga radio- och tv-teaterns föreställningar arkiveras. – Från litteraturvetenskapens håll framhåller man också att svenska författares uppläsningar av egna verk samt intervjuer med författarna bör bevaras. Accentmarkeringar samt tal- och språkrtymer har nämligen dokumentariskt intresse. Vidare bör föredragshållares röster bevaras även om stoffet till föredragen finns tillgängligt i manuskript eller på annat sätt. Prov av alla slags intalningar av olika artister bör också bevaras, av stilhistoriska skäl.

Företrädarna för teater-, film- och musikvetenskaperna anser att SR:s inspelningar har stort värde. *Institutionen för teater- och filmvetenskap vid Stockholms universitet* framhåller att arkiveringsverksamheten hos SR är en fråga av allra största betydelse för den teater- och filmvetenskapliga forskningen och att allt SR:s material rörande teater och film för institutionen är ett oersättligt källmaterial dels för den aktuella forskningen, dels för dokumentation i framtiden. Det framhålls vidare att, ifall det ej skulle gå att arkivera hela detta källmaterial hos SR, viss prioritering bör göras och institutionen lämna förslag till arkivering med tanke på teater- och filmvetenskapen. Institutionen önskar också medverka vid utarbetandet av arkiveringsreglerna för att därigenom främja en koordination med övriga samlingar, i och utom landet, av teater- och filmvetenskapligt material.

Från *institutionen för musikvetenskap vid Stockholms universitet* framhålls att en stor del av SR:s inspelningar ur musikvetenskaplig synpunkt har stort och självklart värde. Enligt institutionens uppfattning måste man hålla fast vid den ståndpunkten att endast en mindre del av radions musikmaterial kan bevaras. Det som bör bevaras hänförs institutionen till fyra kategorier. Den första kategorin utgörs av originalinspelningar av verk av svenska tonsättare, inklusive teatermusik. Till den andra kategorin hänförs program om musik samt intervjuer med tonsättare, operaregissörer, musikadministratörer och liknande. Den tredje kategorin omfattar program av svenska musiker, sångare, instrumentalister och orkestrar och program med operaföreställningar i den mån programmen inte består av uppspelningar av grammofonskivor. Till den fjärde kategorin hänförs man övriga musikprogram av unik karaktär, t.ex. specialprogram om olika länders folkmusik och originalintervjuer med utländska tonsättare.

Svenskt musikhistoriskt arkiv framhåller att det helt allmänt är mycket angeläget att arkivfrågan hos SR får en generös och konstruktiv lösning, enligt vilken största möjliga hänsyn tas även till musikvetenskapliga intresseområden. Man konstaterar att SR genom den praxis som vuxit fram under årens lopp iakttar en generös attityd gentemot forskningen i fråga om bevarandet av material. Man anser det dock önskvärt att SR före gallring samråder med instanser som vad gäller det musikaliska materialet kan ha synpunkter på tänkbart arkivvärde hos vissa inspelningar. Det kan t.ex. gälla inspelningar av olika musik-

historiska föredrag med klingande musikexempel. För närvarande sparas endast manuskriptet medan däremot bandet kasseras trots att det efter ett antal år kan anses ha högre arkivvärde än manuskriptet.

Svenskt visarkiv konstaterar att allmänt kan framhållas vikten av att så mycket som möjligt av SR:s programmaterial, liksom material som ej använts i programsändning, bevaras till eftervärlden. Man framhåller vidare att speciellt i fråga om folkvis- och folkmusikmaterialet har Svenskt Visarkiv under alla år haft ett gott samarbete med SR.

Frågan om att bevara material av värde för studiet av radio och tv som uttrycksmedel berörs endast indirekt i enkätsvaren, vanligen i anslutning till de synpunkter vederbörande institution eller forskare framför beträffande sin vetenskapsgren.

När det gäller material av värde för studiet av språkutvecklingen anser företrädarna för den allmänna språkforskningen och fonetiken att så mycket som möjligt bör arkiveras. Representanterna för de olika språkgrenarna framhåller det språkpedagogiska värdet i SR:s språkprogram. Man är också intresserad av allt som i vid bemärkelse berör kultur- och samhällsliv inom respektive språkområde. *Institutionen för finsk-ugriska språk vid Uppsala universitet* anser exempelvis att allt inspelningsmaterial med lapskt eller finskt språk kan vara av intresse för forskningsarbetet, liksom allt programmaterial som berör samernas och finnarnas levnadsförhållanden och kultur.

Forskningsgruppen för modern svenska vid Göteborgs universitet anför bl.a.: Utforskningen av det levande språket har kommit att spela en allt större roll inom modern språkvetenskap. Intresset är inriktat på att beskriva språkssystemet vid en viss tidpunkt och att studera tendenserna i utvecklingen. Ljud- och bildupptagningarna hos SR erbjuder för det talade språkets vidkommande ett rikt och centralt material. Här är såväl spontant talspråk som uppläsning- och scenspråk representerat, i viss utsträckning även regionalt och socialt färgat språk. – Professorn i allmän språkvetenskap, *Karl-Hampus Dahlstedt*, Umeå, utvecklar den allmänna språkvetenskapens intresse för SR:s programmaterial på följande sätt: Eftersom massmedierna i vår tid till en viss del måste förutsättas styra språkutvecklingen och på grund av att massmediespråket i sig självt är värt vårt studium, både deskriptivt och historiskt, är det mycket betydelsefullt att SR arkiverar program av olika slag, såsom språkprov för framtida eller nutida dokumentation. Eftersom språkförändringen numera i vissa avseenden är mycket snabb bör sådana prov sparas för åtminstone vartannat kalenderår. Därvid skall iaktas att såväl radion som tv är representerade. För ett studium av språkets funktion i relation till den utomspråkliga kommunikationen (bilden) är det vidare värdefullt att av tv-programmen sparas inte enbart ljudet. Inom etermedierna finns olika meddelare, såsom de fast anställda hallåmännen och nyhetsläsarna på en rent redaktionell och formell nivå samt de tillfälliga medarbetarna i form av intervjuobjekt och debattdeltagare på en ofta mycket personlig nivå osv. Det är väsentligt att dessa olika roller eller nivåer i etermedierna blir representerade i arkivurvalet. Likaså bör hänsyn tas till regionala varianter samt till olika ämnesgrenar, såsom nyheter, politisk debatt, kulturdebatt,

sport och idrott, konsumentupplysning osv.

Från landsmåls- och ortnamnsarkiven framhålls att intervjuer, bygdereportage och andra inspelningar med dialekter och ortnamn samt folkminnen är av speciellt intresse för dem. *Landsmåls- och folkminnesarkivet i Uppsala*⁵ framhåller bl.a. att man under 1940-talet igångsatte en närmare folkloristisk katalogisering hos dåvarande Radiotjänst men att detta arbete avbröts i samband med omorganisation av vissa avdelningar hos SR. Under de senaste årtiondena har en stor mängd inspelningar i folkliga ämnen gjorts av både radions och tv:s medarbetare. Dessa inspelningar ger forskaren utmärkta möjligheter att följa de ständigt fortgående förändringarna i talspråk och samhällsliv, antingen det gäller jordbruks- eller stadsmiljöer eller hantverk, bebyggelse eller andliga traditioner. Arkivet anför att det utan närmare studier av detta omfångsrika material knappast är görligt att föreslå riktlinjer för en eventuell gallring. Ur arkivets synpunkt är det synnerligen välkommet om det tidigare avbrutna katalogiseringsarbetet återupptas.

Då det gäller värdet av att bevara material av intresse för studiet av individuella påverkningsprocesser har synpunkter framförts bl.a. av *institutionen för kyrkohistoria vid Lunds universitet*. I sitt enkätsvar anför institutionen bl.a.: SR har utan tvivel en enorm betydelse som informationsspridare och opinionsbildare. Programmen utgör därvid inte primärkällor t.ex. när det gäller vad som hänt i riksdag samt på kyrkomöten, frikyrkomöten osv. angående religionsfrihetsfrågor, frågan om kvinnliga präster, vigsel- och kollektivvägran, religionen som privatsak, kyrka och stat m.m. men de utgör ett utomordentligt viktigt kyrkohistoriskt primärmaterial när det gäller på vilket sätt dessa frågor presenterats för lyssnare och tittare och i vilken/a riktning/ar radio och tv påverkat allmänheten i kyrkliga frågor och livsåskådningsfrågor överhuvudtaget. Från den kyrkohistoriska forskningens synpunkt torde en fullständig arkivering av programmen vara tryggast då därigenom materialet i dess helhet kan bli föremål för mätning och bearbetning ur kvantitativa synpunkter med hjälp av databehandling. Det är nu ej möjligt att helt överblicka vilka metoder den framtida forskningen kan komma att utarbeta och använda. Det är därför icke heller möjligt att nu avgöra vilket material och hur mycket som för denna framtida forskning kan vara värdelöst eller obehövligt. Endast om fullständig arkivering av ekonomiska eller andra skäl är omöjlig och ogenomförbar bör systematisk gallring ske.

Enkätsvaren innehåller också synpunkter på värdet av att bevara programmaterial av politiskt-sociologiskt intresse. Sociologerna är närmast böjda att önska att samtliga SR:s sändningar arkiveras; detta på grund av svårigheterna att närmare precisera behoven av forskningsmaterial. *Sociologiska institutionen vid Uppsala universitet* uttrycker detta på följande sätt: Vi anser det nödvändigt att här skilja mellan två typer och helt olika problemställningar för sociologer, vilka kan ha nytta av arkivet. För det första kan sociologen ha nytta av arkivmaterialet som dokument om verkligheten, dvs. samhälle, grupper, organi-

⁵ Numera Dialekt- och folkminnesarkivet.

sationer, institutioner osv. I det avseendet är det mycket svårt att närmare precisera vilket material som skall arkiveras eftersom sociologien spänner över ett otal specialområden som vart och ett har sina särskilda önskemål om vilka program som bör arkiveras. För det andra kan arkivmaterialet vara till nytta som forskningsobjekt "per se" – för masskommunikationsforskning, innehållsanalyser m.m. Denna typ av forskning är till sin karaktär centrerad kring massmedias totala verksamhet, varför man tveklöst kan förorda att allt material skall arkiveras.

Företrädarna för statsvetenskapen önskar att politiska reportage, debatter och intervjuer samt allt som har att göra med den politiska opinionsbildningen i möjligaste mån bevaras eftersom detta källmaterial är på sitt sätt unikt och har mycket stort intresse för den statsvetenskapliga forskningen. Från *statsvetenskapliga institutionen vid Lunds universitet* framhålls att för den politiska forskningen har politiska debatter i massmedia, valdebatter och allt som har att göra med den politiska opinionsbildningen ett mycket stort intresse. Med den ökade vikt massmedieforskningen erhållit torde det förhålla sig så att mycket stora delar av utsändningarna hos SR bör arkiveras. Enligt institutionen är det kanske riktigare att vända på frågeställningen och undersöka vad som kan gallras.

Statsvetenskapliga institutionen och Kommunalforskningsgruppen i Umeå framhåller dessutom i sitt enkätsvar att man inom såväl parti- som kommunalforskningsprojekten (gemensamma för samtliga statsvetenskapliga institutioner i riket) haft nytta av de arkiv som finns i Stockholm och ute i landet. För kommunalforskningen gällde det att försöka kartlägga vilken information olika kommunmedlemmar fick om sin egen kommun via radion. Problemet var dock att mycket av det material som skulle ha varit av intresse för att ge uttömmande svar på den frågeställningen hade rensats ut.

Kulturgeograferna konstaterar att de hittills endast i undantagsfall utnyttjat arkivmaterial hos SR. Man anser emellertid att en ökad användning av arkivmaterialet kan förväntas i framtiden. *Geografiska institutionen vid Umeå universitet* anser att inte minst de regionala programmen är av utomordentligt stort intresse. Särskilt gäller detta direktintervjuer med i beslutsprocessen agerande personer som får ett betydligt större dokumentärt värde än de ofta journalistiskt tillrättalagda uttalanden som presenteras i tidningarna. För institutionen är behovet av dokumentation av den utveckling som äger rum i de norrländska glesbygdsområdena aktuellt. – Naturgeograferna önskar att tv-program som på ett väsentligt sätt skildrar framför allt det svenska naturlandskapet arkiveras.

Biologi- och zoologiforskarna visar också intresse för att SR:s program bevaras. Man framhåller att det, vid sidan av program om svensk natur och zoologiska filmer, är särskilt angeläget att bevara program som visar hur människan exploaterar sin miljö.

2.4.4 Framställningar till Kungl. Maj:t

Professorn i teatervetenskap vid Stockholms universitet *Kirsten Gram Holmström*, docenten i litteraturvetenskap vid Göteborgs universitet *Gunnar Hallingberg*, tillika ordförande i universitetskanslersämbetets svenskgrupp, professorn i litteraturvetenskap vid Lunds universitet *Ingvar Holm* samt professorn i filmvetenskap vid Stockholms universitet *Rune Waldekrantz* föreslog i en gemensam skrivelse till konungen den 1 mars 1972 att initiativ skulle tas till åtgärder så att SR tilldelas medel för forskarservice såsom SR tidigare begärt i sina petita och så att det utredningsarbete som 1960 års radioutredning påbörjade och förde fram till förslag förs vidare med sikte på att åstadkomma en generalplan för arkivet och forskningen. Till stöd för framställningen anförde undertecknarna bl.a.: För massmedieforskningen i Sverige in-tar SR:s arkiv en nyckelställning. I princip har allt material från etermedierna samlats där. Detta stoff tilldrar sig ett alltmer ökande intresse från forskarsidan. Vidare har i läroplaner för olika skolformer massmedieundervisning införts. Syftet härmed är att hos eleverna grundlägga en förtrogenhet med det moderna samhällets kommunikationsformer, lära dem en kritisk hållning och bibringa dem det kulturhistoriska perspektiv och den förmåga till upplevelse och värdering som man förutsätter i undervisning om litteratur, konst och musik. Radions och tv:s ställning i samhället ger ständigt anledning till debatt om allmän programpolicy, enskilda program och olika påverkningsfaktorer. Tyvärr saknas dock ofta ett tillförlitligt debattunderlag i form av programanalyser, historiska perspektiv och jämförelsematerial. För den moderna historieforskningen betyder SR:s arkivalier en i vissa fall oundgänglig källa till samtidshistorisk forskning.

I skrivelsen framhålls vidare att det i regel är mycket svårt att få tillgång till SR:s arkivalier och svårigheterna har ökat allteftersom intresset från forskarsidan blivit livligare. Arkivet är helt enkelt inte utrustat för forskarservice och det finns för närvarande inga möjligheter att tillgodose externa önskemål om bistånd. Undertecknarna av skrivelsen konstaterar vidare att RU:s förslag i arkivfrågan hittills inte föranlett några som helst åtgärder från statsmakternas sida, trots att SR i sina petita gång på gång framhållit behovet av forskarservice. Begärda medel har inte beviljats vilket haft till följd att SR:s arkiv nu i praktiken är stängt för extern forskning.

Framställningen har enligt Kungl. Maj:ts förordnande överlämnats till DAK för att tas under övervägande i kommitténs arbete.

I en framställning till statsrådet och chefen för utbildningsdepartementet den 6 februari 1973 hemställde *Sveriges Författarförbund* att statsmakterna skulle ställa ett anslag till SR:s förfogande för bestridande av kostnader för att bereda allmänheten möjlighet att ta del av gjorda inspelningar hos SR. I framställningen konstaterades att SR enligt bestämmelser i upphovsrättslagen har rätt att på vissa villkor, som fastställs av konungen, för bruk vid egna utsändningar uppta verk på band, att sådana band normalt skall användas för återutsändning och sedan förstöras men att upptagning med dokumentariskt värde skall

överlämnas till SR:s arkiv. Författarförbundet anförde vidare bl.a.: Beträffande program som överlämnas till SR:s arkiv finns inga regler angående rätten att ta del av dem. Man får väl utgå ifrån att arkivet skall vara tillgängligt för forskning och studier, inte endast för SR:s tjänstemän utan också för utomstående. Någon generell rätt att ta del av SR:s inspelade program föreligger uppenbarligen inte. Beträffande sådana program som överlämnats till arkivet finns å andra sidan inte några lagliga begränsningar. Möjligheterna att ta del av programmen torde helt och hållet betingas av SR:s resurser. Erfarenheten har visat att arkiverade upptagningar hos SR av ekonomiska och personella skäl inte kan hållas tillgängliga för andra än dem som vill bedriva forskning eller specialstudier. Med hänsyn till att vi inte har något riksmédietek som svarar mot riks- och universitetsbiblioteken saknar alltså de vanliga medborgarna möjlighet att i efterhand ta del av det, som sänts i etern, på samma sätt som av det som blivit tryckt inom riket. Detta får betraktas som en allvarlig brist i samhällsdokumentationen.

Även författarförbundets framställning har överlämnats till DAK för övervägande under utredningsarbetet.

2.4.5 *Riksdagen*

I riksdagen har vid flera tillfällen framförts synpunkter på arkivfrågan och service åt forskare och allmänheten hos SR.

I en motion (1972: 493) om anslag till stöd åt forskarservice vid SR anförde motionärerna (herr Wikström /fp/ och fru Anér /fp/) att två skäl talar för ett snabbt insatt stöd för radio/tv-forskning, nämligen dels den omständigheten att massmedieundervisningen kontinuerligt stärkt sina positioner i läroplanerna för olika skolformer, dels det förhållandet att radions och tv:s ställning i samhället ständigt ger anledning till debatt om allmän programpolicy, enskilda program och påverkningsfaktorer. Motionärerna framhöll vidare att utvecklingsmöjligheterna för radio/tv-forskningen för närvarande begränsas bl.a. av att källmaterial är svåråtkomligt och dyrt att hantera. Trots upprepade framställningar petitavägen har SR – konstaterade motionärerna vidare – inte fått anslag till den forskaramanusens som begärts för arkivet.

Kulturutskottet avstyrkte i sitt betänkande motionen (KrU 1972: 11) men gjorde i samband härmed vissa uttalanden. Utskottet framhöll att riksdagens utbildningsutskott året innan i sitt betänkande (1971: 3) betonat angelägenheten av att de humanistiska och samhällsvetenskapliga forskningsråden, Riksbankens jubileumsfond och SR söker stimulera forskning rörande massmedia och i synnerhet radio och tv. Kulturutskottet underströk vidare vikten av att den forskning som äsyftades i motionen inte hämmas och försvåras av brist på forskarservice. Att så inte blir fallet borde enligt utskottet vara av stort intresse också för SR, inte minst med hänsyn till den betydelse uppnådda forskningsresultat kan ha för företagets egen verksamhet. Utskottet räknade med att det borde finnas möjlighet för företaget att inom den ekonomiska ram som gäller för dess verksamhet finna utrymme även för åtgärder för förbättrad forskarservice.

3 Fonogrammen

3.1 Inledning

Genom tilläggsdirektiv den 30 juni 1972 uppdrogs åt DAK att utöver tidigare erhållet utredningsuppdrag rörande bild- och ljudupptagningar hos Sveriges Radio utreda allmänna arkiveringsproblem sammanhängande med bild- och ljudupptagningar. Särskilt borde frågan om nationalfonotekets framtida ställning och uppgifter samt möjligheterna till samverkan mellan skilda institutioner på detta område beaktas. DAK borde samråda med kungl. biblioteket och Svenska filminstitutet.

I enlighet med nyssnämnda tilläggsdirektiv har DAK under utredningsarbetet vad gäller ljudupptagningarna samrått med kungl. biblioteket. Beträffande kartläggningen av det nuvarande fonogramutbudet har DAK utgått ifrån den redogörelse som lämnas i konsertbyråutredningens betänkande *Fonogrammen i musiklivet* (SOU 1971: 73). Vidare har DAK haft fortlöpande överläggningar med tjänstemän hos kungl. biblioteket samt med medarbetare vid SR.

DAK har fått ta del av material som utarbetats inom SR och som varit värdefullt för utredningsarbetet. Genom kontakter med direktören Eddie Landqvist i Grammofonleverantörernas förening och i Svenska gruppen av International Federation of the Phonographic Industry har DAK också fått synpunkter av värde för utredningen.

3.2 Nuvarande produktion och distribution

3.2.1 *Olika typer av fonogram*

De olika typerna av fonogram – grammofonskivan, ljudbandet m.m. – genomgår en ständig teknisk utveckling. Vidare pågår arbete med att skapa helt nya typer av fonogram. För att man skall få en bakgrund till den nuvarande tekniska situationen inom fonogrambranschen kan det emellertid ha visst intresse att göra en kort historisk tillbakablick på fonogrammens tekniska utveckling.

Uppfinnaren Thomas Alva Edison lät hösten 1877 en medarbetare montera den första ljudupptagnings- och ljudåtergivningsapparaten – fonografen. Den byggde på principen att en nål med hjälp av ett membran bringades att vibrera i takt med ljudvågor från tal och musik.

Nålens vibrationer registrerades på en rulle av papp försedd med ett ytskikt av tennfolie. Registreringarna skedde vertikalt på rullen. När nålen sedan tvingades följa samma spår, svängde membranet och återgav samma ljud som tidigare registrerats på rullen. Edison fick år 1878 patent på uppfinningen.

En medtävlare till Edison, uppfinnaren Alexander Graham Bell, vidareutvecklade och förbättrade fonografen. Bl.a. ersattes fonografrullens ytskikt av tennfolie med en vaxad yta och den primitiva framdrivningsanordningen – cylindern hade vevats runt för hand – ersattes så småningom med en elektrisk motor. Den utvecklade typen av fonograf patenterades år 1886 under namnet "graphophone".

Vid sekelskiftet började den tyskfödde teknikern Emile Berliner exploatera en uppfinning som han arbetat på under många år – grammfonen. Denna uppfinning byggde på principen att man i stället för fonografcylinder använde en zinkskiva som bärare av ljudskriften. Skriften registrerades horisontellt på skivan i ett spår som löpte spiralformigt från periferien in mot centrum. Efter några år byttes metallskivan ut mot en vaxöverdragen platta, från vilken man kunde tillverka pressmatriser för mångfaldigande av inspelningen. För mångfaldigandet användes skivor bestående av ett material av schellack, stenhöl och kimirök, schellackskivor.

I början av 1920-talet inleddes forskningsarbeten på ett elektroakustiskt upptagnings- och återgivningsförfarande. Ett sådant förfarande hade bl.a. den fördelen att grammfonskivans frekvensområde skulle kunna vidgas och ljudförvrängningen reduceras. Vid samma tid hade rundradion fått sitt genombrott och många av de uppfinningar som gjordes för radioverksamheten kunde användas också inom grammfontechniken. Så snart den elektromagnetiska högtalaren kommit i bruk, kunde radio och grammfon kombineras. Under de följande årtiondena förbättrades sedan grammfontechniken successivt.

Redan år 1899 hade den danske uppfinnaren Valdemar Poulsen gjort försök med magnetisering av ett tunt järnband – en metod att på elektromagnetisk väg registrera elektriska signaler, alstrade av ljudvågor. Poulsens uppfinning fick dock inte någon praktisk användning, eftersom förstärkningen av de magnetiska impulserna visade sig vara ett svårlöst tekniskt problem. En del olika apparater för inspelning på magnetband utvecklades däremot under 1900-talets första årtionden.

Vid mitten av 1930-talet kom en tysk uppfinning, kallad magnetofonen. Ett pappersband belagt med järnoxid användes som signalbärare. Efter andra världskriget frigavs patentet på uppfinningen så att envar kunde använda metoden. Magnetofonen och de signalbärande banden togs sedan i allmänt bruk i radioverksamheten. Inspe­lingar och utredigering av program för senare uppspelning underlättades nämligen avsevärt genom den nya metoden. Från slutet av 1950-talet övergick man successivt till magnetband på polyesterbas.

Tanken att förlänga grammfonskivans speltid genom tätare spår och långsammare spelhastighet hade prövats av det amerikanska grammfonbolaget RCA-Victor redan år 1931 men det fanns då inte lämplig uppspelningsapparat. Det amerikanska grammfonbolaget Columbia

inledde emellertid åren 1945–46 ett intensivt arbete med att utveckla en långspelande grammofonskiva – en s.k. LP-skiva. Den nya skivtypen blev färdig hösten 1947. Den hade en speltid av 23 minuter per skivsida och en spelhastighet av $33 \frac{1}{3}$ varv per minut. Skivan var pressad i ett nytt material på plastbas – vinyl. Den nya skivan lanserades på marknaden år 1948. Konkurrentföretaget till Columbia, RCA-Victor, presenterade ungefär samtidigt (år 1949) en egen ny typ av skiva, en liten skiva med spelhastigheten 45 varv per minut. Speltiden var den samma som för 78-varvsskivorna, högst 7–8 minuter per skivsida. Det blev i fortsättningen en intensiv konkurrens mellan de båda företagen och mellan deras olika skivtyper. RCA-Victor började emellertid så småningom att producera även 33-varvsskivor, och Columbia och andra amerikanska grammofonbolag började ge ut också 45-varvsskivor. – Senare tillkom även skivor med spelhastigheten $16 \frac{2}{3}$ varv per minut, i första hand avsedda för s.k. talböcker.

I slutet av 1950-talet kom en stor förändring inom grammofontekniken genom utvecklingen av metoder för stereoinspelning och stereoåtergivning. Försök med att åstadkomma stereofoniska grammofonskivor hade visserligen förekommit redan år 1931 men dessa försök hade aldrig kommit över experimentstadiet.

År 1956 hade det engelska Decca-bolaget utvecklat en stereograveringsteknik med vilken man i samma ljudspår registrerade de båda stereokanalernas informationer. För den ena kanalen användes den från fonografen kända graveringen i vertikalled och för den andra kanalen grammofonskivans gravering i horisontalled. Systemet betecknades $0^\circ/90^\circ$ efter de vinklar som graveringsplanen bildade mot skivytan. När det ryktades om uppfinningen uppdrog ledande amerikanska skivbolag, bl.a. RCA-Victor och Capitol, åt Western Electric Company att utarbeta ett alternativt system till gravering av stereoskivor. Inom ett år hade Western Electric slutfört sitt uppdrag och kommit fram med en något annorlunda metodik. Denna benämndes $45^\circ/45^\circ$ och innebar att de båda graveringsplanen mot skivytan hade de angivna vinkelvärdena.

Metoden $45^\circ/45^\circ$ innebär att de båda stereokanalerna får gravera var sin vägg i det dike som ljudspåret bildar. Spårväggarna bär alltså informationer som kan skilja sig väsentligt åt och de båda spårväggarna kan som en följd härav ha högst olikartat utseende. Vid uppspelning av skivor av detta slag förutsätts att man har en stereo pick-up med möjligheter att känna av registreringen i de båda ljudspårväggarna oberoende av varandra. I princip måste nålsystemet vara rörligt i både djup- och sidled, och den – jämfört med den vanliga LP-skivan – komplicerade nålrörelsen måste av pick-upen analyseras i två komponenter som svarar mot graveringsplanen. Komposantinformationen överförs därefter genom två omvandlare av gängse pick-up-typ till elektriska signaler som efter mångfaldig förstärkning kan driva de båda högtalarna för avlyssning.

Samarbetsorganet för grammofonindustrin i USA, Record Industry Association (RIAA) prövade det engelska Deccas och Western Electric Companys metoder och gav sitt förord åt den senare.

Sedan man sålunda enats om en stereoteknik började denna exploateras i stor skala. De europeiska grammofonföretagen övertog omedelbart den nya tekniken.

Under senare år har inom fonogrambranschen kassettekniken fått allt större utbredning. Ljudband med inspelningar, inneslutna i kassetter, används för uppspelning på bandspelare av mindre format än de konventionella bandspelarna. Denna nya teknik har börjat konkurrera med grammofontekniken och den konventionella bandspelartekniken, framför allt sedan man börjat komma till rätta med bakgrundsbruset, en av kassetteknikens stora olägenheter, genom att ta elektroniska brusreduceringssystem (t.ex. Dolby) i bruk.

Vidare har under senare år utvecklingen börjat gå mot att söka metoder att överföra fyra ljudkanaler till lyssnarna (4-kanalsstereo, quadrafoni, tetrafoni m.m.). Meningen är att lyssnaren skall ha fyra högtalare för avlyssningen - ett par framför sig som vid vanlig stereo samt ett par bakom sig som återger ljudreflexmönstret i upptagningslokalens bakre del (lokalens akustik). Vid inspelning av pop-musik är det vanligt att samtliga fyra kanaler tillförs primärmaterial och att lyssnaren får ett intryck av att sitta "inuti" ensemblen.

Olika tekniska metoder att registrera de fyra kanalerna i samma ljudspår har utarbetats. En huvudmetod bygger på vad som inom matematiken betecknas som ett matrisförfarande. De fyra utgångssignalerna kombineras på lämpligt sätt till två kanaler, som graveras på vanligt sätt på skivan. Man söker sedan genom olika tekniska metoder återvinna de fyra utgångssignalerna vid uppspelningen, något som dock är möjligt endast i begränsad utsträckning.

En annan metod, som är tekniskt avancerad, utnyttjar en inom radiotekniken välkänd princip att låta två av signalerna modulera en bärvåg med ett svängningstal på ca 30 000 hertz. Vid uppspelningen förutsätts en demoduleringsstillsats med vilken ursprungssignalerna kan återvinnas. Skivan måste med denna teknik ha möjligheter att registrera svängningar på upp till 50 000 hertz, och en speciell pick-up med möjligheter att känna av så höga frekvenser är nödvändig. Metoden ger som resultat fyra av varandra oberoende informationskanaler.

De båda ovan nämnda systemen för 4-kanalsstereo är tekniskt oförenliga med varandra och den kommersiella striden om vilket system som skall ges företräde är intensiv. Någon entydig bedömning av vilket system som skall gå segrande ur striden kan för närvarande inte ges.

4-kanalsstereo är betydligt enklare att åstadkomma på ljudkassetter. Här lägger man de fyra signalbärande registreringsspåren bredvid varandra.

Olika metoder för att - utöver ljud - registrera bilder med hjälp av skiva är under utveckling, liksom andra liknande tekniker. Närmare redogörelse härför lämnas i avsnitt 4.2.1.

3.2.2 *Branschorganisationer m.m.*

Fonogrambranschen kännetecknas av nationella och internationella intresseorganisationer samt regleringar genom standardavtal.

Tonsättarnas intressen företräds i allmänhet av nationella organisationer – utföranderättsällskap – i Sverige av *Svenska tonsättares internationella musikbyrå (STIM)*. Medlemmarna i STIM överläter åt organisationen ”för inkasso” sin rätt till offentligt utförande och mekaniskt mångfaldigande av verk. STIM inträder i medlemmens ställe och träffar avtal med dem som vill utnyttja hans verk. STIM har avtal med motsvarande organisationer utomlands om ömsesidig förvaltning av medlemmarnas intressen. De avtal STIM träffar med musikkonsumenter kommer därför att omfatta också den utländska repertoaren. Även musikförläggarna tillhör STIM.

Nordisk Copyright Bureau (NCB) i Köpenhamn är en stiftelse som förvaltar rätten till mekaniskt mångfaldigande av verk för STIM:s och övriga nordiska motsvarande organisationers räkning. NCB träffar avtal med grammfonskivefabrikanter m.fl. om ersättning till upphovsmännen för inspelningar av musik på fonogram och film. I fråga om grammfonindustrin används ett standardavtal enligt vilket ersättning för grammfonskivor utgår i form av royalty, beräknad på detaljhandelspriset för varje försäld skiva. Motsvarande avtal finns ifråga om ljudband.

NCB är ansluten till ett internationellt organ, *Bureau International des Sociétés gérant les Droits d'Enregistrement et de Reproduction Mécanique (BIEM)*, som har sitt säte i Paris. NCB bevakar övriga BIEM-medlemmars intressen i Norden och NCB-medlemmarnas intressen utanför Norden bevakas av övriga BIEM-medlemmar.

De utövande konstnärernas intressen inom det musikaliska området tillvaratas i Sverige av Svenska musikerförbundet och Svenska teaterförbundet. Dessa organisationer har dessutom bildat en gemensam intresseorganisation – *Svenska artisters och musikeres intresseorganisation ekonomisk förening (SAMI)*. SAMI har till uppgift att företräda Svenska musikerförbundets och Svenska teaterförbundets medlemmar vad gäller rätten till ersättning för användningen av fonogram i radio och tv. SAMI inkasserar emellertid också mot provision ersättning åt icke organiserade konstnärer. Svenska musikerförbundet och Svenska teaterförbundet uppträder vidare bl.a. som förhandlingsorganisationer i fråga om ersättning till medlemmarna för inspelningar av fonogram och framträdanden i radio och tv.

Inspelningsbolagen i olika länder har en internationell sammanslutning, *International Federation of the Phonographic Industry (IFPI)*.¹

¹ Förteckning över medlemmar i IFPI, Svenska gruppen, mars 1974

Amigo Musikproduktion AB, Stockholm
 CBS-Cupol AB, Bromma
 Grammofon AB Electra, Solna
 Electric & Musical Industries Ltd Svenska AB, Stockholm
 AB Knäppupp, Lidingö
 Metronome Records AB, Stockholm
 Nordiska Musikförlaget AB, Stockholm
 Phonogram AB, Solna
 Polar Musik AB, Stockholm
 Polydor AB, Solna
 Proprius förlag, Stockholm
 Scan-Disc Recording Co AB, Stockholm
 Sonet Grammofon AB, Lidingö

Denna organisation skall närmast tillvarata bolagens intressen gentemot tonsättare, musiker och musikförlag samt dessas organisationer.

*Grammofonleverantörernas förening (GLF)*² är en branschorganisation inom Sveriges Grossistförbund. GLF representerar medlemsföretagen inom fonogrambranschen i deras gemensamma uppträdande mot bl.a. återförsäljare av fonogram samt myndigheter. Vidare upprättar GLF gemensamma försäljningsvillkor för medlemsföretagen att tillämpas vid försäljningen av fonogram till återförsäljare.³

Villkoren för musikers medverkan vid grammofoninspelningar regleras genom ett kollektivavtal mellan den svenska gruppen av IFPI och Svenska musikerförbundet, det s.k. *grammofonavtalet*. I avtalet jämställs ljudband som bolagen i egen regi låter framställa för försäljning på öppna marknaden med kommersiella grammofonskivor. Grammofonavtalet tillämpas via s.k. hängavtal – i vissa fall med någon avvikelse – också då inspelningsbolaget inte är anslutet till IFPI:s svenska grupp.

Grammofonavtalet kan sägas vara det grundläggande avtalet vad gäller villkoren för musikers medverkan vid inspelningar för fonogram. Vissa kompletterande avtalsbestämmelser finns emellertid i det s.k. *riksavtalet*. Detta avtal har slutits mellan Teatrarnas riksförbund⁴ och Svenska musikerförbundet. Kompletteringarna genom riksavtalet gäller orkestermusiker och innebär bl.a. att musiker är skyldig att tjänstgöra vid alla föranstaltningar (konserter, föreställningar, inspelningar m.m.) som kan anses falla inom ramen för företagets naturliga verksamhetsområde eller som utgör led i samarbete mellan företaget och andra kulturinstitutioner.

3.2.3 *Allmänt om fonogramproduktionen i landet*

Tolv inspelningsbolag var representerade i den svenska gruppen av IFPI år 1958. Vid samma tid fanns det sammanlagt ett tjugotal inspel-

AB Swe-Disc, Saltsjö-Boo

Helge Roundquist, Stockholm

² *Förteckning över medlemmar i GLF mars 1974*

CBS-Cupol AB, Bromma

Electric & Musical Industries Ltd Svenska AB, Stockholm

Grammofon AB Electra, Solna

Grammofonbolagens Distributionscentral AB, Solna

³ Av medlemmarna i GLF är CBS-Cupol AB och Electric & Musical Industries Ltd Svenska AB (EMI) dotterbolag till utländska grammofonbolag. Grammofon AB Electra är svenskägt. Grammofonbolagens Distributionscentral AB (GDC) har sex delägare, nämligen grammofonbolagen Metronome Records AB, Phonogram AB, Polar Music AB, Polydor AB, Sonet Grammofon AB och AB Knäppupp. GDC är ett grossistföretag med uppgift att distribuera de sex deläggande grammofonbolagens produkter. Samtliga medlemmar i GLF har generalagenturer för flera olika utländska produktionsbolag samt bedriver såväl import som inhemsk produktion. Verksamheten domineras dock för samtliga bolag av försäljning av importerade fonogram.

⁴ Till Teatrarnas riksförbund är anslutna Kungliga teatern AB, Konsertföreningen i Stockholm, Sveriges Radio AB, Göteborgs teater- och konsertaktiebolag, Stiftelsen Malmö konserthus, Norrköpings orkesterförening, Nordvästra Skånes orkesterförening och Gävleborgs läns orkesterförening.

ningsbolag. Därefter har antalet ökat kraftigt. För närvarande finns det omkring 200 inspelningsbolag. I mars 1974 var 14 av dessa medlemmar i svenska gruppen av IFPI. Flertalet bolag är små och ofta av tillfällig natur. Det är inte ovanligt att ett inspelningsbolag bildas och utger ett eller ett par fonogram för att sedan upphöra med verksamheten. Ett 50-tal något större bolag har produktion av fonogram som huvudsaklig sysselsättning medan ett litet antal – i stort sett IFPI-bolagen – förutom produktion även bedriver import av fonogram i större utsträckning. Från IFPI:s sida ställs vissa krav på de bolag som vill bli medlemmar. Bl.a. skall vederbörande företag ha varit etablerat på fonogrammarknaden 3–5 år.

Tillverkningen av grammofonskivor tillgår i korthet så att ljudet vid inspelningen tas upp på ljudband. Sedan överförs inspelningen via ett graververk till lackskiva (s.k. matrislack). Från lackskivan framställs på galvanisk väg en fadermatris som är negativ, icke spelbar. Från fadermatrisen framställs på samma sätt en modermatris som är positiv, spelbar, och som därför kan kontrolleras. Från modermatrisen görs sedan en pressmatris som är negativ och som används vid pressningen.

Alla leden i tillverkningskedjan utförs inte alltid inom landet. Det är vanligt att färdiginspelade ljudband importeras samt att gravering och pressning görs i landet. Det omvända förhållandet förekommer också. Vidare förekommer det att halvt färdiginspelade band, t.ex. utan sång, importeras och här kompletteras med sång, varefter graveringen görs inom landet medan däremot pressningen utförs utomlands.

I Sverige finns för närvarande endast ett par större matrisverkstäder samt fyra till fem större presserier. Inspelningsbolagen Phonogram AB och Polydor AB får praktiskt taget hela sin produktion pressad vid ett presseri i Norge.

3.2.4 Helt kommersiell produktion

De stora svenska produktionsbolagen är förbundna med utländska bolag och får därigenom rätt att pressa skivor på licens eller att importera delvis inspelade band eller exportera band osv. Det är därför svårt att ange vad som är inhemsk produktion och vad som är import. Det förekommer också att bolagen gör nypressningar av gamla inspelningar.

IFPI:s svenska grupp förtecknar skivor, initierade av svenska bolag, oavsett om t.ex. gravering skett utomlands. Även produktion genom nypressning av gamla inspelningar anges som nyproduktion.

Den övervägande delen av inspelningsbolagens produktion är inriktad på musik som har stor efterfrågan. Man kan dela in denna produktion i två kategorier, nämligen dels en kategori bestående av ett ur försäljningssynpunkt beständigt sortiment med en begränsad men stabil efterfrågan (klassisk musik, jazzmusik, evergreens, folkmusik osv.), dels en kategori bestående av ett s.k. modesortiment där försäljningen av respektive skiva kan variera mycket. Modemusiken upptar den största delen av grammofonbolagens produktion. Andra typer av musik är ofta mindre attraktiva ur lönsamhetssynpunkt.

Den svenska skivproduktionen skall till större delen bäras upp ge-

nom försäljning inom landet och endast få skivor säljs i större utsträckning på den internationella marknaden.

3.2.5 *Subventionerad produktion*

Det förekommer mera sällan att allmänna medel anslås som bidrag till fonogramproduktion. Genom Institutet för rikskonserter (IRK) har staten emellertid i viss omfattning engagerat sig inom branschen. Mera vanligt är emellertid att intressenter inom musikområdet stöder inspelningsprojekt genom ekonomiska bidrag, som kan lämnas på olika sätt.

Den vanligaste formen av subvention är att den subventionerande parten finansierar produktionen fram till färdigt ljudband. Det medverkande grammofonbolaget tar sedan över produktionen och ansvarar för gravering, pressning och distribution. Skivorna ges då vanligen ut på något av grammofonbolagets skivmärken.

En annan subventionsform är att den subventionerande parten finansierar hela produktionen och att grammofonbolagen anlitas vad gäller teknisk utrustning vid inspelning, gravering och pressning samt i flertalet fall även vid distributionen. I dessa fall ges skivorna ut på den subventionerande partens egna skivmärken (egna skivmärken har t.ex. SR, STIM och IRK).

Det förekommer flera andra subventionsformer, såsom stödköp av grammofonskivor eller att musiker avstår från ersättning i samband med sin medverkan vid inspelningen. De två först nämnda formerna, samproduktion eller helt subventionerad produktion, är dock vanligast.

I Sverige bedrivs subventionsverksamhet främst av STIM, SR och IRK. Vidare förekommer samarbete mellan dessa tre institutioner i fråga om subventionsverksamheten. STIM och SR ingick år 1967 ett samarbetsavtal som gäller inspelning av populärmusik.

STIM

I STIM:s huvudmål, som är att sprida kunskap om svensk musik och svenska artister, ingår utgivning av grammofonskivor. STIM har alltsedan 1940-talet gett bidrag till fonogramproduktion. STIM har, utöver samarbetet med SR och IRK, sporadiskt samarbete med en rad organisationer, bl.a. Hugo Alfvén-stiftelsen, Peterson-Berger-sällskapet och Föreningen Svenska tonsättare, i fråga om stödverksamheten. Under 1960-talet utgav STIM drygt 100 fonogram, i huvudsak musik av svenska tonsättare.

SR

SR finansierar i de flesta fall helt på egen hand grammofonskiveproduktionerna men ibland förekommer samproduktioner. Produktionerna avser dels överföringar till grammofonskiva av inspelningar gjorda för den reguljära programverksamheten, dels inspelningar avsedda att ges ut på grammofonskiva. Produktionen ges ut genom SR:s förlag

Tabell 3.1. SR:s grammofonskiveproduktion fr.o.m. år 1958 t.o.m. september 1973.

Produktionstyp	Antal skivenheter
Helt subventionerade produktioner	215
Samproduktioner	38
Summa	253

och omfattar i första hand svensk musik och musik med svenska artister, med inriktning på utgivningar som ur kommersiell synpunkt är mindre attraktiva. Omfattningen av SR:s utgivning år 1958–september 1973 framgår av tabell 3.1.

Institutet för rikskonserter (IRK)

År 1963 inrättades statens försöksverksamhet med rikskonserter (SFRK). Under andra verksamhetsåret framkom förslag att SFRK skulle åta sig huvudmannaskap för framställning av grammofonskivor. En nämnd – nämnden för inspelning av svensk musik (NISM) – tillsattes med uppgift att handlägga frågor om statligt subventionerad inspelningsverksamhet. Avsikten var att SFRK skulle samordna sina inspelningar med SR:s skivutgivning. NISM upphörde så småningom att verka och SFRK fick i uppdrag att företa vissa försök med produktion och marknadsföring av grammofonskivor.

Den första grammofonskivan utgavs våren 1965. Den följdes av ytterligare utgivningar. SFRK:s verksamhet övergick den 1 juli 1968 till att bedrivas i reguljära former genom en stiftelse, Stiftelsen Institutet för rikskonserter. IRK:s utgivningar sker på egna skivmärken – Expo Norr, Caprice och Reportage. Vid samproduktioner utges emellertid även skivor på de samproducerande bolagens skivmärken. Fram till den 30 juni 1971 hade inom ramen för försöksverksamheten utgetts sammanlagt 21 LP-skivor och 7 EP-skivor, till stor del inspelningar med musik av svenska tonsättare. Vidare har utgetts skivor med utländsk musik, sakral musik, folkmusik och inspelningar som gjorts i anslutning till konsertproduktioner.

3.2.6 *Distributionen av fonogram*

Såsom tidigare nämnts (3.2.3) finns för närvarande ca 200 inspelningsbolag i landet. Av dessa är emellertid de flesta relativt små och ofta tillfälliga. Flertalet av de större inspelningsbolagen återfinns bland medlemmarna i svenska gruppen av IFPI. De små och medelstora inspelningsbolagen sysslar i allmänhet endast med produktion av fonogram. De större bolagen bedriver däremot förutom egen produktion import av fonogram. Dessa inspelningsbolag är i några fall dotterbolag till utländska bolag. För de större bolagen är importverksamheten dominerande. Importen baseras på generalagenturavtal, detta oberoende av om importören är dotterbolag till utländskt företag eller helsvensk.

Enligt uppgift från GLF är medlemmarna i den svenska gruppen av IFPI samt ytterligare ett par inspelningsbolag de avgjort största importörerna.

Det finns inte något fristående grosshandelsled inom fonogrambranschen i Sverige utan distributionen till återförsäljarna sköts av inspelningsbolagen. Enligt uppgift från GLF sker ungefär 80 % av all distribution i landet av fonogram genom dess medlemmar. GLF-medlemmarna handhar inte endast distributionen av egen produktion och import utan ombesörjer även distributionen för andra svenska inspelningsbolag. Det finns dock företag som enbart importerar samt distribuerar importerade fonogram till återförsäljare liksom det förekommer att återförsäljare själva importerar fonogram.

Från GLF har uppgetts att dess medlemmar lagerför omkring 35 000 olika skivenheter. Det förekommer att samma inspelning finns på både LP-skiva och EP-skiva. Dessa båda behandlas i sammanhanget som två olika enheter. Av lagerförda skivenheter är uppskattningsvis 75–80 % import.

Enligt GLF:s uppskattning introduceras årligen bortemot 10 000 nya skivenheter på den svenska marknaden. Omsättningsmässigt utgör 75–80 % härav import. Eftersom en del importerade skivor har markant större omsättning än flertalet svenskproducerade skivor är procentandelen importerade nya skivenheter lägre per år, uppskattningsvis 50–60 %. Med skivenhet förstås i sammanhanget beställningsnummer. Till import hänförs fonogram som införs till landet i färdigt skick.

Av det hos GLF-medlemmarna lagerhållna sortimentet om ca 35 000 enheter svarar 15 % för omkring 80 % av GLF-medlemmarnas totala omsättning. Dessa 15 % utgörs huvudsakligen av sådan aktuell populärmusik som oftast återfinns i massmedias s.k. topplistor. Återstående 85 % av sortimentet – omfattande hela det övriga musikområdet, till stor del seriös musik – svarar alltså för endast omkring 20 % av GLF-företagens totala omsättning.

Vid sidan av GLF-företagen finns det ett företag – SAM-Distribution – i Vaxholm som distribuerar såväl svenska som utländska skivor. SAM-Distribution grundades år 1971 av skivproducenterna Musiknätet och Silence. Företaget distribuerar huvudsakligen den nordiska nya progressiva musiken och internationell folkmusik och kampmusik. SAM-Distribution har i sitt sortiment ett tiotal svenska skivmärken (bl.a. Silence, Musiknätet, Decibel, Folksång, Aurora, Tall, Oktober och Befria Södern) samt danska, finska, norska och engelska skivmärken.

Detaljhandeln med fonogram har undergått stora förändringar under de senaste årtiondena. Tidigare skedde försäljningen företrädesvis genom specialiserade skivbutiker, musikaffärer samt bok-, pappers- och radiohandelsbutiker. Efter hand som stora varuhus, köpcentra och stormarknader blivit allt vanligare har specialaffärerna minskat i antal. De specialiserade skivbutikerna har nästan helt försvunnit. Under senare år har flera nya kategorier återförsäljare tillkommit, t.ex. bensinstationer.

Vid sidan av den reguljära detaljhandeln är postorderföretagen de

mest betydande återförsäljarna av fonogram. På den privata sektorn domineras marknaden av ett fåtal företag.⁵ IRK distribuerar vidare fonogram via postorder.⁶

Under de senaste årtiondena har efter hand växt fram musikavdelningar vid de offentliga biblioteken. Särskilt under 1960-talet gick denna utveckling snabbt. Enligt vad konsertbyråutredningen uppger i sitt betänkande år 1971 (s. 68) fanns det då ett hundratal bibliotek med musikavdelningar. Fonogramservicen består i att allmänheten kan avlyssna fonogrammen på biblioteket eller låna hem dem. Det förekommer också att biblioteken – efter avtal med STIM och svenska gruppen av IFPI – i stället för att låna ut grammofonskivor kopierar dem på ljudband som lånas ut.

Numera finns det en central inköps- och distributionsenhet, Bibliotekstjänst AB i Lund, som beträffande fonogram ger biblioteken service liknande den för böcker. Bland annat distribueras skivlistor. Med ledning av skivlistorna kan biblioteken göra sina beställningar. Bibliotekstjänst distribuerar beställda fonogram.

De kommunala AV-centralerna samt skolöverstyrelsens centraler för pedagogiska hjälpmedel distribuerar fonogram, så gott som uteslutande ljudband, till läroanstalterna. Vidare producerar och distribuerar läromedelsförlagen m.fl. fonogram avsedda för undervisning. Närmare redogörelse för detta lämnas i kapitel 5.

3.3 Nuvarande arkivering

3.3.1 Allmänt

Offentliga ljudarkiv är en ganska sen företeelse i vårt land. Annorlunda förhåller det sig med utlandet. Redan när fonogrammet var i början av sin utveckling inrättade man i vissa länder nationella ljudarkiv, t.ex. ett fonogramarkiv vid Akademie der Wissenschaften i Wien år 1899, nationalfonoteket i Paris år 1911 och Statens Arkiv för historiske Film og Stemmer i Köpenhamn år 1912. Först år 1955 lades grunden till vad som sedan skulle bli det svenska nationalfonoteket, vid kungl. biblioteket.

Numera finns förutom nationalfonoteket ljudarkiv vid forskningsinstitutioner, utbildningsinstitutioner, museer, konsertinstitutioner m.fl. Många av dessa arkiv har en speciell inriktning vad gäller urval av arkivmaterial.

Vidare finns det många enskilda ljudarkiv, dvs. arkiv som i princip inte är tillgängliga för utomstående. SR:s Inspelningsarkiv och Grammfonarkiv torde vara de största.

I det följande skall redogöras för en del av de svenska ljudarkiven. Framställningen gör ej anspråk på att vara uttömmande.

⁵ T.ex. Concert Hall i Helsingborg och Svenska skivklubben i Stockholm.

⁶ Bl.a. genom skivklubben Caprice.

3.3.2 *Nationalfonoteket*

Riksbibliotekarien Uno Willers framförde vid mitten av 1950-talet tanken att inrätta ett nationellt ljudarkiv i landet. Sedan flertalet grammofoonskiveproducenter förklarat sig villiga att gratis leverera ett exemplar av varje i landet producerad grammofoonskiva av svenskt intresse (tal av svenskar, musik av svenska tonsättare eller med svenska exekutörer) och dessa leveranser hösten 1958 befriats från skatt började ljudarkivets verksamhet få fastare form. Samtidigt överlämnade STIM sitt förråd av 4 000 grammofoonskivor, nästan uteslutande 78-varvsskivor, som täckte större delen av den svenska produktionen åren 1948–1954, till ljudarkivet. Från ljudarkivets sida började man också en mer aktiv verksamhet för att planera katalogisering, inrätta avlyssningsrum m.m.

Under 1960-talets första år fick ljudarkivet utöver de reguljära leveranserna från grammofoonskiveproducenterna donationer av äldre grammofoonskivor från olika håll, bl.a. från SR, privatpersoner och utländska ljudarkiv. I november 1961 utgavs det första numret i en planerad skivserie – grammofoonskivan Svenska Röster med uppläsningar av Dag Hammarskiöld, Tage Erlander, Sigfrid Siwerts, Erik Lindegren och Bo Bergman.

År 1962 flyttade ljudarkivet, som fått namnet Nationalfonoteket, in i nya och specialinredda lokaler i kungl. biblioteket i Stockholm. En assistenttjänst knöts till avdelningen. Grammofoonskivor, ljudband och fonogramcylindrar tillfördes arkivet i ständigt ökande omfattning. Sommaren 1962 började fonoteket också verksamhet med grammofoonkonserter i Humlegården i Stockholm. Vid dessa konserter presenterades material från fonotekets samlingar.

Nationalfonoteket startade år 1962 i samarbete med SR en landsomfattande insamling av 78-varvsskivor, "Operation Stenkaka". Insamlingen, som pågick ett par år, inbringade bortemot 50 000 skivor. Bland dessa valde fonoteket ut omkring 20 000 för arkivering. Fonoteket fick dessutom under 1960-talet ett antal privata samlingar av fonogram samt kompletterade sina samlingar genom köp och byten. Vidare kan nämnas att inspelningar från föreställningar vid operan i Stockholm arkiveras hos fonoteket.

År 1966 ökade samlingarna mycket kraftigt i omfång. Den starka tillväxttakten höll i sig ett par år. Mot slutet av 1960-talet minskade emellertid det årliga tillskottet markant. Detta berodde bland annat på att 78-varvsmaterialet nu väsentligen hade blivit omhändertaget tack vare de tidigare insamlingarna och leveranserna.

Under år 1971 gjorde nationalfonoteket inventeringar i ett antal andra arkiv, bl.a. dialekt- och landsmålsarkivet i Uppsala, dialekt- och ortnamnsarkivet i Lund och Etnografiska museet i Stockholm. Fonoteket lånade ljudupptagningar för kopiering på ljudband.

Nationalfonotekets samlingar omfattade vid årsskiftet 1973/74 över 122 000 grammofoonskivor, ungefär 8 000 ljudband och ca 1 000 fonogramcylindrar.

Den årliga accessionen av grammofoonskivor framgår av tabell 3.2.

I fråga om fonogramcylindrarna pågår arbete med att överföra in-

Tabell 3.2. Den årliga tillväxten av nationalfonotekets grammofonskivesamling.

År	Antal skivor	År	Antal skivor
1958	4 000 ¹	1966	30 000
1959	855	1967	29 595 ²
1960	477	1968	12 139
1961	937	1969	7 710
1962	795	1970	7 220
1963	1 087	1971	5 450
1964	7 055	1972	5 460
1965	4 369	1973	5 470
		Totalt	122 619

¹ STIM:s samling av 78-varvsskivor.

² Därav 10 000 skivor grammofonbolaget Sonoras inspelningsarkiv.

Källa: Uppgifterna har lämnats av nationalfonoteket.

spelningarna på ljudband. Efterhand som överföringarna genomförts återlämnar fonoteket i möjligaste mån cylindrarna till ägaren. Så småningom skall dessa olika inspelningar på ljudband sammanställas, varvid man sorterar bort eventuella dubletter av samma originalinspelning.

Nationalfonoteket ger ut förteckningar över svenska skivbolags äldre produktion, s.k. diskografier. Hittills har 15 diskografier publicerats och man har för avsikt att redovisa samtliga svenska skivmärken på detta sätt.

I fråga om leveranserna av svenska grammofonskivor finns för närvarande ett avtal mellan fonoteket och svenska gruppen av IFPI. Avtalet omfattar samtliga i Sverige producerade grammofonskivor samt utländska skivor av "visst svenskt intresse". Som exempel på den senare kategorien kan nämnas inspelningar som gjorts utomlands med svenska artister.

Fonoteket följer utbudet på den svenska skivmarknaden med hjälp av samma reklam- och katalogmaterial som detaljisterna får. Hos fonoteket registreras varje producent/distributör på ett särskilt registerkort. Där införs också uppgifter om gjorda leveranser. Såsom tidigare nämnts finns i landet många små och ofta tillfälliga produktionsbolag. Detta medför ett omfattande efterforskningsarbete för fonoteket. Bl.a. gör man förfrågningar hos presserierna.

Vid nationalfonoteket bedrivs såsom tidigare nämnts viss inköpsverksamhet. Detta sker i huvudsak med ledning av utländska skivkataloger.

Nationalfonoteket bedriver också egen inspelningsverksamhet. Man gör bl.a. intervjuer med framträdande svenskar. En del av detta material publiceras i skivserien Svenska Röster.

Arkivmaterialet, som finns på schellack- och vinylplastskivor, på ljudband med polyesterbas samt på fonografcylindrar av bakelit och olika vaxblandningar, förvaras i speciella utrymmen med lämpligt arkivklimat - temperatur omkring +18° C och ca 55 % relativ luftfuktighet.

Fonoteket har särskilda utrymmen där besökare kan avlyssna arkivinspelningarna. Dessutom har fonoteket kopieringsservice. Ljudbandkopior utlämnas – i den mån upphovsrättslagstiftningen och resurserna medger – till enskilda forskare, institutioner, skivbolag, ljudarkiv och allmänheten både i och utom landet.

3.3.3 *Svenskt visarkiv*

Stiftelsen Svenskt visarkiv grundades år 1951 på enskilt initiativ och med tillskott av enskilda medel. Enligt stadgarna skulle stiftelsen skapa översikt över det äldre svenska vismaterialet, genom kopiering bevara representativa och värdefulla delar av detta material på lämpligt sätt samt ställa handskrivna eller i övrigt svåråtkomliga vissamlingar till forskares och visans vänners förfogande genom att anordna ett centralt arkiv med kopierat material. Vidare skulle visarkivet i samarbete med vetenskapliga institutioner insamla och bevara primärmaterial för visforskning, verka för systematisk utforskning av svenska visor genom att bl.a. organisera utbyte av kopierat material mellan olika svenska institutioner samt befrämja samverkan inom nordisk visforskning genom dylikt utbyte i syfte att möjliggöra överblick över hela det nordiska vismaterialet.

Till en början fungerade visarkivet främst som en dokumentationscentral. Uppbyggandet av register prioriterades. Tämlichen snart började emellertid också arbetet med att insamla kopior av vismaterial från olika håll.

Under visarkivets första årtionde dominerade textforskningen men i början av 1960-talet ökades satsningen på melodiforskning, både vokal och instrumental. År 1968 inleddes i regi av Samarbetsnämnden för svensk folkmusik inspelningsverksamhet med visarkivet som basinstitution. Från och med halvårsskiftet 1969 bedrev visarkivet inspelningsverksamheten i egen regi. Man gjorde inspelningar på ljudband av den svenska folkliga vistraditionen och den instrumentala folkmusiken.

År 1970 omorganiserades visarkivet till en statlig institution, belägen i Stockholm. Samtidigt ställdes visarkivet samt landsmåls- och folkminnesarkivet i Uppsala, Svenska ortnamnsarkivet och landsmålsarkivet i Lund under en gemensam myndighet, dialekt- och ortnamnsarkiven samt svenskt visarkiv (DOVA). Den 1 juli 1971 inordnades även folkmåls- och folkminnesinstitutet för övre Norrland i Umeå samt den 1 juli 1974 institutet för ortnamns- och dialektforskning i Göteborg under denna myndighet. De nämnda arkiven ingår alltså nu i samma myndighet och har gemensam styrelse men är i övrigt förhållandevis självständiga institutioner. Till varje arkiv är knuten en rådgivande nämnd.⁷

Visarkivet, med sin inriktning på att insamla och bevara svenska vi-

⁷ Arkivens namn är numera: Dialekt- och folkminnesarkivet i Uppsala, ortnamnsarkivet i Uppsala, dialekt- och ortnamnsarkiven i Lund, Göteborg och Umeå samt svenskt visarkiv.

sor och svensk folkmusik, har den största samlingen inspelningar av svensk folkmusik i landet. Visarkivets fonogramsamlingar omfattade den 1 april 1972 dels originalsamlingar om 1 420 ljudband – motsvarande 12 600 inslag, varav 5 850 vokala och 6 750 instrumentala, förutom intervjuer, hela gudstjänster samt lästa ramsor, gåtor, ordstäv, sägner m.m. – dels kopiesamlingar med 325 ljudband (dessutom 775 ljudband deponerade av SR). Vidare fanns en samling om 320 kommersiellt utgivna grammofonskivor.

Visarkivets samlingar och service utnyttjas av bl.a. enskilda forskare samt vetenskapliga institutioner i och utom landet. Vidare utnyttjas visarkivet av massmedia, skapande och utövande konstnärer, lärare och elever vid undervisningsanstalter på olika nivåer samt den vis- och folkmusikintresserade allmänheten. Service ges både vid besök i arkivet och per post och telefon.

Inspelningsmaterialet förvaras i speciella lokaler med temperatur och luftfuktighet anpassade till ändamålet. Lokalerna ligger i anslutning till arkivets huvudlokaler.

Under budgetåret 1972/73 inledde visarkivet utgivning av grammofonskivor med material ur arkivets samlingar i samarbete med IRK.

3.3.4 Sveriges Radio

I avsnitt 2.2.2 har lämnats redogörelse för Grammofonarkivet och Inspelningsarkivet hos SR.

3.3.5 Andra arkiv

Vid teatrar och en del vetenskapliga institutioner bevaras i viss utsträckning ljudupptagningar för forskningsändamål. Teater- och filmvetenskapliga institutionen i Stockholm, universitetsbiblioteket i Göteborg, operan i Stockholm och en del teatrar spelar exempelvis in hela föreställningar främst för forskningsbruk. Läns museer, hembygds museer, spelmansförbund m.fl. bevarar också i viss utsträckning ljudupptagningar av olika slag. I de senare fallen är det emellertid i allmänhet inte fråga om någon planmässig arkivering.

Företag som producerar fonogram torde i många fall ha stora delar av sin produktion bevarad. Härtill kommer ett antal värdefulla privata samlingar av fonogram.

3.4 Förhållandena utomlands

Ljudarkiv finns numera i ett stort antal länder. Det möter emellertid svårigheter att få en total bild av arkiveringsverksamheten utomlands. Ljudarkiven är av många olika slag. I en del länder har man skapat nationalfonotek, nationaldiskotek och liknande. Vidare finns i många länder ljudarkiv i anslutning till universitet, akademier osv. Radioföretagen i flertalet länder har också egna arkiv för ljudinspelningar.

Redan vid sekelskiftet grundades de första större ljudarkiven utom-

lands. Därefter har antalet ökat successivt. Detta sammanhänger bl.a. med att fonogrammens betydelse ökat och med att den tekniska utvecklingen vidgat möjligheterna att bevara inspelningar. Särskilt 1960-talet och tiden därefter har präglats av stor expansion på området.

Arkiveringsverksamheten vid radio- och tv-företagen utomlands har behandlats i avsnitt 2.3 och kommer därför inte att beröras vidare i detta sammanhang. Den följande redogörelsen kommer att röra andra typer av ljudarkiv i utlandet. Redogörelsen är inte uttömmande utan är närmast avsedd som en exempelsamling.

Det första arkivet av större betydelse grundades i *Österrike* år 1899, nämligen Das Phonogrammarchiv der Österreichischen Akademie der Wissenschaften i Wien. Arkivet skulle göra inspelningar av språk, dialekt, folkmusik m.m. över hela världen och upprätta en samling "Stimmporträts" av berömda personligheter. Efter några år utvidgades verksamheten till att omfatta inspelningar också inom de naturvetenskapliga och medicinska ämnesområdena. Inspelningarna togs upp på metallmatriser. Under andra världskriget förstördes arkivlokalerna men merparten av metallmatriserna hade dessförinnan evakuerats och blev således räddade undan förstörelse. Omedelbart efter kriget började man återupprätta arkivet. År 1951 övergick man till att göra arkivinspelningarna på magnetljudband. Arkivet tillförs årligen mellan 1 200 och 1 500 nya inspelningar och hösten 1973 omfattade samlingarna ungefär 26 000 inspelningar. Arkivet är öppet endast för vetenskapligt bruk. I flertalet fall lånas kopior av originalinspelningarna ut. I arkivlokaler-na finns emellertid också vissa utrymmen för avlyssning på platsen.

I *Danmark* upprättades år 1905 Dansk Folkmindeksamling vid Kongl. Biblioteket i Köpenhamn (folksång och folkmusik) samt år 1909 Udvalg for Folkemaal vid Universitetsbiblioteket i Köpenhamn (dialektinspelningar). År 1911 bildades sedan det nationella arkivet Statens Arkiv for Historiske Film og Stemmer. Detta arkiv ombildades år 1957 till Nationaldiskoteket, som sorterar under det danska nationalmuseet. Här arkiveras statens ljudsamling bestående av bl.a. fonografcyllindrar, grammofonskivor och ljudband.

Diskoteket skall vidare försöka skaffa fram äldre ljudupptagningar. Diskoteket samlar exemplar av den löpande danska fonogramproduktionen och ett urval av utländska inspelningar. Fonogrammen förvärfvas genom inköp. I samlingarna finns dessutom ett stort antal grammofonskivor som överlämnats som gåvor. Vid diskoteket bedrivs låneservice i fråga om grammofonskivor för studie- och undervisningsändamål. En särskild utlåneserie har lagts upp vid sidan av arkivserien. Skivor i arkivserien lånas nämligen över huvud taget inte ut. Däremot kan man, om inte upphovsrättsliga bestämmelser lägger hinder i vägen, få låna ljudbandskopior av exemplar i arkivserien.

I *Frankrike* invigdes år 1911 Les Archives de la Parole. Arkivet hade till uppgift bl.a. att göra dokumentära inspelningar. Det ombildades år 1928 till Le Musée de la Parole. Samlingarna omfattade ett stort antal inspelningar med berömda personers röster samt annat historiskt värdefullt material. Det franska nationalfonoteket – La Phonothèque Nationale – inrättades i Paris år 1938. Det övertog så småningom

samlingarna av ljudupptagningar hos Le Musée de la Parole. Nationalfonoteket hade år 1973 omkring 200 000 inspelningar på fonograf-cylindrar, grammofonskivor och ljudband. Fonoteket ger lyssnarservice åt forskare och studenter. I den mån ej lagliga hinder föreligger utlämnas också bandkopior. – I Frankrike finns vidare diskotek vid ett flertal offentliga bibliotek och museer.

År 1928 grundades i *Italien* ett statsdiskotek – La Discoteca di Stato. Diskoteket har till uppgift att bevara exemplar av landets produktion av fonogram och att göra dokumentära inspelningar. Enligt föreskrifter i lag skall av varje fonogramutgåva levereras två exemplar till diskoteket. Diskotekets samlingar hålls tillgängliga för forskare, musiker och studerande, som kan avlyssna inspelningarna på platsen. Genom diskotekets försorg publiceras förteckningar över nyutkomna grammofonskivor. Vidare utger diskoteket musikhistoriska serier på grammofonskiva.

Sovjetunionen har ett stort antal institutioner som samlar in, bevarar och håller fonogram tillgängliga för allmänheten. Centrala statsarkivet för ljudupptagningar (Tsentralnyj gosudarstoennyj archiv zvukozapisej SSSR) förvarar bl.a. grammofonskivor och magnetband med ljuddokument till belysning av viktigare händelser i landets historia alltifrån början av 1800-talet. En av de största institutionerna är musikavdelningen vid det statliga Leninbiblioteket i Moskva. Denna avdelning inrättades år 1962. Till avdelningen förvärvas dels exemplar av den löpande fonogramproduktionen i landet, dels fonogram från tiden före 1962. Avdelningen har också förvärvat några stora privata fonogramsamlingar med exemplar som kommit ut före år 1950, bl.a. fonogram som producerats under tsartiden. Musikavdelningen förvärvar vidare utländska fonogram, såsom upptagningar med amerikansk folkmusik vilka har kommit från Library of Congress i Washington samt fonogram producerade i DDR, Tjeckoslovakien och Ungern. Musikavdelningens samlingar omfattar nu över 10 000 grammofonskivor. Avdelningen fungerar som en central institution för metodisk katalogisering av fonogram vid de offentliga biblioteken i landet. Man utfärdar föreskrifter för katalogiseringen. Det statliga ungdomsbiblioteket i Moskva har också ett fonotek. Samlingarna omfattar ungefär 18 000 fonogram. Dessa lånas ut till allmänheten. Glinkamuseet för musikkultur, beläget i Moskva, grundades år 1938. Museet har en omfattande samling, ca 17 000 fonogram, med såväl nationell som utländsk musik. Dess huvuduppgift är att arrangera konserter och museet har inte lokaler för individuell avlyssning på platsen. Teatermuseumet i Moskva äger en samling ljudupptagningar från operaföreställningar.

Såsom nämnts i avsnitt 2.3.1 har *DDR* ett centralt arkiv för radioinspelningar, beläget i Berlin. Vid sidan av detta arkiv finns flera fonogramarkiv, i regel knutna till universiteten, vetenskapsakademierna, museerna eller de offentliga biblioteken. Vanligast är att fonogramarkiven är delar av de offentliga biblioteken. Fonogrammen kan avlyssnas på platsen eller lånas hem. Det tyska statsbiblioteket i Berlin fungerar i synnerhet som arkiv. Där finns minst 10 000 grammofonskivor insamlade under 30 år. Bl.a. arkiveras exemplar av den löpan-

de fonogramproduktionen i landet.

I *Polen* infördes år 1961 leveransplikt för fonogram. Leveransplikten innebär att ett exemplar av varje i landet utgivet fonogram skall avlämnas till nationalbiblioteket i Warszawa. Bibliotekets fonogramsamling omfattar över 2 000 exemplar. Arbete pågår med att inrätta lokaler så att allmänheten kan ta del av inspelningarna på platsen. Genom bibliotekets försorg utges diskografier över den polska fonogramproduktionen.

Även *Ungern* har infört leveransplikt för fonogram. Av varje fonogram som produceras i landet skall ett exemplar avlämnas till Nationalfonoteket, en särskild avdelning i det nationella biblioteket i Budapest. Nationalfonoteket har omkring 3 000 fonogram.

Storbritannien har sedan år 1955 ett nationalfonotek – The British Institute of Recorded Sound (BIRS). BIRS skall åt framtiden bevara ljudupptagningar av skilda slag – musik från alla länder och tidsepoker, litteratur och drama, språk och dialekt, tal och historiska evenemang, djurläten m.m. Vidare skall BIRS fungera som central institution för studier av ljudinspelningar. BIRS bedriver föreläsningssamlingar och ger ut en facktidskrift – Recorded Sound. Såsom nämnts i avsnitt 2.3.3 samarbetar BIRS med BBC och har därigenom möjlighet att få kopior av BBC:s sända program. Vidare har BIRS avtal med grammofonbolagen i landet av innebörd att bolagen skall leverera två exemplar av varje ny utgåva. Hos BIRS samlas också inspelningar som förvärvats från olika institutioner samt enskilda personer. Forskare, studenter och musiker har möjlighet att avlyssna inspelningar i fonoteket. Däremot förekommer ej utlåning av kopior. Samlingarna omfattade år 1973 över 200 000 inspelningar, såväl kommersiella som icke-kommersiella.

Ett av världens största ljudarkiv finns i *USA* – Recorded Sound Section vid Library of Congress i Washington. Detta arkiv grundades år 1927 med uppgift att samla in inspelningar med amerikansk folkmusik. Arkivets verksamhet utbyggdes så småningom till att omfatta inspelningar från de mest skilda områden. Bl.a. finns i arkivet en av världens största samlingar av kommersiellt utgivna grammofonskivor. Vidare finns inspelningar gjorda hos myndigheter, inspelningar av radioutsändningar, talböcker för blinda m.m. i arkivet. Samlingarna växer årligen med 25 000–30 000 inspelningar och år 1973 fanns totalt omkring 500 000 i arkivet. Forskare och andra besökande med "legitima ärenden" får avlyssna inspelningarna på platsen. Vidare utlämnas ljudbandkopior till enskilda forskare samt institutioner i den mån inte upphovsrättsliga hinder föreligger. – I *USA* finns vidare diskotek och andra typer av ljudarkiv bl.a. vid universitet (t.ex. Historical Sound Recording Archive vid Yale University) och bibliotek (t.ex. Rogers and Hammerstein Archives of Recorded Sound vid New York Public Library).

3.5 Framförda synpunkter och önskemål

3.5.1 *Konsertbyråutredningen*

Konsertbyråutredningen (KBU) behandlade i sitt betänkande år 1971 även frågor om dokumentation och forskning beträffande fonogrammen. Bl.a. anförde utredningen att fonogrammet kanske huvudsakligen kan ses som en effektiv kanal för att tillfredsställa ett behov att lyssna till musik och till att sprida kunskap om musik, men att fonogrammet också kan betraktas som ett historiskt dokument. KBU framhöll att fonogrammet ur strikt musikhistorisk aspekt i första hand är av intresse för musikkforskare, musikstuderande och andra grupper som är professionellt verksamma inom musiklivet men att de ständigt förbättrade tekniska förutsättningarna medför att inspelningar från tidigare epoker röner ökat intresse även från den musikintresserade allmänhetens sida.

De tekniska förutsättningar som nu finns ger möjlighet – och även skyldighet – att bevara ljudande dokument åt framtiden, betonade KBU. Fonogramarkiv finns i Sverige vid ett flertal institutioner. Det största arkivet – Sveriges Radios – är dock inte tillgängligt för allmänheten. I övrigt är samlingarna inte tillräckligt omfattande eller övriga resurser inte tillräckligt stora för att täcka de insatser som krävs på de inspelande och arkiverande områdena. KBU konstaterade att det alltså inte finns något allmänt fonogramarkiv med service för allmänheten i landet och att splittringen inom området ej synes vara rationell. Enligt utredningen borde vissa av arkiven inom olika statliga institutioner föras samman till ett statligt centralarkiv. Detta arkiv borde samarbeta med de olika specialarkiv som redan finns, liksom med konsertinstitutioner, teatrar osv. Centralarkivet borde också ha möjlighet att själv göra inspelningar eller att beställa sådana.

Enligt KBU borde centralarkivet fortlöpande tillföras alla i Sverige producerade fonogram vilket borde säkerställas genom att fonogramproducenterna ges lagstadgad skyldighet att leverera ett exemplar till centralarkivet efter det mönster som tillämpas för leverans till kungl. biblioteket och till vissa forskningsbibliotek i fråga om tryckalster.

3.5.2 *Nationalfonoteket*

Leveranserna av fonogram till nationalfonoteket har sitt ursprung i en överenskommelse som träffades år 1955 vid ett sammanträde mellan riksbibliotekarien och företrädare för fonogrambranschen i landet. Representanterna för branschen förklarade sig villiga att ställa exemplar av fonogram av svenskt intresse till nationalfonotekets förfogande. Leveranserna skulle avse produktion av svenskt intresse, oavsett om matrisering eller pressning skett i eller utom landet.

Efter tillkomsten av nationalfonoteket har man från fonotekets sida träffat muntliga avtal med producenter och distributörer om leveranser till fonoteket. Några skriftliga avtal föreligger inte. Från fonotekets sida anser man att systemet med frivilliga leveranser, även om

det bygger på endast muntliga överenskommelser, fungerar förhållandevis väl. Ibland uteblir leveranserna men efter påstötning brukar producenter och distributörer se till att fonoteket får sitt exemplar. Ett problem är däremot de små företagen inom branschen. Dessa utger ofta bara något eller några fonogram per år. Denna typ av företag har blivit allt vanligare under senare år. Man har från fonotekets sida ibland svårigheter att hålla sig underrättad om sådana nytillkomna företag så att man kan träffa avtal om leverans till fonoteket.

Från fonotekets sida anser man att de frivilliga leveranserna ganska väl täcker den svenska fonogramproduktionen. Genom selektiva inköp kompletteras samlingarna med importerade grammofonskivor.

Fonotekets stora problem är för närvarande att lokalerna i kungl. biblioteket är alldeles för små. Särskilt de utrymmen där besökare skall avlyssna fonogrammen är klart otillräckliga. Dessutom är de utrymmen där grammofonskivorna förvaras ur arkivsynpunkt ej helt tillfredsställande. Man väntar emellertid att lokalfrågan kommer att lösas om några år. Avsikten är att nationalfonoteket skall få lokaler i det s.k. kronobageriet i Stockholm, vilket skall genomgå en omfattande ombyggnad. Ombyggnaden beräknas vara klar år 1976.

4 Filmen

4.1 Inledning

Enligt tilläggsdirektiven den 30 juni 1972 skall DAK utreda allmänna arkiveringsproblem som sammanhänger med bild- och ljudupptagningar. Vad gäller bildupptagningar avser utredningsuppdraget alltså inte bara frågor om arkivering av bildupptagningar hos Sveriges Radio utan också av bildupptagningar som förekommer i andra sammanhang – spelfilmer, videogram m.m. Kommittén bör enligt direktiven samråda med bl.a. Svenska filminstitutet i dessa frågor.

I enlighet med utredningsuppdraget har DAK samrått med Svenska filminstitutet i fråga om såväl redovisningen av den nu rådande situationen beträffande arkivering av bildupptagningar som förslagen till åtgärder i framtiden. Kommittén har haft fortlöpande kontakter och överläggningar med företrädare för Svenska filminstitutet. Vidare har DAK följt det utredningsarbete som utförts av Filmutredningen 1968. När det gäller kartläggningen av filmbranschen har DAK i väsentliga delar byggt på uppgifter som lämnas i Filmutredningens fyra betänkanden Samhället och filmen 1–4 (SOU 1970: 73, 1972: 9, 1973: 16 och 1973: 53) samt i den av direktören Harry Schein såsom sakkun- ning inom utbildningsdepartementet år 1972 avgivna skriften Smalfilmsdistribution (stencil U 1972: 9).

Beträffande vissa tekniska frågor har DAK vidare biträtts av tekniska medarbetare inom tv hos Sveriges Radio.

4.2 Nuvarande produktion och distribution

4.2.1 Olika typer av film, videogram m.m.

Film

Thomas Alva Edison premiärvisade år 1894 sin nya uppfinning kine- toscopet. Detta var ett tittskåp i vilket en åskådare i taget kunde be- trakta rörliga bilder. Bilderna hade tagits med en kinetograf, även den- na konstruerad av Edison, år 1891. Bröderna Louis och Auguste Lu- mière fick år 1895 patent på sin uppfinning kinematographen. Den fungerade som både kamera och projektor. Samma år öppnades i Pa-

Principskiss över den svart-vita filmremsans uppbyggnad

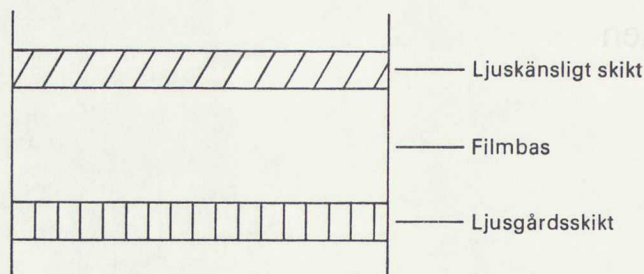

Principskiss över färgfilmremsans uppbyggnad

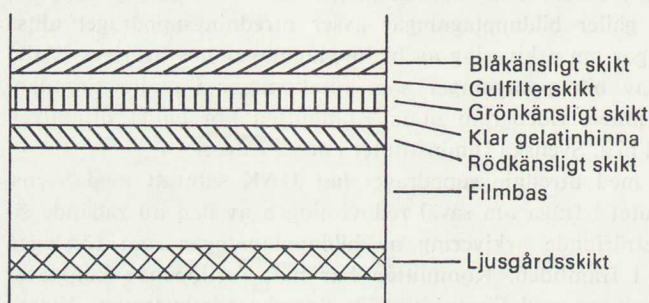

ris världens första biograf. Filmen utvecklades sedan snabbt. I slutet av 1920-talet kom ljudfilmen och senare färgfilmen.

Filmremsan är ett elastiskt band som är gjutet i flera lager. Ytlagret utgörs av ett emulsionsskikt med ljuskänsliga ämnen. Emulsionsskiktet är gjutet på det bärande bandet, filmbasen. Fram till omkring år 1950 tillverkades filmbasen av cellulosanitrat. Detta material är mycket brandfarligt. Det sönderfaller så småningom och avger då nitroäsa gaser som tillsammans med luftens syre ger en lättantändlig, mycket explosiv blandning. Åldrad cellulosanitratfilm kan självantända vid $+41^{\circ}\text{C}$. Den förbränns mycket snabbt. Omkring år 1950 började man tillverka filmbasen av cellulosaacetat, som är mera beständigt och betydligt mindre eldfängt än cellulosanitrat. Numera övergår man till att tillverka filmbasen av polyester.

Som nyss nämnts är filmremsan uppbyggd av olika lager. I den svart-vita filmen finns tre lager, nämligen filmbasen som är genomskinlig, ovanpå filmbasen en emulsion av gelatin med ljuskänsliga silversalter och under filmbasen ett tunt s.k. ljusgårdsskikt som skall hindra att infallande ljus reflekteras in i den ljuskänsliga emulsionen. Färgfilmen är i princip uppbyggd på samma sätt. Den väsentligaste avvikelser är att det i stället för ett ljuskänsligt skikt finns tre skikt med ämnen som är känsliga för olika färger samt mellan dessa skikt olika filterskikt som släpper igenom olika färger.

Principskiss över filmremsan i filmformaten Dubbel-8 (före delningen), Super-8 och 16 mm

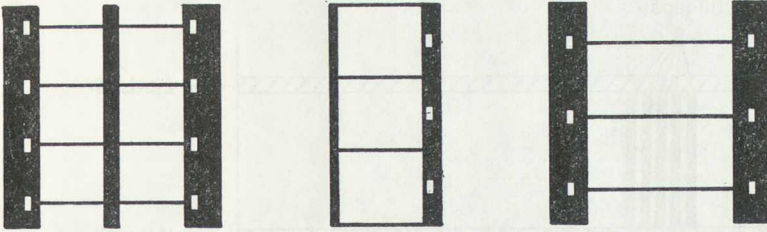

Under filmteknikens utveckling har många olika format på filmremsan framkommit. Det ursprungliga formatet (bredden) var 35 mm. Så småningom började man använda mindre format. Till en början framställdes mindre format helt enkelt genom att 35 mm-remsan delades på mitten. Närmast skall lämnas en översikt över de filmformat som nu är vanligast här i landet.

Till biograffilm hänförs vanligen film med bredderna 35 och 70 mm. 35 mm-filmen dominerar inom biografbranschen i Sverige. Den kallas också normalfilm. 70 mm-formatet är mera exklusivt och endast ett fåtal biografier har projektorutrustning för sådan film.

Filmer med mindre bredd än 35 mm benämns i allmänhet smalfilmer. Inom undervisning och föreningsliv liksom vid tv används företrädesvis 16 mm-film. Utvecklingen går emellertid därhän att även biograferna i allt större utsträckning utrustas också för visning av 16 mm-film.

Bland amatörfilmare är 8 mm-formatet det vanligaste. Även professionella filmare använder i viss utsträckning detta format. Det finns väsentligen två typer av 8 mm-film nämligen Dubbel-8 och Super-8.

Dubbel-8 introducerades i början av 1930-talet. Dubbel-8-filmen är egentligen en 16 mm-film med perforering längs båda kanterna. Filmen körs två gånger genom kameran – först exponeras den ena halvan av remsan, därefter den andra. Vid framkallningen delas sedan filmremsan på mitten och de två delarna skarvas samman.

På 1960-talet presenterades Super-8-formatet. Den huvudsakliga skillnaden mellan vanlig 8 mm-film som nämnts ovan samt Super-8-film är att man genom att minska perforering m.m. fått fram 50 % större yta för själva bilden. Dessutom ligger filmen i en ljustät kasset som placeras i kameran. Super-8-filmen förekommer vidare i ett speciellt utförande, s.k. Singel-8, med avvikande konstruktion av kassetten.

För filmupptagningar med åtföljande ljud effekter används en filmremsa med ljudspår som löper utmed remsans kant, utanför perforeringen. Det förekommer emellertid också att ljudet är inspelat på ett separat ljudband, som vid uppspelningen synkroniseras med bildprojektorn. Ljudspåret på filmremsan kan vara antingen optiskt eller magnetiskt. Det magnetiska ljudspåret består av magnetisk järnoxid. För

Principskiss över registreringen av ljud och bild på videoband enligt Ampex-systemet.

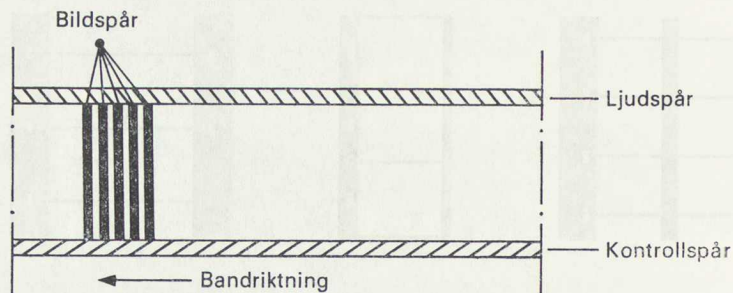

amatörbruk är magnetljudspår vanligast. I professionella sammanhang är däremot optiskt ljudspår vanligare.

Videoband (magnetband)

Videobandet är i princip uppbyggt på samma sätt som magnetljudbandet. Det består av en bandbas, numera av polyester, belagd med ett järnoxid- eller kromdioxidskikt.

Registreringen av information på videoband sker i stort sett på samma sätt som i fråga om magnetljudband. Den väsentliga skillnaden finns dock att, medan man vid inspelning av ljud på magnetljudband rör sig med svängningstal (frekvenser) upp till omkring 20 000 perioder/sek., frekvensomfånget vid inspelning av bild är 100–200 gånger större. Som exempel kan nämnas att för en ljudupptagning på magnetband är bandhastigheten 9,5 cm/sek. ($3 \frac{3}{4}$ tum/sek.) i allmänhet tillräcklig för relativt god ljudkvalitet på upptagningen. För att samma inspelningsmetod (rörligt band som löper förbi ett fast in- eller avspelningshuvud) skall kunna tillämpas för inspelning av bild behövs det en bandhastighet om ca 10 m/sek. vilket motsvarar en bandåtgång om ca 36 000 meter per timme, alltså en mycket stor bandåtgång.

Inspelningsförfarandet för bildupptagningar har lösts på två skilda sätt, dels genom Ampex-systemet, dels genom Helical-scan-systemet.

Ampex-systemet, som utvecklades i början av 1950-talet, bygger på att både magnetband och in- och avspelningshuvudena är i rörelse. Fyra bildhuvuden roterar med hög hastighet så gott som vinkelrätt mot bandet. För att tillräckligt mycken information skall rymmas på bandet är detta 2 tum brett.

Helical-scan-systemet presenterades år 1964. Det bygger på att in- och avspelningshuvudena roterar horisontellt inne i en s.k. videotrumma. Runt denna trumma klättrar bandet i en spiral, varvid bildinformationen registreras i spår snett över bandets bredd (snedspårssystem). Banden är 1 tum eller smalare.

Principskiss över registreringen av ljud och bild på videoband enligt Helical-scan-systemet.

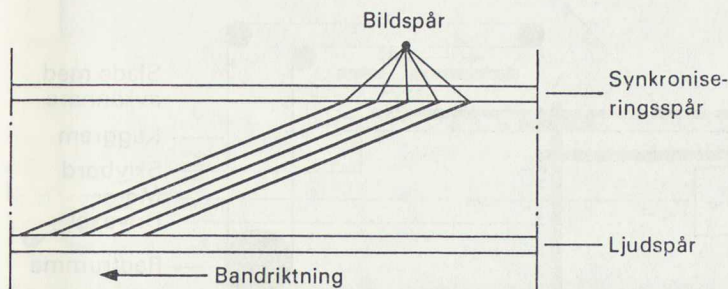

Kassett- och skivsystem

Super-8-systemet medger att bildupptagningar på vanlig film av formatet Super-8 med hjälp av en scanner kan spelas upp på bildskärmen i en tv-apparat. För inspelningen används vanliga Super-8-kassetter (se ovan). Systemet medger alltså att man använder såväl färdiginspelade program som egna upptagningar. Vid uppspelningen körs filmen genom en scanner där bilderna omvandlas till elektroniska signaler. Dessa förs sedan till tv-apparaten, varvid bilderna återges på bildskärmen (eller upptas på videoband).

Electronic Video Recording (EVR) presenterades år 1967. Detta system har utvecklats av det amerikanska företaget Columbia Broadcasting System (CBS). Databäraren är i EVR-systemet en mycket finkornig specialfilm innesluten i kassett. Filmremsan, silverhaloid-film, är 8,75 mm bred och operererad. Systemet bygger på att bildinformationen från en vanlig film (t.ex. 16 eller 35 mm-film) eller från videoband genom elektronisk fotografi överförs på EVR-film. Denna har två bildspår och två magnetiska ljudspår. Mellan bildspåren löper ett synkroniseringspår. Vid upptagningar i svart/vitt utnyttjas båda bildspåren för var sitt program och den totala speltiden per kassett blir 50 minuter. Om upptagningen görs i färg lagras bildinformationen på det ena bildspåret medan det andra används för kodning av färgsignalen. Vid upptagning i färg kan de två ljudspåren användas t.ex. för stereoåtergivning av ljudet. Speltiden blir vid färginspelning 25 minuter per kassett. Vid uppspelningen omvandlas informationen på EVR-filmen genom en s.k. Flying-spot-scanner till elektroniska signaler som återger bild och ljud genom en vanlig tv-apparat. EVR-systemet medger ej egna inspelningar.

Selecta Vision är ett system som utvecklats av det amerikanska företaget Radio Corporation of America (RCA). Det presenterades år 1969. Systemet bygger på användning av laserstråle och hologram. Man använder en laserstråle, en ljusstråle med särskild finhet och renhet, som belyser hologrammet vid uppspelningen. Hologrammet består av en $\frac{1}{2}$ tum bred plastremsa (vinyl eller mylar) som för ögat verkar helt blank och genomskinlig. Informationen lagras på remsan i

Principskiss över skivspelare enligt TeD-systemet

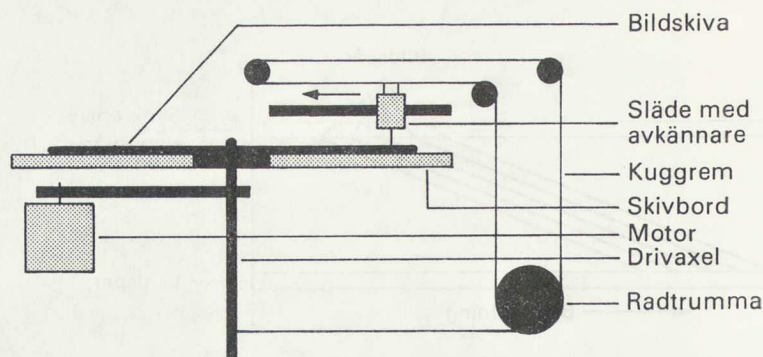

form av mikroskopiskt små "berg och dalar" på remsans yta. Vid uppspelningen belyser laserstrålen hologrammet så att alla element verkar som linser och återspeglar ljud och bild optiskt i en tv-kamera. Denna kopplas till en vanlig tv-apparat som återger bild och ljud. Hologrammet är inneslutet i kassetten.

Video Cassette Recorder-systemen (VCR-systemen) bygger på magnetband (videoband) inneslutna i kassetter som används på in- och uppspelning i videokassettspelare. År 1969 presenterades det första systemet (Philips). Därefter har en rad företag presenterat sina egna system. Dessa skiljer sig inbördes åt på vissa punkter. Man strävar emellertid nu efter att så långt som möjligt nå internationell standardisering av kassettsystemen. Gemensamt för VCR-systemen är att man använder magnetband (videoband) bestående av bandbas – vanligen polyester – belagd med järnoxid eller kromdioxid (det senare överväger numera). Videobandens längd och bredd samt kassetternas format varierar. Så har t.ex. Philipskassetten $\frac{1}{2}$ tums videoband som löper mellan två spolar ovanpå varandra. Speltiden för en kassett är 60 minuter. Sony-kassetten åter har $\frac{3}{4}$ tums videoband som löper mellan två spolar bredvid varandra. Speltiden är maximalt 90 minuter. Samtliga VCR-system medger att man gör egna inspelningar.

Television Disc (TeD) är ett bildskivsystem som utvecklats av västtyska AEG-Telefunken och brittiska Decca. Det demonstrerades första gången officiellt år 1970. Som databärare används en skiva (liknande grammofonskivan men mindre till formatet) tillverkad i tunn PVC-plast. Informationen lagras i form av upphöjningar och fördjupningar i spår på skivan. Det finns 120–140 spår per mm. Som jämförelse kan nämnas att en vanlig LP-skiva har 10–12 spår per mm. Bildskivspelaren påminner till utseendet om en grammofon. Det finns dock väsentliga avvikelser. På grammofonen används en rörelseavkännare, en nål, för avläsning av informationen i skivspåren. På bildskivspelaren används däremot en tryckavkännare – en medformad och elastiskt upphängd avkännare (diamant) som dras utmed spåret ungefär som man drar en nagel över taggarna på en kam. Tryckavkännaren avläser informationen mekaniskt. Skivtallriken på bildskivspelaren roterar inte.

Principskiss över avkänningsanordningen enligt TeD-systemet

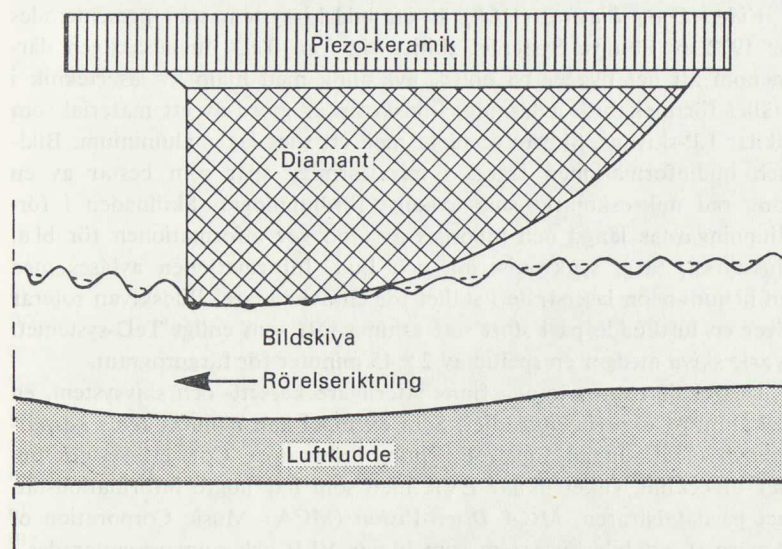

Principskiss över skivspelare enligt VLP-systemet

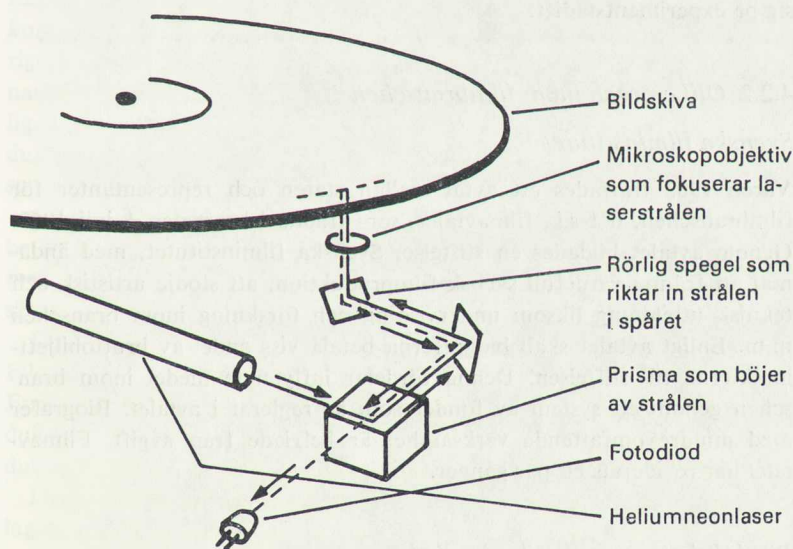

Bildskivan drivs runt (1 500 varv/minut) med en axel i skivtallrikens mitt medan skivan vilar på en luftkudde som trycker skivan upp mot avkännaren. Avkännaren rör sig i sidled under det att skivan roterar. Skivspelaren omvandlar informationen på skivan till elektroniska signaler. Dessa återger genom en tv-apparat ljud och bild. Speltiden är 10 minuter per skiva. Man överväger dock att framställa kassetter med

ett antal skivor och skivspelare som automatiskt sköter växlingen mellan skivorna. Härigenom skulle speltiden kunna ökas väsentligt.

Video Long Playing (VLP) är ett bildskivsystem som presenterades år 1972 av Philips. Systemet skiljer sig från TeD huvudsakligen därigenom att det bygger på optisk avläsning med hjälp av laserteknik i stället för mekanisk avläsning. Bildskivan är gjord av ett material som liknar LP-skivans. Skivan är täckt med ett tunt lager aluminium. Bild- och ljudinformationen lagras i spiralformiga spår som består av en lång rad mikroskopiskt små avlånga fördjupningar. Skillnaden i fördjupningarnas längd och inbördes avstånd ger informationen för bl.a. ljusstyrka, färg, synkronisering och ljud. Informationen avläses med en helium-neon laserstråle i stället för en avkännare. Bildskivan roterar över en luftkudde på i stort sett samma sätt som enligt TeD-systemet. Varje skiva medger en speltid av 2×45 minuter för färgprogram.

Utöver de ovan nämnda finns ytterligare kassett- och skivsystem, en del ännu på experimentstadiet. Som exempel kan nämnas *Jeols kassett-system* (Jeol=Japan Electron Optics Laboratory Co), ett system under utveckling vilket liknar EVR men som har högre informationstäthet på databäraren, *MCA Disco-Vision* (MCA=Music Corporation of America), ett bildskivsystem som liknar VLP och som presenterades i slutet av år 1972, *RCA Video Disc*, ett system under utveckling men som förefaller att vara enklare till konstruktionen än tidigare bildskivsystem, samt *Sydnor-Barent Chromadisc*, ett system som ännu befinner sig på experimentstadiet.

4.2.2 *Olika organ inom filmbranschen*

Svenska filminstitutet

Våren 1963 träffades ett avtal mellan staten och representanter för filmbranschen, det s.k. filmavtalet, som trädde i kraft den 1 juli 1963. Genom avtalet bildades en stiftelse, Svenska filminstitutet, med ändamål att främja värdefull svensk filmproduktion, att stödja artistisk och teknisk utbildning liksom undervisning och forskning inom branschen m.m. Enligt avtalet skall biograferna betala viss andel av bruttobiljettintäkterna till stiftelsen. Denna fördelar inflytande medel inom branschen genom ett system av fonder som är reglerat i avtalet. Biografer med mindre omfattande verksamhet är befriade från avgift. Filmavtalet har reviderats ett par gånger.

Produktions- och distributionsleden

Branschen kan indelas i filmproducenter, filmuthyrare och biografer jfr SOU 1973: 16, kap. 2 o. 4). Begreppet filmproducent är emellertid, såsom filmutredningen (FU) påpekar (SOU 1973: 16, s. 15 ff.), mångtydigt. Vidare är vissa filmbolags verksamhet långtgående integrerad så att samma företag utför olika distributionsfunktioner.

Begreppet *filmproducent* kan definieras på olika sätt och definitionerna kan indelas med hänsyn till om begreppet knyts till enskild per-

son eller till företaget som helhet. Det finns flera olika definitioner.¹ Enligt en åsikt finns det tre tänkbara tolkningar, om man hänför sig till den enskilda personen, nämligen

- a. person som äger ett produktionsbolag och helt eller delvis med egna medel finansierar filminspelningen
- b. person som i högre eller lägre grad utövar påverkan på filmens konstnärliga utformning (exekutiv producent)
- c. person som genom ledande ställning i ett större produktionsbolag har det yttersta ansvaret för slutprodukten.

Filmcensurutredningen definierade i sin specialmotivering till förslaget om filmansvarighetslag producentbegreppet på följande sätt: "Med producent bör förstås den fysiska eller juridiska person som planerar, organiserar och genomför produktionen av en film. Under denna bestämning ryms ett flertal olika former från större, integrerade filmföretag till fristående filmare som är sin egen producent. Som producent räknas inte vad som inom filmbranschen kallas inspelningsledare och inte heller, på ett högre stadium, produktionsledare vilka vid större produktioner leder själva inspelningsarbetet av filmen och är ett slags mellanhand mellan dem, som gör de skapande insatserna i filmen, och producenten."

Numera förekommer det att två eller flera intressenter går samman i ett särskilt bolag, som har som enda mål att genomföra ett bestämt filmprojekt men inte att bedriva fortlöpande verksamhet. Vidare förekommer det att den för filmens konstnärliga utformning huvudansvarige regissören eller någon av de ledande skådespelarna ingår som finansierare i filmproduktionen. Deras ekonomiska risktagande utgörs vanligen av den egna arbetsinsatsen medan det formellt ansvariga produktionsbolaget svarar för övriga ekonomiska risktaganden under inspelningstiden.

Filmuthyrarna kan enligt vad som anförs i filmutredningens tredje betänkande (SOU 1973: 16, s. 46 f.) lämpligen indelas i tre grupper med hänsyn till olika funktioner i fråga om filmsortimentets sammansättning.

Den första gruppen utgörs av de svenska produktionsbolagen Svensk Filmindustri (SF), Sandrew Film & Teater AB (Sandrews) och AB Europa Film. I deras sortiment ingår dels respektive bolags egen produktion, dels filmer från andra svenska producenter, dels utländska produktioner.

Den andra gruppen består av de stora amerikanska produktionsbolagen som bedriver filmuthyrning genom dotterbolag i Sverige. Dessa uthyrare för dels moderbolagens produkter, dels andra utländska produktioner och dels – dock mera undantagsvis – svenska filmproduktioner.

Den tredje gruppen utgörs av filmuthyrare som är fristående i förhållande till produktionsbolagen. De har i sitt sortiment svenska filmer,

¹ K. Fant i boken *Svensk film på väg*, Bokförlaget Pan/Norstedts, Stockholm 1968, samt FU:s tredje betänkande, SOU 1973: 16, s. 44 och Filmcensurutredningens betänkande SOU 1969: 14, s. 122.

som producerats av icke-filmuthyrande produktionsbolag, samt utländska filmer. Ibland förvärvar de dessutom visningsrätten till äldre amerikanska filmer som tidigare visats på biograferna i Sverige.

Biograferna brukar klassificeras med hänsyn till antalet ordinarie föreställningar per vecka exklusive barnmatinéer. Man kan också dela in dem efter om de har sin verksamhet förlagd till fasta visningsställen eller om de ambulerar. Även andra indelningsgrunder förekommer.

Den tekniska delen av inspelningsverksamheten omfattar olika laboratoriarbeten, såsom ljudarbeten, framkallning och kopiering. Dessa arbeten utförs vid särskilda *filmlaboratorier*.

Branschorganisationer

Inom filmbranschen finns ett flertal sammanslutningar. I det följande skall redogöras för huvudorganisationerna inom olika led av produktions- och distributionskedjan.

Föreningen Sveriges Filmproducenter är producenternas branschorgan. Föreningen, som är uppdelad i en sektion för långfilmsproducenter och en för kortfilmsproducenter, har ett tjugotal medlemmar. Den 1 juli 1971 var åtta biograffilmsbolag anslutna till föreningen. Föreningens huvuduppgift är att främja medlemmarnas intressen i ekonomiska sammanhang. Föreningen skall emellertid bevaka medlemmarnas intressen även i andra hänseenden. Den löpande verksamheten bedrivs genom ett bolag, *Sveriges Filmproducenter AB*. Några av landets ledande reklamfilmsproducenter bildade i slutet av år 1973 en egen branschförening, *Sveriges Reklamfilm Producenter*.

Filmuthyrarnas organisation, *Sveriges Filmuthyrareförening u.p.a.*, har mellan 25 och 30 medlemmar. Medlemmar är dels SF, Sandrews och AB Europa Film, dels samtliga de svenska dotterbolagen till de amerikanska produktionsbolagen (6 st.), dels flertalet (17) fristående filmuthyrare av betydelse (SOU 1973: 16, s. 56). Föreningen skall medverka i olika branschutredningar och utfärda regler för förhyrning av film. Vidare skall föreningen vara rådgivande organ för medlemsföretagen och informera kontinuerligt i frågor som rör filmuthyrningsverksamheten. Enligt FU (SOU 1973: 16, s. 56) svarar medlemmarna i föreningen för allt väsentligt utbud av biograffilm i Sverige. De professionella smalfilmsdistributörerna har en egen sammanslutning, *Smalfilmsdistributörernas förening (SDF)*, med 10–15 medlemmar.

Sveriges Biografägareförbund har drygt 200 medlemmar som representerar ungefär 600 biografier. Samtliga enskilda biografkedjor är representerade i förbundet liksom vissa biografier i de biografkedjor som är anslutna till Folkets Husföreningarnas Riksförbund och Föreningen Våra Gårdar. Förbundet sprider information och bedriver teknisk rådgivning bland medlemmarna. Dessutom är förbundet tillsammans med övriga branschorganisationer avtalspart i flertalet av de avtal och andra bestämmelser som reglerar utformningen av biograffilmsdistributionen i landet (se SOU 1973: 16, s. 57). Rådgivningsverksamheten bedrivs genom ett särskilt bolag, *Biografernas Service AB*.

Filmägarnas Kontrollförening u.p.a. har som medlemmar samma företag som Sveriges Filmuthyrareförening. Filmägarnas Kontrollförening driver sin verksamhet genom ett särskilt bolag, *Filmägarnas Kontrollbyrå AB*. Kontrollbyråns huvuduppgift är att bevaka att korrekta biobiljettkassor redovisas. Detta har betydelse bl.a. för inbetalningen av avgift till filminstitutet och filmhyra till filmägaren. Byrån utövar kontrollen på i huvudsak fyra sätt. Alla biografer måste använda samma biljettyp. Biljetterna kan fås endast genom byrån. Vidare är biograferna skyldiga att till byrån rapportera tillämpade biljettpriiser, och byrån gör stickprovsmässiga kontroller att rätt biljettyp används och att antalet sålda biljetter överensstämmer med antalet besökare. Dessutom granskar byrån biografernas räkenskaper. Byrån för register över landets biografer och lämnar statistiska uppgifter om antalet biografer i landet. Härtill kommer att byrån utför en del utredningar för branschens räkning och fungerar som ett slags branschinternt remissorgan i frågor som kan påverka byråns möjligheter att utföra kontrolluppgifterna.

Statens biografbyrå

Enligt Kungl. Maj:ts förordning (1959: 348) med särskilda bestämmelser om biografafforeställningar m.m. får vid offentlig förevisning av biografaffilm (biografafforeställning) ej förevisas film som inte dessförinnan godkänts av statens biografbyrå. Genom förordningen regleras också vilka filmer eller delar av film som inte får godkännas för visning vid biografafforeställning. Till statens biografbyrå är knutet ett rådgivande organ, statens filmgranskningsråd. Biografbyrån för register över granskade filmer.

Utöver de ovan nämnda förekommer det inom filmbranschen ett flertal andra organ.

4.2.3 Praxis inom filmbranschen

Man kan urskilja olika typer av affärsmässiga relationer inom branschen, nämligen dels mellan producenten (eller annan filmägare) och filmuthyraren, dels mellan filmuthyraren och biografen, dels mellan filmuthyraren och filmlaboratoriet.

Producent—filmuthyrare

Relationerna mellan producent och filmuthyrare kan beskrivas med i huvudsak tre olika modeller – ren distributionsuppställning, delning eller fast pris.

Ren distributionsuppställning karaktäriseras av att producenten står för samtliga kostnader av typen kopiekostnad, annonseringskostnad (huvudsakligen vid premiären i Stockholm) och övriga lanseringskostnader (hemtagning av film, översättning, textning o. likn.). Filmuthyraren får ersättning i form av distributionsprovision. I allmänhet brukar denna ersättning uppgå till 15–25 % av inlutna filmhyror från

biograferna.

Inom modellen delning förekommer det olika delningsförfaranden, från att både intäkter och samtliga kostnader delas till att enbart intäkterna delas medan producenten svarar för samtliga kostnader. En variant är att filmhyran delas 50/50 mellan producent och filmuthyrare samt att filmuthyraren svarar för samtliga annonserings- och övriga lanseringskostnader men producenten för kopiekostnaden. I en del fall garanterar filmuthyraren producenten viss minimiinkomst, vilken förskottteras av filmuthyraren. Denne behåller sedan av de inflytande filmhyrorna så mycket som motsvarar dubbla garantibeloppet. Den filmhyra som inflyter härutöver delas lika mellan producent och filmuthyrare. Det förekommer att även kostnaderna delas lika men det är också tänkbart att producenten står för kopiekostnaden och filmuthyraren för annons- och övriga lanseringskostnader.

Den tredje modellen med fast pris innebär att filmuthyraren förvärvar visningsrätten (s.k. outright) till filmen viss tid, vanligen fem år, till ett fast pris. Filmuthyraren står sedan för samtliga lanseringskostnader. Inköp av utländsk film sker ofta enligt denna modell. Ibland förvärvas också reprisrätten (visningsrätten till redan tidigare visad film) till fast pris.

Filmuthyrare — biograf

De ekonomiska relationerna mellan filmuthyrare och biograf kan indelas i två huvudgrupper. Den ena gruppen omfattar kostnaden för den fysiska distributionen av filmkopia och reklammaterial från filmuthyrarens lager till biografen. Denna kostnad står biografen för, liksom för returfrakten. Till denna kostnadsgrupp hör också avgiften till statens biografbyrå för filmgranskningen. Också den kostnaden står biograferna för enligt särskilda beräkningsgrunder. Biograferna betalar dessutom eventuella försäkringsavgifter för filmkopior samt vissa speciella reklamtjänster som filmuthyrarna tillhandahåller.

Den andra huvudgruppen av kostnader består av ersättningen till filmuthyraren för själva filmen (ersättning för att visningsrätten överläts till biografen för viss tid och för att filmuthyraren tillhandahåller filmkopior som möjliggör utnyttjandet av visningsrätten), filmhyran. Denna varierar beroende på typen av biograf. Vidare beräknas filmhyran på olika belopp efter om biografen är avgiftspliktig eller ej. Det förekommer också andra skillnader i beräkningsgrunderna.

I fråga om avgiftspliktiga biografier utgår filmhyran med viss procent av nettobiljettintäkten per vecka enligt en speciell skala.

För icke avgiftspliktiga biografier beräknas filmhyran i procent av bruttobiljettintäkten per vecka enligt särskilda regler i ett avtal som träffades år 1962 mellan berörda branschorganisationer.

Särskilda filmhyrestaxor tillämpas när film uthyrs till speciella målgrupper, t.ex. för undervisning i filmkunskap, till filmstudieorganisationer, till vårdanstalter och till militärbiografier.

Filmuthyrare — filmlaboratorium

Den tekniska delen av inspelningsverksamheten omfattar olika slag av laboratoriearbeten, såsom ljudarbeten, framkallning och kopiering. Dessa arbeten utförs vid särskilda filmlaboratorier i landet.

I det övervägande antalet fall får filmuthyraren vid import av utländska filmer erforderligt antal visningskopior. Mera sällan förekommer att filmuthyraren vid importen får ett s.k. duplikat-negativ av filmen jämte ljudband. Det kan också röra sig om en s.k. omvändningsmasterkopia. I dessa fall framställs visningskopiorna vid filmlaboratorier här i landet. I fråga om bl.a. undervisningsfilm intalas ofta svensk speakertext som på laboratoriet "mixas" med ljudbandet. I de fall där svensk text skall läggas till en utländsk film trycks texten på visningskopian. Detta sker vid särskilda textlaboratorier. I fråga om 70 mm-film finns det ofta ett separat textband.

4.2.4 *Svensk filmproduktion*

När man skall redogöra för filmproduktionen i landet inställer sig frågan om filmen skall indelas i olika kategorier och vilka filmer man i så fall skall hänföra till olika kategorier. Inom branschen förekommer många olika indelningsgrunder.

Man talar om långfilm och kortfilm. Någon exakt gränsdragning mellan dessa två grupper finns inte. FU förklarar emellertid i sin redogörelse för kortfilmen i Sverige (SOU 1972: 9, s. 61 ff.) att man med kortfilm i allmänhet menar en film som har en speltid om högst 55 minuter.

Filmen indelas också efter olika förekommande bredder på filmremsan. Smalfilm omfattar då filmer med bredd från 16 mm och nedåt. Film som är bredare än 16 mm benämns ofta biograffilm, eftersom sådan film vanligen produceras i första hand med tanke på biografvisning. En annan förekommande beteckning är normalfilm. Man avser då 35 mm film och utgångspunkten torde vara att detta format är det vanligast förekommande på de svenska biograferna. Smalfilm visas inte i större omfattning på de svenska biograferna och dessa saknar på några undantag när projektorutrustning för film som är bredare än 35 mm, t.ex. 70 mm film. Utvecklingen pekar dock mot att 16 mm-film kan komma att bli vanlig på biograferna.

Filmen indelas också efter sitt innehåll eller syfte, såsom i spelfilm, dokumentärfilm, journalfilm, reklamfilm och undervisningsfilm. Många andra indelningsgrunder förekommer (t.ex. amatörfilm – professionell film).

I den följande översikten över den svenska filmproduktionen kommer filmen att indelas i två grupper – biograffilm i långfilmsutförande (biograflångfilm) och annan film. Definitionen av begreppet biograflångfilm ansluter sig till den som framförs av FU (SOU 1973: 16, s. 15) – med biograffilm i långfilmsutförande förstår man en film som primärt är avsedd för biografvisning och som har en speltid motsvarande minst 2 000 meter i 35 mm-format.

Tabell 4.1 I Sverige premiärvisade biografångfilmer spelåren 1963/64—1972/73. Siffror inom parentes avser svensk-utländska samproduktioner

Spelår	Totalt antal premiärvisade filmer	Premiärvisade svenska och svensk-utländska filmer	
		Antal	%
1963/64	258	18	7,0
1964/65	281	24	8,5
1965/66	258	19 (1)	7,4
1966/67	323	25 (5)	7,7
1967/68	337	27 (4)	8,0
1968/69	337	34 (2)	10,1
1969/70	241	24 (2)	10,0
1970/71	260	20 (7)	7,7
1971/72	298	19 (2)	6,4
1972/73	237	14 (1)	5,9

Källa: Svenska filminstitutets verksamhetsberättelser.

Biografångfilm

Den svenska filmproduktionens andel av det totala antalet i landet premiärvisade filmer är relativt liten. Om man med svensk produktion avser såväl helt svensk produktion som svensk-utländsk samproduktion, varierade andelen svensk produktion mellan 5,9 och 10,1 % spelåren 1963/64—1972/73. Den närmare fördelningen år för år framgår av tabell 4.1.

De största svenska producenterna av biografångfilm är de tre bolagen AB Svensk Filmindustri (SF), Sandrew Film & Teater AB (Sandrews) och AB Europa Film (Europa Film). Enligt vad som uppges i FU:s kartläggning av den svenska filmbranschen (SOU 1973: 16, s. 45) svarade dessa tre bolag under perioden 1963/64—1970/71 för ungefär 30 % av den totala svenska produktionen av biografångfilm samt medverkade också i varierande omfattning i 17 av periodens 27 samproduktioner. Det konstateras vidare att över hälften av producenterna under samma period producerat endast en film.

Förutom att vissa producenter på grund av ekonomiska svårigheter upphör med verksamheten förekommer det att två eller flera intressenter går samman i ett särskilt bolag med ändamål att genomföra ett visst filmprojekt men ej med avsikt att bedriva kontinuerlig produktionsverksamhet. Det har dessutom under de senare åren blivit allt vanligare att svenska intressenter går samman med utländska om samproduktioner, s.k. svensk-utländska produktioner.

FU konstaterar vidare att ytterst få företag bedriver någorlunda regelbunden filmproduktion. Om man beaktar de förändringar som skett under perioden 1963/64—1970/71 kan det enligt utredningen sägas att för närvarande högst fem producenter uppvisar regularitet i filmproduktion, nämligen SF, Sandrews, Europa Film, Minerva Film och Swedish Film Production. Vidare uttalas att man med hänsyn till ändringarna år 1972 i filmavtalet kan anta att Svenska filminstitutet kommer att producera biografångfilm i större utsträckning än tidigare (totalt 2 filmer under perioden 1963/64—1970/71).

Annan film

Denna grupp omfattar många olika typer av film. Det rör sig dock huvudsakligen om smalfilm i 16 mm format. Någon mera omfattande professionell produktion av 8 mm-film förekommer ännu ej i landet. Det kan dock inom parentes nämnas att SR under år 1973 genomfört en teaterproduktion ("Pang i bygget") i Super-8-format. Till gruppen annan film hänförs i denna redogörelse också olika slag av kortfilm som produceras i 35 mm-format och som i första hand är avsedd för biografvisning.

För att börja med smalfilmen så indelade man tidigare denna i kategorierna undervisningsfilm, kulturfilm, beställnings- (företags-)film och barnfilm. Gränserna mellan dessa olika kategorier är emellertid många gånger flytande. I den tidigare omnämnda utredningen Smalfilmsdistribution väljer man att i stället dela in smalfilmen i sex kategorier med hänsyn tagen främst till olika former för finansiering av produktionen. De sex kategorierna är skattefinansierad produktion avsedd främst för tv-visning, övrig skattefinansierad produktion såsom filmer producerade av statliga verk och myndigheter samt av landsting och kommuner, beställningsfilm, undervisningsfilm, reklamfilm och slutligen s.k. fri film. I den följande redogörelsen kommer denna indelning att följas i huvudsak.

Inom ramen för undervisningen i tv produceras tv-program på 16 mm-film. Denna produktion handhas väsentligen av SR:s utbildningsprogrammenhet och Kommittén för tv och radio i utbildningen (TRU). Filmerna är i första hand avsedda för visning i tv. I viss utsträckning distribueras emellertid filmkopior av TRU-programmen till bl.a. AV-centralerna.

Då det gäller övrig filmproduktion som finansieras med allmänna medel kan man nämna att armén årligen producerar omkring 15 kortfilmer, främst militära instruktionsfilmer. Vidare producerar Utbildningsförlaget på beställning av skolöverstyrelsen filmer som i första hand är inriktade på lärarutbildning och på utvecklingsarbete inom läromedelsområdet. Styrelsen för internationell utveckling (SIDA) har egen produktion av smalfilm. Verksamheten har dock ringa omfattning. Man vänder sig med filmerna närmast till undervisningsväsendet samt till organisationer och föreningsliv. De affärsdrivande verken producerar kortfilm i relativt betydande omfattning. Postverket gör ett par filmer årligen. Beställningarna läggs ut till s.k. fria filmproducenter. Postbanken² eller poststyrelsen står som beställare. Vidare producerar t.ex. SJ kortfilmer. Materialet är i allmänhet inriktat på intern utbildning och information eller på användning inom undervisningsväsendet.

Med beställningsfilm avses främst film som företag och organisationer beställer hos fria filmproducenter. Filmerna skall i allmänhet användas i PR- eller informationssyfte. Produktionen av beställningsfilm är ganska omfattande och svarar för största delen av den svenska film-

² Numera PK-banken.

produktionen om man bortser från den film som produceras för biograf- och tv-visning. Det är svårt att få fram tillförlitliga uppgifter om omfattningen av den årliga produktionen i landet.

Undervisningsfilm som producerats av enskilda företag förekommer i viss utsträckning i smalfilmsformat. Det rör sig dock om mindre än tio filmer per år. Esselte Studium AB är en av de största producenterna.

Reklamfilm utgörs i första hand av 35 mm-film som är avsedd att visas på bioGRAFerna före de egentliga föreställningarna. Reklamfilm förekommer emellertid också i 16 mm-format, såsom film för utställningar, varumässor och liknande. Den är då i regel avsedd för starkt specialiserade målgrupper. Det bör i sammanhanget påpekas att det ofta är svårt att dra gränsen mellan beställningsfilm och reklamfilm.

Med s.k. fri film menas traditionellt film som tillkommit på upphovsmannens initiativ (se Smalfilmsdistribution s. 5). Tidigare utgjordes den fria filmen främst av kortfilm avsedd för visning på biograf. Denna typ av produktion har numera nästan helt upphört. Däremot förekommer det kortfilmer i 16 mm-format.

De ovan nämnda kategorierna av film förekommer även i 35 mm-format, dock mycket sällan i fråga om produktion finansierad med allmänna medel och undervisningsfilm. Beställnings- och reklamfilm produceras alltjämt i viss utsträckning i 35 mm-format, liksom fri kortfilm. Filmbolagen har emellertid upphört med att producera annan kortfilm än beställnings- och reklamfilm.

Genom att studera redovisningen av antalet kortfilmer som anmälts till filminstitutets jury för erhållande av kvalitetsbidrag (se tabell 4.2) kan man få en viss uppfattning om storleken på produktionen av fri kortfilm i landet. Kvalitetsbidrag utdelas årligen enligt bestämmelser i filmavtalet. De föreskrivs att kortfilmen skall vara i minst 16 mm-format. Vidare bör endast film som producerats med klar konstnärlig målsättning anmälas för kvalitetsbidrag. De kan vidare nämnas att

Tabell 4.2 Antalet kortfilmer som anmälts till Svenska filminstitutet för erhållande av kvalitetsbidrag 1966/67—1971/72¹

Spelår	Anmälda kortfilmer	Granskade kortfilmer			Därav	
		16 mm	35 mm	Totalt	Fri kortfilm	Beställningsfilm
66/67	109	76	33	109	76	33
67/68	113	61	26	87	61	26
68/69	150	85	35	120	95	25
69/70	94	61	30	91	79	12
70/71	90	53	24	77	74	3
71/72	96	47	39	86	79	7

¹ Till uppgifterna i tabellen skall anmärkas att en del av anmälningarna dras tillbaka av olika anledningar, därav det lägre antalet granskade filmer. I antalet granskade beställningsfilmer 70/71 och 71/72 ingår även filmer som finansierats av Dramatiska institutet.

man vid bidragsgivningen hänför all kortfilm som helt eller delvis finansierats av SR till kategorien beställningsfilm. Det skall anmärkas att filminstitutets jury upphört med sin verksamhet. I stället hålls årligen en festival.

4.2.5 *Filmdistributionen*

I denna kortfattade redogörelse för filmdistributionen i landet skiljs mellan distribution av film för visning på biograf (biograffilm) och annan film. Anledningen är att distributionssystemen är i viss mån olika.

De svenska filmbolagen producerar numera nästan inte någon kortfilm för biografvisning med undantag av reklamfilm. Detta beror bl.a. på att långfilmerna under senare år tenderat att ha längre speltid, varför behovet av fyllnadsprogram minskat. Vidare har journalfilmen efter tv:s genombrott fått mindre aktualitet. Till biograffilm skall således i huvudsak hänföras biograf långfilm och reklamfilm.

Biograffilm

Distributionen av biograf långfilm sker helt på kommersiell basis. Distributionsföretagen – filmuthyrarna – lånar ut visningskopior till biograferna mot ersättning. Filmuthyrarna kan, såsom nämnts i avsnitt 4.2.2, delas in i tre grupper med hänsyn till olika sammansättning på filmsortimentet. Till den första gruppen hänförs de s.k. integrerade svenska filmbolagen SF, Sandrews och Europa Film. De hyr ut dels egna produktioner, dels filmer av andra svenska producenter, dels utländska filmer.

Den andra gruppen filmuthyrare består av de amerikanska produktionsbolagen som bedriver filmuthyrning i Sverige genom svenska dotterbolag. Dessa filmuthyrare har i sitt sortiment dels moderbolagens produktioner, dels andra utländska filmer. Dotterbolagens avtal med moderbolagen bygger i allmänhet på den i avsnitt 4.2.3 omnämnda delningsprincipen i fråga om kostnads- och ersättningsfördelningen.

Den tredje gruppen filmuthyrare utgörs av de fristående svenska filmuthyrarna, dvs. företag som är fristående i förhållande till produktionsbolagen. De fristående filmuthyrarna distribuerar svenska filmer som producerats av icke-filmuthyrande produktionsbolag samt utländska filmer.

Det är svårt att mera exakt ange antalet i landet verksamma filmuthyrare. Ständiga förändringar förekommer inom branschen – företag upphör, andra tillkommer, företag går samman eller har sin verksamhet "vilande". FU hänvisar till uppgifter i en artikel i tidskriften *Chaplin* år 1969 (nr 89) under rubriken Fakta om filmdistributionen. Enligt FU kan artikeluppgifterna, även om undersökningsmetod m.m. inte redovisats, ses som ett grovt mått på den relativa betydelsen av de olika filmuthyrargruppernas verksamhet.

Distributionen av reklamfilm för biografvisning handhas av två företag – AB Filmkontakt och Förenad Filmreklam AB.

Enligt artikeln hade vid undersökningstillfället (troligen i början av

Tabell 4.3 Antal filmer i distribution, fördelade på olika filmuthyrargrupper

Filmuthyrargrupp	Antal företag	Antal filmer i distribution
De integrerade svenska bolagen	3	410
De amerikanska filmuthyrarna	8	1 115
De fristående svenska filmuthyrarna	25	1 069

år 1969) 36 filmuthyrningsföretag i landet sammanlagt 2 594 filmer i distribution. Uppgifterna avser övervägande biograffilm men innefattar beträffande några företag även smalfilm. De tre integrerade svenska produktionsbolagen hade totalt 410 filmer i distribution, vart och ett av bolagen 100 filmer eller fler. De amerikanska uthyrarna, sammanlagt åtta, hade totalt 1 115 filmer i distribution, därav sju företag 100 eller fler filmer vardera. De fristående svenska filmuthyrarna var totalt 25. De hade sammanlagt 1 069 filmer i distribution. Endast tre av företagen hade 100 eller fler filmer samt fem företag färre än tio filmer i distribution. Enligt FU (SOU 1973: 16 s. 48) finns det troligtvis inom gruppen fristående filmuthyrare åtskilliga "vilande" företag, och det faktiska utbudet av film från fristående filmuthyrare skulle därför sannolikt vara betydligt mindre än vad uppgifterna i artikeln ger vid handen. De fristående filmuthyrarnas verksamhet är enligt FU (SOU 1973: 16 s. 128), även om dessa företag svarar för cirka 40 % av samtliga filmer i distribution, mycket begränsad i förhållande till de amerikanska filmuthyrarnas. Artikeluppgifterna om filmdistributionen sammanfattas i tabell 4.3.

Avnämarna för biograffilmen utgörs av biografer av olika typer. Enligt uppgift³ fanns den 30 juni 1973 totalt 1 298 biografer och under spelåret 1972/73 visades sammanlagt 1 935 långfilmer, varav 220 svenska. Antalet biografer har minskat på senare år, från 1 798 den 30 juni 1966 till som nämnts 1 298 den 30 juni 1973. I den följande framställningen delas biograferna in i tre kategorier, nämligen biografer som ägs av svenska produktionsbolag, föreningsbiografer och ambulerande biografer.

De tre svenska produktionsbolagen SF, Sandrews och Europa Film äger ett stort antal biografer, antingen helt eller såsom delägare, och har alltså stora intressen i biografledet.

Föreningsbiograferna utgörs av biografer i biografkedjorna som är anslutna till Folkets Husföreningarnas Riksorganisation (FHR) respektive Föreningen Våra Gårdar (VG). Båda kedjorna består av biografer som i princip är ekonomiskt fristående enheter. FHR har ungefär 800 lokala folkethusföreningar fördelade på åtta distrikt. Ett av distrikten betjänas direkt av FHR i Stockholm och återstående distrikt genom särskilda distriktscentraler. De enskilda folkethusföreningarna äger biograferna men FHR:s centrala förvaltning i Stockholm svarar gentemot biograferna för filmsättning. Distriktscentralerna förses med programförteckning för biograferna inom respektive distrikt. VG-kedjans biografer ägs i huvudsak av nykterhetsrörelsens lokalägande för-

³ Svenska filminstitutets verksamhetsberättelse 1972/73.

eningar. Biograferna betjänas med filmsättning m.m. direkt från den centrala förvaltningen i Stockholm.

De ambulerande biograferna består av biografföretag med ett antal visningsställen. I allmänhet reser företagsägaren runt och visar film på olika visningsställen som inregistrerats hos Filmägarnas Kontrollbyrå AB. På en del visningsställen som besöks ofta finns stationär teknisk utrustning men oftast används transportabel utrustning, projektorer m.m. Visningarna sker t.ex. i bygdegårdar, folketshus, ordenslokaler samt skolor och andra kommunala lokaler.

Annan film

Smalfilm distribueras på tre olika sätt – genom försäljning, utlåning eller uthyrning av visningskopior.

Kopieförsäljning innebär i allmänhet att filmägaren försäljer visningsrätten till en kopia som deponeras hos köparen. Köparen får visningsrätt så länge kopian håller allmänt godtagbar teknisk kvalitet. Utsliten kopia returneras till filmägaren. Försäljningsvillkoren brukar innehålla bestämmelser som reglerar i vilken omfattning köparen får utnyttja visningsrätten, t.ex. överlåta visningsrätten till kopian på annan, samt låna eller hyra ut kopian.

Kopieförsäljning sker övervägande till kommunala AV-centraler som i sin tur lånar ut kopiorna till undervisningsanstalter kostnadsfritt. Det rör sig nästan uteslutande om film som skall användas i undervisningen. I viss utsträckning förekommer kopieförsäljning för intern företagsutbildning, arbetsmarknadsutbildning, reklamverksamhet o.d. Enligt vad som uppges i utredningen Smalfilmsdistribution (s. 35) har kopieförsäljningen ökat kraftigt under senare år, från 2 700 kopior år 1965 till 4 600 år 1971.

Med utlåning av film avses i allmänhet att beställaren får låna filmen utan andra kostnader än transportkostnaderna. De kommunala AV-centralerna lånar ut filmkopior utan kostnad för beställaren. Filmerna utlånas till skolor, föreningar, studieorganisationer och liknande. Vidare lånar ambassader, legationer, turistbyråer, branschorganisationer och enskilda företag ut film mot att beställaren betalar returfrakten. Numera sker den sistnämnda utlåningen ofta genom professionella distributörer som får ersättning från filmägaren enligt särskilda avtal.

Med filmuthyrning förstås i detta sammanhang att filmuthyraren får ersättning för distributionskostnaden antingen av den som hyr filmen eller av annan, såsom av företag som finansierat produktionen eller som vill främja att filmen sprids. Distributionen av smalfilm handhas av ett antal filmuthyrare.⁴ Vissa filmuthyrare har specialiserat sig

⁴ AB Europa Film, Institutet för Färgfilm AB-AKA-film, Föreningsfilmo AB, Kyrko-film, Esselte-Studium, Personal-administrativa rådet (PA-rådet), SoL-FILM, Starfilm, Swedish Film AB, SF, Svensk Kulturfilm, Television & Smalfilm, Svenska Utbildningsförlaget Liber AB, Kursverksamheten vid Stockholms universitet, FilmCentrum, filminstitutet samt vissa andra större företag och organisationer (uppgifterna hämtade ur FU:s betänkande SOU 1972: 9, s. 65 f).

på en del typer av film. Institutet för Färgfilm-AKA-film har som specialitet film för brandförsvar och yrkesutbildning. Vidare har SoL-Film specialiserat sig på film för lantbruk och skogsbruk, Föreningsfilmo på film för arbetarrörelsens organisationer och föreningar, SF på film för skolor, bibliotek och föreningsliv samt PA-rådet på film för industrins utbildningsbehov och yrkesutbildning.

Årligen tillförs landet omkring 500 smalfilmer med en genomsnittlig visningstid av 17–18 minuter. Av dessa är ca 300 import. Ungefär 10 % av importen avser filmer som producerats i USA. Distributionen av importerade filmer sker genom både försäljning och uthyrning av visningskopior. Import av kortfilm i 35 mm-format förekommer nästan inte alls. Huvudparten av smalfilmen går till undervisningsväsendet och det gäller här inköpta visningskopior. Föreningsrörelsen tar hand om mindre än 10 % av det årliga utbudet av smalfilm.

4.2.6 *Produktion och distribution av videogram*

Videogrammen har blivit allt vanligare i landet under 1970-talet. Produktionen och distributionen har dock ännu inte nått större stabilitet. Detta beror bl.a. på att utvecklingen av videogrammen alltjämt befinner sig i sådant skede att många tekniska system och lösningar förekommer som är oförenliga med varandra. Man kan dock förutse att så snart standardiseringsfrågor och liknande lösts kommer marknadsföringen av videogram att öka väsentligt.

För närvarande finns i landet mellan 20 och 30 företag som producerar videogram – i huvudsak videokassetter. Bland annat produceras program för undervisning och information inom skolväsendet, företag, statliga myndigheter, kommuner, föreningar och andra institutioner. Vidare kan nämnas att videokassetter med informations-, utbildnings- och underhållningsprogram framställs för att användas i den svenska handelsflottans fartyg. Utöver att nya program framställs med tanke på videogram överförs bl.a. äldre biograffilmer och andra material på film till videokassett.

Vad särskilt gäller företagen har videotekniken i flera år använts för att underlätta och effektivisera utbildning, säljträning osv. Videogram används inte endast för internt bruk utan också externt i PR-syfte. Vis-a producenter och distributörer av videogram har inriktat sig på uthyrning av videokassetter med program avsedda att visas i interna tv-anläggningar i barer, pubar, frisersalonger, läkar- och tandläkarmottagningar, varuhus, båtar, flygplan, klubb- och föreningslokaler osv.

Videogram används i stor utsträckning inom utbildningssektorn – vid statliga och kommunala skolor, universitet och högskolor, studieförbunden ABF och TBV, Folkuniversitetet samt politiska, religiösa och andra bildningsförbund. Sjukhus och andra vårdinrättningar anskaffar i ökande omfattning interna tv-anläggningar där videogram kan utnyttjas i underhållnings-, informations- och utbildningssyfte.

Distributionen av videogram direkt till enskilda personer genom försäljning eller uthyrning har ännu ej någon större utbredning. Denna distributionsform torde dock sannolikt bli den största marknaden i

framtiden. Eftersom flertalet konsumenter har tillgång till tv-apparater, behövs bara en uppspelningsanordning i form av videobandspelare eller bildskivspelare för att envar skall kunna utnyttja videogrammen. När maskinutrustningen standardiserats i större utsträckning än nu och inköpspriserna relativt sett sjunkit till följd av massproduktion torde distributionen av videogram direkt till enskilda kunna bli en massmarknad som fonogrammarknaden nu är.

Ett nytt sätt att använda videogram introducerades i landet våren 1974 – videografen. Videografen är en lokal, liknande biografen men mycket mindre, där program på videokassett visas för publik på en tv-skärm. Videografen består av ett antal moduler med plats för respektive 5, 7 eller 13 besökare. Videografen befinner sig allttjämt på experimentstadiet.

4.3 Nuvarande arkivering

4.3.1 *Allmänt*

Fram till mitten av 1960-talet fanns det inte någon central institution för arkivering av filmer. Arkiveringen sköttes av filmbolagen och ett antal privata samlare. Filmbolagen arkiverade originalnegativ och kopior samt lät i enstaka fall framställa masterkopior och duplikat av filmer, vars originalnegativ skadats eller förstörts. Bland de privata samlarna spelade stiftelsen Filmhistoriska samlingarna en framträdande roll. Stiftelsen började sin verksamhet vid mitten av 1930-talet. Dess målsättning var att skapa ett filmarkiv i internationell bemärkelse, och verksamheten stöddes av filmbranschen. Stiftelsen upplöstes år 1964 och verksamheten övertogs av Svenska filminstitutet.

I och med tv:s genombrott började SR bevara filmmaterial för programverksamheten. Vid sidan av filminstitutets filmarkiv är SR:s Tv-arkiv, där spelfilmer och liknande bevaras, det största filmarkivet i landet. I samband med att Filmhistoriska samlingarnas verksamhet övertogs av filminstitutet, överläts åt SR att bevara journal- och dokumentärfilm. SR hade redan dessförinnan förvärvat SF:s journalfilmarkiv, bl.a. den s.k. SF-journalen.

4.3.2 *Svenska filminstitutet*

Såsom nämnts ovan övertog Svenska filminstitutet år 1964 stiftelsen Filmhistoriska samlingarnas uppgift att bevara film. Filminstitutet upp- tog kort därefter förhandlingar med svenska filmproducenter i avsikt att försöka rädda den äldre spelfilmen av typen nitratfilm genom omkopiering på acetatfilm och att säkerställa att filminstitutets filmarkiv i framtiden skulle få en kopia av varje i landet producerad film deponerad hos sig. Vid filminstitutet inrättades förutom filmarkivet ett bibliotek med litteratur om film samt ett arkiv för kringmaterial till filmerna, såsom klipp, affischer och stillbilder.

I samband med övertagandet av verksamheten hos Filmhistoriska

samlingarna organiserade filminstitutet en omfattande visningsverksamhet. Filmhistoriska samlingarna hade tidigare fungerat som serviceorgan åt den svenska filmstudiorörelsen genom att tillhandahålla egna filmer och genom att hjälpa till med att låna filmer från utländska filmarkiv. Filminstitutet fortsatte och byggde ut denna verksamhet. Bl.a. byggdes upp en serviceorganisation för barnfilmklubbar i avsikt att köpa in eller hyra filmer lämpade för visning för barn. Dessa filmer skulle distribueras till museer, stadsbibliotek och liknande allmänna samlingslokaler.

Filminstitutet började vidare i samarbete med den svenska biograf-rörelsen söka efter nya distributionsformer för sådana exklusiva utländska filmer som normalt visades bara i de större städerna och som vanligen hade svårt att göra sig gällande kommersiellt utanför storstäderna.

Filminstitutets arkiveringsverksamhet delades upp i två avdelningar – dokumentationsavdelningen och filmarkivet. Dokumentationsavdelningen skulle svara för bibliotek, tidskriftsarkiv, bild- och klipparkiv samt därmed sammanhängande intern och extern service. Filmarkivet skulle samla in, bevara och restaurera filmer samt fungera som distributionscentral för visningsverksamhet bedriven av filminstitutet och filmstudior.

Verksamhetsåret 1964/65 växte filmarkivets bestånd kraftigt. Totalt registrerades 326 nya filmtitlar, därav 124 långfilmer och 64 kortfilmer, vilka tillförts arkivet i form av gåvor och depositioner. Dessutom erbjöd svenska filmbolag och filmdistributörer filmarkivet dubblettkopior av konstnärligt värdefulla filmer för att därigenom den bästa kopian skulle kunna arkiveras och dubblettkopiorna användas för visningsverksamheten. Filminstitutet träffade vidare avtal med SF om att bolagets i filmarkivet bevarade nitratfilmer efter hand skulle omkopieras på acetatfilm. Filminstitutet träffade också en principöverenskommelse med de svenska filmproducenterna av innebörd att de senare skulle deponera ett negativ eller en masterkopia samt en visningskopia av varje ny svensk spelfilm i filmarkivet.

Under de följande åren ökade filmarkivets förråd av filmer starkt och omkopieringen av nitratfilmer på acetatfilm kunde ske i ökande takt. Avtal träffades om förvärv av ryska och tyska filmer. Vidare träffades överenskommelser med ytterligare svenska filmbolag om omkopiering av nitratfilmer på samma sätt som tidigare avtalats med SF.

Verksamhetsåret 1968/69 kunde filmarkivet förvärva ett antal filmhistoriskt värdefulla filmer från 1920- och 1930-talen i utbyte mot svenska filmer genom avtal med Staatliches Filmarchiv i Östberlin. Senare förvärvades ytterligare sådana filmer, bl.a. ett antal engelska filmer från 1930- och 1940-talen.

Våren 1971 flyttade filmarkivet från sina lokaler i Tekniska museet till det nybyggda filmhuset på Gärdet i Stockholm. Under verksamhetsåret 1972/73 genomfördes en viss intern omorganisation inom filminstitutet. De olika verksamhetsgrenarna delades upp på tre sektioner, en för filminstitutets filmproduktion, en för personal- och ekonomifrågor

samt en för filminstitutets visningsverksamhet, filmarkivet, dokumentationsavdelningen och filminstitutets informationsverksamhet.

Visningsverksamheten omfattar nu tre verksamhetsgrenar, nämligen landsortsvisningarna (t.ex. Film Annorlunda), filmklubbarna och barnfilmsvisningarna.

Landsortsvisningarna, som inleddes 1964/65 men som numera har upphört, bedrevs så att filmer på vissa speciella villkor visades på kommersiella biografier, men också på folketshusbiografier, kommunala biografier och i samarbete med kommunala myndigheter (skolstyrelse, kultur nämnd osv.).

Filmklubbarna har till uppgift att fördjupa medlemmarnas insikter om filmens möjligheter som konstnärligt uttrycksmedel, främst genom att för medlemmarna visa klassisk film och icke-kommersiell modern film, företrädesvis arkivfilm, att anordna föreläsningar och diskussioner beträffande aktuella filmproblem samt att ägna sig åt därmed sammanhängande publicistisk verksamhet. Filmvisningarna sker dels i filmhuset i Stockholm, dels i Göteborg och Umeå.

Barnfilm visas genom filminstitutets försorg dels i filmhuset i Stockholm dels ute i landet. Visningsprogrammet omfattar bl.a. kortfilmer för barn under skolåldern samt långfilmer för något äldre barn.

Filmarkivets restaurering av äldre filmer pågår allttjämt men under senare år har arbetstakten hämmats av brist på medel. Såväl år 1973 som år 1974 fick filminstitutet dock ett statligt anslag om 500 000 kr för restaureringsarbetet och detta har därmed kunnat intensifieras.

Vid utgången av verksamhetsåret 1973/74 hade filmarkivet mellan 5 000 och 6 000 filmtitlar registrerade.

Arkivmaterialet består av dels visningskopior till vilka filmarkivet förvärvat viss visningsrätt, dels deponerade visningskopior som filminstitutet i viss utsträckning får disponera i sin verksamhet.

I fråga om filmer producerade av svenska filmbolag har filmarkivet genom avtal med bolagen rätt att förvärva en visningskopia av varje ny film med viss visningsrätt. Visningskopian får användas endast i ideellt syfte inom ramen för filminstitutets verksamhet. Den får sålunda inte användas för kommersiell visning. Visningskopian får utnyttjas för undervisning och forskning om film samt i syfte att sprida kunskap om film. Även om filmarkivet sålunda genom den nyss nämnda överenskommelsen har möjlighet att i viss omfattning utnyttja arkiverade filmer för visning är möjligheterna i praktiken mindre. Ett inte ovanligt förhållande är att filmproducenten – upphovsmannen till filmverket – förvärvat rätten att göra en filmatisering av ett litterärt verk men att rätten att utnyttja filmverket för framförande därvid begränsats till viss tid, såsom 10 eller 20 år. När rätten att framföra filmverket utgått, kan filmen, såvida inte framföranderätten förlängs, inte längre utnyttjas med stöd av överenskommelsen mellan filmarkivet och filmproducenten utan tillstånd måste inhämtas från upphovsmannen till det litterära verket. Detta har vållat svårigheter i en del fall.

När det gäller filmer som producerats utomlands får filmarkivet tillgång till visningskopior så gott som uteslutande genom deposition.

Depositionerna grundar sig i regel på överenskommelser i enlighet med ett av FIAPF⁵ upprättat standardavtal. Detta innebär bl.a. att en deponerad visningskopia förblir deponentens egendom och kan återtas när som helst. Kopian skall återsändas inom en månad efter begäran. Deponerad kopia får användas endast för tillhandahållande inom arkivet för privat studium i grupper med begränsat antal deltagare och av personer med professionell verksamhet inom filmen vilka bedriver seriös forskning. Depositionsavtalet medger i princip inte sådan intern visningsverksamhet för betalande publik som filminstitutet bedriver. För detta krävs särskilt tillstånd av deponenten.

Många utländska filmproducenter medverkar till att visningskopior av deras filmer blir deponerade i filmarkivet, låt vara att det ofta rör sig om visningskopior som varit i distribution en längre tid och därför har mindre god kvalitet. Vissa utländska filmbolag vägrar emellertid konsekvent att medverka till depositioner. Detta medför att vissa utländska filmbolags i Sverige visade produktion över huvud taget inte finns representerad i filminstitutets filmarkiv.

4.3.3 *Sveriges Radio*

I avsnitt 2.2.2 har lämnats en redogörelse för Tv-arkivet hos SR.

4.3.4 *Andra filmarkiv*

De svenska filmbolagen arkiverar i viss utsträckning exemplar av sina filmproduktioner. Arkiveringen omfattar i regel originalnegativ samt en eller några visningskopior. En viss begränsad arkivering förekommer vid offentliga institutioner såsom bibliotek och museer.

AV-centraler och andra filmdistributörer förvarar såväl nyare som äldre filmer men det är här inte fråga om arkivering. Huvudändamålet med förvaringen är att underlätta distributionen och i den mån filmerna ej längre efterfrågas återgår visningskopiorna till filmägaren eller förstörs.

4.4 Förhållandena utomlands

Vid mitten av 1930-talet upprättades de första utländska filmarkiven. År 1935 etablerades The National Film Archive i London samt Department of Film vid The Museum of Modern Art i New York. Dessa arkivinstitutioner samt det dåvarande Reichsfilmarchiv i Berlin bildade år 1938 den internationella filmarkivorganisationen La Fédération Internationale des Archives du Film (FIAF). Efter andra världskriget ökade FIAF i betydelse och omfattning. Organisationen har nu blivit ett viktigt centrum för information om film och filmarkivering samt har genomfört flera undersökningar angående de tekniska förutsätt-

⁵ La Fédération Internationale des Associations des Producteurs du Film (internationella filmproducentföreningen).

ningarna och metoderna för arkivering av film.

Flertalet länder har numera centrala filmarkiv, i flertalet fall av typen offentliga institutioner. Ett fyrtiotal filmarkiv representerande alla världsdelarna är numera medlemmar i FIAF.

I *England* finns det ett antal offentliga filmarkiv. Ett av dessa är det ovan nämnda The National Film Archive som ingår i The British Film Institute. Arkivet bevarar olika typer av spelfilm, bl.a. biograffilm och tv-film. Accessionen omfattar över 100 000 filmer alltifrån år 1933. Arkivet har en omfattande katalog på arkivmaterialet. En komplett version av katalogen kommer ut vart femte år. Dessemellan utges supplement. Institutionen bedriver en livlig visningsverksamhet. Bl.a. anordnas dagligen visningar av filmhistoriskt intressanta filmer. – Imperial War Museum har ett filmarkiv med ca 10 milj. meter film, huvudsakligen upptagningar från de båda världskrigen. Filmmaterialet utnyttjas bl.a. av film- och tv-bolag som sammanställer dokumentärfilmer om världskrigen.

I *Frankrike* skapades år 1936 La Cinémathèque Française i Paris. Denna institution samlar in och bevarar filmer men fungerar också som filmmuseum. Vid sidan av denna centrala arkivinstitution finns ett antal regionala och lokala cinematek, såsom Cinémathèque de Toulouse i staden Toulouse. – UNESCO:s filmarkiv är också beläget i Frankrike, i Paris. Detta arkiv bevarar filmer med anknytning till organisationens verksamhet samt lånar ut arkiverade filmer.

Italien har ett flertal filmarkiv, bl.a. det nationella filmarkivet i Rom – Cineteca Nazionale – samt Cineteca Italiana i Milano och Museo Nazionale del Cinema i Turin.

I *Sovjetunionen* finns ett flertal institutioner som bedriver arkivering av film. Allunionella statliga filmfonden (Vsesojuznyj gosudarstoennyj fond kinofilmov) förvarar spelfilmer och populärvetenskapliga långfilmer. Till institutionen levereras kopior av alla i Sovjetunionen producerade filmer. Centrala statsarkivet för film- och fotodokumentation (Tsentralnyj gosudarstoennyj archiv kinofotodokumentov SSSR) arkiverar dokumentärfilmer och filmjournaler som producerats i landet. Dessutom arkiveras fotodokument som belyser olika händelser i det offentliga livet med början från mitten av 1800-talet.

Tyska Demokratiska Republiken (DDR) har ett centralt filmarkiv i Berlin – Staatliches Filmarchiv der DDR. Där bevaras kopior av i stort sett all film som visas i landet. Arkivet bedriver en omfattande distributionsverksamhet och har ägnat mycket arbete åt att undersöka vilka förvaringsförhållanden som är gynnsammast för arkiverade filmer.

USA har flera filmarkiv. Bl.a. kan nämnas Department of Film vid The Museum of Modern Art i New York samt American Film Institute och Motion Picture Section vid Library of Congress i Washington.

De nordiska grannländerna *Danmark*, *Finland* och *Norge* har centrala filmarkiv liksom Sverige. Det Danske Filmmuseum i Köpenhamn inrättades i början av 1940-talet. Finlands Filmarkiv R.F (Suomen Elokuva-Arkisto R.Y.) i Helsingfors inrättades år 1957 som en privat institution av en grupp filmintresserade. Arkivet är alltjämt en privat insti-

tution men den får statligt stöd till sin verksamhet. Norsk Filminstitut i Oslo inrättades år 1955.

4.5 Framförda synpunkter och önskemål

4.5.1 *Filmutredningen*

Filmutredningen (FU) behandlade i sitt andra delbetänkande (SOU 1972: 9) frågor om film- och tv-undervisning samt kortfilm. I fråga om film- och tv-undervisningen konstaterade utredningen att bristen på filmer och andra läromedel av olika slag är en av de stora svårigheterna i skolornas film- och tv-undervisning. För filmförsörjningen svarar framför allt AV-centralerna samt kommersiella distributörer men den centrala filmdistributionen är splittrad på många små enheter. Viktig långfrekvent film kan inte hållas i distribution. Det saknas vidare tillräckliga resurser för utlandskontakter, och informationen, katalogiseringen och marknadsföringen är oöverskådlig och ineffektiv. FU föreslog vissa stödåtgärder och i fråga om smalfilmen att den i betänkandet Smalfilmsdistribution (stencil U 1972: 9) föreslagna filmcentralen skulle registrera all smalfilm i landet samt ge ut kataloger och annan information om undervisningsfilm, barnkortfilm, videogram m.m. (s. 34 f.). FU konstaterade vidare att filminstitutets filmarkiv arbetar under trängda ekonomiska villkor och att dess möjligheter att tillmötesgå den högre utbildningens och forskningens behov är alltför begränsade, inte bara ekonomiskt utan också med hänsyn till upphovsrättsliga förhållanden m.m. Utredningen fann detta otillfredsställande både allmänt kulturhistoriskt sett och från filmvetenskaplig synpunkt. Enligt FU kan en översyn av den lagstiftning som reglerar arkivens arbete också bli nödvändig (s. 48). FU framhöll vidare att arkivfrågan med hänsyn till problemets räckvidd borde utredas i särskild ordning och att denna utredning borde innefatta frågan om möjligheten av lagstiftning beträffande tvångsdeponering av filmer. Beträffande kortfilmsfrågan framhöll FU att den tidigare omnämnda filmcentralen kunde utnyttjas också för information om fri kortfilm och distribution av sådan film (s. 82).

I slutbetänkandet (SOU 1973: 53) konstaterade FU att filminstitutet för närvarande tvingas inskränka sitt verksamhetsområde, inte minst i fråga om distribution av kvalitetsfilm, räddning och restaurering av äldre svenska filmer samt den filmforskning som drivs utanför universitetet. Utredningen konstaterade att kraven på en vidgning av filminstitutets verksamhet samtidigt ökar, inte minst av kulturpolitiska skäl (s. 133).

4.5.2 *"Ett filmarkivs förutsättningar och uppgifter"*

Dåvarande intendenten vid Svenska filminstitutet Nils Hugo Geber höll år 1970 ett föredrag inför studenter vid Institutionen för Teater- och Filmvetenskap vid Stockholms universitet. Föredraget hade rubri-

ken Ett filmarkivs förutsättningar och uppgifter. I föredraget framförde Geber kritik mot rådande arkivförhållanden och framlade vissa förslag till förbättringar. I det följande skall lämnas en redogörelse för synpunkter som Geber framförde.

Geber slog till en början fast att i grund och botten är tanken att vi inte på något sätt skulle försöka bevara yttringarna av vår kultur absurd, eftersom vi accepterar en människas rätt att lära sig något, att utvidga sitt vetande, att bedriva forskning och att förmedla den kunskap, som hon tillägnat sig, till andra, och det går inte att bedriva sådana verksamheter utan utgångspunkt i ett material som existerar. I en demokrati, där förvärvandet av kunskap måste vara detsamma som det kritiska förvärvandet av kunskap, går det i varje fall inte. Det måste finnas referensmöjligheter, möjligheter att göra jämförelser mellan nuet och det förgångna. Filmen är en konststart och det är vår medborgerliga rättighet att få uppleva de uttryck som denna konststart resulterat i under sin utveckling. Filmen är någonting unikt, en konststart som uppstått i industrisamhället och som är beroende av industriella processer för att kunna materialiseras. Den förmår ändå återge drömmens och medvetandets fantastiska föreställningsvärld med större realism och mer övertygande än något annat medium. Filmen är därtill ett nytt slag av historiskt dokument med vars hjälp man dramatiskt och levande kan registrera vissa aspekter på skeendet i vår tid.

I många länder accepterar den samhälleliga representationen i dag dessa grundläggande värderingar, framhåller Geber vidare. Man har genomfört lagstiftning som syftar till att bevara film och har ställt stora resurser till förfogande för detta ändamål. I andra länder åter accepterar man i princip att filmen har samma betydelse och värde som andra konstarter men det kostar för mycket att tillvarata den. Geber konstaterar att filmen här tycks ha kommit för sent för att få sin rättmätiga del av samhällets resurser.

Med hänsyn till filmmaterialets speciella egenskaper – det åldras, torkar, skrumprar, spricker samt angrips av syror, baser, vissa lösningsmedel och vatten – krävs det enligt Geber mycket stora resurser för varaktig konservering av film. Dessa resurser kan garanteras endast av institutioner som har samhälleligt stöd och av samhället lagligen definierade rättigheter. Konservering av film måste innefatta möjligheten till reproducering av film enligt samma system som tillämpas inom filmindustrin. En på film inriktad arkivverksamhet måste således ha en teknisk industriell bas. Ett av de sista leden i filmens produktionsprocess, reproduktionen, måste byggas in i filmarkiven.

Geber, som påpekar att tanken att bevara film inte är ny och att nationella filmarkiv upprättades utomlands redan på 1930-talet (t.ex. The National Film Archive i London, Department of Film vid The Museum of Modern Art i New York och La Cinémathèque Française i Paris), sammanfattar ett filmarkivs uppgifter i fem punkter. För det första skall det tillvarata och konservera den nationella filmproduktionen. För det andra skall filmarkivet samla kopior av konstnärligt, kulturhistoriskt eller politiskt betydelsefulla filmer som finns inom det egna landet samt organisera den tekniska service som garanterar dessa

filmers permanenta bevarande. För det tredje skall det utöka sin filmsamling genom byte av filmer med andra arkiv och inköp av filmer från producenter och distributörer. För det fjärde skall arkivet samla dokument som kan vara av värde för studium och forskning inom filmens område. För det femte skall arkivet katalogisera filmer och dokument och göra dem tillgängliga för studium och forskning så långt det är möjligt utan att principen om permanent bevarande åsidosätts.

Geber pekar på en del problem som filmarkiven för närvarande har. I de fall där filmdistributören och innehavaren av de upphovsrättsliga rättigheterna är samme person – så är fallet med de s.k. integrerade bolagen – är det inte så svårt att få en film formellt deponerad vid ett arkiv, ifall rättsinnehavaren går med på depositionen. Om åter distributören deponerar en film utan att rättsinnehavarens medgivande inhämtats eller trots att denne uttryckligen motsätter sig deposition uppkommer en besvärlig situation. Arkivens innehav av sådana filmer brukar registreras under beteckningen informella depositioner, och förteckningen är konfidentiell. Om filmarkivet skulle offentliggöra förteckningen skulle man riskera dels att bli av med filmen, dels att bli föremål för åtal för att ha förvärvat filmen på olagligt sätt. Geber konstaterar att så länge det inte föreligger någon särskild lagstiftning som med hänsyn till det nationella intresset skyddar filmarkivets innehav kan sådana filmer knappast utnyttjas för något ändamål, inte ens internt inom arkivet. Detta förhållande är enligt Geber ett av de tyngsta argumenten för att man skall genomföra en särskild lagstiftning.

Geber sammanfattar i sex punkter olika typer av material som för närvarande kan återfinnas i filmarkiven, nämligen

1. filmer, på vilka ingen copyright existerar. Det rör sig om filmer där copyright i ursprungslandet utlöpt och inga andra rättsinnehavarsanspråk gjorts gällande,
2. filmer där det är osäkert om copyright föreligger men där man av praxis anser dem fria för kopiering och visning,
3. filmer där copyright med största sannolikhet föreligger men kontakt med rättsinnehavare ej har kunnat upprättas,
4. filmer där rättsinnehavaren är känd men filmerna överlåtits till arkivet på sådana villkor att de ej kan utnyttjas,
5. filmer som deponerats under avtal med rättsinnehavaren,
6. filmer till vilka det finns flera olika rättsinnehavare. Filmarkivet har avtal med producenten men ej med innehavaren av den litterära rätten, vilken löpt ut för producentens del. Innehavaren av den litterära rätten bestämmer i detta fall över filmens användning vid varje enskilt tillfälle.

Filmer under 1 och 2 kan enligt Geber i allmänhet fritt användas både inom och utom arkiven, under förutsättning att de kan reproduceras i händelse av skada. Filmer under 3 och 4 kan endast undantagsvis användas för enskilt studium inom arkivet. Filmer under 5 utgör flertalet av de årligen inkommande depositionerna. Det rör sig om kopior som tagits ur distribution av olika skäl. Det vanligaste torde vara att licens-

tiden utlöpt men det kan också röra sig om kopior som anses så slitna eller skadade att de ej bör visas på kommersiella biografer. I ett litet antal fall överlämnar distributören kopior i gott skick långt innan licenstiden gått ut, detta på grund av att han ej anser det lönsamt att ytterligare hyra ut eller förevisa filmen.

Ett flertal betydande amerikanska, engelska och franska producenter träffade under 1950- och 1960-talen depositionsavtal med europeiska filmarkiv, framhåller Geber vidare. Ödeläggelsen av konstnärligt och kulturhistoriskt värdefull film kunde därigenom avsevärt minskas men inte hejdas. Geber nämner att exempelvis så betydande producenter som United Artists och Walt Disney Productions hittills ej gått med på deposition av film i filmarkiven utan antingen återfordrar filmerna eller begär att de huggs upp (man sätter en yxa i filmrullarna för att göra dem oanvändbara).

I länder med nationaliserad filmindustri, t.ex. de östeuropeiska länderna, har enligt Geber en av de första åtgärderna varit att genom lagstiftning förhindra okontrollerad ödeläggelse av film. Filmarkiven har av staten ålagts dessa uppgifter att bevara filmen. I västvärlden föreligger det däremot en ömsesidig misstro mellan producenter och filmarkiv. Enligt Geber ligger bakom producenternas attityd oro för den framtida utvecklingen; filmbolagens tillgodohavande hos filmarkiven i form av deponerat material kan med tiden bli mycket stort och risken finns att bolagen förlorar kontrollen över materialet ju mer omfattande åtgärder filmarkiven vidtar för att bevara det. Bolagen fruktar vidare att deponerade filmer skall komma att visas utanför arkivens ram eller att arkivens visningsverksamhet skall få sådana proportioner att arkiven börjar konkurrera med distributörerna om filmpubliken.

Geber framhåller att det dock från filmarkivens och producenternas sida funnits intresse för en enhetlig avtalstext beträffande depositions-villkoren. År 1970 framlade internationella filmproducentföreningen (FIAPF) ett avtalsförslag, vilket undertecknades av flera europeiska filmarkiv. Avtalet innehåller bland annat att upphovsmannarätten och den kommersiella rätten till filmen ej får på något sätt skadas eller begränsas genom arkivets verksamhet, att deposition av film i ett arkiv ej skall innebära någon annan rätt till reproduktion eller förevisning än den som uttryckligen fastslås i avtalsbestämmelserna och att varje kopia, oberoende av det sätt på vilket den förvärvats, skall vara producentens egendom och skall överlämnas till honom på begäran. Avtalet innehåller vidare att kopia som framställts på arkivets bekostnad trots detta skall vara producentens egendom och att ifall en sådan kopia överlämnas till producenten, denne inom en månad skall till arkivet betala den normala laboratoriekostnaden för kopian, under förutsättning att återlämnandet ej sker på grund av att arkivet åsidosatt producentens rättigheter. Dessutom innehåller avtalet att användningen av filmen skall begränsas till att den bevaras i arkivet och tillhandahålls inom arkivet för privat studium av till antalet begränsade grupper av bona fide studerande och personer med professionell verksamhet inom filmen i seriöst forskningssyfte. Om arkivet vill använda filmen på annat sätt skall först särskilt tillstånd inhämtas från producenten.

Geber anger vissa rättsliga garantier som bör ges för att säkerställa filmarkivens verksamhet. För det första skall arkivet ha rätt att inom landet anskaffa och permanent bevara film- och bildmaterial som oförentligen förevisats. För det andra skall arkivet ha rätt att inom sitt administrativa område reproducera film- och bildmaterial. För det tredje skall arkivet ha rätt att inom sitt administrativa område låta förevisa film- och bildmaterial i studiesyfte.

Geber konstaterar slutligen att i Sverige har hittills 65 % av den nationella filmproduktionen gått förlorad tillsammans med ett ökat antal unika och filmhistoriskt värdefulla filmer av utländskt ursprung. För den filmvetenskapliga forskningen i landet, som redan är starkt hämmad av bristen på forskningsmöjligheter och studiematerial, innebär en fortsatt likgiltighet från samhällets sida inför den existerande situationen en ytterligare försämring, fastslår Geber. Detta medför i sin tur en försämring av den humanistiska forskningens kvalitet.

4.5.3 *De nordiska filmarkiven*

De nordiska filmarkiven gjorde år 1971 en gemensam framställning till Nordisk Kulturfond om ekonomiskt bidrag till räddning av den äldre nordiska filmen på nitratfilmbas eller närmare bestämt biograf-filmen, i första hand spelfilmer samt kortfilmer av särskilt stort filmhistoriskt intresse. Som bakgrund till ansökan om bidrag lämnades en redogörelse för filmens utveckling. I samband härmed upptogs även arkivfrågan. I det följande skall vissa synpunkter på arkivfrågan, hämtade ur redogörelsen, omnämnas.

Man framhåller inledningsvis att det beträffande andra konstarter än film är onödigt att argumentera för betydelsen av att bevara olika slags kulturprodukter åt framtiden. Att filmen i stor utsträckning behandlats annorlunda beror på tre förhållanden. För det första är filmen en ung konstart. För det andra har filmproduktionen och film-distributionen i motsats till flertalet andra konstarter helt dominerats av ett kommersiellt system inom vilket åtgärder vidtas eller inte vidtas efter överväganden som helt domineras av lönsamhetsfrågor. För det tredje har filmen som konstart tämligen sent vunnit allmänt erkännande.

Man påpekar att åtgärder för att bevara filmen redan tidigt vidtogs utomlands men att Sverige i hög grad drabbats av filmödeläggelse. Av omkring 1 600 spelfilmer framställda i Sverige fram till år 1966 har sannolikt 65 % gått förlorade. Man framhåller att den svenska storhetstiden under stumfilmsperioden i stor utsträckning är knuten till Mauritz Stiller och Victor Sjöström men att man av Stillers 44 filmer har kvar endast 10, varav tre i ofullständigt skick, och att av Sjöströms 44 filmer endast 14 återstår, därav två i ofullständigt skick. Man konstaterar också att karakteristiskt nog handlar den första doktorsavhandlingen, som inom filmens område gjorts i Sverige, om Stillers 32 första filmer, varav endast en finns bevarad. Arbetet har utförts i syfte att med hjälp av bevarade fotografier, textlistor och annat dokumentationsmaterial göra en rekonstruktion för att i illustrerad prosa återge

filmernas innehåll. Man kommenterar detta på följande sätt. "Det är svårt att finna mera drastiska uttryck än detta för den situation vi talar om; att man bara 50 år efter en internationellt starkt uppmärksammad kulturinsats har förlorat konstverken och tvingas till en deskriptiv rekonstruktion av desamma. Man behöver bara tillämpa detta exempel på andra konstarter. I stället för museer i vilka vi kunde studera konstverken själva skulle vi ha beskrivningar av hur dessa konstverk egentligen sett ut – i stället för bibliotek där vi kunde ta del av litteraturen skulle vi få nöja oss med en oftast bristfällig dokumentation om vad böckerna egentligen handlar om."

Man påpekar vidare att det sedan hösten 1970 finns en professur i filmforskning vid Stockholms universitet, att akademisk undervisning om film förekommer även på lägre nivå vid andra universitet i landet men att den akademiska undervisningen hämmas i stor utsträckning av brist på den film undervisningen egentligen handlar om. På sikt kommer det att behövas särskilda åtgärder för att framställa det för undervisningen nödvändiga antalet visningskopior. En grundförutsättning är naturligtvis, konstaterar man, att filmerna som sådana finns bevarade.

I princip kan samma resonemang tillämpas när det gäller filmundervisningen i skolorna, framhåller man vidare i ansökan. Filmundervisning ingår i t.ex. den svenska läroplanen och den bör självfallet i åtminstone viss utsträckning arbeta med den värdefulla nordiska filmen som utgångspunkt. Det är dock en självklar grundförutsättning att den nordiska filmen finns bevarad. I sista hand gäller för filmen samma som för andra konstarter. Skolundervisning, yrkesundervisning, akademisk forskning och undervisning och en vital och progressiv kulturatmosfär i allmänhet fordrar kontakt med och kunskap om den kulturtradition som nuet bygger på.

The first part of the document is a letter from the Secretary of the Board of Education to the Board of Trustees of the University of Chicago. The letter discusses the progress of the Board of Education and the various committees that have been formed to study the situation of the University. It mentions the work of the Committee on the Faculty and the Committee on the Administration of the University. The letter also discusses the financial situation of the University and the need for a new building for the Faculty. The letter concludes with a request for the Board of Trustees to support the work of the Board of Education.

The second part of the document is a report from the Committee on the Faculty. The report discusses the work of the Committee and the various proposals that have been made. It mentions the work of the Committee on the Faculty and the Committee on the Administration of the University. The report also discusses the financial situation of the University and the need for a new building for the Faculty. The report concludes with a request for the Board of Trustees to support the work of the Board of Education.

The third part of the document is a report from the Committee on the Administration of the University. The report discusses the work of the Committee and the various proposals that have been made. It mentions the work of the Committee on the Faculty and the Committee on the Administration of the University. The report also discusses the financial situation of the University and the need for a new building for the Faculty. The report concludes with a request for the Board of Trustees to support the work of the Board of Education.

5 AV-material

5.1 Inledning

I en skrivelse till konungen den 8 december 1970 anhöll Sveriges allmänna biblioteksförening (SAB) att frågan om en lagstiftning som avser arkivering av AV-material skulle utredas. Utbildningsdepartementet uppdrog genom tilläggsdirektiv den 30 juni 1972 åt DAK att utreda allmänna arkiveringsproblem sammanhängande med bild- och ljudupptagningar.

Kommittén har med anledning härav haft kontakter med representanter för AV-centralen i Stockholm, Esselte Studium AB, massmedieutredningen, nationalfonoteket, skolöverstyrelsen, SAB, kommunförbundet och statens psykologisk-pedagogiska bibliotek.

5.2 Olika typer av AV-material

Termen audiovisuella hjälpmedel – förkortningen AV-medel är vanligare – har försöksvis översatts med uttryck som öra- och ögahjälpmedel eller ljud- och bildhjälpmedel. Dessa översättningar har emellertid ej vunnit hävd. Termen AV-medel har blivit ett bekvämt samlingsbegrepp för olika hjälpmedel vid undervisning eller annan informationsförmedling (oftast till flera personer) med hjälp av vilka det sagda, skrivna eller tryckta ordet kan förtydligas och kompletteras. Avsikten är även att ge dem, till vilka meddelandet riktas, ett förstärkt intryck av verklighet och i bästa fall en känsla av upplevelse. Den tekniska kombinationen av auditivt och visuellt kan vara fastare eller lösare. Begreppet AV-medel omfattar å den ena sidan apparater och projektorer och å den andra de egentliga informationsbärarna. Det finns ej någon gräns, som markerat avskiljer AV-medel från massmedi produkter som film samt radio- och tv-utsändningar, vilka under vissa betingelser kan anses vara AV-medel.

Uppdraget att utreda de allmänna arkiveringsproblem som sammanhänger med ljud- och bildupptagningar torde vad gäller AV-medel avse endast egentliga informationsbärare (AV-material).

5.2.1 Tredimensionella föremål och modeller

Alla levande och döda föremål ger utan undantag på olika sätt kunskaper och erfarenhet. Varje urval av dem som tjänar undervisnings- och

studieändamål i vidaste bemärkelse utgör en samling av AV-medel. Sådana tredimensionella föremål för demonstration kan bestå av t.ex. mineralsamlingar eller på fackmässigt sätt konserverade eller preparerade föremål ur djur- eller växtriket (naturaliesamlingar) samt varu-prover.

Att studera verkliga ting eller företeelser kan ibland av kostnads- och utrymmesskäl vara svårt. Man använder sig då av en rik mångfald av modeller (ofta skalm modeller) från jordgloben, reliefmodeller och planetsystemsmodeller till fysikaliska experimentsatser och pedagogiskt förenklade maskinmodeller eller andra substitut för de verkliga föremålen eller händelserna.

5.2.2 *Tvådimensionella visuella hjälpmedel*

Bland tvådimensionella visuella hjälpmedel för direkt visning kan nämnas kartor och andra grafiska framställningar i rullform eller planschform, liksom olika bilder i normala dokumentformat för utdelning eller cirkulation.

Tidigare var det även vanligt att sistnämnda typ av bild visades indirekt i en för ej genomskinliga (opaka) bildmedier speciell typ av projektor, kallad episkop.

Krittavlans "tillfälliga" information har alltmer kommit att kompletteras eller ersättas av blädderblockets oftast i förväg preparerade text eller streckbild inte bara i undervisningsbruk utan även vid föredragning.

Men bilden kan även visas genom "montering" av färdigställda bild-element som hoppas på en flaneltavla eller magnetisk tavla.

En vanlig typ av visuella hjälpmedel är den transparenta bilden, som via genomlysning med hjälp av ett optiskt system projiceras i förstorat format på lämpligt material, t.ex. projektduk. Bildbäraren har härvid till format och montering vanligen avpassats till bestämd typ av projektor, t.ex. smådia för smådiaprojektor, stordia för stordia-projektor. Småbilden kan även förekomma i form av remsa (strip) eller rulle och benämns då bildband.

Det förekommer även att en tvådimensionell dvs. plan bild kan utföras så att den med hjälp av särskild optisk utrustning vid visningen kan ge en tredimensionell (stereoskopisk) bild.

Enklaste formen är den plana enkelbilden, utförd i speciella färgkombinationer som betraktad med "glasögon" med glas i två komplementfärger ger en viss rymdverkan.

Vidare förekommer användning av stereoskopiskt fotograferat bildpar, som betraktat i stereoskopisk betraktningsskåp ger en verklig tredimensionell bilduppfattning. Sådana bilder används såväl i vetenskapligt arbete, t.ex. kartografi, som i undervisningsbruk – och även som leksaker.

Med hjälp av holografi och laserteknik öppnas helt nya möjligheter till stereoskopisk bildbetraktning från plan bildbärare, t.ex. film, men någon egentlig marknadsföring har ännu ej skett.

Om vi bortser från sistnämnda framtidsvyer har framställningen hit-

tills endast beaktat "stillbilder", dvs. bilder som visas var för sig i så pass långsam ordningsföljd att varje bild har ett självständigt informationsinnehåll i motsats till spelfilmen vars "rörliga bilder" skapas genom en sekvens (scen) av snabbt visade bilder där var bild har en liten förändring jämfört med den föregående. Men även sekvensen i ett bildband har ofta en logisk uppbyggnad och differenserna i uttrycksmöjlighet mellan "stillbildsviten" och spelfilm är ej alltid så stora som man i förstone är böjd att tro.

En stor del av de tvådimensionella AV-medlen är att betrakta som tillfällighetsprodukter och arbetsmedel, som enbart förekommer i enstaka exemplar. Det gäller här förbrukningsmaterial, som i regel kastas sedan avsett ändamål uppfyllts. Ofta är AV-medel emellertid avsedda att spridas till allmänheten genom försäljning eller på annat sätt till enskilda eller till vissa avnämarkategorier, t.ex. skolor. Är det fråga om svenska trycksaker är tryckerierna enligt lag skyldiga att leverera friexemplar till kungl. biblioteket och till universitetsbiblioteken i Uppsala, Lund och Göteborg (lagen /1949: 166/ angående skyldighet att avlämna för bibliotek avsedda exemplar av tryckt skrift).

Vad som skall ske med motsvarande fotografiska medier är ej lika klart angivet. Av sådana AV-medel bör följande uppmärksammas.

Stordia

Enligt Sveriges standardiseringskommissions standardförslag (SIS 622301) definieras stordia som ett bildbärande transparent blad av plast eller annat material avsett att medelst genomlysning projiceras i projektor, stordiapjektor, som är särskilt avpassad för bildformatet. Förslaget avses bli framlagt som internationell standard för stordia. Standardiseringen gäller ytterformat, bildfält och bildvisningsfält, dvs. ramöppningen i inramad stordia. En sådan standardisering kommer att öka användningen av stordia. En massproduktion genom grafiska metoder kommer nämligen att underlättas. Detta kan i sin tur väntas medföra ökad standardisering av stordiapjektorernas bildvisningsöppning, dvs. resultatet blir en underlättad användning.

En vanlig form av stordia är s.k. överläggsstordia, som består av ett antal stordiabladd avsedda för samtidig projektion (bladderbild). Överläggsbilderna måste vara väl avpassade i höjd- och sidled och olika system för deras centrering förekommer.

Som nämnts framställs stordia genom tryck men ofta genom olika professionella och halvprofessionella fotokopieringsmetoder. För stordiaframställning på kontor används dessutom ett dussintal enklare fotokopieringsmetoder. Ur arkiveringssynpunkt har dessa framkopierade stordia tämligen olika beständighet. Några är t.ex. känsliga för solljus – de som framställts med diazo eller vissa termometoder – medan andra har mycket god beständighet.¹

¹ Diazometoden är den vanligaste metoden inom vad som populärt kallas ljuskopiering (här används ultraviolett exponeringsljus). Termokopiering är ett sammanfattande begrepp för metoder vid vilka infraröd strålning i något arbetsmoment används för exponering eller framkallning vid kopiering.

Smådia

Smådia är ljusbilder för projektion medelst genomlysning (diaskopisk projektion) med småbilsprojektor. Bilden kan även ses i en betraktningsskåp avsedd för en till högst tre personer.

Diabilden framställs på film i svart/vitt eller färg. Bildformatet är vanligen 24×36 mm. Den effektiva bildytan blir då efter inramningen 23×34 mm. Standardramens yttermått är 5×5 cm. Större format, t.ex. 7×7 cm, förekommer numera endast om bilden skall visas i en mycket stor sal. Vid montering används monteringsramar, som skyddar mot damm och småpartiklar. Det finns även ramar utan glas. Smådia av svart/vit väl fixerad silverfilm har god beständighet. Smådia i färg har färgfilmens bristfälliga beständighet.

Bildband

Bildbandet består av en serie småbilder på en filmremsa av normalfilmsbredden 35 mm. Bilderna, som oftast är horisontellt placerade på bandet, har formatet 24×36 mm. Bildbandet är i Sverige ett vanligt pedagogiskt hjälpmedel, som produceras och saluförs kommersiellt. Beständigheten beror på hur småbilderna framställs (se föregående).

Stillfilm (ljudbilsats, ljudbildband)

Stillfilmen består ofta av ett bildband med tillhörande ljud på grammofoonkiva eller i de flesta fall numera på ett ljudband. Vanlig är även kombinationen smådiaserie och ljudband. Detta spelas som regel upp med hastigheten 9,5 cm i sekunden (3 3/4 tum/sek.). Även kassetband med lägre hastighet kan förekomma och blir allt vanligare i framtiden (främst 4,75 cm/sek. dvs. 1 7/8 tum/sek.).

Stillfilm har blivit en beteckning på ganska väsensskilda produkter, som endast har det gemensamt att det är fråga om sammansättningar av ljud och bild. Synkronisering av bild och ljud sker antingen genom manuell bildväxling på ljudsignal från bandet eller genom automatisk bildväxling via styrpulser inlagda på en av bandkanalerna. Bildvisningen sker inte bara på projektionsduk. Det finns också bildskärmförsedda projektorer för låd- eller rullkassetter, t.ex. sammanbyggda med kassetbandspelare (s.k. ljuddiaprojektorer). Om ett inspelat föredrag, en talad text eller ett musikstycke illustreras med bild eller om från motsatt utgångspunkt en bildserie förses med tal eller annat ljud, är resultatet en utveckling av bild- eller ljudbandet och produkten borde snarare benämnas ljud-bilsats.

En utveckling under 1960-talet av stillfilmen är den s.k. flerbildstillfilmen (multivision) som förekommer t.ex. som fyrbildstillfilm, dvs. fyra projektorer används på en gång eller växelvis. Styrningen sker då från bandspelare med flera spår.

Film

Filmen är ett viktigt AV-medel. Det är kort- och smalfilmen som förekommer i detta sammanhang. Mest använd är 16 mm-filmen, vilket format dominerar inom skolorna och även är vanligast bland filmvisande föreningar. Man torde kunna förutse att Super-8-formatet så småningom kommer att tränga ut och ersätta 16 mm-filmen som AV-medel. Flertalet filmer är försedda med ljud (optiskt eller magnetiskt) men även stumfilmer och s.k. ändlösa filmslingor förekommer. Tekniken för ljudåtergivning är i hög grad standardiserad (se vidare avsnitt 4.2.1).

Videoband

Utom på film kan rörliga bilder och ljud lagras på videoband (se kapitel 4), som därför kan tänkas komma att ersätta eller komplettera filmen som AV-medel. Detta har emellertid hittills skett i mycket ringa omfattning. Skälen härtill är dels ekonomiska (filmtrustning finns redan), dels tekniska (sinsemellan inkompatibla apparater). Det rör sig också om ett relativt nyligen etablerat medium som fortfarande utvecklas. Billigare videobandspelare började säljas i Sverige först år 1964 och kassettbandspelare för videoband först år 1972. På längre sikt är det dock mycket som talar för videobandstekniken. En videobandspelare ansluten till en tv-mottagare är lätt att sköta och kan snabbt sättas igång utan mörklägning och andra anordningar. Dessutom kan bildflödet när som helst hejdas för närmare studium av den enskilda bilden. Liknande anordning finns endast på ett fåtal filmprojektorer och fordrar då speciella anordningar för att minska ljus- och värme-flödet så att bilden ej skadas.

Auditiva medier

Grammofonskivan och ljudbandet är renodlat auditiva medier – för uppspelning bundna till skivspelaren respektive bandspelaren. Båda medierna är oundgängliga hjälpmedel i undervisningen och utgör därför tillsammans en kvantitativt omfattande och viktig grupp av AV-medlen. Många skivor och band har producerats enbart för att fungera som läromedel.

AudivisueLLa medier

AudivisueLLa i egentlig mening är ljudfilmen och videobandet – för avspelning bundna till ljudfilmprojektorn respektive videobandspelaren.

AudivisueLL information kan skapas genom varje kombination av auditivt och visuellt hjälpmedel, t.ex. blädderblock med notskrift och avlyssning av inspelning av motsvarande musik. I praktiken brukar man likväl vanligen anse att benämningen audivisueLLt hjälpmedel fordrar någon form av teknisk synkronisering även om mekaniseringsgrad och precision i synkroniseringen kan vara högst varierande.

En undervisningsatts kan t.ex. bestå av ett ljudband plus en svit av smådia. En hörbar signal inlagd på bandet anger att projektorskötaren skall växla smådia. Men det finns också bandinspelningar där en bandkanal innehåller styrimpulser till en projektor med automatisk bildväxling.

Mer eller mindre komplicerade elektromekaniska tillsatser finns till vissa bandspelare och stumfilmsprojektorer, med vilka mer eller mindre noggrann synkronisering av bild och ljud nås. – Först i det förenade mediet ljudfilmen kan större säkerhet nås i synkroniseringen p.g.a. att professionella utrustningar använts vid filmens inspelning, klippning och ljudsättning.

Livligt experimentarbete förekommer på tillverkarsidan för att skapa audiovisuella utrustningar där en viss bild kan framsökas samtidigt med motsvarande ljudillustration. Det finns exempelvis utrustning för simultan sökning från 16 mm filmkassett och ljudband, så att sökt bild framkommer tillsammans med intalad kommentar eller annan ljudillustration. Än så länge finns bara ett fåtal sådana utrustningar i praktiskt bruk.

Alla sådana kombinationer av ljudbärare och bildbärare fordrar någon form av speciell utrustning för att uppnå mer eller mindre noggrann synkronisering av ljud och bild. Härmed är även utsagt att i den mån standardisering av databärare och avspelningsmedium ej utvecklas tillfredsställande så kan det uppstå besvärliga arkivtekniska problem, som framtvingar konvertering till standardiserade medier för att förhindra att arkivet blir ett tekniskt museum för inbördes inkompatibla databärare och avspelningsmedier.

5.3 Produktion och distribution

Försäljningen av AV-medel har ökat kraftigt under 1960-talet och en fortsatt uppgång väntas under 1970-talet. Området kännetecknas av stark teknisk utveckling, där olika kombinationer av utrustning prövas. Före redogörelsen för produktionen och distributionen av AV-material skall några uppgifter lämnas om utvecklingen i fråga om apparater.

I betänkandet Samhällsinsatser på läromedelsområdet (SOU 1971: 91), ur vilket flertalet uppgifter i detta kapitelavsnitt är hämtade, uppskattar läromedelsutredningen läromedelsmarknadens storlek i landet till belopp på 600–700 milj. kr per år. Försäljningen av AV-apparater (projektorer, ljudapparater, kameror, inlärningsstudior, videobandspelare, tv-apparater) och av AV-material (kartor, filmer, fonogram, diabilder och ljudbilsatser) utgör delmarknader, vars omfattning är svår att beräkna, eftersom de innefattar många små företag. Enligt en bland företagen vanlig uppfattning uppgår den totala marknaden för AV-apparater och AV-material till ca 100 milj. kr. Läromedelsutredningen fann att marknaden för AV-apparater år 1969 hade en omsättning om ca 50–60 milj. kr. Marknaden för AV-material (frånsett kartor och film) uppskattades till knappt 30 milj. kr.

De flesta fabrikanterna på delmarknaden för AV-apparatur är ut-

ländska och antalet fabrikat är stort. Ett rikt utbud av produkter som är jämförbara ifråga om kvalitet medför en viss pris konkurrens. Man väntar sig att marknaden i framtiden skall komma att domineras av ett fåtal företag som håller ett brett AV-sortiment. Härutöver kan specialföretag, som inriktar sin verksamhet på ett fåtal AV-produkter, väntas få del i marknaden. Denna expanderade snabbt under 1960-talet. En orsak härtill var att statsbidrag skulle utgå till skolorna för AV-utrustning vid nybyggnad samt vid om- och tillbyggnad. Av betydelse har även varit den verksamhet som bedrivits av det år 1956 bildade Audiovisuella sällskapet (AVS) som är en ideell förening öppen för enskilda personer, organisationer och företag. AVS skall främja produktionen och användningen av AV-medel inom undervisning, biblioteksverksamhet, fri bildningsverksamhet och föreningsliv m.m.

Liksom marknaden för AV-apparatur har AV-materialmarknaden kraftigt utvecklats under 1960-talet och företagets förväntningar om fortsatt expansion under 1970-talet är stora. Marknaden har ej stabiliserats och de fem största företagen har endast något över en tredjedel av marknaden men företagskoncentrationen kan väntas öka under 1970-talet, bl.a. beroende på att AV-material alltmer inköps i system, vilket ökar kraven på producenterna. Ett företag har helt specialiserat sig på AV-material. Företagen utvecklar ofta specialområden av AV-materialprodukter, såsom samhällsorienterande material, språkmaterial och stordiakartor. Importen av AV-material har förhållandevis ringa betydelse. Företagen importerar framkallningsvätska, film, plastmaterial, ljudband m.m., dvs. material som behövs för att de skall kunna framställa och montera sina egna produkter.

På grund av AV-materialets värde för undervisningen betyder de pedagogiska synpunkterna ofta mer för en viss produkts framgång än den tekniska kvaliteten. Med utgångspunkt i läroplaner kommer produktionsuppslagen ofta till inom företagen även om idéer och färdigt AV-material ofta erbjuds utifrån och då särskilt från lärare. Det finns alltså en stor likhet med skolboksproduktionen. Ibland bildas kurspaket och s.k. studiesatser eller läromedelspaket bestående av tryckt material och AV-material, t.ex. bilder och ljudband.

Planscher och grammofonskivor används allt mindre i skolorna. Ljudbanden är hållbarare än skivorna. Behovet av planscher och planschkort tillgodoses i stället med dia. Flera av läromedelsföretagen har bredat sitt sortiment med stordia och väntar en expansion av stordiaförsäljningen. Stordiakartan, som har pedagogiska fördelar och blir alltmer användbar på grund av det ökade antalet projektorer, kommer t.ex. att vinna i antal på väggkartans bekostnad. Eljest är smådia och ljudbildsatser numera de två största produkterna. Användningen av bildband utan ljud minskar. I stället förekommer smådiabilder.

I kapiteln 3 och 4 redogörs för de produktions- och distributionsförhållanden som råder beträffande fonogram och film. AV-material som är film och fonogram framställs och distribueras ofta på sätt som beskrivs i nämnda kapitel. En upprepning här synes därför vara onödig.

Några ord bör emellertid sägas om den film, som används för under-

visningsändamål. Som framgår av redogörelsen i avsnitt 4.2.4 är produktionen i Sverige föga omfattande. Produktionskostnaderna för en film är genomsnittligt så höga att man vanligen ej anser sig kunna göra en film enbart avsedd för skolbruk. Utbudet av film till skolorna är likväl större än efterfrågan. Detta beror till en liten del på SR:s och TRU:s produktion men främst på att skolorna även kan få film från utlandet, som producerats för undervisningsändamål, eller från företag. I sistnämnda fall har filmen producerats för att visa ett företags produkter och tillverkningsmetoder eller för att användas vid dess in-ternas utbildning eller informationsverksamhet. Om ej företaget sköter om distributionen handhas denna i regel av PA-rådet, den största småfilmsdistributören i landet, eller något företag som distribuerar film. Även organisationer och främmande länders företrädare lånar ut film till skolorna.

Om filmen ej kan erhållas gratis, uthyrs den på vanligt sätt eller utlämnas för långlån mot en depositionsavgift. I senare fallet skall den återsändas eller förstöras, när den inte längre håller en tekniskt godtagbar kvalitet.

År 1950 bildades organisationen ICEM (International Council for Educational Media), vars medlemmar består av statliga eller statsunderstödda organ från ett trettio-tal länder. Syftet var att förbättra tillgången på undervisningsfilm och göra denna billigare. Film lämnas av en medlem till en annan enligt principen free flow, dvs. kostnaden för s.k. "preprint material" (bildnegativ och internationellt ljudband) ersätts. Utbildningsförlaget sköter om distributionen i Sverige. Filmer från ICEM utgör emellertid en ringa del av de filmer, som visas i svenska skolor. De flesta kommer från Tyskland.

Ur distributionssynpunkt intar sålunda filmen en särställning. Kopior lånas eller hyrs ut men köps i stort sett endast av AV-centralerna, dvs. dessa förvärvar visningsrätten på vissa villkor. En AV-central är en kommunal inrättning, vars verksamhet är skattefinansierad. Centralerna, numera ett femtiotal, betjänar hela län, en region med ett antal kommuner eller enstaka kommuner. Från en AV-central utlånas film, ljudband (bl.a. inspelade skolradioprogram), bildband och videoband utan kostnad för låntagarna, som är skolor, föreningar och studieorganisationer. Det förekommer att en film anskaffas direkt av en skola men vanligen lånas filmen från en AV-central.

Distributionen av det mer kostnadskrävande AV-materialet sker i ökande omfattning på länsplanet. I flera län finns s.k. läns-AV-centraller (LAVC), som inom länet distribuerar film samt ljud- och videoband. Tanken är att alla kommuner skall ha samma möjlighet att få tillgång till olika typer av material.

5.4 Nuvarande arkivering

Arkivering av AV-material hos offentliga institutioner sker i viss begränsad utsträckning. I den mån s.k. kurspaket, studiepaket eller läromedelspaket, som innehåller både tryck och AV-material, enligt lagen

om leverans av tryck överlämnas till kungl. biblioteket och till universitetsbiblioteken medföljer fonogram, film eller diabilder. Tryckalstret skall nämligen inlevereras i det skick, som avses för försäljning. Sådant AV-material som säljs fristående från trycket kommer emellertid endast i undantagsfall biblioteken till handa. Eftersom ljudbilagorna till trycket i flertalet fall ej anses ha något egenvärde ägnas det inlevererade AV-materialet ej större uppmärksamhet. Hos kungl. biblioteket förvaras fonogrammen i nationalfonoteket.

En mera systematisk arkivering av AV-läromedel sker hos statens psykologisk-pedagogiska bibliotek i Stockholm. Detta bibliotek har en enhet med en särskild underavdelning för läromedelspaket. Dessa förvaras i de omslag, som förlagen försett dem med. Eftersom man ej har medel för att kunna köpa alla AV-läromedelspaket som utbjuds, sker en urvalsarkivering. AV-centralernas förvaring av AV-material kan ej betraktas som arkivering, eftersom förvaringens huvudändamål är att underlätta distribution och utlåning och den även är förhållandevis kortvarig genom att ej aktuellt material tas bort.

5.5 Framförda synpunkter och önskemål

I ovannämnda (avsnitt 5.1) framställning den 8 december 1970 till konungen anhöll Sveriges Allmänna Biblioteksförening (SAB) att frågan om lagstadgad leverans av AV-material skulle utredas. SAB erinrade om att Sverige genom tryckeriernas skyldighet att avlämna exemplar av tryckta skrifter till kungl. biblioteket har skapat en praktiskt taget komplett samling av det egna trycket alltifrån år 1661 då avlämningskyldigheten infördes. I framställningen framhölls att en undersökning, som syftar till lagstiftning om skyldighet för institutioner, företag, företag, privatpersoner m.fl. att leverera in exemplar av nya AV-produkter till en central institution, kräver en inventering av vad som framställs och en bestämning av hur mycket av detta material som bör bevaras för framtiden.

the present we have the same old story. The whole of the world is
 now in a state of confusion and disorder. The people are
 everywhere in a state of suffering and distress. The
 governments are everywhere in a state of weakness and
 decay. The people are everywhere in a state of
 poverty and want. The world is everywhere in a
 state of darkness and gloom. The people are
 everywhere in a state of despair and hopelessness.
 The world is everywhere in a state of
 confusion and disorder. The people are
 everywhere in a state of suffering and distress.
 The governments are everywhere in a state of
 weakness and decay. The people are everywhere
 in a state of poverty and want. The world is
 everywhere in a state of darkness and gloom.
 The people are everywhere in a state of despair
 and hopelessness. The world is everywhere in a
 state of confusion and disorder.

2.3. The world is everywhere in a state of confusion and disorder.

The world is everywhere in a state of confusion and disorder.
 The people are everywhere in a state of suffering and distress.
 The governments are everywhere in a state of weakness and decay.
 The people are everywhere in a state of poverty and want.
 The world is everywhere in a state of darkness and gloom.
 The people are everywhere in a state of despair and hopelessness.
 The world is everywhere in a state of confusion and disorder.
 The people are everywhere in a state of suffering and distress.
 The governments are everywhere in a state of weakness and decay.
 The people are everywhere in a state of poverty and want.
 The world is everywhere in a state of darkness and gloom.
 The people are everywhere in a state of despair and hopelessness.
 The world is everywhere in a state of confusion and disorder.

6 Gällande rätt

6.1 Inledning

En vidgad arkivering av radio- och tv-program, fonogram och film medför vissa rättsliga konsekvenser. I första hand är problemen av upphovsrättslig natur.

Upphovsrätten har stark internationell prägel. Upphovsmännens rättigheter skyddas genom olika internationella överenskommelser. *Bernkonventionen för skydd av litterära och konstnärliga verk*, i det följande benämnd "Bernkonventionen", har grundläggande betydelse. Den tillkom år 1886. De stater som är anslutna till konventionen bildar en union för ömsesidigt skydd av litterära och konstnärliga verk. Bernkonventionen har reviderats och kompletterats flera gånger, senast vid en konferens i Paris år 1971. Sverige anslöts till konventionen år 1904. Sverige är bundet av den i Paris antagna konventionstexten.

Världskonventionen om upphovsrätt tillkom år 1952 och Sverige anslöt sig till konventionen år 1961. Världskonventionen syftar till att göra det möjligt för länder, vars interna lagstiftning inte uppfyller Bernkonventionens krav på upphovsrättsligt skydd, att vinna anslutning till en internationell reglering av upphovsrätten samt till att överbrygga viss motsättning på det upphovsrättsliga området mellan stater anslutna till Bernkonventionen och stater som står utanför denna, såsom USA. Världskonventionen reviderades samtidigt med Bernkonventionen vid konferensen i Paris år 1971. Sverige är bundet av den reviderade konventionstexten.

Internationella konventionen om skydd för utövande konstnärer, framställare av fonogram samt radioföretag undertecknades i Rom år 1961. I det följande benämns överenskommelsen "Romkonventionen". Romkonventionen ger skydd för vissa upphovsrätten närstående rättigheter, s.k. *droits voisins*. Dessa rättigheter innefattar främst skydd åt utövande konstnärer för deras framföranden, skydd åt framställare av fonogram för deras grammofonskivor, ljudbandskassetter m.m. samt skydd åt radio- och tv-företagen för deras utsändningar. Sverige har tillträtt Romkonventionen.

Under 1960-talet visade det sig att ett omfattande mångfaldigande av grammofonskivor, ljudbandskassetter m.m. utan den ursprungliga

fonogramframställarens samtycke förekom på olika håll i världen och att dessa s.k. piratexemplar såldes, ofta i andra länder än det där de framställdes, till skada för den ursprunglige framställaren, för upphovsmän vars verk inspelats på fonogrammen och för utövande konstnärer. Romkonventionen hade ratificerats av ett förhållandevis litet antal stater och utgjorde därför inte tillräckligt skydd mot detta missbruk. Det framfördes önskemål om en särskild konvention till skydd mot olovlig kopiering av fonogram och mot användning av sådana fonogram. Vid en diplomatisk konferens i Genève år 1971 antogs därefter *konventionen rörande skydd för framställare av fonogram mot olovlig kopiering av deras fonogram*, i det följande kallad "fonogramkonventionen". Sverige har tillträtt även denna konvention.

Romkonventionen omfattar såsom ovan nämnts skydd också för televisionsutsändningar. Förarbetet till konventionen var inriktat på att den skulle vara av världsomspännande art. I avvaktan på att så skulle bli fallet framfördes emellertid önskemål om att de västeuropeiska länderna skulle träffa en regional överenskommelse om skydd för tv-utsändningar. En expertkommitté inom Europarådet utarbetade ett förslag till sådan överenskommelse. År 1960 framlades förslaget till överenskommelse, *Europeiska överenskommelsen om skydd för televisionsutsändningar*, för undertecknande. Överenskommelsen undertecknades av bl.a. Sverige. Den har sedan ändrats i vissa avseenden genom ett tilläggsprotokoll 1965, som undertecknats av bl.a. Sverige. Ett nytt tilläggsprotokoll med ändringar har lagts fram i januari 1974 för undertecknande. Det har undertecknats av Sverige i april 1974.

Radio- och tv-sändningar via satellit har numera blivit allt vanligare. I vissa fall förekommer det att länder eller radioföretag tar sådana sändningar, t.ex. av större sportevenemang, på deras väg ner från satelliten till mottagarlandet och sedan, utan någon ersättning till sändarstationen, vidareutsänder dem till länder eller kontinenter för vilka de inte varit avsedda. För att tillgodose behovet av skydd för satellitsändningar tillkom vid en diplomatisk konferens i Bryssel i maj 1974 en särskild *konvention om distribution av programbärande signaler som överförs genom satellit*. Konventionen har ännu inte ratificerats av någon stat.

De svenska reglerna om författares, kompositörers och andra konstnärers rätt till sina verk finns i första hand i *lagen (1960: 729) om upphovsrätt till litterära och konstnärliga verk* (URL), i *lagen (1960: 730) om rätt till fotografisk bild* (FotoL) samt i *kungörelsen (1961: 348) med tillämpningsbestämmelser till URL och FotoL* (URK). URL och FotoL har tillkommit i nordiskt samarbete.

Härutöver finns bestämmelser om upptagning av radio- och tv-sändningar och om bevarande av upptagningarna i *radioansvarighetslagen* (1966: 756; RAL) och *kungörelsen (1967: 226) om tillämpningen av RAL* (RAK).

6.2 Internationell reglering

6.2.1 Bernkonventionen

Enligt den inledande bestämmelsen (art. 1) bildar de länder för vilka konventionen gäller en union för skydd av upphovsmännens rättigheter till litterära och konstnärliga verk.

Art. 2 innehåller bestämmelser om konventionens tillämpningsområde i materiellt hänseende. Enligt art. 2.1. innefattar uttrycket "litterära och konstnärliga verk" alla alster på det litterära, vetenskapliga och konstnärliga området, oavsett på vilket sätt och i vilken form de kommit till uttryck. Vidare ges ett antal exempel på olika typer av alster som omfattas av konventionen. Bl.a. kan nämnas att med filmverk jämställs verk som kommit till uttryck genom ett med kinematografi likartat förfarande och med fotografiskt verk jämställs verk som kommit till uttryck genom ett med fotografi likartat förfarande. Det upphovsrättsliga skyddet omfattar även ofixerade koreografiska verk och pantomimer. Unionsmedlemmarna har dock genom en bestämmelse i art. 2.2. förbehållits rätt att i lag föreskriva att litterära och konstnärliga verk inte skall åtnjuta skydd om de inte upptagits på ett materiellt underlag. Art. 2.3. innehåller bestämmelser av innebörd att översättningar, bearbetningar, musikaliska arrangemang och andra omarbetningar av litterära och konstnärliga verk åtnjuter skydd lika med originalverk, dock utan att därigenom den rätt som tillkommer originalverkens upphovsmän inskränks. Art. 2.4. förbehåller åt unionsländerna att bestämma vilket skydd officiella texter på lagstiftningens, förvaltningens och rättskipningens områden och officiell översättning av sådana texter skall få. Art. 2.5. föreskriver skydd åt samlingar av verk, t.ex. uppslagsböcker och antologier. I art. 2.6. stadgas att de i art. 2 angivna verken åtnjuter skydd i alla unionsländer och att skyddet gäller till förmån för verkets upphovsman och hans rättsinnehavare. Genom art. 2.7. ges unionsländerna rätt att i intern lagstiftning fastställa tillämpningsområdet för lagar om verk av brukskonst samt om industriella mönster och modeller, och i art. 2.8. föreskrivs att nyhetsmeddelanden och notiser som endast har karaktären av vanliga tidsningsmeddelanden inte skyddas genom konventionen.

Art. 2. bis reglerar det upphovsrättsliga skyddet för tal, föredrag och liknande verk. Enligt art. 2. bis. 1. ges unionsländerna möjlighet att genom nationell lagstiftning utesluta politiska tal och anföranden inför rätta från upphovsrättsligt skydd. Vidare förbehålls enligt art. 2 bis. 2. åt unionsländernas lagstiftning att bestämma de villkor under vilka offentligen framförda föredrag, tal och andra verk av samma art får återges i press eller användas i radio, trådöverföring till allmänheten eller sådant framförande, som avses i art. 2 bis. 1., i de fall då sådant nyttjande rättfärdigas av informationssyftet. Art. 2 bis. 3. ger upphovsmannen ensamrätt att föranstalta om samling av sina verk som avses i art. 2.

Art. 3 innehåller regler om vilka anknytningsmoment som behövs för att skydd skall åtnjutas enligt konventionen. Upphovsman som är medborgare i unionsland åtnjuter alltid skydd för sitt verk, oavsett om det publicerats eller ej och även om verket först publiceras i land utanför unionen. Även andra upphovsmän får emellertid i viss utsträckning skydd för sina verk, nämligen för verk som de först publicerar i ett unionsland eller samtidigt i unionsland och i land utanför unionen (art. 3.1 b). Vidare gäller att upphovsman som inte är medborgare i unionsland erhåller samma skydd för sina verk som upphovsman tillhörig unionsland, ifall vederbörande har "sin vanliga vistelseort" i unionsland (art. 3.2.).

I art. 3.3. definieras uttrycket "publicerade verk". Härmed avses först och

främst att verket skall ha getts ut. Det saknar betydelse på vilket sätt exemplaren framställts. Emellertid fordras att utgivningen skall ha skett med upphovsmannens samtycke. Vidare krävs att exemplar av verket skall ha gjorts tillgängliga för allmänheten på sådant sätt att "med beaktande av verkets art, allmänhetens rimliga behov blir tillfredsställt". Artikeln innehåller också en uppräknning av framföranden och utföranden av verk som inte anses som publicering. Bl.a. kan nämnas att framförandet av filmverk samt överföring eller radiosändning av ett litterärt eller konstnärligt verk inte anses som publicering. Enligt art. 3.4. anses ett verk publicerat samtidigt i flera länder ifall det utkommit i två eller flera länder inom 30 dagar efter dess första publicering.

Art. 4 innehåller bestämmelser om skydd, utöver vad som följer av art. 3, i vissa fall för filmverk, byggnadsverk samt verk av grafisk och plastisk konst som utgör del av byggnad. För filmverkens vidkommande gäller att upphovsman till filmverk åtnjuter skydd för verket om dess producent har sitt "säte" eller "sin vanliga vistelseort" i ett unionsland (art. 4 a).

Art. 5 innehåller bestämmelser om det upphovsrättsliga skyddets omfattning. Bestämmelsernas utformning skall ses mot bakgrund av principen som fastslagits i art. 3.1. att medborgare i unionsland alltid åtnjuter skydd enligt konventionen. I art. 5.1. stadgas att verk, vars upphovsman skyddas genom konventionen, i varje annat unionsland än verkets hemland åtnjuter samma rättigheter, som respektive lands nationella lagstiftning tillerkänner dess egna medborgare, och dessutom de rättigheter som följer av konventionen, vissa minimirättigheter. Rättigheterna åtnjutes och utövas utan att någon formalitet behöver iakttas (principen om det automatiska skyddet) och oberoende av om skydd finns i verkets hemland (principen om det oberoende skyddet). Skyddets omfattning och tillvaratagandet av rätten till skydd regleras alltså uteslutande genom lagstiftningen i det land där skyddet påkallas, ifall inte annat stadgas i konventionen (art. 5.3.). Skyddet i verkets hemland regleras genom den inhemska lagstiftningen och detta oberoende av om upphovsmannen är medborgare i verkets hemland eller ej (art. 5.3.).

Verk som först publicerats i ett unionsland anses ha detta land som sitt "hemland". Om verket publiceras samtidigt i flera unionsländer med olika skyddstid betraktas dock det land som har den kortaste skyddstiden såsom verkets hemland (art. 5.4 a). Om ett verk publicerats samtidigt i ett unionsland och i ett annat land anses det förra som verkets hemland (art. 5.4 b). Har verket inte publicerats eller först publicerats i land utanför union och ej samtidigt i unionsland betraktas det land upphovsmannen är medborgare i som verkets hemland (art. 5.4 c). Undantag härifrån gäller i fråga om filmverk, byggnadsverk samt verk av grafisk och plastisk konst som utgör del av byggnad. För filmverkens del innebär detta att verk vars producent har sitt säte eller sin vanliga vistelseort i unionsland, anses ha detta land som sitt hemland (art. 5.4 i).

Art. 6 innehåller bestämmelser som ger möjlighet för unionsland att i vissa fall inskränka skyddet för verk av upphovsman som inte är medborgare i unionsland.

Art. 6 bis reglerar upphovsmannens s.k. ideella rätt till verket ("droit moral"). Oberoende av de ekonomiska rättigheterna till verket och oberoende av om dessa överläts behåller upphovsmannen den ideella rätten till verket. Detta innebär att han behåller rätten att anges som verkets upphovsman och han kan motsätta sig varje förvanskning, stympning eller annan ändring av verket och varje annat förfarande med verket som är till "men för hans ära eller anseende" (art. 6 bis 1.). Skyddet för den ideella rätten består i princip lika länge som skyddet för de ekonomiska rättigheterna.

Art. 7.1. stadgar att det upphovsrättsliga skydd konventionen ger upphovs-

mannen skall omfatta upphovsmannens livstid och en tid av femtio år efter hans död. Det finns emellertid en alternativ regel om skyddstid för filmverk (art. 7.2.). Enligt denna regel får unionsländerna själva bestämma att skyddstiden för filmverk i princip skall utgå 50 år efter det att verket med upphovsmannens samtycke gjordes tillgängligt för allmänheten.

Skyddet för anonymt och pseudonymt verk upphör enligt art. 7.3. vanligen 50 år efter det att verket lovligen gjordes tillgängligt för allmänheten. Om däremot den valda pseudonymen inte "lämnar rum för tvivel" om upphovsmannens identitet gäller skyddstiden enligt art. 7.1. Samma är förhållandet om upphovsmannen till anonymt eller pseudonymt verk innan skyddstiden enligt art. 7.3. löpt ut röjer sin identitet. Enligt art. 7.3. är unionsländerna vidare inte skyldiga att skydda anonymt eller pseudonymt verk om det är skälig anledning förmoda att verkets upphovsman är död sedan 50 år.

Art. 7.4. reglerar skyddstiden för fotografiska verk samt för verk av brukskonst som skyddas som verk. Det är förbehållet åt unionsländerna att bestämma skyddstiden för dessa typer av verk. Skyddstiden får dock inte understiga 25 år, räknat från verkets tillkomst.

Enligt art. 7.5. inträder skyddet efter upphovsmans död omedelbart vid dödsfallet. Likaså inträder skyddet som avses i art. 7.2.—4. genast vid händelsen (verket göres tillgängligt för allmänheten eller tillkommer). Emellertid skall skyddstidens längd räknas från den 1 januari närmast följande år. Om t.ex. upphovsmannen avlider den 1 augusti 1974 inträder alltså skyddet för hans verk efter dödsfallet omedelbart men skyddstiden räknas från och med den 1 januari 1975.

Skyddstiden bestäms enligt art. 7.8. alltid av lagen i det land där skydd påkallas men skall, ifall detta lands lag ej föreskriver annat, inte överskrida skyddstiden i verkets hemland.

Om flera personer gemensamt har upphovsrätt till ett verk skall skyddstiden efter upphovsmans död räknas från den sist avlidnes död (art. 7 bis).

Enligt art. 8 har upphovsman till litterärt och konstnärligt verk under den tid dennes rättigheter till originalverket skyddas enligt konventionen utslutande rätt att översätta eller låta översätta verket.

Konventionens art. 9 har central betydelse särskilt för tillvaratagandet av upphovsmännens ekonomiska intressen. Här regleras rätten till mångfaldigande av verk. Vidare anges vad som är att anse som mångfaldigande.

Enligt art. 9.1. har upphovsman till litterärt eller konstnärligt verk utslutande rätt att låta mångfaldiga verket "på vad sätt eller i vilken form det vara må" och enligt art. 9.3. anses varje ljud- eller bildupptagning som mångfaldigande. Det kan anmärkas att t.ex. arkivinspelningar av radio- och tv-sändningar torde falla under bestämmelsen om upphovsmannens ensamrätt att låta mångfaldiga verk.

Art. 9.2. innehåller emellertid ett undantag från huvudregeln. Det förbehålls nämligen åt unionsländerna att tillåta mångfaldigande av litterära och konstnärliga verk "i vissa särskilda fall". Förutsättningarna är dock att mångfaldigandet inte gör intrång i det normala utnyttjandet av verket och ej heller "oskäligt inkräktar" på upphovsmannens "legitima intressen".

Art. 10 handlar om rätten att citera ur verk och att använda verk för undervisningsändamål. Citat ur verk, som lovligen gjorts tillgängligt för allmänheten, är tillåtet om det står i överensstämmelse med "god sed" och sker i "den omfattning som rättfärdigas av ändamålet". Samma gäller lån ur tidnings- och tidskriftsartiklar i form av pressöversikter (art. 10.1.). Enligt art. 10.2. ges unionsländerna möjlighet att genom nationell lag eller avtal sinsemellan bestämma om rätt att i den omfattning som rättfärdigas av ändamålet fritt utnyttja litterära och konstnärliga verk för att skriftligen, genom radio-

utsändning eller ljud- eller bildupptagningar belysa undervisning, under förutsättning att nyttjandet står i överensstämmelse med god sed. Citat och nyttjande skall åtföljas av uppgift om källa och om upphovsmannens namn, om detta är angivet i källan (art. 10.3.).

Pressens och radions s.k. lånerätt samt rätten att ta med verk i reportage regleras i art. 10 bis. Enligt art. 10 bis 1. kan unionsländerna genom lagstiftning tillåta att tidnings- och tidskriftsartiklar i aktuella ekonomiska, politiska eller religiösa frågor samt radioprogram av samma karaktär mångfaldigas genom pressen och radioutsändning eller trådöverföring till allmänheten. En förutsättning är att uttryckligt förbehåll häremot inte gjorts. Källan skall alltid anges tydligt. Vidare kan unionsländerna enligt art. 10 bis 2. tillåta att i redogörelse för dagshändelser, som lämnas med hjälp av fotografi, film, radiosändning eller trådöverföring till allmänheten, litterära eller konstnärliga verk, "som synes eller höres under dagshändelsen", får mångfaldigas eller göras tillgängliga för allmänheten i den omfattning som rättfärdigas av informationssyftet.

Art. 11 innehåller bestämmelser som ger upphovsman till dramatiskt, musikaliskt-dramatiskt och musikaliskt verk ensamrätt att låta offentligt framföra verket, oavsett "vilka medel eller metoder som kommer till användning", och att med "vilket medel det vara må" låta överföra sådant framförande till allmänheten. Samma ensamrätt ges upphovsman till dramatiskt och musikaliskt-dramatiskt verk i fråga om översättning av verket under den tid rätten till originalverket består.

Upphovsmannens ensamrätt att låta utsända litterärt och konstnärligt verk i radio eller tv regleras genom art. 11 bis. Ensamrätten avser *dels* att låta utsända verket i radio eller att låta offentligt framföra verket genom varje annan anordning för trådlös utsändning av tecken, ljud eller bilder t.ex. tv, *dels* att låta med eller utan tråd offentligt återge radioutsändning av verk när återgivandet anordnas av annat företag än det ursprungliga, *dels* att låta genom högtalare eller annan liknande anordning för överföring av tecken, ljud eller bilder offentligt återge radioutsändning av verket (art. 11. bis 1.). Det förbehålls åt unionsländerna att fastställa villkoren för tillämpningen av de nämnda rättigheterna men föreskrivs samtidigt att verkan av sådana villkor skall vara strängt begränsade till det land som uppställt dem. Villkoren får dessutom inte göra intrång i upphovsmannens ideella rätt eller i hans rätt att erhålla skäligen ersättning (art. 11 bis 2.).

Enligt art. 11 bis 3. innefattar upphovsmans tillstånd till utsändning, som avses i art. 11 bis inte tillstånd att överföra radioutsändningen på anordning för upptagning av ljud eller bilder (t.ex. magnetljudband eller videoband), om inte avtal härom träffats med upphovsmannen. Unionsländerna har emellertid möjlighet att genom lagstiftning medge att "efemära" upptagningar¹ får göras av radioföretag med dess egna hjälpmedel för att användas vid företagets egna utsändningar. Unionsländerna får också medge att upptagningar som har "ovanlig dokumentarisk karaktär" bevaras i officiella arkiv.

Upphovsman till litterärt verk har ensamrätt att låta offentligt uppläsa verket och att med varje slag av hjälpmedel låta överföra uppläsning av verket till allmänheten (art. 16 ter 1.). Upphovsmannen ges samma rättighet i fråga om översättning av verket, så länge rätten till originalverket består (art. 11 ter 2.).

Enligt art. 12 har upphovsman till litterärt eller konstnärligt verk uteslut-

¹ I den franska konventionstexten används uttrycket "enregistrements éphémères" vilket kan översättas med "kortlivade upptagningar" eller "upptagningar med kort varaktighet".

de rätt att låta bearbeta, arrangera eller på annat sätt omforma verket.

Art. 13 innehåller vissa specialbestämmelser om inspelning av musikaliska verk. Enligt art. 13.1. får unionsland ställa upp villkor och förbehåll beträffande den uteslutande rätten för upphovsman till musikaliskt verk och för upphovsman till beledsagande text, vilken redan tidigare lämnat tillstånd till upptagning av texten tillsammans med musiken, att låta utföra ljudupptagningen av det musikaliska verket, i förekommande fall jämte texten. Verkan av sådana bestämmelser skall vara begränsad till det land som uppställt dem och de får inte göra intrång i upphovsmannens rätt till skälig ersättning. Reglerna i artikeln innebär att unionsland ges möjlighet att införa s.k. tvångslicens. Art. 13.2. innehåller vissa övergångsbestämmelser angående inspelningar som gjorts innan den nya konventionstexten trätt i kraft. Art. 13.3. behandlar frågor om beslag.

Bernkonventionen har olika regler för upphovsrätt till litterärt eller konstnärligt verk som läggs till grund för en filminspelning (t.ex. upphovsrätt till roman som skall filmas eller till musikstycke som skall användas i film) och för upphovsrätt till filmverket (t.ex. upphovsrätt som tillkommer regissör eller annan som deltagit i filminspelningen). Bestämmelser om rätten att utnyttja litterärt och konstnärligt verk för filminspelning finns i art. 14. Regler om rätten till filmverket som originalverk återfinns i art. 14 bis.

Enligt art. 14.1. har upphovsman till litterärt eller konstnärligt verk uteslutande rätt att låta bearbeta och återge verket genom film samt att låta sprida bearbetningen eller återgivningen. Dessutom har upphovsmannen ensamrätt att låta offentligt framföra och genom tråd till allmänheten överföra bearbetningen eller återgivningen.

I art. 14.2. föreskrivs att bearbetning i varje annan konstnärlig form av filmverk, som bygger på litterärt eller konstnärligt verk, kräver tillstånd av upphovsmannen till sistnämnda verk. Det tilläggs att detta inte inskränker den rätt upphovsmannen till filmverket har (filmverk skyddas enligt art. 14 bis som originalverk).

Av art. 14.3. följer att reglerna i art. 13.1. om musikaliska verk (möjligheten att föreskriva tvångslicens) inte är tillämpliga i de fall som art. 14 avser.

Regler om upphovsrätt till filmverk återfinns, som ovan nämnts, i art. 14 bis. Till en början slås fast att filmverk skyddas som originalverk men att detta inte innebär någon inskränkning i de rättigheter upphovsman har till verk som kan ha bearbetats eller återgetts. Den som har upphovsrätt till filmverk åtnjuter samma rättigheter som upphovsman till originalverk, däri inbegripet de rättigheter som anges i art. 14.

I konventionen anges inte vilken krets av medverkande vid en filminspelning som skall anses berättigad till verket. Det förbehålls nämligen enligt art. 14 bis. 2 a åt lagstiftningen i det land där skyddet påkallas att bestämma vilka personer som innehar upphovsrätt till filmverk.

Art. 14 bis 2 b innehåller konventionens huvudbestämmelser om filmavtal. Det föreskrivs att i de unionsländer, vilkas lagstiftning bland rättsinnehavare till filmverk räknar upphovsmän som lämnat bidrag till filmverkets framställning, skall dessa upphovsmän inte kunna motsätta sig vissa åtgärder med verket. De kan inte motsätta sig att filmverket mångfaldigas, sprids, framförs offentligt, överförs till allmänheten genom tråd, utsänds genom radio eller återges till allmänheten. Ej heller kan upphovsmännen motsätta sig att talade inslag i text återges eller att sådana inslag översätts till annat språk. En förutsättning är dock i samtliga fall att upphovsmännen åtagit sig att lämna bidrag till framställningen av filmverket och att därvid ingen överenskommelse av motsatt eller särskilt innehåll träffats. Med "överenskommelse av motsatt eller särskilt innehåll" avses enligt art. 14 bis 2 d varje inskränkande villkor

som kan vara fogat till åtagande att lämna bidrag till framställning av filmverk.

Art. 14 bis 3. innehåller ett undantag från reglerna om inskränkningar i upphovsmans rätt i art. 14 bis 2. I art. 14 bis 3. föreskrivs att bestämmelserna i art. 14 bis 2 b inte gäller upphovsmän till scenariotexter, dialoger och musikaliska verk som skapats särskilt för framställningen av filmverk. En förutsättning härför är dock att den nationella lagstiftningen inte föreskriver annat.

Art. 14 ter innehåller vissa regler om att upphovsman, som avhänt sig originalverk, i vissa fall har rätt till del i köpeskilling vid vidareförsäljning av verket, s.k. "droit de suite".

Art. 15 innehåller presumptionsregler om vem som skall anses som upphovsman till verk och art. 16 reglerar rätten att ta i beslag olovligen eftergjorda verk m.m. I art. 17 föreskrivs att konventionen inte inskränker regeringarnas i unionsländerna rätt att i vissa fall t.ex. förbjuda att verk eller alster sprids, framförs eller utställs. Art. 18 stadgar bl.a. att konventionen är tillämplig på alla verk som vid konventionens ikraftträdande ännu inte blivit allmän egendom i sitt hemland på grund av att skyddstiden löpt ut.

Art. 19 och 20 innehåller bl.a. regler om möjlighet att åberopa mer vittgående bestämmelser som kan finnas i unionsland samt bestämmelser om att unionsländernas regeringar sinsemellan kan träffa särskilda överenskommelser om mera vidsträckta rättigheter åt upphovsmännen än konventionen ger.

6.2.2 *Världskonventionen*

Konventionen kan sägas ha dubbelt syfte. Det ena är att göra det möjligt för länder med ett ännu utvecklat rättsskydd på upphovsrättens område att vinna anslutning till en internationell reglering i ämnet, även om deras lagstiftning inte är eller inom överskådlig tid kan väntas bli så beskaffad som krävs för anslutning till Bernkonventionen. Det andra syftet är att överbrygga vissa motsättningar på upphovsrättens område som finns mellan stater anslutna till Bernkonventionen och de amerikanska staterna. Dessa senare kräver i regel för upphovsrättsligt skydd att verket registreras eller att andra liknande formaliteter iakttas. Genom världskonventionen har emellertid de amerikanska staterna i allt väsentligt gett avkall på denna princip i fråga om verk från andra länder.

Enligt art. I förbinder sig konventionsstaterna att vidta alla erforderliga åtgärder för att bereda ett tillräckligt och verksamt skydd för upphovsmännens och andra rättsinnehavares rättigheter till litterära, vetenskapliga och konstnärliga verk, såsom skrifter, musikaliska, dramatiska och kinematografiska verk samt verk av måleri, gravyr och skulptur.

Världskonventionen bygger på principen om nationell behandling som huvudregel. Konventionsstat skall skydda dels verk av medborgare i annan konventionsstat, vare sig de publicerats eller ej, dels verk som först publicerats i konventionsstat. Dessa verk skall ges samma skydd som verk av konventionsstatens egna medborgare. Därutöver skall verken åtnjuta det skydd som tillkommer dem i kraft av själva konventionen (art. II). Reglerna om nationell behandling kompletteras genom två tilläggsprotokoll. Enligt det ena protokollet skall regeln om nationell behandling tillämpas även beträffande verk som har annan anknytning till konventionsstat. Under vissa förutsättningar skall skydd ges åt verk av den som har hemvist i staten samt verk av sådan flykting eller statslös som där har sin vanliga vistelseort. Enligt det andra tilläggsprotokollet skall skydd ges åt verk som först utgetts av Förenta nationer-

na samt av Organisationen av amerikanska stater.

Såsom nämnts ovan kräver vissa stater att formaliteter iakttas för att ett verk skall vara skyddat. Enligt världskonventionens art. III skall det emellertid för skydd bara krävas att från verkets första utgivning varje exemplar förses med ett särskilt märke, ©, med rättsinnehavarens namn, och med året för första utgivningen.

Art. IV upptar bestämmelser om minsta skyddstid.

Enligt art. IV bis skall rättigheterna enligt art. I innefatta de grundläggande rättigheter som säkerställer upphovsmännens ekonomiska intressen, bl.a. ensamrätten att låta mångfaldiga ett verk, att låta offentligt framföra det och att låta utsända det i radio. Fördragsslutande stat får emellertid medge vissa undantag i sin lagstiftning. Dessa undantag får dock inte inkräkta på andan och föreskrifterna i konventionen och en rimlig grad av skydd skall alltid beredas för de rättigheter för vilka undantag har medgetts.

Art. V behandlar ensamrätten till översättning m.m. Fördragsslutande stat har möjlighet att i viss utsträckning inskränka denna rätt genom tvångslicens. Art. V bis, V ter och V quater handlar om rätten för utvecklingsländer att föreskriva tvångslicens för ensamrätten till mångfaldigande och till översättningar.

De återstående artiklarna (art. VI–XXI) innehåller bl.a. administrativa bestämmelser. I art. XVII (jämte tilläggsdeklaration) föreskrivs bl.a. att Världskonventionen inte skall vara tillämplig mellan länder inom Bernunionen i fråga om verk som enligt Bernkonventionen har något av dessa länder som hemland.

6.2.3 Romkonventionen

Romkonventionen avser att ge internationellt skydd åt utövande konstnärer, framställare av fonogram samt radio- och tv-företag. Konventionen bygger på principen om nationell behandling, dvs. att konventionsstat skall ge utövande konstnär, fonogramframställare samt radio- och tv-företag med viss närmare angiven anknytning till annan konventionsstat i princip samma skydd som staten ger sina egna utövande konstnärer, fonogramframställare samt radio- och tv-företag.

Vad som menas med nationell behandling anges i konventionens art. 2. För det första avses den behandling som konventionsstat, inom vars territorium skydd begärs, i sin lagstiftning ger utövande konstnärer, vilka är medborgare i staten, för framföranden som äger rum eller som upptagits för första gången eller som utsänts i radio eller tv inom statens territorium. För det andra avses den behandling som konventionsstat, inom vars territorium skydd begärs, i sin lagstiftning ger fonogramframställare, som är medborgare i staten, för fonogram som för första gången upptagits eller utgetts inom statens territorium. För det tredje avses den behandling som konventionsstat, inom vars territorium skydd begärs, i sin lagstiftning ger radio- eller tv-företag, som har sitt säte inom statens territorium, för utsändningar som företas från sändare inom statens territorium.

I art. 3 definieras vissa uttryck som används i konventionstexten. "Utövande konstnärer" är skådespelare, sångare, musiker, dansörer och andra personer som sceniskt framställer, sjunger, reciterar, deklamerar, medverkar i eller på annat sätt framför litterära eller konstnärliga verk. Med "fonogram" avses anordning på vilken, uteslutande till återgivning för hörseln, upptagits ett framförande eller andra ljud. "Framställare av fonogram" är den fysiska eller juridiska person som för första gången upptar ljuden från ett framförande eller andra ljud. Med "utgivning" avses att exemplar av ett fonogram i tillräck-

ligt antal görs tillgängliga för allmänheten, och "mångfaldigande" avser framställning av ett eller flera exemplar av en upptagning. "Radioutsändning" definieras som utsändning genom radiovågor av ljud eller av bilder och ljud för mottagning av allmänheten. "Återutsändning" är att ett radioföretags utsändning samtidigt utsändes av ett annat radioföretag.

Art. 4-6 anger anknytningsmomenten för skyddet av utövande konstnärer, fonogramframställare samt radio- och tv-företag. Utövande konstnär (art. 4) skall ges nationell behandling om framförandet sker i annan konventionsstat eller om framförandet är upptaget på ett fonogram som är skyddat enligt art. 5 eller om framförandet medtages, utan att vara upptaget på fonogram, i en radio- eller tv-sändning som är skyddad enligt art. 6.

Framställare av fonogram (art. 5) skall ges nationell behandling om vederbörande är medborgare i annan konventionsstat (nationalitetskriterium) eller om den första upptagningen av ljudet företogs i annan konventionsstat (upptagningskriterium) eller om första utgivningen av fonogrammet skedde i annan konventionsstat² (utgivningskriterium). Konventionsstat har emellertid enligt art. 5 möjlighet att förklara att den inte kommer att tillämpa ettdera av utgivningskriteriet eller upptagningskriteriet. Vidare får konventionsstat, som vid tidpunkten för undertecknandet av konventionen tillerkänner framställare av fonogram skydd bara på grundval av upptagningskriteriet, förklara att den kommer att tillerkänna framställaren nationell behandling bara på grund av detta kriterium (art. 17). Sverige, som enligt 61 § första stycket URL ger skydd endast åt ljudupptagning som skett inom landet, har avgett sådan förklaring, alltså att endast upptagningskriteriet tillämpas som anknytningsmoment.

Radio- eller tv-företag (art. 6) skall ges nationell behandling om företaget har sitt säte i annan konventionsstat eller om utsändningen företogs från sändare, belägen i annan konventionsstat. Konventionen medger dock att ansluten stat förklarar att den inte kommer att tillämpa de två nämnda villkoren alternativt utan i stället kommer att ge nationell behandling endast om båda villkoren samtidigt är uppfyllda. Enligt 61 § första stycket URL skyddas endast utsändningar som skett i landet. Sverige har utnyttjat möjligheten att begränsa konventionsåtagandet till vad som ligger inom ramen för principen i den svenska lagen och har avgett sådan förklaring.

Art. 7 innehåller föreskrifter om vissa minimirättigheter åt utövande konstnär. Denne skall ha möjlighet att förhindra radio- eller tv-utsändning och offentlig återgivning utan hans samtycke av framförande. Skyddet är dock begränsat till utsändning och återgivning genom åtgärder som företas på den plats där konstnären själv framför verket. Återutsändning av en utsändning och utnyttjande av upptagningar faller utanför. Vidare skall utövande konstnär ha möjlighet att förhindra upptagning, utan hans samtycke, av ett icke upptaget framförande.

Det skydd som enligt konventionen tillerkänns utövande konstnär skall vidare enligt art. 7 innefatta möjlighet att förhindra mångfaldigande, utan hans samtycke, av upptagning av hans framförande, om den första upptagningen gjorts utan hans samtycke eller om mångfaldigandet sker för andra ändamål än dem till vilka samtycke lämnats eller om den första upptagningen företagits med stöd av bestämmelserna i art. 15 (utnyttjande för enskilt bruk m.m.) och mångfaldigande sker för annat ändamål än som avses i sistnämnda artikel.

² Om den första utgivningen skedde i en icke-konventionsstat men inom tretio dagar därefter fonogrammet utges i konventionsstat (samtidig utgivning), anses den första utgivningen ha skett i konventionsstat.

Dessutom finns i art. 7 vissa särskilda bestämmelser som reglerar konstnärens rätt gentemot radio- eller tv-företag. Det är förbehållet lagstiftningen i den konventionsstat, där skydd begärs, att bereda skydd mot återutsändning, upptagning för radio- eller tv-sändning och mångfaldigande för utsändningsändamål av sådan upptagning, i fall då konstnären samtyckt till utsändning. Vidare skall den närmare regleringen av radio- eller tv-företagens användning av upptagningar, som gjorts för utsändning, ske i enlighet med den nationella lagstiftningen i den konventionsstat inom vars territorium skydd begärs. Den nationella lagstiftningen får dock inte innehålla bestämmelser som berövar utövande konstnär hans möjlighet att genom avtal reglera sina förhållanden till sändningsföretagen.

Konventionsstaterna får genom sin lagstiftning bestämma på vilket sätt utövande konstnärer skall företrädas vid tillvaratagandet av deras rättigheter i fall då två eller flera av dem samverkar vid samma framförande (art. 8). Konventionsstat får dessutom utsträcka skyddet enligt konventionen till artister som inte framför litterära eller konstnärliga verk (art. 9).

Art. 10 och 11 upptar bestämmelser om vissa rättigheter beträffande fonogram. Framställare av fonogram skall ha rätt att lämna tillstånd till eller förbjuda direkt eller indirekt mångfaldigande av fonogrammet (art. 10). Indirekt mångfaldigande syftar närmast på att ett fonogram som återges i radio- eller tv-sändning kopieras genom att sändningen spelas in.

Art. 11 anger vilka formalitetskrav som får uppställas för skydd av fonogram. Om en konventionsstat, såvitt angår fonogram, som villkor för skydd av fonogramframställare, utövande konstnärer eller båda dessa kategorier kräver att formaliteter iakttas, skall detta krav anses uppfyllt om alla i handel förda exemplar av ett utgivet fonogram eller deras fodral är försedda med en påskrift, bestående av märket P, åtföljt av året för den första utgivningen anbragt på sådant sätt att det klart framgår att skyddet är förbehållet. Om exemplaren eller fodralen inte utvisar vem som är framställare av fonogrammet eller innehavare av framställarens licens genom att vederbörandes namn, varumärke eller annat lämpligt kännetecken angetts därpå, skall påskriften också innehålla namnet på den som innehar framställarens rättigheter. Om exemplaren eller fodralen inte utvisar vilka som är de förnämsta utövande konstnärerna, skall påskriften dessutom innehålla namnet på den person som innehar dessa konstnärers rättigheter i det land där upptagningen företogs.

Art. 12 behandlar vissa frågor om utnyttjande av fonogram i radio- eller tv-utsändning eller för offentlig återgivning, s.k. sekundärt bruk. Om fonogram, som utgetts i kommersiellt syfte, eller mångfaldigat exemplar av sådant fonogram används direkt för utsändning skall den som använder fonogrammet betala ett enda skäligt ersättningsbelopp till de utövande konstnärerna eller till fonogramframställarna eller till båda. Med "ett enda skäligt ersättningsbelopp" avses att om både utövande konstnärer och fonogramframställare är ersättningsberättigade skall företaget som företar utsändningen bara behöva betala ut en klumpsumma. Villkoren för uppdelningen av denna klumpsumma mellan olika berättigade kan bestämmas av den nationella lagstiftningen. Reglerna häri skall inte vara tvingande. Parterna skall alltså alltid kunna komma överens om uppdelningen.

Enligt art. 12 gäller motsvarande regler om fonogram används för offentlig återgivning. Sverige har emellertid utnyttjat en möjlighet som ges i art. 16 att förklara att landet inte kommer att tillämpa bestämmelserna i art. 12, såvitt avser vissa utnyttjanden. Sverige har förklarat att bestämmelserna i art. 12 bara kommer att tillämpas i fråga om utnyttjanden i radio- eller tv-utsändning, alltså inte beträffande offentlig återgivning.

Genom bestämmelser i art. 13 ges radio- och tv-företagen vissa minimirät-

tigheter. Företagen skall ha rätt att lämna tillstånd till eller förbjuda återut-sändning av deras utsändningar, upptagning av deras utsändningar samt mångfaldigande av sådana upptagningar, som företagits utan deras samtycke, och av sådana upptagningar av utsändningar, som företagits med stöd av bestämmelserna i art. 15 (för enskilt bruk m.m.), om mångfaldigandet sker för andra ändamål än dem som avses med sagda bestämmelser. Vidare skall sändningsföretagen ha rätt att lämna tillstånd till eller förbjuda offentlig återgivning av deras tv-utsändningar om det sker på ställen där allmänheten äger tillträde mot inträdesavgift. Enligt art. 16 har konventionsstat emellertid möjlighet att avge förklaring att den inte kommer att tillämpa bestämmelsen. Sverige har med stöd av detta förklarat att bestämmelsen om skydd mot offentlig återgivning av tv-sändning kommer att tillämpas endast i fråga om offentlig återgivning av tv-utsändning i biograf eller därmed jämförlig lokal.

Art. 14 innehåller regler om minsta skyddstiden.

Romkonventionen medger att konventionsstat till förmån för vissa kulturella och andra samhällseliga intressen får föreskriva undantag från reglerna om skydd för utövande konstnärer, framställare av fonogram och radio- och tv-företag. Enligt art. 15 får undantag föreskrivas i fråga om utnyttjande för enskilt bruk, utnyttjande av korta avsnitt vid redogörelse för dagshändelse, efemär upptagning som ett radio- eller tv-företag gör med sina egna hjälpmedel och för sina egna utsändningar samt utnyttjande enbart för undervisning eller vetenskaplig forskning. Vidare får konventionsstat i sin lagstiftning föreskriva samma slag av inskränkningar i skyddet för utövande konstnärer, framställare av fonogram och radio- och tv-företag som den genom sin lagstiftning föreskriver i skyddet för upphovsrätten till litterära och konstnärliga verk. Bestämmelser om tvångslicens får dock ges endast i den utsträckning de är förenliga med Romkonventionen.

Såsom framgår av den tidigare redogörelsen innehåller art. 16 och 17 bestämmelser som medger att konventionsstat i vissa fall genom att avge särskild förklaring kan inskränka sina konventionsåtaganden.

Art. 18-34 innehåller bl.a. bestämmelser om konventionens tillämpning i vissa fall, ikraftträdande, ratificering m.m.

6.2.4 *Fonogramkonventionen*

Konventionen inleds med en förklaring att de fördragsslutande staterna är oroade över den tilltagande olovliga kopieringen av fonogram och den skada denna medför för upphovsmännens, de utövande konstnärernas och fonogramframställarnas intressen och att de är övertygade om att ett skydd för fonogramframställarna mot sådana handlingar också kommer att gagna de utövande konstnärer, vars framföranden upptagits på ifrågavarande fonogram, och de upphovsmän, vars verk upptagits på fonogrammen. Vidare förklarar sig de fördragsslutande staterna vara angelägna om att inte på något sätt inkräkta på de internationella överenskommelser som redan är i kraft och särskilt att inte på något sätt försvåra ett vidare tillträde till Romkonventionen.

Begreppen "fonogram" och "framställare av fonogram" definieras enligt art. 1 på samma sätt som i Romkonventionen. Med "kopia" avses i fonogramkonventionen anordning som innehåller ljud vilka direkt eller indirekt tagits från ett fonogram och som omfattar alla eller en väsentlig del av de ljud som upptagits på detta fonogram. En kopia av ett fonogram kan alltså föreligga också när kopieringen inte skett direkt från fonogrammet utan från t.ex. en radioutsändning eller ett redan kopierat exemplar av fonogrammet. "Spridning bland allmänheten" är enligt fonogramkonventionen varje handling genom vilken kopior av ett fonogram direkt eller indirekt erbjuds allmänheten

eller en grupp av denna. Under begreppet faller även att t.ex. kopior tillhandahålls en partihandlare för att de direkt eller indirekt skall säljas till allmänheten.

Genom fonogramkonventionen åtar sig konventionsstaterna att skydda framställare av fonogram som är medborgare i andra konventionsstater. Skydd skall ges dels mot framställning av kopior utan framställarens samtycke, dels mot införsel av sådana kopior som gjorts utan framställarens samtycke, under förutsättning att sådan framställning eller införsel företas med sikte på spridning till allmänheten, dels mot spridning av sådana kopior till allmänheten (art. 2). Såsom tidigare nämnts skyddar Romkonventionen framställare av fonogram på grundval av tre olika kriterier – nationalitetskriterium, upptagningskriterium och utgivningskriterium. Fonogramkonventionen bygger däremot i princip endast på nationalitetskriteriet. Emellertid får konventionsstat, som vid den tidpunkt då konventionen undertecknades (29 oktober 1971) i sin nationella lagstiftning beredde skydd åt fonogramframställare bara på grund av upptagningskriteriet, förklara att den kommer att tillämpa detta kriterium i stället för nationalitetskriteriet (art. 7). Sverige har avgett sådan förklaring.

Art. 3 anvisar tre alternativa vägar för konventionsstat att ge konventionen verkan genom nationell lagstiftning. Skydd kan ges genom upphovsrätt eller annan liknande rätt (t.ex. särskild, upphovsrätten närstående rättighet av den typ som finns i URL). Skydd kan också ges genom lagstiftning mot illojal konkurrens. Den tredje möjligheten är att straffbelägga de förfaranden som skall vara otillåtna enligt konventionen.

Minsta skyddstiden anges i art. 4.

En särskild bestämmelse gäller för konventionsstater som enligt sin nationella lag kräver att formaliteter iakttas för att fonogram skall vara skyddade. Enligt art. 5 skall formalitetskravet anses uppfyllt, om alla de godkända kopior av fonogrammet, som spritts till allmänheten, eller deras fodral är försedda med en särskild påskrift, bestående av märket P (jämför Romkonventionen, art. 11), åtföljt av årtalet för den första utgivningen, anbragt på sådant sätt att det klart framgår att skyddet är förbehållet. Om kopiorna eller fodralen inte utvisar vem som är framställare av fonogrammet, hans rättighetsinnehavare eller innehavare av en exklusiv licens genom att därpå angetts vederbörandes namn, varumärke eller annat lämpligt kännetecken, skall påskriften också innehålla namnet på framställaren, hans rättsinnehavare eller innehavaren av den exklusiva licensen.

Enligt art. 6 får konventionsstat, som bereder framställare av fonogram skydd genom en upphovsrätt eller annan särskild rätt eller genom straffrättsliga sanktioner, i fråga om skyddet göra samma slags inskränkningar som är tillåtna i fråga om skyddet för upphovsrätten till litterära och konstnärliga verk. Tvångslicens får dock inte förekomma annat än om kopieringen sker uteslutande för användning i undervisning eller vetenskaplig forskning och licensen gäller kopiering endast på den konventionsstats område, som beviljat licensen, och icke utsträcks till att gälla utförsel av kopior samt den kopiering som utförts enligt licensen berättigar till en skälig ersättning, som fastställs av behörig myndighet under beaktande av, bland annat, det antal kopior som skall framställas.

I art. 7 uttalas att konventionen på intet sätt skall tolkas så att den inskränker eller inkräktar på det skydd som eljest tillförsäkrats upphovsmän, utövande konstnärer, framställare av fonogram eller radioföretag genom nationell lag eller internationell överenskommelse. Det skall ankomma på den nationella lagen i varje konventionsstat att bestämma om och i vilken utsträckning de utövande konstnärerna, vilkas framföranden upptagits på ett fonogram, är be-

rättigade att åtnjuta skydd samt vilka villkor som skall gälla för åtnjutandet av sådant skydd.

Konventionens återstående artiklar (art. 8–13) upptar administrativa bestämmelser.

6.2.5 *Europeiska överenskommelsen om skydd för televisionsutsändningar*

Enligt överenskommelsen åtnjuter radioföretag (uttrycket innefattar också tv-företag), som bildats inom en i överenskommelsen deltagande stats territorium och i enlighet med den statens lagstiftning eller som företar sina utsändningar från sådan stats territorium, visst närmare angivet skydd (art. 1). Skyddet består i att radioföretaget skall ha rätt att lämna tillstånd till eller förbjuda

- a. återutsändning av dess utsändningar,
- b. trådöverföring till allmänheten av dess utsändning,
- c. offentlig återgivning av dess utsändningar genom apparat för överföring av tecken, ljud och bilder,
- d. upptagning av dess utsändningar eller av däri ingående särskilda bilder och mångfaldigande av sådan upptagning,
- e. återutsändning, överföring med tråd eller offentlig återgivning med hjälp av sådan upptagning eller mångfaldigat exemplar därav, som avses under d, med undantag för det fall att radioföretaget lämnat tillstånd till att upptagningen eller exemplaret hålls till salu för allmänheten.

Dessutom skall radioföretaget i övriga anslutna stater åtnjuta s.k. nationell behandling.

Skyddet enligt överenskommelsen varar minst 20 år från utgången av det år då utsändningen skedde (art. 1 i tilläggsprotokollet år 1965).

Anslutet land kan enligt art. 3 genom särskild förklaring inskränka skyddet i vissa närmare angivna hänseenden.

Den i förevarande sammanhang intressantaste föreskriften om rätt att inskränka skyddet återfinns i art. 3, punkt 1 c. Enligt denna får ansluten stat utesluta skydd för upptagning av utsändning eller av däri ingående särskilda bilder och mångfaldigande av sådan upptagning, om upptagningen eller mångfaldigandet sker för enskilt bruk eller enbart för undervisningsändamål.

Sverige har för sitt vidkommande gjort förbehåll som avses i art. 3, punkt 1 c.

6.3 Nationell lagstiftning

6.3.1 *Upphovsrättslagen (URL)*

Upphovsrättslagen har blivit ändrad vid ett par tillfällen sedan den trädde i kraft den 1 juli 1961. År 1970 företogs vissa ändringar med anledning av att ny lagstiftning om skydd för mönster (Mönsterskyddslagen 1970: 485) antogs. URL ändrades därefter år 1973 dels i fråga om upphovsrätten till allmänna handlingar och dels för att möjliggöra Sveriges tillträde av de i Paris år 1971 antagna texterna till Bernkonventionen och Världskonventionen. I det följande lämnas en redogörelse för huvuddragen av URL:s nu gällande bestämmelser.

Kapitel 1 (1–10 §§) innehåller bestämmelser om upphovsrättens föremål och innehåll.

Enligt 1 § är i princip varje litterärt eller konstnärligt verk föremål för upphovsrätt, oavsett i vilken form det kommit till uttryck. Det kan t.ex. röra sig om en skönlitterär eller beskrivande framställning i skrift eller tal, ett musikaliskt eller sceniskt verk eller ett filmverk. För att åtnjuta upphovsrättsligt skydd måste emellertid produkten vara en litterär eller konstnärlig prestation som innebär något nytt – ett nyskapande. Det nyskapade måste vidare ha en viss grad av individualitet. Vanliga nyhetsmeddelanden, t.ex. i press eller radio, torde i allmänhet inte uppfylla sistnämnda krav. Upphovsrätten tillkommer den som "skapat" verket (1 § första stycket). Upphovsrätten till ett verk kan innehas av flera personer samtidigt. En person kan t.ex. ha dramatiserat eller filmatiserat ett litterärt verk (med tillstånd av det litterära verkets upphovsman). Upphovsmannen till originalverket bibehåller därvid sin upphovsrätt medan den som gjort dramatiseringen eller filmen får upphovsrätt till sitt verk. Ett verk kan också ha skapats av flera personer utan att man kan urskilja de olika personernas bidrag som självständiga verk. Medarbetarna har då gemensamt upphovsrätt till verket.

Upphovsrätten innefattar enligt 2 § som regel uteslutande rätt att förfoga över verket genom att framställa exemplar därav och genom att göra det tillgängligt för allmänheten. Överföring (upptagning) av verk på anordning genom vilken det kan återges, t.ex. film, videoband, magnetljudband eller grammofonskiva, anses som framställande av exemplar utav verket.

Verk görs tillgängligt för allmänheten då det framförs offentligt eller exemplar av verket utbjuds till försäljning, uthyrning eller utlåning, eller om verket eljest sprids till allmänheten eller visas offentligt (2 § tredje stycket). Offentligt framförande kan vara att direkt inför närvarande publik uppföra teaterpjäs men också att framföra något genom radio eller tv eller att spela upp ett musikaliskt verk från grammofonskiva vid exempelvis en offentlig dans-tillställning. Med offentligt framförande avses inte bara framförande vid tillställning till vilken vem som helst har tillträde. Även framförande inom vissa personkretsar i föreningar och liknande räknas dit. Utförande av exempelvis skådespel eller musik i föreningar av typen teaterklubb, konsertförening och föreläsningsförening torde anses som offentligt framförande.³ URL går dessutom ett steg längre. I 2 § tredje stycket föreskrivs nämligen att framförande som "i förvärvsverksamhet anordnas inför en större sluten krets" anses lika med offentligt framförande. Ett nära liggande exempel på sådant framförande är s.k. industrimusik. Många större industrier har installerat särskilda högtalaranläggningar i arbetslokalerna. Genom dessa återges radiosändningar och grammofonmusik. Denna typ av arrangemang kan inte hänföras till offentligt framförande i vanlig bemärkelse, bl.a. därför att möjligheterna för utomstående att få tillträde till arbetslokalerna ofta är starkt begränsade (t.ex. av säkerhetsskäl). Det bör påpekas att bestämmelsen inte omfattar mindre arbetsplatser; det skall röra sig om "större" åhörarkretsar. Varken lagtexten eller förarbetena till URL ger någon precisering av vad som anses med uttrycket "större".⁴ Framförandet skall ingå som ett led i företagets verksamhet ("förvärvsverksamhet"). Om de anställda själva eller genom en förening arrangerar musik på arbetsplatsen faller detta inte under bestämmelsen.

URL § 3 innehåller bestämmelser om upphovsmannens ideella rätt ("droit moral"). Bestämmelserna i URL har samma innebörd som motsvarande reg-

³ Se vad 1 LU 1960: 1, s. 38 säger – allt som inte är helt slutet är offentligt.

⁴ Jfr dock SOU 1956: 25, s. 105.

ler i Bernkonventionen (art. 6 bis). 3 § tredje stycket URL innehåller därutöver en regel som innebär att upphovsmannen i princip inte med bindande verkan kan överlåta sin ideella rätt. Den kan efterges "endast såvitt angår en till art och omfattning begränsad användning av verket".

Den som översätter, bearbetar eller till annan litteratur- eller konstart överför ett originalverk får upphovsrätt till det nya verket men får inte förfoga över detta i strid med upphovsrätten till originalverket (4 §). Som exempel på konsekvens av bestämmelsen kan nämnas att om man vill utnyttja bearbetningen av ett originalverk för att framställa exemplar eller för offentligt utförande behövs inte bara bearbetarens tillstånd utan även medgivande av upphovsmannen till originalverket. Om däremot någon "i fri anslutning" till ett verk skapar "ett nytt och självständigt" verk, är hans upphovsrätt inte beroende av rätten till originalverket (4 § andra stycket). Det kan vara fråga om t.ex. en parodi eller en travesti.

Den som sammanställt verk eller delar av verk till ett s.k. samlingsverk, har upphovsrätt till detta verk (5 §) men hans rätt inskränker inte upphovsrätten till de särskilda verken som ligger till grund för samlingsverket (5 §). Såsom nämnts i anslutning till 1 § kan ett verk ha skapats av flera personer utan att man kan urskilja de olika personernas bidrag som självständiga verk. Enligt 6 § har samtliga medarbetare då gemensamt upphovsrätt till hela verket och kan var för sig påtala eventuellt intrång i rätten till detta.

7 § första stycket innehåller en presumptionsregel för att den, vars namn eller allmänt kända pseudonym eller signatur på sedvanligt sätt utsatts på exemplar av verk eller anges då verket görs tillgängligt för allmänheten, skall anses som upphovsman till verket. I andra stycket finns särskilda regler för fall då namn, pseudonym eller signatur inte har angetts.

Ett flertal av URL:s rättsverkningar knyts till att ett verk blivit "offentliggjort" eller "utgivet". 8 § innehåller bestämmingar av dessa båda begrepp. Ett verk anses offentliggjort när det lovligen gjorts tillgängligt för allmänheten. Som nämnts i anslutning till 2 § görs ett verk tillgängligt för allmänheten då det framförs offentligt, då exemplar av verket utbjuds till försäljning, uthyrning eller utlåning eller då det eljest sprids till allmänheten eller visas offentligt. – Ett verk anses utgivet då exemplar av verket med upphovsmannens samtycke förts i handeln eller eljest blivit spridda till allmänheten. I regel räcker det inte med att några enstaka exemplar av t.ex. en bok eller ett fonogram saluförs eller sprids på annat sätt för att kravet för utgivning skall vara uppfyllt.

9 § innehåller bestämmelser om i vad mån vissa hos myndighet upprättade allmänna handlingar nämligen författningar m.m. är föremål för upphovsrätt.

I 10 § föreskrivs att upphovsrätt kan göras gällande till verk även om detta registrerats som mönster enligt mönsterskyddslagen. Vidare anges att fotografisk bild inte är föremål för upphovsrätt enligt URL.

Kapitel 2 (11–26 §§) innehåller regler om inskränkningar i upphovsmannens ensamrätt att förfoga över sitt verk.

Enligt 11 § första stycket får av offentliggjort verk framställas enstaka exemplar för "enskilt bruk". Sådana exemplar får inte användas för annat ändamål. Paragrafens andra stycke innehåller vissa undantagsbestämmelser som gäller bruksföremål, skulptur, byggnadsverk m.m. Bestämmelsen i första stycket innebär en viktig inskränkning i upphovsmannens förfoganderätt. Den motsvaras av Bernkonventionens art. 9. Enligt denna har, såsom tidigare nämnts, upphovsmannen uteslutande rätt att låta mångfaldiga sitt verk på vad sätt eller i vilken form det vara må. Emellertid får unionsländerna tillåta mångfaldigande som inte gör intrång i det normala utnyttjandet av verket och ej heller oskäligt inkräktar på upphovsmannens legitima intressen.

Vad som skall hänföras till "enskilt bruk" är många gånger diskutabelt. Att t.ex. i hemmet göra upptagningar på magnetljudband eller videoband av radio- respektive tv-program för personligt bruk (studier eller underhållning hemma) torde höra hit. Även att utnyttja upptagningen vid en privat bjudning eller inom en mindre sluten förening kan anses som enskilt bruk, i det senare fallet på grund av det personliga bandet mellan föreningsmedlemmarna. Ett utnyttjande i öppna föreningar, i större föreningar eller i andra större sammanhang faller däremot utanför begreppet enskilt bruk. I begreppet ligger en avsikt att tillgodose enskilda personers intresse att framställa exemplar av verk för sitt eget bruk eller för användande bland personer till vilka framställaren står i ett närmare personligt förhållande. Man får låta annan framställa ifrågavarande exemplar.

Bestämmelserna i 12 § ger arkiv och bibliotek möjlighet att i vissa fall framställa exemplar av verk genom fotografering. Avsikten härmed är främst att arkiven och biblioteken skall kunna skydda ömtåligt eller dyrbart material mot förslitning eller förstöring genom att göra brukskopior eller genom att mikrofilma material. (Närmare härom i redogörelsen för tillämpningskungörelsen till upphovsrättslagen och fotografilagen.)

14 § innehåller bestämmelser om citaträtten och om rätten att återge offentliggjort konstverk i kritisk eller vetenskaplig framställning.

Pressens lånerätt regleras i 15 §. Rätten gäller emellertid endast tidningars och tidskrifters rätt att sinsemellan låna artiklar i vissa fall. Däremot gäller lånerätten inte mellan pressen å ena sidan samt radio och tv å andra sidan. Däremot ger den ovan nämnda citaträtten möjlighet för press, radio och tv att i en viss begränsad omfattning göra citat ur varandras uttalanden. 16 § reglerar rätten att för bruk vid gudstjänst eller undervisning, t.ex. psalmböcker och läseböcker, utan upphovsmannens tillstånd framställa samlingsverk bestående av verk eller utdrag ur verk av ett flertal upphovsmän.

I "undervisningsverksamhet" får enligt 17 § för "tillfälligt bruk" framställas exemplar av verk genom ljudupptagning. Det ges dock ett undantag. Grammofonskiva eller "liknande anordning" som framställts i förvärvssyfte får ej "direkt" eftergöras. Till undervisningsverksamhet hänförs i första hand skolväsendet men även studiecirkel och liknande bör räknas dit.

Vad som menas med uttrycket "tillfälligt bruk" är något oklart. Enligt departementschefens uttalande i propositionen med förslag till URL avses att inspelningen får användas vid något eller några tillfällen inom en inte alltför lång tid efter inspelningen. Första lagutskottet förklarade i sitt utlåtande över lagförslaget att bestämmelsen bör tolkas så att inspelningen inte får göras för permanent bruk men bör få bevaras åtminstone "något år", utan någon egentlig begränsning av antalet användningstillfällen. Enligt ett uttalande av departementschefen vid riksdagsbehandlingen fick uttrycket "något år" väl anses innebära att skolorna kan bevara inspelningarna "ett par tre år" utan risk att anses ha överträtt bestämmelsen.

En viktig begränsning är att det skall röra sig om en ljudupptagning. Bestämmelsen medger således inte att man utan upphovsmannens tillstånd spelar in bilden från t.ex. ett tv-program eller en film. Det kan i sammanhanget påpekas att TRU-kommittén i sina avtal med medverkande i utbildningsprogrammen för tv utverkar att upphovsrätten överläts på kommittén så att den i sin tur kan medge att sändningarna får spelas in, t.ex. vid AV-centralerna.

Grammofonskiva eller liknande anordning som framställts i förvärvssyfte får, som nämnts ovan, inte eftergöras direkt. "Liknande anordning" kan vara t.ex. en inspelning på magnetljudband. Innebörden av "framställts i förvärvssyfte" är att grammofonskivor, ljudband osv. som innehåller material direkt avsett för undervisning (språkskivor, ljudband till textböcker osv.) inte får

kopieras direkt. Uttrycket "direkt" hindrar inte att upptagning görs av radio-program när en sådan inspelning sänds.

18 § innehåller bestämmelser som ger möjligheter att framställa exemplar i blindskrift av litterära och musikaliska verk samt att göra ljudupptagningar av litterära verk för utlåning till blinda och svårt vanföra. 19 § föreskriver att då ett musikaliskt verk framförs med text får till bruk för åhörarna texten återges i konsertprogram och dylikt. 20 § reglerar rätten att i vissa fall, bl.a. vid gudstjänst, undervisning och arrangemang med allmännyttigt syfte, offentligt framföra verk, dock ej sceniskt verk eller filmverk, utan upphovsmannens tillstånd.

Bestämmelser om den s.k. reportagerätten finns i 21 §. Vid information om dagshändelse genom radio, tv, direkt överföring (t.ex. överföring med tråd från en central anläggning till högtalare i andra lokaler) eller film får verk som "synes eller höres under dagshändelsen" utan upphovsmannens tillstånd återges i den omfattning som betingas av informationssyftet.

Enligt 22 § första stycket får radio- eller tv-företag, om det har rätt att i sändning återge ett verk, också "för bruk vid egna utsändningar upptaga verket på anordning, genom vilken det kan återgivast". Konungen bestämmer villkoren för upptagningen. Med stöd härav föreskrivs i URK (11-13 §§) att upptagningen skall göras med företagets egen tekniska utrustning, att den får bevaras högst ett år och användas för utsändning högst fyra gånger samt att den därefter skall förstöras eller utplånas. Ett undantag stadgas emellertid. Har upptagning, som har "dokumentariskt värde", överlämnats till SR:s arkiv, får denna bevaras i arkivet utan tidsbegränsning.

Ovan nämnda bestämmelser i 22 § första stycket URL samt 11-13 §§ URK återgår på Bernkonventionens art. 11 bis 3., enligt vilken det är förbehållet unionsländernas lagstiftning att ge regler om efemära upptagningar, som görs av radioföretag med dess egna hjälpmedel och för dess egna utsändningar, och att medge att upptagningar som har "ovanlig dokumentarisk karaktär" bevaras i officiella arkiv.

De svenska bestämmelserna om efemära upptagningar har motiverats med radio- och tv-företagets behov att kunna planera sändningsverksamheten och förbereda reprissändningar. Samma motivering har framförts för regeln om arkivering av upptagningar med "dokumentariskt värde". Auktoritetskommittén, som föreslog att inspelningar av "särskilt dokumentariskt värde" borde få bevaras utan tidsbegränsning, anförde bl.a. (SOU 1956: 25 s. 241): "Här avses inspelningar t.ex. av framträdanden av kända kulturpersonligheter, av författares uppläsning av egna verk, av framstående skådespelares avskedsföreläsningar osv. Praktisk användning ha dylika inspelningar bland annat i krönikor, minnesprogram och liknande återblickar, och huruvida ett program har dokumentariskt värde bör bedömas ur denna synpunkt. Undantagsbestämmelsen torde knappast behöva tolkas restriktivt; det må framhållas, att det här liksom ofta i frågor om arkivering kan vara tveksamt vad som är värt att bevaras och att man därför hellre arkiverar något för mycket än för litet."

Auktoritetskommitténs uppfattning att undantagsbestämmelsen om arkivering inte skulle behöva tolkas restriktivt torde ha återverkat på utformningen av regeln i 12 § andra stycket URK; motsvarighet saknas till det krav i kommitténs förslag som låg i ordet "särskilt" (dokumentariskt värde).

Genom de ovan nämnda bestämmelserna om efemära upptagningar och om arkivering av upptagningar har SR möjlighet att spela in och bevara verk, till vilka företaget har sändningsrätt. Detta medför emellertid inte i och för sig att upptagningarna kan användas för utsändning. Här gäller URL:s regler om upphovsmannens tillstånd till utsändning av verk.

Bestämmelserna i 22 § andra stycket innebär en inskränkning av upphovsmannens ensamrätt att medge utsändning av hans verk i radio eller tv. Det föreskrivs nämligen att om svenskt radio- eller tv-företag som konungen bestämmer (i detta fall SR) på grund av avtal med organisation som företräder ett flertal svenska upphovsmän på området har rätt att utsända litterära och konstnärliga verk, företaget får utsända även utgivet sådant verk av upphovsman som inte företräds av organisationen. Sceniska verk är dock undantagna. Vidare får verk över huvud taget ej heller sändas om upphovsman-
nen meddelat förbud mot utsändning eller det "eljest föreligger särskild anledning antaga att han motsätter sig utsändningen". Vederbörande upphovsman har dessutom rätt till ersättning för utsändningen.

Reglerna i 22 § andra stycket innefattar en s.k. avtalslicens. Bakgrunden till bestämmelsen är att om företaget i varje enskilt fall skulle behöva skaffa upphovsmannens tillstånd till utsändning skulle betydande olägenheter uppkomma. Det skulle många gånger bli mycket arbetskrävande och i vissa fall ogenomförbart att efterforska vilka upphovsmän som inte är medlemmar i någon av de organisationer, som företräder upphovsmän och med vilka SR har avtal om rätt till utsändning, och kontakta dessa. Ett krav på förhandstillstånd till varje sändning skulle medföra att det behövdes en omfattande och kostsam organisation för att inhämta samtycken.

Sedan ett litterärt eller musikaliskt verk utgivits, dvs. exemplar av verket lovligen förts i handeln eller på annat sätt spritts till allmänheten, får enligt 23 § exemplar av verket spridas vidare och visas offentligt. Noter till musikaliskt verk får dock inte hyras ut utan upphovsmannens samtycke. Man kan således utan upphovsmannens tillstånd t.ex. vidareförsälja böcker eller grammofoonskivor i antikvariat eller vid auktioner. Vidare kan böcker, grammofoonskivor, ljudbandskassetter m.m. hållas tillgängliga för allmänheten i offentliga bibliotek, museer och liknande institutioner. – Författare får för närvarande ersättning för utlåningen av böcker vid biblioteken via ett statsanslag som avsätts till en särskild fond, Sveriges författarfond. Även översättare av böcker får ersättning.

24 § reglerar i vilken utsträckning handlingar som upprättats hos svensk myndighet – med undantag för författningar m.m. som regleras i 9 § – samt till myndighet inkomna handlingar får återges utan upphovsmannens samtycke. Vidare innehåller 24 a § föreskriften att allmän handling utan hinder av upphovsrätt skall tillhandahållas i den ordning 2 kap. tryckfrihetsförordningen stadgar.

25 § innehåller mot 23 § svarande bestämmelser om vidare spridning och offentlig visning av konstverk. Verket får visas offentligt utom genom film eller i tv. Det tilläggs att verk som får spridas vidare eller visas offentligt också får medtas vid inspelning och visning av film eller tv-program om återgivningen har underordnad betydelse med hänsyn till filmens eller programmets innehåll (25 § andra stycket). Paragrafen innehåller även vissa specialbestämmelser om rätt att avbilda konstverk samt en bestämmelse att byggnad får fritt avbildas.

De inskränkningar av upphovsmannens förfoganderätt som följer av bestämmelserna i 11–25 §§ medför i princip inte någon inskränkning i upphovsmannens ideella rätt till verket (26 §). Det enda undantaget är att byggnad och bruksföremål får ändras av ägaren utan upphovsmannens tillstånd (13 §). I övrigt skall, när verket återges offentligt, källan nämnas i den omfattning och på det sätt god sed kräver och verket får inte utan upphovsmannens samtycke ändras i vidare mån än som krävs för den medgivna användningen (26 § andra stycket).

Regler om upphovsrättens övergång återfinns i kapitel 3 (27–42 §§).

Upphovsrätten till ett verk kan överlåtas helt eller delvis (27 § första stycket). Den som förvärvat upphovsrätten kan alltså få ensamrätt till verket eller en begränsad rätt, t.ex. licens genom vilken vederbörande får utnyttja verket vid sidan av andra personer. Upphovsmannen kan dock inte överlåta sin ideella rätt till verket (jfr 3 §). Överlåtelse av ett exemplar av verket innebär inte överlåtelse av upphovsrätten (27 § andra stycket). Den som köper ett exemplar av ett verk får alltså inte därigenom automatiskt rätt att t.ex. mångfaldiga det. För detta krävs särskilt tillstånd av vederbörande rättsinnehavare. I fråga om beställd porträttbild gäller särskilda bestämmelser (27 § andra stycket).

Den som förvärvat upphovsrätten till ett verk får inte ändra verket eller överlåta upphovsrätten vidare utan avtal med överlåtaren (28 §). Om rätten ingår i en rörelse, t.ex. förlagsrörelse, får den dock överlåtas i samband med att rörelsen eller del av denna överlåts, men överlåtaren svarar även i fortsättningen för att avtalet med den rättighetsinnehavare, från vilken han förvärvat sin rätt, fullgörs.

29 § innehåller en s.k. generalklausul enligt vilken avtalsvillkor som i sin tillämpning strider mot god sed på upphovsrättens område eller som eljest är otillbörligt kan jämkas eller lämnas utan avseende.

I 30 § ges vissa regler om rätten att offentligt framföra andra verk än filmverk. Reglerna är dispositiva, dvs. de kan sättas åt sidan genom avtal (se 27 § tredje stycket). Om rätten att offentligt framföra ett verk överlåts, skall överlåtelsen gälla för en tid av tre år och inte med ensamrätt. Har avtal träffats om längre giltighetstid och om ensamrätt får upphovsmannen trots detta själv framföra verket offentligt eller överlåta denna rätt till annan ifall framföranderätten inte utnyttjas under tre år.

31 §–38 § innehåller särskilda bestämmelser om förlagsavtal, dvs. avtal genom vilka upphovsmannen till förläggare överlåter sin rätt att genom tryck eller liknande förfarande (t.ex. ljuskopiering eller duplicering) mångfaldiga och ge ut litterärt eller konstnärligt verk. Bestämmelserna är dispositiva (27 § tredje stycket).

Överlåtelser av rätt till filmning av verk regleras i 39 och 40 §§. Reglerna är dispositiva (27 § tredje stycket). Enligt 39 § omfattar överlåtelse av rätt till inspelning av annat litterärt eller konstnärligt verk än musikaliskt verk på film rätt att genom filmen göra verket tillgängligt för allmänheten på biograf, i tv eller annorledes. Inspelningsrätten omfattar också rätt att i filmen återge talade inlag i text och att översätta filmtexter till annat språk.

I 40 § ges bestämmelser om s.k. inspelningsplikt. Den som fått inspelningsrätten är skyldig att göra inspelningen inom skälig tid och att se till att filmverket görs tillgängligt för allmänheten. I annat fall får upphovsmannen häva avtalet och behålla uppbygget honorar. Han har därutöver rätt till ersättning för skada som ej täcks av honoraret.

41 § upptar bestämmelser om upphovsrättens övergång genom upphovsmannens död. Reglerna om giftorätt, arv och testamente gäller även upphovsrätten. Vissa undantag görs i fråga om rätten att utnyttja verket. Bl.a. kan upphovsmannen med bindande verkan även mot efterlevande make och bröstarvingar i testamente ge föreskrifter om hur upphovsrätten får utövas eller bemyndiga annan att ge sådana föreskrifter.

Enligt 42 § får upphovsrätt till verk inte utmätas hos upphovsmannen själv eller hos någon som fått rätten på grund av giftorätt, arv eller testamente. Samma gäller i fråga om manuskript samt exemplar av konstverk som inte blivit utställt, utbudet till salu eller eljest godkänt för offentliggörande.

Skyddstiden för upphovsrätten regleras i kapitel 4 (43 och 44 §§). Upphovsrätten till ett verk gäller intill utgången av 50:e året efter det år då upp-

hovsmannen avled. Om flera upphovsmän gemensamt har upphovsrätt till ett verk beräknas skyddstiden med utgångspunkt från den sist avlidne upphovsmannens dödsår (43 §). I fråga om anonymt offentliggjort verk är skyddstiden 50 år, räknat från utgången av det år då verket offentliggjordes. Om verket består av flera delar med inbördes sammanhang räknas skyddstiden från utgången av det år då den sista delen offentliggjordes (44 § första stycket).

Om upphovsmannen till anonymt verk före skyddstidens utgång skulle bli namngiven, t.ex. på ny upplaga av verket, eller det inom samma tid skulle visa sig att han avlidit innan verket offentliggjordes, beräknas skyddstidens längd enligt huvudregeln i 43 §.

I kapitel 5 återfinns bestämmelser om vissa upphovsrätten närstående rättigheter (droits voisins). Av särskilt intresse i förevarande sammanhang är bestämmelserna i 45–48 §§. Dessa paragrafer innehåller bestämmelser om skydd åt sångare, musiker, skådespelare och andra utövande konstnärer för deras framföranden. Vidare ges bestämmelser om fonogramframställarnas rätt till skydd för sina ljudinspelningar på grammofonskivor, ljudbandskassetter etc. mot bl.a. kopiering samt om radio- och tv-företags rätt till skydd för sina utsändningar mot upptagning och återutsändning.

Enligt 45 § första stycket får en utövande konstnär framförande av ett litterärt eller konstnärligt verk inte utan hans samtycke upptas på grammofonskiva, film eller annan anordning, genom vilken det kan återges. Ej heller får framförandet utan vederbörandes samtycke sändas i radio eller tv eller genom direkt överföring göras tillgängligt för allmänheten. Vidare får enligt 45 § andra stycket framförande som upptagits på anordning, genom vilken det kan återges, inte utan konstnärens samtycke överföras från en sådan anordning till en annan förrän 25 år förflutit efter året för upptagningen. Beträffande upptagning, utsändning och överföring som avses i 45 § första och andra styckena skall bestämmelserna i 3 §, 9 §, 11 § första stycket, 14 § första stycket, 17 §, 20 och 21 §§, 22 § första stycket, 24§, 24 a §, 27–29 §§ samt 41 och 42 §§ ha motsvarande tillämpning (45 § tredje stycket). Denna hänvisning medför bl.a. följande.

I princip är sådana förfaranden med en utövande konstnärns prestation tillåtna som medges i fråga om upphovsrättsligt skyddade verk. Den utövande konstnärns ensamrätt att förfoga över sin prestation inskränks i fråga om allmänna handlingar genom hänvisningen till 9 och 24 §§. Vidare följer av hänvisningen till 11 § första stycket att en utövande konstnärns framförande utan hans samtycke får spelas in på t.ex. magnetband för enskilt bruk. Citaträtt föreligger också i viss utsträckning (hänvisn. till 14 § första stycket).

Inom undervisningsverksamhet får för tillfälligt bruk göras ljudupptagning av offentliggjord prestation utan samtycke, dock med viss inskränkning i fråga om grammofonskiva och liknande som framställts i förvärvssyfte (hänvisn. till 17 §). Genom hänvisningen till 22 § första stycket får radio- eller tv-företag, som har rätt att återge verk i utsändning, under villkor som bestäms av konungen uppta verk, som framförs av utövande konstnär, på anordning genom vilken det kan återges.

46 § innehåller bestämmelser om kopieringsskydd för fonogramframställarnas produkter. Enligt 46 § första stycket får grammofonskiva eller annan anordning, på vilken ljud tagits upp, inte utan framställarens samtycke eftergöras förrän 25 år förflutit efter det år då upptagningen gjordes. Såsom eftergörande anses även att upptagningen överförs från en sådan anordning till en annan. Eftergörande kan ske genom att en grammofonskiva avgjutes men också genom att upptagningen t.ex. överförs från grammofonskiva till magnetband. Det bör påpekas att kopieringsskyddet gäller oberoende av om upp-

tagningens innehåll är ett upphovsrättsligt skyddat verk eller något annat, t.ex. samtal eller fågelsång.

Enligt 46 § andra stycket skall beträffande eftergörande, som enligt 46 § är beroende av framställarens samtycke, bestämmelserna i 9 §, 11 § första stycket, 14 § första stycket, 17 §, 21 §, 22 § första stycket, 24 och 24 a §§ äga motsvarande tillämpning. Om fonogram eftergöres under sådana förhållanden att en inspelning av ett upphovsrättsligt skyddat verk skulle få göras utan upphovsmannens tillstånd får eftergörandet alltså ske utan fonogramframställarens samtycke. Bl.a. får enstaka exemplar framställas för enskilt bruk (hänvisn. till 11 § första stycket). Inom undervisningsverksamhet får kopiering ske i vissa fall (hänvisn. till 17 §) och under vissa villkor får radio- eller tv-företag överföra upptagning på annan anordning genom vilken den kan återges (hänvisn. till 22 § första stycket).

Framställare av fonogram och utövande konstnär, vars framförande upptagits på fonogram, har enligt 47 § första stycket rätt till ersättning när fonogrammet spelas upp i radio- eller tv-sändning. Ersättningsrätten gäller ut-sändning som sker inom 25 år efter det år då inspelningen på fonogrammet gjordes. Om två eller flera utövande konstnärer samverkat vid framförandet kan de endast gemensamt göra ersättningsrätten gällande. Den utövande konstnären ersättningsrätt skall göras gällande genom fonogramframställaren. Fonogramframställaren får alltså hos radio- eller tv-företaget begära ersättning både för egen del och för den utövande konstnären och sedan utbetala den utövande konstnären andel av ersättningen till denne.

Enligt 47 § andra stycket skall bestämmelserna i 9 §, 14 § första stycket samt 20, 21 och 24 §§ äga motsvarande tillämpning i fall som avses i 47 § och beträffande utövande konstnärers rätt även föreskrifterna i 27, 28, 29, 41 och 42 §§. Bestämmelserna i 47 § första och andra styckena gäller inte ljudfilm (47 § tredje stycket).

Radio- eller tv-utsändning får enligt 48 § första stycket inte utan radio- eller tv-företagets samtycke återutsändas eller upptas på anordning genom vilken den kan återges. Ej heller får tv-utsändning utan samtycke återges för allmänheten i biograf eller därmed jämförlig lokal; t.ex. behövs sändarföretagets tillstånd för att man skall få visa en tv-utsändning från ett sportevenemang för allmänheten i biograflokal. Vidare får enligt 48 § andra stycket ut-sändning, som upptagits på anordning genom vilken den kan återges, inte överföras på annan sådan anordning utan sändarföretagets samtycke, förrän 25 år förflutit efter året för utsändningen.

Radio- och tv-företagens skydd för deras utsändningar inskränks i viss mån. Enligt 48 § tredje stycket skall vad i 9 §, 11 § första stycket, 14 § första stycket, 17, 20 och 21 §§, 22 § första stycket samt 24 och 24 a §§ sägs äga motsvarande tillämpning i fall som avses i 48 §. Bl.a. får enstaka upptagningar av radio- eller tv-sändningar göras för enskilt bruk (hänvisn. till 11 § första stycket). Likaså får i undervisningsverksamhet för tillfälligt bruk ljudupptagningar göras från radio- eller tv-sändningar (hänvisn. till 17 §).

49 § upptar vissa bestämmelser om rätten att eftergöra katalog, tabell e.d. Kapitel 6 (50–52 §§) innehåller särskilda bestämmelser, bl.a. att litterärt eller konstnärligt verk inte får göras tillgängligt för allmänheten under titel, pseudonym eller signatur som medför att verket eller upphovsmannen kan förväxlas med annat verk eller annan upphovsman (50 §), att domstol kan vid vite förbjuda återgivande av litterärt eller konstnärligt verk på sätt som kränker den andliga odlingens intressen (51 §) och föreskriva åtgärder för att förebygga missbruk av exemplar som förbjudits.

Kapitel 7 (53–59 §§) upptar regler om ansvar och ersättningsskyldighet.

Upphovsrättslagens tillämpningsområde regleras genom bestämmelser i ka-

pitel 8 (60–62 §§).

Lagens bestämmelser om upphovsrätt är enligt 60 § tillämpliga på *dels* verk av den som är svensk medborgare eller har sin vanliga vistelseort i Sverige, *dels* verk som först utgivits i Sverige eller samtidigt i Sverige och utom riket (samtidig utgivning anses ha skett om verket utgetts i Sverige inom 30 dagar efter utgivning utomlands), *dels* filmverk vars producent (om ej annat visas, anses den vars namn på sedvanligt sätt utsatts på exemplar av filmverket som verkets producent) har sitt säte eller sin vanliga vistelseort i Sverige, *dels* i landet uppfört byggnadsverk, *dels* konstverk som utgör del av i landet belägen byggnad eller på annat sätt är fast förenat med marken. Bestämmelserna i 50 och 51 §§ gäller varje litterärt eller konstnärligt verk oavsett dess ursprung.

Lagens föreskrifter i 45–48 §§ om skydd för utövande konstnärs framförande, om skydd för framställare av fonogram, om utövande konstnärs och fonogramframställares rätt till ersättning från radio- eller tv-företag och om skydd för radio- eller tv-företags utsändningar är enligt 61 § första stycket tillämpliga på framförande, ljudupptagning samt radio- och tv-utsändning som sker i Sverige. I 61 § andra stycket finns särskilda bestämmelser som gäller kataloger m.m. enligt 49 §.

Enligt 62 § får konungen, under förutsättning av ömsesidighet, i vissa fall meddela föreskrifter om upphovsrättslagens tillämpning med avseende på annat land. Sådana föreskrifter har meddelats i kungörelsen (1973: 529) om tillämpning av upphovsrättslagen och fotografilagen med avseende på andra länder och områden, m.m.

Kapitel 9 innehåller ikraftträdande- och övergångsbestämmelser.

6.3.2 Fotografilagen (FotoL)

Enligt 1 § har den, som framställt fotografisk bild, som regel ensamrätt att genom fotografi, tryck, teckning eller annat förfarande framställa exemplar av bilden och att visa bilden offentligt. Såsom framställare av fotografisk bild anses i vanliga fall den person, som skött kameran. Om flera gemensamt skött kameraarbetet har dessa gemensamt rätt till bilden. Som fotografisk bild anses också det som framställs genom ett med fotografi jämförligt förfarande (1 § andra stycket). Som exempel kan nämnas upptagning på magnetband.

Skyddet förutsätter inte att bilden har individuell prägel eller är konstnärlig; det krävs i princip inte att bilden skall uppfylla något speciellt krav i fråga om kvalitet. Emellertid uttalades i förarbetena till FotoL (se bl.a. prop. 1960: 17, s. 329) att i uttrycket bild ligger en viss begränsning så till vida att vanliga ljuskopior och liknande kopior av ritningar och handlingar, där den fotografiska metoden används som medel för rent mångfaldigande, är undantagna från skydd enligt FotoL.

Fotografisk bild åtnjuter skydd också om den upptagits på t.ex. en biografilm eller ett magnetband för visning i tv. De fotografiska bilderna på filmremsan kan tillsammans utgöra ett upphovsrättsligt skyddat verk (filmverk) men vid sidan härav består rätten till de olika fotografiska bilderna.

2 § FotoL innehåller bestämmelser om fotografens s.k. droit moral. Då exemplar av fotografisk bild framställs eller visas offentligt, skall fotografen anges i den omfattning och på det sätt god sed kräver. Bilden får inte ändras så att fotografens anseende kränks eller visas offentligt i sådan form eller i sådant sammanhang som är kränkande för fotografen. Reglerna motsvarar i huvudsak bestämmelserna om upphovsmannens droit moral (3 § URL), dock med det undantaget att reglerna i FotoL inte är tvingande.

Om ej annat visas, anses den som fotograf vars namn, firma eller allmänt

kända signatur på sedvanligt sätt utsätts på exemplar av bilden eller som anges då bilden visas offentligt (3 §).

Fotografisk bild anses offentliggjord då den lovligen utgetts, utställts offentligt eller eljest gjorts tillgänglig för allmänheten (4 §).

I 5–12 §§ ges vissa undantag från fotografens ensamrätt. Enstaka exemplar får framställas för enskilt bruk utan fotografens samtycke (5 §). Vidare får arkiv och bibliotek med konungens tillstånd och på villkor som konungen föreskriver framställa exemplar av fotografisk bild för sin verksamhet (6 §). I kritisk eller vetenskaplig framställning får vidare i anslutning till texten återges offentliggjord fotografisk bild. Rör det sig om en populärvetenskaplig framställning får bilden dock återges endast mot ersättning. Dessutom får, mot ersättning, offentliggjord fotografisk bild i anslutning till texten intagas i arbete till bruk vid undervisning (7 §).

Enligt 8 § får vid information om dagshändelse fotografisk bild, som syns under dagshändelsen, utan fotografens samtycke återges genom tv, direkt överföring eller film i den omfattning som betingas av informationssyftet. Vidare får enligt 9 § svenskt tv-företag som konungen bestämmer (Sveriges Radio) mot ersättning visa offentliggjord fotografisk bild, om inte fotografen meddelat förbud mot visning eller det eljest föreligger särskild anledning anta att han motsätter sig visning. Det sagda gäller dock inte film. Regleringen i 9 § innefattar en s.k. tvångslicens.

10 § innehåller bestämmelser om rätten att vidaresprida fotografisk bild. Sedan fotografen överlåtit exemplar av bilden eller bilden blivit utgiven, får det eller de exemplar som överlåtit eller som omfattas av utgivningen visas offentligt. Offentliggjord bild får också i övrigt visas offentligt i samband med undervisning eller om det sker avgiftsfritt och utan förvärvssyfte eller i folkbildningsverksamhet, för välgörande ändamål eller i annat allmännyttigt syfte. Detta gäller dock inte film.

Om tv-företag har rätt att i utsändning visa fotografisk bild, så får företaget också uppta bilden på film eller liknande anordning, t.ex. magnetband (11 §). Det krävs dock tillstånd av konungen, som föreskriver villkoren. För rätten att visa den upptagna bilden offentligt gäller vad eljest är stadgat. Sålunda krävs fotografens samtycke för att upptagningen skall få användas i utsändning, exempelvis i en reprisändning.

Enligt 12 § får fotografisk bild utnyttjas fritt i rättsvårdens och den allmänna säkerhetens intresse. Rätten att utnyttja fotografisk bild som ingår i allmän handling regleras på samma sätt som beträffande verk (hänvisn. i 12 § andra stycket FotoL till 9 och 24 §§ URL). Dessutom skall enligt 12 § tredje stycket allmän handling tillhandahållas enligt bestämmelserna i 2 kap. tryckfrihetsförordningen utan hinder av rätt till fotografisk bild.

14 § innehåller en väsentlig inskränkning i fotografens ensamrätt. Om fotografisk bild framställs på beställning, tillkommer fotografirätten beställaren, såvida inte annat uttryckligen avtalats. Fotografen har dock rätt att ställa ut bilden i reklamsyfte, om inte beställaren förbjuder detta. Om fotografen förbehållit sig rätten till fotografiskt porträtt, får beställaren trots detta låta inta porträttet i tidning, tidskrift eller skrift med biografiskt innehåll, såvida inte fotografen gjort särskilt förbehåll mot detta.

Skyddstiden för fotografisk bild är enligt 15 § 25 år räknat från utgången av det år då bilden framställdes. Om emellertid bilden har konstnärligt eller vetenskapligt värde, är skyddstiden längre; 50 år från det år då fotografen avled.

16–21 §§ innehåller bl.a. regler om påföljden av olovligt utnyttjande av fotografisk bild samt rättegångsbestämmelser.

Enligt 22 § är FotoL tillämplig dels på fotografisk bild framställd av den

som är svensk medborgare eller som har sin vanliga vistelseort här i landet, dels på fotografisk bild som först utgetts här i landet eller samtidigt i och utom landet, dels på fotografisk bild som infogats i byggnad eller annan med marken fast förenad anordning, som är belägen här i landet. Samtidig utgivning anses också ha skett om bilden utgetts i Sverige inom trettio dagar efter utgivning utomlands.

Enligt 23 § kan konungen, under förutsättning av ömsesidighet, meddela föreskrifter av innebörd att FotoL skall tillämpas också med avseende på annat land. Sådana föreskrifter har meddelats i kungörelsen (1973: 529) om tillämpning av lagen om upphovsrätt och lagen om rätt till fotografisk bild med avseende å andra länder och områden, m.m.

6.3.3 Tillämpningskungörelsen till URL och FotoL (URK)

Tillämpningskungörelsens 1–7 §§ upptar närmare bestämmelser om fotokopiering för arkiv- och biblioteksändamål med stöd av 12 § URL och 6 § FotoL.

Enligt 1 § får bl.a. riksarkivet, och myndigheter under dess inspektion, kungl. biblioteket och andra vetenskapliga eller fackliga bibliotek, som drivs av det allmänna, utan upphovsmannens eller fotografens samtycke för sin verksamhet framställa exemplar av litterärt eller konstnärligt verk eller av fotografisk bild genom fotografi.

Genom mikrofilmning eller liknande förfarande får kopior av material i arkivens och bibliotekens bestånd och samlingar framställas i den utsträckning som påkallas av beredskaps- och skyddssynpunkter (2 § första stycket). Vidare får kopior göras av sådant material i bestånden och samlingarna som på grund av sin ömtålighet eller svårersättlighet inte bör göras tillgängligt för lånesökande i original. Mer än två kopior får dock inte framställas annat än om synnerliga skäl föreligger (2 § andra stycket). Om det gäller skyddat verk eller sådan skyddad fotografisk bild, som inte offentliggjorts, får kopior inte göras utan rättighetshavarens samtycke (2 § tredje stycket).

Kopior av enstaka artiklar i samlingsverk, tidningar eller tidskrifter samt av korta avsnitt i andra utgivna verk får, om det befinnes ändamålsenligt, göras för att utlämnas till lånesökande för forsknings- eller studieändamål i stället för de volymer eller häften i vilka materialet ingår. Dock får endast en kopia utlämnas till lånesökanden av varje artikel eller avsnitt (3 §).

Om ett exemplar av verk är ofullständigt, får det kompletteras genom fotografi, såvida de felande partierna endast utgör en mindre del i förhållande till hela verket (4 § första stycket). Undantag görs för det fall att materialet kan anskaffas i bokhandeln eller hos utgivare eller förläggare (4 § andra stycket).

Bibliotek som får s.k. biblioteksexemplar av tryckta skrifter har under förutsättning att synnerliga skäl föreligger rätt att göra fotokopior av utgivna verk som anses böra förvärvas till samlingarna men som inte kan anskaffas i bokhandel eller från utgivare eller förläggare (5 §).

Bestämmelserna i 3–5 §§ har motsvarande tillämpning på fotografisk bild (6 §).

7 § innehåller vissa specialbestämmelser för rätten att göra filmupptagningar av verk och fotografiska bilder åt handikappade.

8–10 §§ reglerar närmare rätten att framställa talböcker med stöd av 18 § URL.

11–15 §§ reglerar rätten för radio- och tv-företag att med stöd av 22 § första stycket URL och 11 § FotoL göra ljud- och bildupptagningar av verk och fotografiska bilder. Upptagningarna skall alltid göras med företagets egen

tekniska utrustning (11 § första stycket) och får i regel inte överlämnas till utomstående (11 § andra stycket).

Vidare får upptagningarna bevaras högst ett år och användas för utsändning högst fyra gånger. Efter den tiden eller efter det att upptagningen använts fyra gånger skall den, om inte annat avtalats med rättighetshavaren, förstöras eller utplånas (t.ex. avmagnetisering av ljud- eller videoband; 12 § första stycket). Om upptagningen har dokumentariskt värde och har överlämnats till Sveriges Radios arkiv, får den emellertid bevaras i detta arkiv även efter utgången av ettårsfristen och även om den använts för utsändning fyra gånger (12 § andra stycket). Om man finner att upptagningen inte lämpligen bör bevaras i original, får den överföras på nytt underlag. I samband därmed skall originalupptagningen förstöras eller utplånas (13 § första stycket). Vidare gäller att om upptagningen skall användas för utsändning och det av tekniska skäl inte är lämpligt att vid utsändningen använda originalet eller sådant exemplar som framställts i stället för originalet (enligt 13 § första stycket), så får för sändningsändamålet framställas ett särskilt exemplar. Denna upptagning skall dock förstöras eller utplånas efter sändningstillfället (13 § andra stycket).

Föreskrifterna i 11–13 §§ har motsvarande tillämpning beträffande de närliggande rättigheterna enligt 45, 46 och 48 §§ URL (14 §).

6.3.4 *Radioansvarighetslagen (RAL) med tillämpningskungörelse (RAK)*

RAL reglerar yttrandefriheten i ljudradio- och tv-program (radioprogram), som svenskt programföretag får anordna med ensamrätt (Sveriges Radio).

Enligt 10 § andra stycket RAL meddelar konungen bestämmelser om skyldighet för programföretaget att vidta åtgärder för att säkerställa framtida bevisning om innehållet i radioprogram och fastställer villkoren för att enskild skall få ta del av sådan bevisning. Bestämmelserna syftar på de s.k. referensupptagningarna.

I RAK ges närmare föreskrifter om referensupptagningarna. Enligt 6 § RAK skall programföretaget ombesörja upptagning av varje program som sänds. Om företaget önskar bli befriat från skyldighet att uppta bild beträffande visst slag av tv-program, i vilket risken för yttrandefrihetsbrott är ringa, meddelar Kungl. Maj:t beslut härom efter särskild framställning. Referensupptagningarna skall bevaras minst sex månader från sändningstillfället (6 § andra stycket RAK).

Justitiekanslern har rätt att ta del av referensupptagningarna och att få utskrift av vad som yttrats i programmen (7 § första stycket RAK).

Vidare är programföretaget enligt 7 § andra stycket RAK skyldigt att låta enskild, som anser att yttrandefrihetsbrott begåtts mot honom eller att han lidit skada på grund av sådant brott, hos företaget ta del av det ifrågavarande programmet och få utskrift av vad som yttrats i programmet. Detta gäller emellertid inte för det fall att det är uppenbart att den som begär att få ta del av upptagningen eller att få utskrift icke berörs av programmet på sådant sätt att han kan vara målsägande.

Programföretaget får inte begära ersättning för uppspelning av referensupptagning eller utskrift (7 § tredje stycket RAK).

II Kommitténs överväganden och förslag

7 Utgångspunkter och principiella överväganden

7.1 Motiv för utvidgad arkivering

I Kungl. Maj:ts proposition om den statliga kulturpolitiken (prop. 1974: 28) sammanfattas målen för den statliga kulturpolitiken i åtta punkter. I en av punkterna utsägs att kulturpolitiken skall garantera att äldre tiders kultur tas till vara och levandegörs. Departementschefen anför i anslutning härtill bl.a. följande (s. 301): "Kulturlivet kan aldrig formas enbart på grundval av de samtida kulturströmningarna. Verksamheten inom flera av de konstnärliga uttrycksformerna bygger till avsevärd del på ett arv från tidigare epoker. Inom teater, dans och musik är äldre verk självklara inslag i institutionernas verksamhet. Muséernas och arkivens verksamhet är i sig inriktad på att bevara och levandegöra kulturarvet. – Intresset för vården av vår miljö har under det senaste decenniet vuxit sig allt starkare. Samhällets insatser har också ökat vilket bl.a. inneburit att naturvården inordnats i samhällsplaneringen. Miljövårdsintresset har under de senare åren i allt större utsträckning kommit att omfatta även den fysiska kulturmiljön, dvs. den miljö i form av bebyggelse och landskap som utgör ramen för vår dagliga tillvaro. – Den snabba förändringstakt som i synnerhet präglar våra tätorter utsätter den fysiska kulturmiljön för ett mycket hårt tryck. Högt ställda krav på funktionsduglighet och effektivitet hotar att göra vår arbets- och boendemiljö steril och traditionsfattig. När den enskilda människan på så vis berövas sin anknytning bakåt i tiden tilltar hennes känsla av otrygghet och främlingskap. Bevarande av den historiska kontinuiteten i den fysiska kulturmiljön måste därför tillmätas grundläggande betydelse för den enskildes känsla av trygghet och förankring i tillvaron. – Samhällets insatser för äldre tiders kultur får inte begränsas till ett passivt bevarande. Kraftfulla åtgärder måste till för att levandegöra och föra vidare vårt kulturarv. I detta arbete bör föreningar och organisationer verksamma inom detta område spela en aktiv roll. – I arbetet med att bevara och föra kulturtraditioner vidare är det viktigt att insatserna gäller hela samhällets historia och inte bara den s.k. högre ståndskulturen. Även arvet från det gamla bondesamhället samt den framväxande industrialismen och

de därmed sammanhängande folkrörelserna måste föras vidare.”

Under DAK:s utredningsarbete har synpunkter och önskemål i arkiveringsfrågor framförts från många håll. Detta har redovisats i de olika kapitlen om radio och tv, fonogram, film och AV-material. Här skall lämnas en kortfattad sammanställning av synpunkterna.

Av DAK:s forskarenkät framgår att forskarna tillmäter ljud- och bildupptagningarna stor betydelse för sin verksamhet. Forskarenkäten genomfördes visserligen innan DAK genom tilläggsdirektiv fått i uppdrag att – utöver att utreda frågan om SR:s arkiv – utreda allmänna arkiveringsproblem sammanhängande med bild- och ljudupptagningar. Enkäten avsåg därför endast arkiveringsfrågor vid SR. De synpunkter som framkommit genom enkäten har emellertid i stor utsträckning giltighet även då det gäller att mera allmänt ta ställning till i vad mån man skall bevara ljud- och bildupptagningar. Av naturliga skäl har forskare inom olika verksamhetsområden sina speciella önskemål. Flertalet tillfrågade förefaller emellertid ha den uppfattningen att ljud- och bildupptagningarna har sådant värde för forskning och undervisning vid institutionerna att man bör eftersträva att bevara så mycket som möjligt.

När det gäller forskningsaspekten på arkiveringsfrågan kan man också framhålla vad riksdagens kulturutskott år 1972 uttalade i sitt betänkande med anledning av en motion om anslag till stöd åt forskarservice vid SR (se avsnitt 2.4.5). Utskottet framhöll att riksdagens utbildningsutskott året innan betonat angelägenheten av att de humanistiska och samhällsvetenskapliga forskningsråden, Riksbankens jubileumsfond och SR söker stimulera forskningen rörande massmedia och i synnerhet radio- och tv-forskning samt underströk vikten av att radio- och tv-forskningen inte hämmas och försvåras av brist på forskarservice.

Ljud- och bildupptagningarnas värde för forskning och undervisning, men även för den allmänna debatten, framgår vidare av den framställning till konungen som professorerna Kirsten Gram Holmström, Ingvar Holm och Rune Waldekrantz samt docenten Gunnar Hallingberg gjorde år 1972 angående forskarservice vid SR (se avsnitt 2.4.4). Där framhålls att SR:s arkiv intar en nyckelställning för massmedieforskningen i Sverige och att arkivmaterialet tilldrar sig allt större intresse från forskarnas sida. Man påpekar vidare att massmedia-undervisning införts i läroplaner för olika skolformer. Det konstateras att radions och tv:s ställning i samhället ständigt ger anledning till debatt om allmän programpolicy, enskilda program och olika påverkningsfaktorer men att det ofta saknas tillförlitligt debattunderlag i form av programanalyser, historiska perspektiv och jämförelsematerial. Slutligen framhålls att det i regel är mycket svårt att få tillgång till SR:s arkivalier och att svårigheterna ökat allteftersom forskarnas intresse tilltagit.

Ljud- och bildupptagningarnas värde för den allmänna debatten och informationen samt allmänhetens intresse av att i efterhand kunna ta del av det som sänts i radio och tv betonas av Sveriges författarförbund i förbundets framställning till utbildningsdepartementet år 1973

(se avsnitt 2.4.4) om anslag åt SR så att allmänheten bereds möjlighet att ta del av gjorda inspelningar. Författarförbundet konstaterar att SR i viss utsträckning har rätt att för bruk vid egna utsändningar ta upp verk på band, att sådana band normalt förstörs sedan de använts i återutsändning men att upptagningar med dokumentariskt värde skall överlämnas till SR:s arkiv. Man konstaterar vidare att det för närvarande ej finns regler beträffande rätten att ta del av arkivmaterialet. Erfarenheten har enligt författarförbundet visat att upptagningarna av ekonomiska och personella skäl inte kan hållas tillgängliga för andra än dem som vill bedriva forskning eller specialstudier. Författarförbundet deklarerar slutligen att de vanliga medborgarna saknar möjlighet att i efterhand ta del av det som sänts i etern på samma sätt som av det som blivit tryckt inom riket, eftersom det i landet saknas ett riksmidiotek som svarar mot riks- och universitetsbiblioteken. Författarförbundet finner att detta får betraktas som en allvarlig brist i samhällsdokumentationen.

Liknande synpunkter framfördes bl.a. i den pressdebatt om SR:s arkiv som fördes år 1968 (se avsnitt 2.4.2).

Många synpunkter har framförts på den speciella frågan om arkivering av fonogram. Synpunkterna torde kunna sammanfattas med vad konsertbyråutredningen (KBU) anför i betänkandet *Fonogrammen i musiklivet*. KBU förklarar att fonogrammet – utöver att vara en effektiv kanal för att tillfredsställa behov att lyssna till musik och sprida kunskap om musik – kan betraktas som ett historiskt dokument som ur strikt musikhistorisk aspekt i första hand är av intresse för musiker, forskare, musikstudierande och andra grupper med professionell verksamhet inom musiklivet. KBU framhåller emellertid också att de ständigt förbättrade tekniska förutsättningarna medför att inspelningar från tidigare epoker röner ökat intresse även från den musikintresserade allmänhetens sida. Vidare konstaterar KBU att det största fonogramarkivet i landet – SR:s – inte är tillgängligt för allmänheten och att övriga fonogramarkiv inte har tillräckligt omfattande samlingar eller i övrigt inte har tillräckligt stora resurser. KBU förordar ett statligt centralarkiv för fonogram. Detta centralarkiv skall samarbeta med olika specialarkiv och andra institutioner på området samt ge service åt allmänheten.

För filmens vidkommande har också många synpunkter framförts under utredningsarbetet. Filmutredningen (se avsnitt 4.5.1) uttalar i sitt andra delbetänkande om bl.a. film- och tv-undervisning, att filminstitutets filmarkiv arbetar under trängda ekonomiska förhållanden och att dess möjligheter att tillmötesgå den högre utbildningens och forskningens behov är alltför begränsade, inte endast ekonomiskt utan även med hänsyn till upphovsrättsliga förhållanden m.m. Enligt filmutredningen är detta otillfredsställande både allmänt kulturhistoriskt sett och från filmvetenskaplig synpunkt. Man bör utreda möjligheten av lagstiftning om tvångsdeponering av filmer. Det framhålls också att man inom undervisnings- och forskningsverksamheten på filmområdet har stort behov av filmer och tv-program samt teknisk utrustning m.m.

Synpunkter av samma innebörd som filmutredningens förekommer i de nordiska filmarkivens framställning år 1971 (se avsnitt 4.5.3) till Nordisk kulturfond om ekonomiskt bidrag till räddning av den äldre nordiska filmen och i Nils Hugo Gebers föredrag år 1970 (se avsnitt 4.5.2).

Sveriges allmänna biblioteksförning (SAB) anför i sin framställning till konungen om utredning av frågan om lagstadgad leverans av AV-material (se avsnitt 5.5) bl.a. att Sverige sedan år 1661 genom tryckeriernas skyldighet att inleverera allt tryck, först till kungl. biblioteket och senare även till universitetsbiblioteken, skapat en praktiskt taget komplett samling av det egna trycket men att det fortfarande saknas lagstiftning som på motsvarande sätt stadgar leverans av AV-material. SAB konstaterar vidare att nationalfonoteket genom avtal med producer center förvärvar exemplar av i landet för allmän spridning framställda grammofonskivor och ljudband men att det i fråga om visuellt och audiovisuellt material som är avsett att spridas bland allmänheten saknas reguljär arkivering.

Utöver de ovan nämnda synpunkterna har många andra framförts. Man har allmänt den uppfattningen att ljud- och bildupptagningar bör arkiveras i betydligt större utsträckning och mera systematiskt än som för närvarande är fallet.

7.2 Principiella överväganden

Skapande verksamhet på det litterära eller konstnärliga området har genom århundradena ofta kommit till uttryck genom tecken eller bilder. Detta gäller inte bara skönlitteratur, dramatik, musikalisk konst och bildkonst utan även vetenskapliga och tekniska framställningar, tekniska konstruktioner osv. I många fall har verken eller framställningarna publicerats just genom att spridas i form av text eller bild, t.ex. böcker, tidningar, planschverk, musikalier i notform. I andra fall har verken offentliggjorts på annat sätt eller även på annat sätt: ett musikaliskt verk genom en konsert, en pantomim eller ett koreografiskt verk genom en föreställning på scen, en vetenskaplig framställning genom en föreläsning. I fall av detta senare slag har man ofta, om inte verket offentliggörs omedelbart i form av tecken eller bilder, bevarat det i sådan form för att underlätta vidare spridning i samtiden och framtiden.

Det finns stora allmänna och privata samlingar av publicerade verk av skilda slag. Av särskild betydelse är de offentliga samlingar av tidningar, tidskrifter, böcker, broschyrer och annat publicerat tryck, som grundas på lagstadgade leveranser från boktryckerierna i riket. Hos de svenska allmänna biblioteken och i privata bibliotek samlas också stora mängder av utländskt tryck, som har förvärvats för att begagnas i forskning, vid undervisning, för underhållning eller för andra ändamål.

Även material som aldrig har publicerats bevaras i stor omfattning. Myndigheternas arkiv är en given källa för historiska studier. Härvidlag har man länge strävat efter att bevara ett så omfattande material

att framtida forskning kan få en om inte fullständig så dock rättvisande bild av underlaget för myndigheternas åtgärder och i övrigt av det material som samlas hos myndigheterna. Många privata samlingar av brev och andra anteckningar ökar forskarnas möjligheter att forma en bild av företeelser i det förflutna. Arkivinstitutioner samt vissa bibliotek och museer har i betydande omfattning stått till tjänst med att bevara och vårda privata arkiv.

Det kan givetvis inte hävdas att det material i form av skrift eller bild som finns bevarat ger en fullständig bild av gångna tiders verksamhet i det offentliga livet samt inom kultur och vetenskap. Likväl är allmänna och privata arkiv och bibliotek oumbärliga källor för forskning och studier. Meddelanden och opinionsbildning har under långa tider i synnerligen stor omfattning haft skriftlig form – tidningar, broschyrer, böcker, protokoll och liknande uppteckningar, brev osv. Därav följer att det har varit möjligt att bevara förhållandevis mycket av de meddelanden som lämnades och den opinionsbildning som förekom.

Till de äldre teknikerna för att befordra meddelanden och meningar har under det senaste seklet kommit flera nya. Telefonsamtal har i stigande omfattning ersatt brev som form för personliga och kommersiella meddelanden och för andra besked. Tryckta skrifter har såsom medel för information, underhållning och opinionsbildning till en del ersatts med radio, tv och film. Notskrift har som medel att bevara musik kompletterats och delvis ersatts med grammofonskivor och andra fonogram. Inom den offentliga förvaltningen och inom enskilda företag spelar fonetiska upptagningar och upptagningar för ADB allt större roll som medel att bevara underlaget för beslut och andra åtgärder.

Mycket av det som produceras och distribueras i modern teknik blir redan nu bevarat för framtiden. Sveriges Radio har arkiverat många program, företag som producerar fonogram eller film torde i många fall ha stora delar av produktionen bevarade. Nationalfonoteket har betydande samlingar av både äldre och nyare svenska ljudinspelningar. Filminstitutet förvarar många biograffilmer, särskilt sådana som i ett eller annat hänseende har ansetts viktiga i filmkonstens utveckling, låt vara att dispositionsrätten ofta är begränsad. Sveriges Radio har landets största samling av grammofonskivor och andra fonogram. Det existerar också många privata samlingar av fonogram. Myndigheternas fonetiska upptagningar och deras upptagningar för ADB torde bevaras i en omfattning som någorlunda motsvarar arkiveringen av skriftligt material (frågan härom behandlas av kommittén i annat sammanhang).

Åtskilligt ljud- och bildmaterial går emellertid förlorat. I förhållande till sändningarnas omfattning är Sveriges Radios arkivering av sända program tämligen obetydlig. Oklarheten i de upphovsrättsliga förutsättningarna för arkivering av film leder till att filmarkiven inte kan byggas upp systematiskt och verkar hämmande på deras normala verksamhet. Nationalfonoteket arkiverar i huvudsak bara svenska fonogram, och eftersom musik är internationell på annat sätt än språkliga framställningar, ger fonotekets samlingar inte någon fullständig bild av fonogramutbudet på den svenska marknaden. Av vikt i fråga om vissa typer av tekniska upptagningar är vidare att de är underkas-

tade fara för förstöring som följd av bristfällig upptagningsteknik och ofullkomliga lagringsförhållanden.

Det sagda innebär inte bara, eller främst, att mycken information, många meningsyttringar, många kulturyttringar utan motsvarighet i äldre tider går förlorade. Det innebär också att vad som bevaras i bibliotek och arkiv kommer att ge en mycket mindre fullständig bild av nutidens verksamhet inom kultur, vetenskap, teknik och administration än vad vi nu har av gångna tiders. Särskilt stor betydelse har det att framtida forskning, om nu rådande förhållanden får bestå, kommer att ha mycket sämre möjligheter att göra sig en bild av information och opinionsbildning i politiska och kulturella frågor än vi kan göra oss av motsvarande aktiviteter under gångna tider. Man behöver här bara erinra om vilken betydelse radio och tv har som medel för sådan information och opinionsbildning.

En slutsats av det anförda är att det är av stor vikt för framtida forskning på skilda områden att information, opinionsbildning, kulturella framställningar osv., som läggs fram inför offentligheten genom radio eller tv eller genom fonogram, film eller liknande modern teknik, verkligen blir bevarade för framtiden i en omfattning som någorlunda motsvarar vad som är fallet med tryckta skrifter. Man bör alltså i princip sträva efter en total arkivering. Denna slutsats stöddes också av de många önskemål i samma riktning som har sammanfattats i avsnitt 7.1.

Godtar man principen att offentliggjorda framställningar i enlighet med det sagda skall bevaras för framtiden, är därmed likväl inte sagt att varje gallring är utesluten. Även bortsett från dupletter, repressändningar i radio och liknande kan det visa sig nödvändigt att nedbringa arkivbeståndet genom att gallra ut mindre väsentliga framställningar, genom att i vissa hänseenden begränsa arkiveringen till ett statistiskt urval e.d. Ett skäl att i varje fall till en början arkivera alla framställningar eller en mycket stor del av dem är att grunderna för en utgallring kan vara lättare att bestämma efter något eller ett par decenniers förlopp, sedan man har fått perspektiv över vad som kan vara av intresse för framtida forskning. Ett motiv som har betydelse för radions del är att totalarkivering där knappast är dyrare än en partiell arkivering grundad på ett urval. Frågan om modifikationer i principen om totalarkivering diskuteras i det följande.

Vissa problem måste lösas, om man på det sätt som har förordats här skall vidga arkiveringen av sändningar i radio eller tv och av andra här avsedda framställningar som läggs fram inför offentligheten.

Till en början uppkommer vissa tekniska problem. Framställningar i ljud eller bild eller bådadera måste tas upp t.ex. på elektronisk eller elektromekanisk väg, om de inte redan föreligger i form av upptagning. De medier, på vilka framställningarna tas upp, måste vara beständiga, eller också måste det finnas en rimlig teknisk möjlighet att föra över (konvertera) framställningarna till nya medier, som i sin tur är beständiga eller konvertibla. Vid bedömande av skilda mediers tjänlighet för långtidsförvaring måste man ta hänsyn till kostnaderna för att ordna ett för sådan förvaring gynnsamt arkivklimat.

Det torde kunna hävdas att de tekniska problem som hör hit kan lösas. Det är sålunda fullt möjligt att göra inspelningar av allt sådant som sänds i radio eller tv. Redan nu görs, som nämndes nyss, tämligen omfattande inspelningar av sända program för Sveriges Radios eget behov, och dessutom görs särskilda s.k. referensinspelningar främst för att man vid prövning i rättegång eller i radionämnden skall kunna fastställa vad som har förekommit i en sändning. De förra inspelningarna är tämligen dyrbara. Det är knappast behövt att begagna en så dyrbar teknik vid en mycket omfattande inspelning och arkivering med sikte främst på forskningens intressen. De senare inspelningarna är avsevärt billigare men i vissa hänseenden knappast godtagbara med avseende på den tekniska kvaliteten. Vad som fordras är apparatur som med rimlig ekonomisk insats kan säkra inspelningar på rimlig teknisk nivå av hela programutbudet från Sveriges Radio eller i varje fall av den allra största delen därav.

Problemet att bevara gjorda inspelningar för mycket lång framtid torde ännu inte vara slutgiltigt löst. DAK har också i uppdrag att utarbeta förslag till regler om arkivering av upptagningar för ADB. Inom ramen för detta uppdrag utför statens provningsanstalt på kommitténs beställning vissa undersökningar om arkivbeständigheten hos olika datamedier. Resultaten av dessa undersökningar torde bli användbara även vid beslut om arkivmedium för ljud- och bildupptagningar. Vad som hittills har kommit fram genom provningsanstaltens arbete och andra undersökningar ger anledning anta att inspelningarnas tekniska livslängd, under förutsättning att de bevaras under gynnsamma arkivförhållanden, knappast är det största problemet. Större svårighet bereder det förhållandet att inspelningstekniken ständigt förnyas så att det efter hand blir svårt att bevara möjligheten att utnyttja inspelningarna. Denna utveckling kan göra det nödvändigt att med vissa mellanrum konvertera arkiverade inspelningar, även om medierna som sådana inte löper fara att förstöras. I varje fall är ovissheten om mediernas livslängd enligt kommitténs mening inte något hinder att redan nu vidga inspelning och arkivering med sikte i första hand på att upptagningarna skall bevaras utan konvertering. Man kan vid lämplig tidpunkt, kanske efter tio eller femton år, ta ställning till i vad mån upptagningarna skall konverteras, bevaras oförändrade eller utgallras.

Kommittén behandlar i det följande de tekniska problem som är förbundna med en vidgad arkivering av ljud- och bildupptagningar. Här vill kommittén bara förutskicka att kommittén bedömer det vara möjligt att finna sådana lösningar av de tekniska problemen som är rimliga även från ekonomisk synpunkt.

En fullständig arkivering av tv-sändningarna skulle vara mycket dyrbar (se avsnitt 8.3). Kommittén förordar därför en viss gallring (se kap. 9), inte bara inriktad på reprissändningar, i samband med en överföring till arkivmedium i nära anslutning till inspelningen. Det är enligt kommitténs mening möjligt att gallra bort sändningar motsvarande omkring 40 % av den totala sändningstiden utan att i något väsentligt hänseende skada de intressen som den utvidgade arkiveringen skall tillgodose.

Även rättsligt innebär en vidgad arkivering vissa problem. Av särskilt intresse är de frågor som hänger samman med att Sverige är anslutet till vissa internationella överenskommelser om upphovsrätt m.m., främst Bernkonventionen. Dessa frågor har belysts i 6 kap. Som där utvecklas kan saluförda fonogram, liksom saluförda tryckta skrifter, bevaras hos offentlig likaväl som hos privat institution, utan att Bernkonventionen eller den svenska upphovsrättslagen lägger hinder i vägen. Upptagning av en framställning på inspelningsanordning är emellertid som allmän regel underkastad upphovsmannens och stundom även andra rättsinnehavares förfoganderätt. Härav följer bl.a. att det kan uppstå svårigheter att föreskriva en generell inspelning av radions och tv:s sändningar om inte upphovsrättslagen ändras. Enligt kommitténs mening (se 10 kap.) hindras en sådan ändring inte av Bernkonventionen eller andra Sveriges internationella åtaganden.

Ett annat problem är, hur det allmänna skall få möjlighet att arkivera andra tekniska upptagningar än upptagningar av sändningar i radio eller tv. Beträffande saluförda upptagningar är problemen inte så stora. De kan lösas på ekonomisk väg, så att anslag ställs till förfogande för inköp av upptagningarna. De torde också kunna lösas genom bestämmelser om leveransplikt. Valet mellan dessa vägar diskuteras i det följande. Upptagningar som inte saluförs utan offentliggörs på annat sätt erbjuder större svårigheter. Av betydelse här är främst biograffilmen. Här måste man ta ställning till frågan om det allmänna som nu skall vara hänvisat till att träffa uppgörelse med rättsinnehavarna eller utrustas med makt att utan samtycke förvärva eller framställa kopior av de publicerade verken. Väljer man den senare utvägen, måste det övervägas, om det allmänna skall betala ersättning för kopian respektive rätten att göra en kopia. Även dessa frågor diskuteras i det följande.

Finner man, att de tekniska och de rättsliga problemen kan bemästras, återstår det att överväga lämplig organisation för det allmännas verksamhet på området samt att beräkna kostnaderna för denna. Kommittén tar upp även dessa problem till behandling i den följande framställningen.

Kommittén anser således att man bör sträva efter en fullständig eller mycket omfattande arkivering av offentliggjorda framställningar genom radio, tv, fonogram, film osv.

I kravet att framställningarna skall vara offentliggjorda ligger en begränsning. Det kan hävdas att framtida forskning skulle ha intresse även av att få del av privata och icke publicerade framställningar. I fråga om tryck och andra tidigare förekommande typer av framställningar förekommer dock ingen så vidsträckt obligatorisk arkivering. Kommittén anser utslutet att man går längre i fråga om privata upptagningar av typen fonogram eller film. En annan sak är att myndigheter i viss omfattning står till tjänst med att bevara och värda privata arkiv, som förmodas ha intresse för forskning. Denna möjlighet skall givetvis finnas även i fråga om privata upptagningar, exempelvis politikerns bandinspelningar från privata samtal eller deras diktamina av typen dagboksanteckningar. Av intresse i detta hänseende är likaledes

SR:s "kringmaterial" av typen programmanuskript.

Om man alltså begränsar arkiveringen till vad som har blivit offentliggjort, återstår att bestämma innebörden av detta krav. I fråga om sändningar i radio eller tv är problemet knappast svårt. Det synes vara nödvändigt att anknyta till begreppet rundradiosändning. Därmed menas enligt 1 § radiolagen "radiosändning eller trådsändning som är avsedd att mottagas direkt av allmänheten, om sändningen icke är avsedd endast för en sluten krets, vars medlemmar äro förenade genom en påtaglig gemenskap av annat slag än ett gemensamt intresse att lyssna på eller se sändningen". Det kan tilläggas att arkiveringen därmed kommer att omfatta även sådan film som visas i tv och detta oavsett om filmen tidigare har visats offentligt i landet eller ej, exempelvis på biograf.

I fråga om fonogram finns det anledning att ge offentlighetskravet ungefär samma innebörd som beträffande tryckta skrifter. Enligt 1 kap. 6 § tryckfrihetsförordningen är en sådan skrift utgiven, "då den blivit utlämnad till salu eller för spridning på annat sätt", varvid förbehåll görs för myndighets tryckta handlingar som skall hållas hemliga. I 2 § tredje stycket upphovsrättslagen sägs att ett verk görs tillgängligt för allmänheten bl.a. då det framförs offentligt och då exemplar därav utbjuds till försäljning, uthyrning eller utlåning eller eljest sprids till allmänheten. Det tilläggs att lika med offentligt framförande anses framförande som i förvärvsverksamhet anordnas inför en större sluten krets. Praktiskt sett kommer en tillämpning av dessa regler att innebära i första hand att alla grammofonskivor och andra fonogram som saluförs i allmänna handeln eller genom postorderförsäljning e.d. skall bevaras. Arkiveringen kommer att omfatta även sådana fonogram som, utan att saluföras, begagnas för framförande vid offentlig konsert eller annan offentlig tillställning. Om man vid utformningen av reglerna skall anknyta till begreppet offentligt framförande eller till begreppet offentligt tillställning i allmänna ordningsstadgan, diskuteras i det följande.

Förordningen (1959: 348) med särskilda bestämmelser om biograf-föreställningar m.m. bygger med avseende på offentlighetsrekvisitet på allmänna ordningsstadgan. I dennas 9 § anges såsom offentlig tillställning bl.a. biografföreställning, som anordnas för allmänheten och som icke avses i lagen om allmänna sammankomster. I fortsättningen av bestämmelsen i ordningsstadgan sägs att som offentlig skall avses jämväl tillställning, till vilken tillträde är beroende av medlemskap i viss förening eller av inbjudning, därest tillställningen uppenbarligen utgör del av rörelse, som föreningen eller inbjudaren driver uteslutande eller väsentligen för anordnande av dylika tillställningar, eller vilken tillträde eller de villkor under vilka tillträde lämnas, är att jämställa med tillställning till vilken allmänheten har tillträde. — Det synes uppenbart att samma rekvisit bör vara avgörande för frågan om obligatorisk arkivering av film. Härmed är då sagt, att film, som framställs för undervisning, reklam eller annan information och är avsedd att visas endast för slutna grupper av personer, inte skall höra hit. Detta utesluter givetvis inte att arkivering kan komma i fråga på annan grund, exem-

pelvis administrativ föreskrift (filmer som framställs inom försvaret eller det statliga undervisningsväsendet) eller villkor i samband med statsbidrag. I sammanhanget kan noteras att arkivstadgan är tillämplig på statliga myndigheters filmer.

I den mån ovannämnda offentlighetsrekvisit är tillämpligt på AV-material som består av fonogram, film eller videogram skall sådant material enligt kommitténs förslag arkiveras på samma sätt som ljud- och bildupptagningar i övrigt.

Att för forskningen bevara och dokumentera AV-material som består av tredimensionella föremål och modeller anser kommittén vara en uppgift för museiväsendet.

Är det fråga om trycksaker, skall AV-materialet levereras till kungl. biblioteket och till universitetsbiblioteken. I framtiden kan dessa även få till uppgift att ta vara på AV-material som utgetts och mångfaldigats på annat sätt än genom tryckning. DAK har nämligen efter kontakt med massmedieutredningen inhämtat att denna kommitté överväger att föreslå en ny och utvidgad definition av begreppet tryckt skrift. Med tryckt skrift skulle med en sådan tankegång komma att jämföras skrift som mångfaldigas genom duplicering, fotokopiering eller liknande förfarande. Genomförs ett sådant förslag kommer AV-material såsom olika slags diabilder och bildsatser att bli föremål för leveransplikt. Frågan om hur dessa slag av AV-material skall arkiveras lämnar DAK öppen i avvaktan på massmedieutredningens förslag.

Tidigare i detta avsnitt nämndes att kommittén föreslår en viss gallring bland tv-sändningarna redan i nära anslutning till inspelningen. Att övriga ljud- och bildupptagningar i princip skall arkiveras fullständigt utesluter inte en viss gallring på längre sikt. Detta gäller självfallet i första hand reprissändningar i radio och dupletter i övrigt. Beroende på hur inspelningstekniken utvecklas kan det vara ekonomiskt gynnsamt eller ogynnsamt att gå igenom ett en gång lagrat material från sändningar i radio i samband med konvertering o.d. och gallra ut reprissändningar. Praktiska och särskilt ekonomiska synpunkter bör här vara avgörande. Detsamma gäller ljudinspelningar som finns på skilda typer av fonogram, såsom grammofonskiva och kassetband. Här måste uppmärksammas att det i vissa fall kan ha betydelse i vilket sammanhang en inspelning förekommer. En och samma originalinspelning kan komma att utnyttjas dels som ett separat fonogram, dels som ett av flera nummer på ett annat fonogram. Sammanställningar av det senare slaget kan från arkiveringssynpunkt ha ett särskilt värde som föranleder att ett sådant fonogram inte bör gallras ut enbart därför att de skilda numren finns arkiverade också vart för sig.

Det bör tills vidare hållas öppet i vad mån gallring skall ske utöver vad som nyss sades om dupletter. En sådan gallring kan bli nödvändig av utrymmesskäl. Det kan å andra sidan skapas ny teknik som möjliggör inspelning på medier som kräver mindre utrymme. Självfallet bör en eventuell gallring göras i samband med någon av tekniska skäl motiverad konvertering. Grunderna för gallringen bör bestämmas med ledning av den överblick man då har vunnit av vad som kan ha betydelse för bl.a. forskningen i framtiden.

8 Databärare och inspelningsteknik

8.1 Alternativa databärare för arkivmaterialet

För närvarande finns det i huvudsak ett par olika typer av databärare för ljud- respektive bildupptagningar. Ljudupptagningarna görs företrädesvis på grammofonskiva eller magnetband, bildupptagningarna på film eller magnetband (videoband). Nya databärare och nya upptagningsmetoder är emellertid under utveckling. I vissa fall är det fråga om revolutionerande nyskapelser. Här närmast skall föras en kort diskussion kring de databärare som för närvarande är mest aktuella vid arkivering av ljud- och bildupptagningar.

8.1.1 *Ljudupptagningar*

Grammofonskivan tillverkas numera företrädesvis av ett plastmaterial, vinylit. Materialet är så vitt man känner till relativt beständigt, dvs. det undergår inte några kemiska eller andra förändringar av betydelse, allt under förutsättning att materialet inte utsätts för onormal yttre påverkan. Grammofonskivan kan därför anses som en av de ur beständighetssynpunkt bästa databärarna man för närvarande har för ljudupptagningar. Framställningsprocessen är däremot ganska omständlig och kostsam. Grammofonskivan är därför fördelaktigast som databärare vid produktion av stora upplagor av samma upptagning.

En nackdel med grammofonskivan är att den förslits ganska snabbt i takt med antalet uppspelningar, och minsta hack eller repa på skivan försämrar ljudkvaliteten. Dessutom förvrängs ljudet i viss mån (dorsion) i samband med gravering och pressning. Vidare är utrymme för inspelning på varje skiva ganska begränsat – inemot en timme på en LP-skiva. Grammofonskivan har däremot den fördelen att den inte ställer så stora krav på arkivklimat.

Vid många ljudarkiv – bl.a. hos SR – arkiveras speciellt värdefulla ljudupptagningar på matriser av metall. Denna metod är ur säkerhetssynpunkt bättre än att arkivera endast grammofonskivan men är avsevärt dyrare. Från matrisen kan man efter behov framställa grammofonskivor.

Magnetbandet har blivit en allt vanligare databärare för ljudupptagningar och används i allt större utsträckning även vid ljudarkiven.

Alltsedan slutet av 1950-talet är magnetbandet tillverkat på polyesterbas och är därmed mindre känsligt för klimatförändringar än de tidigare använda banden på bas av cellulosatriacetat. Polyesterbanden är dessutom starkare. Kostnaden för själva ljudupptagningen blir lägre om magnetband används än om man använder grammofonskiva. Vidare kan ljudkvaliteten bli bättre än på grammofonskiva. Upptagningar på magnetband är emellertid i vissa avseenden känsligare för yttre faktorer än grammofonskivan.

De undersökningar som hittills gjorts om magnetljudbandens beständighet ger inte något belägg för att materialet i polyesterbanden skulle undergå förändringar. Man måste dock iaktta vissa regler i fråga om klimatförhållanden i arkivet.

Den europeiska radiounionen – European Broadcasting Union (EBU) – utgav våren 1973 ett tekniskt dokument (Tech 3202) angående förvaring av magnetband och film. Dokumentet grundar sig på erfarenheter bland EBU:s medlemmar samt – i fråga om förvaring av magnetljudband – på en undersökning som gjorts vid det schweiziska telefonbolaget P.T.T. Dokumentet är uppdelat i tre huvudavdelningar – en om förvaring av magnetljudband, en om förvaring av videoband och en om förvaring av film (spelfilm).

Vad gäller förvaring av magnetljudband framhålls i dokumentet att tre huvudvillkor måste uppfyllas för att man skall kunna försäkra sig om att upptagningarna kan bevaras och återges med bibehållen kvalitet. Magnetiseringen av bandets magnetskikt får inte undergå förändringar efter inspelningen, bandets basskikt får inte förändras så att återgivningen påverkas och uppspelningsapparaturen måste vara anpassad till bandets och spolens dimensioner, till bandets inspelningshastighet och till övriga data för inspelningen.

Vid inspelningen avmagnetiseras en del kortare våglängder (recording head-gap effect). Detta saknar emellertid betydelse ur förvarings-synpunkt. Det korrigeras under inspelningsprocessen, och signaler som en gång inspelats på bandet utplånas inte så lätt. Enligt dokumentet har erfarenheten visat att bandupptagningar kan förvaras många år utan att signalstyrkan försämras. Undersökningar som gjorts vid inspelningslaboratoriet hos det franska radioföretaget ORTF har visat att signalerna på bandupptagningar som varit minst tio år gamla inte undergått någon förändring av betydelse. Differenserna var mindre än vad örat uppfattar.

Enligt dokumentet är risken för skador på bandets magnetfält genom påverkan från externa magnetkällor relativt liten. Sådana magnetkällor måste för att innebära någon risk vara mer än tio gånger starkare än jordens magnetfält. Magnetfält av den styrkan är inte vanliga. Elektriska installationer i närheten av ett magnetband innebär i regel ej heller någon fara. På längre avstånd än en decimeter från bandet är dessutom de flesta magneter helt ofarliga. Man måste däremot iaktta att inte magnetiserade föremål kommer i omedelbar närhet eller i direkt kontakt med bandet (t.ex. en magnetiserad sax vid klippning i bandet). Vidare måste tillses att bandmaskinens metalldelar som kommer i beröring med bandet vid bandtransporten inte är

magnetiserade.

Ett problem med förvaring av magnetljudband är den s.k. kopieringseffekten (print-through effect). Denna innebär att magnetfältet på en slinga i bandrullen "smittar av sig" på intilliggande slinga. Detta medför att man vid uppspelningen kan få en form av ekoeffekt. Kopieringseffekten blir mer markerad om man använder mycket tunna band. Vidare ökar den med förvaringsperiodens längd och ökad temperatur i förvaringslokalen. Effekten kan reduceras genom omspolning av banden med vissa tidsintervall.

Förändringar i själva bandbasen är i allmänhet av lättare slag. Bandet måste emellertid hållas slätt och väl sträckt. I annat fall kan det uppstå ojämnheter i bandytan med påföljd att uppspelningen blir ojämn och bandets anliggning mot avspelningshuvudet försämrad. Vid allvarligare skador på bandet finns risk att det över huvud taget inte kan spelas upp.

Mekaniska skador på bandet beror vanligen på fabrikationsfel. Det kan emellertid också röra sig om vårdslös hantering av bandet, dåligt justerade bandmaskiner, defekta bandspolar eller spolnav eller otillfredsställande spolning av bandet. I vissa fall kan det inträffa att en bandupptagning förstörs till följd av att magnetskiktet lossnar från bandbasen eller att bandslingorna klibbar samman eller att bandet bryts av. Sådana fel brukar uppstå under de första förvaringsmånaderna. De beror vanligen på fabrikationsfel. Sammanklibbningen kan emellertid också bero på att temperaturen i förvaringslokalen varit för hög eller att olämpligt bindemedel använts vid skarvning av bandet.

Bandet blir mycket ömtåligt om dess kanter skadas, t.ex. genom bristfällig klippning, nötning mot spolens flänsar eller otillfredsställande spolning. Tillfredsställande spolning av bandet är ett oeftergivligt krav för att bandet skall kunna bevaras utan att mekaniska skador uppstår.

För att en upptagning skall kunna återges korrekt fordras att man känner till bandets och spolens dimensioner, ljudspårens läge på bandet och bredd samt inspelningshastigheten (med tidskonstant för korrektion, uttryckt i mikrosekunder).

I dokumentet anförs sammanfattningsvis att ljudupptagningar på magnetband av god kvalitet torde kunna bevaras under lång tid och att det inte finns skäl förmoda att de inte skulle kunna bevaras flera tiotal år, allt under förutsättning att bandupptagningarna hanteras varsamt och i övrigt enligt vissa rekommenderade rutiner samt förvaras under bestämda klimatförhållanden.

Med den tidigare nämnda, vid det schweiziska telefonbolaget P.T.T. utförda undersökningen av magnetljudband avsåg man att försöka fastställa om kvaliteten på upptagningar och band som förvarats längre tid undergår förändringar. Undersökningen inleddes år 1956 med att ett antal ljudupptagningar gjordes på magnetband av olika fabrikat. I samband härmed gjordes olika mätningar av såväl ljudupptagning som magnetband. Banden förvarades sedan, uppdelade i olika grupper, under skilda klimatförhållanden. Upptagningarna och ban-

den kontrollerades efter en förvaringstid av fem och elva år. Resultaten från dessa kontroller redovisas i en bilaga till EBU-dokumentet.

Undersökningen av elva år gamla magnetband gav mätningvärden som endast mycket litet avvek från de värden som uppmätts vid inspelningstillfället respektive efter fem års förvaring. I fråga om eventuella mekaniska förändringar i banden kunde man konstatera att bandens elasticitet över lag ökat under förvaringstiden; i några fall var elasticiteten 50 % högre än vid inspelningstillfället. Med bandens förmåga att motstå förslitning förhöll det sig däremot annorlunda. Beroende på bandmaterial hade efter elva år förmågan antingen ökat eller minskat i jämförelse med kontrollen efter fem års förvaring. Förmågan att motstå brytningar hade över lag minskat jämfört med inspelningstillfället. Verkan av skarvningar i banden samt snabb fram- och backspolning av banden var oförändrad efter elva års förvaring i förhållande till värdena efter fem års förvaring.

I fråga om förvaringens inverkan på bandens magnetisering kunde man konstatera att endast mycket små förändringar uppkommit. Differensen mellan mätresultaten på olika band – differenser som hade samband med att banden förvarats under olika klimatförhållanden – visade sig vara så små att det ansågs omöjligt att ge några definitiva rekommendationer om lämpligt förvaringsklimat. Eftersom det emellertid efter elva års förvaring iakttagits en lätt avmagnetisering beroende på sjunkande våglängd beslöt man att fortsätta förvaringen av banden under samma klimatförhållanden som dittills och att efter ytterligare tio år göra en avslutande kontroll. Resultatet av slutkontrollen kan förväntas mot slutet av 1970-talet.

Såsom nämnts i avsnitt 2.2.6 genomgås allt bandmaterial i SR:s inspelningsarkiv för teknisk kontroll efter varje förvaringsperiod om tio år. Under de senaste åren har man kontrollerat upptagningar på polyesterband. Vid kontrollerna har inte konstaterats någon nämnvärd förändring eller försämring av bandbasen eller själva upptagningens ljudkvalitet. Man överväger därför att förlänga tiden mellan varje kontroll.

Statens provningsanstalt utför för närvarande på DAK:s beställning undersökningar av arkivbeständigheten hos olika databärare, bl.a. magnetband. Vad som hittills kommit fram vid dessa undersökningar ger anledning anta att ljudupptagningar på magnetband kan bevaras under lång tid, dock under förutsättning att inspelningarna görs på band av god kvalitet och att banden förvaras under gynnsamma klimatförhållanden.

Kommittén finner på grundval av de erfarenheter och undersökningsresultat som för närvarande föreligger att magnetbandet får anses acceptabelt som arkivmedium under förutsättning att bandet har god kvalitet, hanteras varsamt och i övrigt enligt vissa bestämda rutiner samt förvaras under speciella klimatförhållanden. Härtill kommer att man torde kunna förvänta att magnetbandets kvalitet kommer att successivt förbättras.

8.1.2 Bildupptagningar

Filmremsan är tämligen ömtålig. Fram till 1950-talet tillverkades filmbasen av cellulosanitrat, som är mycket brandfarligt och som förbrinner med explosionsartad hastighet. Härtill kommer att nitratfilmen gradvis sönderfaller till pulver med tiden.

De material som numera används för filmbasen, cellulostriacetat eller polyester, är däremot mekaniskt och kemiskt relativt stabila. Bildskiktet på filmen är dock mycket känsligt för luftföroreningar som förekommer i städer och vid industrier. I filmbasen ingår vidare en s.k. mjukgörartillsats, som skall förhindra att filmen blir styv och därmed lätt bryts. Man känner till att denna tillsats tenderar att avdunsta med tiden, vilket leder till att filmen krymper och inte längre kan användas för projektion. För torrt luftklimat påskyndar denna krympning. Filmremsans ytskikt är mycket känsligt för dammpartiklar och annat dylikt, som vid projektion kan förorsaka allvarlig skada genom repor. Filmen förslits vid projektionen och en filmkopia räcker i allmänhet till endast omkring 350 visningar. Sedan är visningskvaliteten vanligen inte acceptabel.

Förvaringsproblemen är i vissa hänseenden olika beroende på vilket material filmbasen är tillverkad av – cellulosanitrat, cellulostriacetat eller polyester. Vidare är problemen i viss mån skilda vid förvaring av färgfilm och vid förvaring av svart/vit film.

De största problemen bereder film av cellulosanitrat, s.k. nitratfilm. Såsom ovan nämnts sönderfaller nitratfilmen successivt till pulver. Under denna process avger den nitrösa gaser som är mycket lättantändliga. Sönderfallsprocessen kan inte avbrytas men i viss utsträckning bromsas. Enligt rekommendationer av FIAF (Fédération Internationale des Archives du Film)¹ bevaras nitratfilm bäst vid låg temperatur. Undersökningar i flera länder har visat att temperaturen i förvaringslokalen bör vara högst $2^{\circ}\text{C} \pm 2^{\circ}$. Nitratfilmen sönderfaller visserligen ännu långsammare vid lägre temperatur (t.ex. -18°C) men skillnaden är så pass liten att den inte anses uppvägas av de ökade tempereringskostnaderna. Ett av de viktigaste skälen mot högre temperatur än den ovan rekommenderade är att volymen nitrösa gaser från filmen nästan fördubblas med varje temperaturhöjning om 5°C . Sönderfallet ökar vidare med högre luftfuktighet. Å andra sidan medverkar alltför torr luft till att filmen krymper och blir bräcklig. Nitratfilmen måste därför förvaras i sådan luftfuktighet att å ena sidan sönderfallsprocessen bromsas upp men å andra sidan krympning och bräcklighet förebyggs. Enligt FIAF:s rekommendationer bör den relativa luftfuktigheten ligga mellan 40 och 60 %.

Bildskiktet i den svart/vita nitratfilmen är relativt stabilt. Än så länge har inte iakttagits någon förändring av bilden beroende på förändringar i själva bildskiktet.

¹ Rekommendationerna finns intagna i en publikation med titeln "Film Preservation" utgiven av FIAF år 1963 på bl.a. tyska och franska. En engelsk version utgavs år 1965. Rekommendationerna om förvaring av nitratfilm är hämtade från den engelska versionen.

Film på bas av acetat, s.k. acetatfilm, utgör inte någon egentlig brandfara såsom nitratfilmen. Den är dessutom kemiskt mycket stabilare än nitratfilmen. Visserligen avsöndrar den syra (ättiksyra) och nedbryts därvid med tiden men nedbrytningsprocessen går mycket långsamt. Enligt vad som uppges i FIAF:s rapport har man ännu ej kunnat iaktta någon verklig nedbrytning av acetatfilmbasen och enligt resultat som framkommit vid åldringsprov med acetatfilm i USA torde man kunna förvänta att acetatfilm som förvaras under gynnsamma betingelser kan ha en livslängd om 200–300 år.

Svart/vit acetatfilm bör enligt FIAF:s rekommendationer år 1963 förvaras i en temperatur av högst $12^{\circ}\text{C} \pm 2^{\circ}$. Den relativa luftfuktigheten bör ligga högst mellan 40 och 60 %.

Beträffande förvaring av färgfilm på acetat- och polyesterbas har FIAF år 1971 gett ut särskilda rekommendationer.² Det konstateras där att färgfilmen bereder större förvaringsproblem än svart/vit film. Vid förvaring under längre tid måste man noggrannare än i fråga om svart/vit film försöka utesluta alla för filmen skadliga faktorer.

Den största svårigheten med förvaring av färgfilm är att färgerna gradvis förstörs genom en kemisk process. De ursprungliga färgerna i bilden förändras och denna förändring sker olika snabbt för olika färger. Dessutom uppstår det nya färger och färgtoner. Än så länge har man inte kunnat framställa färgämnen som är stabila. Man kan därför inte eliminera förstöringsprocessen men väl bromsa upp den.

Väsentliga faktorer som inverkar skadligt på färgerna i färgfilmen är värme, luftfuktighet, ljus (särskilt ultraviolett), närvaro av rester från bearbetningsprocesser (t.ex. rester från framkallningen), nitrosgaser och luftföroreningar (t.ex. industriavgaser).³ Temperaturer över 0°C anses skadliga för färgerna i färgfilmen. Ju högre temperatur, desto fortare förändras färgerna. Även den värme filmen utsätts för i samband med användandet, t.ex. vid projektion, medverkar till färgförändringen.

Vid relativ luftfuktighet över 40 % kan förstöringsprocesser som speciellt angriper färgerna uppstå. 40 % relativ luftfuktighet anses därför vara en översta gräns för tillåten luftfuktighet vid förvaring av färgfilm.

Det ljus filmen utsätts för vid kopiering och projektion är så kortvarigt att det praktiskt taget är oskadligt. Däremot kan färgerna ta skada av att filmen utsätts för ljus under längre tid. Särskilt ultraviolettera strålar är farliga.

Kvarvarande rester efter framkallningsvätskor och andra kemikalier som använts vid bearbetningen av filmen har en starkare skadlig inverkan på färgfilm än på svart/vit film. Det är därför nödvändigt att tillse att färgfilm som skall förvaras längre tid är helt rengjord från sådana rester.

Om det alltså inte går att eliminera den förändring färgerna i färgfilmen undergår kan förloppet dock bromsas upp. Därigenom kan fil-

² "Leitsätze für die Konservierung von Farbfilmern".

³ De följande rekommendationerna för förvaring av färgfilm bygger helt på FIAF:s förutnämnda publikation år 1971.

mens brukbarhet förlängas. Det finns huvudsakligen två olika metoder – optimal klimatisering av förvaringslokalen eller förvaring av färgavdrag på svart/vit film (separationsmetoden).

Metoden med optimal klimatisering innebär att temperatur och luftfuktighet i förvaringslokalen måste hållas inom vissa värden. Temperaturen får inte överstiga -5° C och den relativa luftfuktigheten bör ligga mellan 25 och 30 % som medelvärde. Vid temperaturer mellan 0° och -2° C har det kunnat konstateras att vidhäftningskiktet mellan filmbas och färgemulsion förstörs.

De ovan angivna klimatvärdena avser i första hand färgfilm på acetat- eller polyesterbas. Samma värden bör dock användas vid förvaring av färgfilm på nitratbas. Härutöver måste man emellertid beakta de speciella problem som är förknippade med förvaring av nitratfilm över huvud taget.

Om färgfilmen förvaras under optimal klimatisering måste den oundgängligen acklimatiseras varje gång den tas ut ur eller skall föras in i förvaringslokalen. Denna anpassning kan ta omkring 30 dygn. Genom konstlad anpassning i speciell apparatur kan tiden dock nedbringas väsentligt, till omkring ett dygn för en 35 mm-film. Om filmen inte anpassas till ändrade klimatförhållanden på sätt som ovan beskrivits föreligger risk att färgerna snabbt förändras.

Separationsmetoden innebär att de tre huvudfärgerna på filmen separeras från varandra och att varje färg för sig överförs till en svart/vit film. Färgfilmkopior kan sedan vid behov framställas från de svart/vita kopiorna genom trefaldig exponering. Metoden anses vara den för närvarande bästa för långtidsförvaring av färgfilm. Den är emellertid mycket kostsam och kräver förhållandevis stora förvaringsutrymmen för lagring av filmen. Varje förändring av de ursprungliga färgerna utesluts inte genom separationsmetoden. De tre svart/vita kopiorna kan förändras olika, t.ex. genom krympning. Krympningseffekten kan dock förebyggas genom att de tre färgavdragen placeras i bredd på en och samma svart/vita filmremsa.

Det förut omnämnda EBU-dokumentet innehåller ett avsnitt om förvaring av spelfilm. De rekommendationer som där ges överensstämmer i stort med FIAF:s.

Sammanfattningsvis kan sägas att de material som numera används vid framställningen av filmbasen är relativt stabila. Däremot föreligger alltså vissa problem, såsom problemen med krympning och uttorkning. Dessa problem torde dock i stor utsträckning kunna lösas genom lämplig klimatisering av förvaringslokalerna.

Bildskiktet i den svart/vita filmen synes enligt de erfarenheter som hittills gjorts inte undergå några förändringar av betydelse under förutsättning att filmen förvaras under gynnsamma betingelser.

Annorlunda förhåller det sig med färgfilmens bildskikt. Alla undersökningsresultat och andra erfarenheter utvisar att färgbilden även med optimal klimatisering eller färgseparation inte kan bibehållas i sitt ursprungliga skick utan förändras gradvis.

Enligt DAK:s bedömande är möjligheterna att med i stort sett bibehållen kvalitet bevara bildupptagningar på svart/vit film ganska goda

medan däremot färgfilmen inte kan anses acceptabel som arkivmedium.

Videobandet är i princip uppbyggt på samma sätt som magnetljudbandet. Vad som tidigare sagts om magnetljudbandets beständighet och beträffande värden av magnetljudband torde därför i stor utsträckning vara tillämpligt även på videobandet. Några resultat av systematiska undersökningar av kvaliteten på bildupptagningar på videoband efter längre tids förvaring föreligger, såvitt DAK har sig bekant, ännu inte. De resultat som kan komma fram vid statens provningsanstalts undersökningar av magnetbanden för ADB kan dock förväntas få värde även vid bedömningen av videobandens och videobandupptagningarnas beständighet.

De erfarenheter som hittills gjorts tyder inte på annat än att upptagningar på videoband, liksom upptagningar på magnetljudband, kan bevaras lång tid utan nämnvärd kvalitetsförsämring. EBU gjorde år 1968 en enkät bland sina medlemmar för att undersöka vilka erfarenheter man hade av långtidsförvaring av videoupptagningar. Genom enkäten framkom bl.a. att undersökningar av videoupptagningar från åren 1958 och 1959 över lag visade att signalerna på banden i den mån de över huvud taget försvagats gjort detta i så ringa grad att man helt kunde bortse därifrån. Av undersökningsresultaten drog man slutsatsen att videobandupptagningar kan bevaras minst tio år utan att nämnvärt försämrats. Än så länge saknas faktaunderlag för en säker bedömning av videobandens och videoupptagningarnas beständighet. Hittills gjorda undersökningar av äldre videoupptagningar och inte minst den genom EBU gjorda undersökningen av magnetljudbanden tyder emellertid på att frågan om upptagningarnas beständighet inte skulle vara det största problemet. Magnetbandet förefaller att erbjuda godtagbar säkerhet. Risken synes i stället vara att med den tekniska utvecklingen svårigheter kan uppkomma att använda äldre upptagningar som gjorts med äldre teknik. Utvecklingen kan komma att kräva att äldre upptagningar så småningom överförs (konverteras) till nya databärare.

8.2 Radiosändningarna

Utgångspunkten för DAK:s ställningstaganden till de tekniska och organisatoriska frågorna är att man i princip bör sträva efter fullständig arkivering av vad som sänds i radio. Det gäller sedan att undersöka i vad mån man i praktiken kan uppnå detta mål till rimliga kostnader.

8.2.1 Riksprogrammen

Såsom nämnts i avsnitt 2.2.5 inspelar SR ljudet från riksprogrammen i radio, utlandsprogrammen samt "Fröken Ur" på olika spår parallellt på ett magnetband med hjälp av en speciell inspelningsutrustning (referensupptagningarna). Ljudkvaliteten på dessa inspelningar är otillfredsställande för vissa typer av forskning. Särskilt musikåtergivning-

en har dålig kvalitet. Om man kunde förbättra ljudkvaliteten skulle emellertid den nu tillämpade inspelningsmetoden kunna anses användbar även ur arkiveringssynpunkt. Sådana förbättringar är också enligt kommitténs mening tekniskt möjliga att göra till rimlig kostnad. Det finns i marknaden flera bandspelartyper som efter viss ombyggnad med tanke på den speciella användningen kommer att vara lämpade för ändamålet.

Kommittén finner alltså att det redan nu är möjligt att med godtagbar ljudkvalitet spela in samtliga riksprogram i radion på magnetband för arkiveringsändamål enligt samma princip som för närvarande tillämpas för referensupptagningarna.

Faktorer som inverkar på inspelningarnas kvalitet

Ljudkvaliteten på inspelningarna beror väsentligen på hur många spår man använder på varje band, magnetbandets kvalitet, inspelningsapparatens kvalitet och inspelningshastigheten.

För ljudinspelningar används magnetband med $\frac{1}{4}$ tums bredd. På ett sådant band kan man utnyttja fyra spår bredvid varandra med acceptabel ljudkvalitet. Om man ökar antalet parallella spår på bandet är det risk för att ljudkvaliteten försämras. Bland annat kan det förekomma störningar mellan intill varandra liggande spår. I fråga om inspelningar för arkivändamål torde det vara lämpligt att inte ha mer än fyra spår på varje band.

Magnetbandets kvalitet är också av betydelse för kvaliteten på ljudupptagningen. Vid SR används i programverksamheten s.k. studio-band. Dessa är tjockare än de magnetband som eljest vanligen används, t.ex. LP-banden. Studiobanden är därför mindre känsliga för mekanisk påverkan, såsom risk för sträckning i samband med spelning. Magnetskiktet är tjockare på studiobandet än på LP-bandet. För arkivinspelningar torde man dock kunna nöja sig med LP-banden, som ur kostnadssynpunkt ställer sig fördelaktigare än studiobanden.

Det finns som ovan nämnts bandspelare av flera olika fabrikat som är fullt acceptabla för arkivinspelningar.

Inspelningshastigheten har betydelse för kvaliteten på ljudupptagningarna. Frekvensomfånget ökar med högre hastighet. Inspelningshastigheten 2,4 cm/sek. (15/16 tum/sek.) som för närvarande används för referensupptagningarna av riksprogrammen ger litet frekvensomfång på upptagningarna och är godtagbar endast för inspelning av tal. Om man ställer högre krav på framför allt återgivningen av musik bör bandhastigheten vara minst 9,5 cm/sek. ($3 \frac{3}{4}$ tum/sek.). Bandhastigheten 4,75 cm/sek. ($1 \frac{7}{8}$ tum/sek.) kan anses lämplig för normalt tal och godtagbar för musikåtergivning med mindre krav på bl.a. frekvensomfång.

Inspelningsmetod

Om man väljer att för arkiveringsändamål spela in radions samtliga riksprogramsändningar synes ett system med inspelning av de olika programkanalerna parallellt på ett och samma magnetband vara att

föredra. Visserligen har endast P 3 sändningar hela dygnet, P 1 sänds vanligen mellan kl. 5.50 och 22.30 samt P 2 kl. 6.00 till längst 24.00. Detta får till följd att något eller några av spåren på bandet inte kommer att utnyttjas hela dygnet. Om man emellertid i stället skulle spela in varje programkanal för sig skulle bandåtgången bli väsentligt större. Det skulle vidare behövas fler bandspelare och större personal. Systemet med parallell inspelning på ett magnetband har dock vissa nackdelar, såsom när man skall spela upp endast ett visst program eller om man vill gallra ut någon inspelning. Kommittén anser emellertid att fördelarna med systemet överväger nackdelarna.

Såsom tidigare nämnts kan man med acceptabel kvalitet på upp-tagningen utnyttja fyra spår på varje band. Om de tre riksprogrammen spelas in på var sitt spår återstår alltså ett spår. Man får då överväga om detta spår skall utnyttjas för inspelning av utlandsprogram-sändningarna.

De utlandsprogram som sänds från Sverige går i första hand på kortvåg men i viss utsträckning också på mellanvåg. Samtliga sändningar utgår från radiohuset i Stockholm. Programmen sänds på sju språk (svenska, engelska, tyska, spanska, franska, portugisiska och ryska). Den totala sändningstiden per dygn uppgår till mer än 30 timmar. Vissa tider på dygnet sänds nämligen två program parallellt. Kommittén föreslår att frågan om inspelningen av utlandsprogram-sändningarna löses på så sätt att den ena utlandsprogramkanalen inspelas parallellt med riksprogrammen på ett och samma band samt att den andra utlandsprogramkanalen inspelas separat.

Bandhastighet och bandtyp

Såsom tidigare nämnts är kvaliteten på magnetbanden samt inspelningshastigheten av betydelse i sammanhanget. Ju högre kvalitet banden har och ju högre inspelningshastigheten är, desto bättre blir i allmänhet ljudkvaliteten på inspelningen. Å andra sidan medför det ökad bandåtgång och, med tanke på täta byten av band, behov av en mer omfattande inspelningsorganisation (maskiner och/eller personal). Utfallet av ett par olika inspelningsalternativ som kommittén bedömer vara av intresse i sammanhanget belyses i följande uppställning. Det skall påpekas att kostnadsuppgifterna är ungefärliga.

Beräknad bandåtgång och kostnader per dygn vid inspelning av riksprogrammen i P 1, P 2 och P 3 samt utlandsprogrammen på fyra olika spår på ett magnetljudband.

Bandtyp	Studioband 10 ½-tums spole		LP-band 10 ½-tums spole	
	9,5 cm/ sek.	4,75 cm/ sek.	9,5 cm/ sek.	4,75 cm/ sek.
Bandåtgång per dygn (antal spolar)	12	6	3	4
Kostnad per dygn i kr	420	210	32)	160

Automatiserad eller manuell inspelning

Valet av bandtyp och inspelningshastighet har betydelse för inspelningsorganisationens storlek. Om man först ser till det fallet att inspelningarna skall ske manuellt, dvs. personal skall vara närvarande och sköta bandbyten samt växling mellan olika bandmaskiner, har valet av inspelningsalternativ inte någon större betydelse för behovet av inspelningsapparat. Det behövs ett par bandspelare för själva inspelningen samt någon eller några maskiner i reserv. Däremot beror behovet av personal i stor utsträckning på vilket alternativ man väljer. Ju tätare bandväxlingarna kommer desto större blir kraven på att personal skall finnas på plats vid varje tidpunkt på dygnet.

Ett mer eller mindre automatiserat inspelningsförfarande medför att man kan minska personalen men i gengäld blir kraven på den tekniska utrustningen större. Man måste ha ett större antal bandspelare samt kontrollutrustning, tidur m.m., som sköter växlingen mellan olika bandspelare. En tänkbar lösning är att inspelningsförfarandet automatiseras så att personal behöver vara närvarande vid endast ett tillfälle per dygn för bandbyten o.d. Valet av bandtyp och inspelningshastighet får då stor betydelse för behovet av bandspelare.

Eftersom det är tekniskt fullt möjligt att inrätta en automatiserad inspelningsutrustning som uppfyller kraven på driftssäkerhet – detta stöds bl.a. av de erfarenheter man har hos SR av de automatiserade referensupptagningarna – och eftersom personalkostnaderna skulle bli förhållandevis höga om man nödgades ha personal närvarande för att sköta inspelningsutrustningen hela dygnet förordar kommittén att arkivinspelningarna av riksprogrammen och utlandsprogrammen automatiseras.

Den i figur 8.1 skisserade inspelningsutrustningen bygger på att man vid inspelningarna använder bandhastigheten 4,75 cm/sek. ($1 \frac{7}{8}$ tum/sek.) och gör inspelningarna på LP-band. Varje band har då en speltid av 6 timmar. Det kommer således att åtgå 4 band per dygn. Under förutsättning att bandspelarna fungerar felfritt räcker det i och för sig med fyra maskiner för automatiserad inspelning hela dygnet men man måste räkna med att någon eller några maskiner kan mankera av en eller annan anledning. Man bör därför ha minst 6 bandmaskiner till förfogande.

Den automatiserade inspelningen tillgår på följande sätt. SR:s programlinjer sammanförs till en programterminal. Från programterminalen förs samtliga programlinjer till en kontroll- och övervakningsenhet. Denna enhet skall innehålla utrustning för nivåjustering och nivåkontroll av fyra linjer samt lyssningskontroll från samtliga bandmaskiner. Styrenheten och jämföraren (minnesenhet) ombesörjer automatiskt start och stopp av bandmaskinerna, och om ett tekniskt fel skulle uppstå i en bandmaskin som är i gång kopplas automatiskt nästa bandmaskin in. Det programbortfall som kan uppkomma vid överkopplingen från en bandmaskin till en annan torde uppgå till högst ca 15 sekunder. Med styrenheten inkopplad förutsätts anläggningen kun-

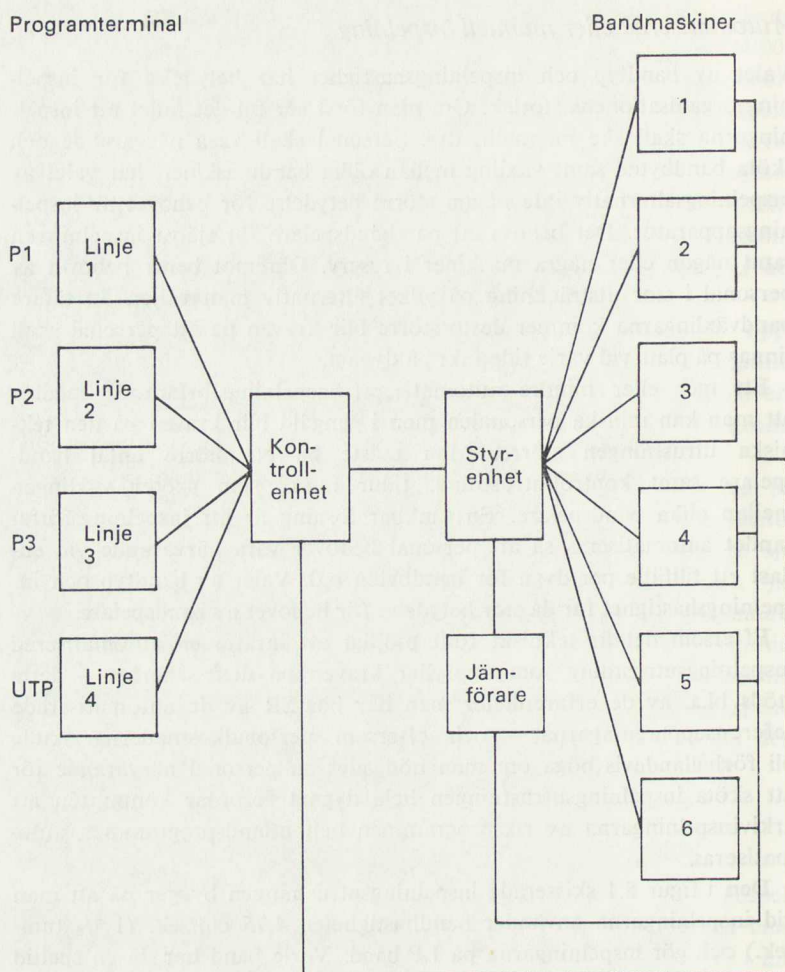

Figur 8.1. Principskiss över den tekniska utrustningen vid automatiserad inspelning.

na fungera helt utan bemanning med undantag för bandbyten som måste ske en gång per dygn.

Kostnader för automatiserad inspelning

Anskaffningskostnaderna för den ovan skisserade utrustningen kan beräknas till ungefär följande (1973 års prisnivå).

Programterminal	9 000 kr
Kontrollenhet	11 000 „
Styrenhet och jämförare	55 000 „
Bandmaskiner	155 000 „
Installation	11 000 „
Diverse kringutrustning	6 000 „

S:a 247 000 kr

Om man väljer den högre inspelningshastigheten 9,5 cm/sek. ($3 \frac{3}{4}$ tum/sek.) påverkas anläggningskostnaderna. Det kommer att åtgå åtta band per dygn och följaktligen behövs åtta bandmaskiner för den kontinuerliga inspelningen. Dessutom bör man, liksom i alternativet med lägre inspelningshastighet, ha ett par bandmaskiner i reserv. Det skulle alltså behövas tio bandmaskiner i stället för sex. Övriga anläggningskostnader torde däremot bli i stort sett de samma oavsett vilken bandhastighet man väljer.

Avskrivningstiden för en inspelningsutrustning av den typ som ovan förordats kan beräknas ligga mellan 5 och 10 år. Underhållskostnaden per år torde uppgå till ungefär 12 % av anskaffningskostnaden. Om man väljer alternativet med den lägre inspelningshastigheten kan den totala maskinkostnaden per år, med en avskrivningstid av 8 år, 4 % medelränta under avskrivningstiden samt underhållskostnad, uppskattas till något över 70 000 kr. Härtill kommer personalkostnaden som dock inte torde bli särskilt hög. I stort sett behövs personal endast vid bandbytena och för viss kontroll av inspelade band. Om man förutsätter att denna personal under mellantiden kan sysselsättas med andra arbetsuppgifter, torde den årliga personalkostnaden ligga omkring 30 000 kr. Till maskin- och personalkostnaderna kommer bandkostnaden. Med en bandförbrukning som motsvarar en speltid av 24 timmar per dygn under 365 dagar skulle bandåtgången bli 1 460 band. Man måste dock räkna med att det åtgår ytterligare band, t.ex. på grund av att man vid maskinfel inte kunnat utnyttja ett band i dess helhet. Det torde därför vara realistiskt att räkna med en bandåtgång om 1 500 band per år. Med en kostnad av 40 kr/band skulle den årliga bandkostnaden uppgå till 60 000 kr. Den totala årskostnaden för den automatiska inspelningen av radiosändningarna skulle alltså bli ungefär 160 000 kr.

Om man väljer alternativet med den högre inspelningshastigheten påverkas i första hand maskin- och bandkostnaderna. Med utgångspunkt från samma avskrivningstid samt samma procentuella underhållskostnad och samma medelränta som i föregående alternativ skulle den årliga maskinkostnaden bli ungefär 100 000 kr samt bandkostnaden ungefär 120 000 kr. Den totala årskostnaden skulle alltså – inklusive personalkostnad om ca 30 000 kr – bli ungefär 250 000 kr. Härtill kommer att den årliga accessionen av band kommer att öka till ungefär det dubbla.

Valet av inspelningsalternativ är väsentligen avhängigt av vilka kvalitetskrav man ställer på inspelningarna samt kostnaderna. I alternativet med den lägre inspelningshastigheten blir den totala årskostnaden lägre. Kvaliteten på upptagningarna blir dock sämre än vid den högre inspelningshastigheten. Särskilt återgivningen av musik påverkas. Det torde emellertid efter hand komma fram kvalitativt bättre magnetband, bl.a. genom den snabba utvecklingen inom kassettbandstekniken, där man företrädesvis använder bandhastigheten 4,75 cm/sek. ($1 \frac{7}{8}$ tum/sek.). Man kan därför på goda grunder anta att magnetbanden redan om något eller några år har sådan standard att den

lägre inspelningshastigheten är fullt acceptabel för arkivinspelningarna.

Den förordade tekniken vid arkivinspelningarna av riksprogrammen medför att man inte har möjlighet till stereospelning. Kommittén anser att stereospelningar för närvarande skulle bli alltför kostsamma. Det är däremot inte otänkbart att med teknikens utveckling man i framtiden kan göra arkivinspelningarna i stereo till rimliga kostnader.

8.2.2 *Regionala och lokala sändningar*

Såsom nämnts i avsnitt 2.2.5 ombesörjer för närvarande distrikten själva referensupptagningarna av radioprogram som sänds endast regionalt eller lokalt. Inspelningen sker med bandspelare av typer som allmänt förekommer i marknaden. Man använder bandhastigheten 4,75 cm/sek. (1 $\frac{7}{8}$ tum/sek.). Samma inspelningsteknik bör kunna användas vid arkivinspelningarna. Man skulle i och för sig kunna överväga att göra inspelningarna centralt i Stockholm men ett sådant förfarande skulle kräva att de regionala och lokala sändningarna överfördes via kabel till inspelningsplatsen. Kommittén finner att ett sådant arrangemang skulle bli alltför kostsamt.

De regionala och lokala sändningarna har ökat i omfattning under senare år men har alltså inte så stor omfattning, ungefär 4 000 timmar totalt per år. Sändningstiden är i genomsnitt 6 timmar per vecka och distrikt. Med tanke på sändningarnas begränsade omfattning synes det som om man inte har något att vinna kostnadsmässigt med automatiserad inspelningsteknik. Kommittén förordar att de regionala och lokala radiosändningarna inspelas för arkiveringsändamål på samma sätt som för närvarande sker vid referensupptagningarna. Man torde därvid, liksom vid inspelningarna av riksprogrammen, kunna nöja sig med den låga inspelningshastigheten 4,75 cm/sek. (1 $\frac{7}{8}$ tum/sek.). Under förutsättning att LP-band på 10 tums spolar används och att man vid inspelningen utnyttjar fyra spår på varje band (vid referensupptagningarna används nu endast två spår per band) får man en speltid av maximalt 24 timmar per band. Vid en sändningstid av 4 000 timmar per år skulle den totala bandmängden per år uppgå till ca 166 band. Visst tillägg måste göras eftersom man antagligen inte kommer att kunna utnyttja speltiden på varje band maximalt. Man får därför räkna med en årlig bandåtgång om ungefär 200 st till en kostnad av ca 8 000 kr.

Om man väljer det ovan förordade inspelningssystemet behöver inspelningsutrustningen förbättras i viss mån. För närvarande använder man vid referensupptagningarna bandmaskiner för inspelning på endast två spår per band. Dessa maskiner kostar ungefär 1 000 kr/st. Med fyrspårsteknik och högre kvalitetskrav behövs dyrare maskiner – i prisklass omkring 3 000 kr. På varje inspelningsställe bör det finnas minst tre bandmaskiner, varav en i reserv vid service etc. samt en maskin för kontrolluppspelning m.m. Med utgångspunkt från att SR för närvarande har 27 lokalredaktioner, från vilka lokala radioprogram sänds, skulle kostnaden för anskaffning av den dyrare inspel-

ningsutrustningen ligga omkring 243 000 kr.

Personalkostnaderna är inte av så stor betydelse i fråga om arkivinspelning av regional- och lokalsändningarna. Inspelningen torde i flertalet fall kunna skötas av den tekniska personal som normalt är närvarande vid sändningarna.

Det ovan angivna systemet för arkivinspelning av regional- och lokalsändningarna utgår från den utformning radioverksamheten har för närvarande. Kommittén har ansett att man med den utgångspunkten kan spela in och arkivera samtliga sändningar för att senare eventuellt gallra ut en del material. Om däremot radioverksamheten skulle omorganiseras i enlighet med radioutredningens (RUT 69) förslag om utbyggnad av lokalradion till ett landstäckande system med maximalt 36 lokalradioområden med en sändningstid per område om 26 à 30 timmar per vecka – totalt cirka 56 000 sändningstimmar per år – kommer frågan om arkivering av samtliga sändningar i ett annat läge. Visserligen förutsätts enligt förslaget att de nuvarande regionala och lokala sändningarna upphör men den totala sändningstiden kommer att vara av en helt annan storleksordning än nu. Eftersom något slutgiltigt ställningstagande till RUT 69:s förslag ännu inte föreligger finner kommittén det för tidigt att lägga fram förslag om arkivering av eventuellt kommande lokalradiosändningar. Kommittén vill endast framhålla att en total arkivering av sändningarna med fullt utbyggd lokalradioverksamhet skulle bli mycket kostsam och utrymmeskrävande. Man torde i stället få tänka sig att bevara ett representativt urval av program. Ett möjligt förfaringssätt skulle vara att från referensupptagningarna – radioansvarighetslagen förutsätts enligt RUT 69:s förslag omfatta även de nya lokalradioföretagen – välja ut vissa sändningar för arkivering.

8.2.3 Sammanfattning

DAK förordar att radions tre riksprogram samt utlandsprogrammen för arkiveringsändamål spelas in i sin helhet på magnetband enligt den ovan skisserade inspelningsmetoden med automatiserad drift av bandmaskinerna och med upptagning av de fyra programmen parallellt på $\frac{1}{4}$ -tums magnetband av typen LP-band. Magnetbanden bör vara av hög kvalitet. Under förutsättning av hög bandkvalitet bör bandhastigheten 4,75 cm/sek. (1 $\frac{7}{8}$ tum/sek.) ge godtagbar kvalitet på upptagningarna. I den mån två utlandsprogram sänds samtidigt skall den ena utsändningen spelas in separat.

Vidare förordar DAK att de regionala och lokala sändningarna för arkiveringsändamål inspelas på magnetband lokalt inom de olika distrikten enligt i stort sett samma metod som för närvarande används vid de lokala referensupptagningarna. Kvaliteten på inspelningsutrustningen bör därvid förbättras. För arkivinspelningarna bör användas samma typ av magnetband och samma bandhastighet som förordats för arkivinspelningarna av riksprogrammen och utlandsprogrammen.

8.3 Tv-sändningarna

Inspelning för arkiveringsändamål av tv-sändningarna medför större tekniska problem än motsvarande inspelningar på radiosidan. Kostnaderna blir också betydligt högre.

8.3.1 Riksprogrammen

Såsom nämnts i avsnitt 2.2.5 inspelas kontinuerligt tv:s riksprogram centralt i Stockholm genom de s.k. referensupptagningarna. För detta ändamål används en uppsättning av fyra bandmaskiner av enklare typ för vardera programkanalen. Bilden inspelas endast i svart/vitt. Av säkerhetsskäl inspelas varje sändning parallellt på två bandmaskiner. Överkopplingen från ett par bandmaskiner till nästa par sker manuellt.

Inspelningsförfarandet vid referensupptagningarna synes i princip kunna användas även för arkivinspelningar. En del förbättringar av inspelningsutrustning m.m. måste dock vidtas.

Arkivinspelning i färg eller i svart/vitt

Som tidigare nämnts inspelas vid referensupptagningarna bilden endast i svart/vitt. Däremot sänds numera flertalet program – över 80 % – i färg och utvecklingen går mot att så gott som alla program inom snar framtid kommer att sändas i färg.

Med den högre bildkvalitet färginspelningarna ger ökar deras värde och användningsområde väsentligt. Ur forskningssynpunkt torde färginspelning av sändningar i färg i regel vara betydligt intressantare än inspelning endast i svart/vitt. Av större betydelse är emellertid att högkvalitativa bandmaskiner numera så gott som alltid är utrustade för färginspelning. Ur kostnadssynpunkt vinner man därför inte mycket genom att välja en inspelningsutrustning för enbart svart/vitt, såvida man inte är beredd att godta väsentligt lägre bildkvalitet.

För att godtagbar bildkvalitet skall uppnås på arkivinspelningarna bör dessa göras med en inspelningsutrustning som medger upptagning i färg.

Frågorna om bildkvalitet m.m. kommer att behandlas ytterligare längre fram i detta avsnitt.

Manuell eller automatiserad inspelning

Ett par tunga poster är i sammanhanget kostnaderna för inköp och underhåll av inspelningsapparaturen samt personalkostnaderna. De senare kostnaderna tenderar att få allt större betydelse och det måste därför övervägas i vad mån kostnaderna kan hållas nere genom automatisering.

Man kan tänka sig ett par olika förfaranden med automatiserad inspelning.

En metod är att använda bandmaskiner och magnetband, som medger inspelning under långa tidsintervaller, helst hela dygn, utan

omladdning av inspelningsmaskinen. För närvarande uppgår den effektiva speltiden för ett videoband till högst ca 70 minuter. Metoden är alltså för närvarande inte användbar men med den fortgående tekniska utvecklingen är det inte uteslutet att så kan bli fallet i framtiden.

En annan metod är att använda bandmaskiner som automatiskt byter från ett band till ett annat så snart det första är färdigspelat. För att övergången från ett band till ett annat skall ske tillfredsställande måste bandmaskinen bestå av två verk som är sammanbyggda till en enhet med växlingsautomatik. För att växlingen skall ske störningsfritt bör banden lämpligen finnas i kassetter. I marknaden finns bandspelare som i och för sig skulle kunna komma i fråga för den skisserade inspelningstekniken. Dessa maskiner är dock förhållandevis dyra (i storleksordningen 500 000 kr/st) och inspelningstiden per band är låg, vilket medför hög bandkostnad vid mer omfattande inspelning. En ombyggnad för automatiserad inspelning är komplicerad och dyrbar och det är än så länge inte helt klart om en sådan ombyggnad kan lösas tekniskt tillfredsställande. Det är därför tveksamt om metoden för närvarande är brukbar.

En tredje inspelningsmetod är att ha så många bandmaskiner att dessas totala speltid utan bandbyte motsvarar den önskade tiden mellan varje tillsynstillfälle. Alla maskinerna laddas med band vid tillsynen och startas sedan automatiskt i tur och ordning. Starten av maskinerna kan tänkas ske på olika sätt.

Starten kan ske genom tidur, vilket anses vara en enkel och pålitlig metod. En väsentlig nackdel är dock att man, om en bandmaskin oförmodat skulle stanna innan bandet är färdigspelat, får ett avbrott i inspelningen tills tiduret startar nästa maskin. Denna nackdel kan i viss mån elimineras genom parallellinspelning på två uppsättningar bandmaskiner. Starten av maskinerna kan också ske på det sättet att den ena maskinen, efter det att bandet är färdigspelat, automatiskt startar nästa maskin. Detta kräver emellertid ingrepp i maskinerna. Metoden har den bristen att om en maskin stannar innan bandet är färdigspelat kommer nästa maskin i ordningen ej att bli startad. Den nackdelen kan i viss mån elimineras genom att man även bygger in tidur. En tredje möjlighet att ordna automatisk start av bandmaskinerna är att den ena maskinen, så snart den av en eller annan anledning stannar, startar nästa maskin. Detta kan styras av bandets rörelse, närvaron av inspelningssignal eller av en kombination av båda dessa faktorer. Det kräver emellertid dyrbara ingrepp i bandmaskinerna. Detta startförfarande torde bli aktuellt endast om man vill undvika parallell inspelning på två maskiner.

Om man finner att det är tekniskt möjligt att med tillfredsställande driftssäkerhet automatisera inspelningsförfarandet – en fråga som alltså ännu ej kan med säkerhet besvaras – återstår att undersöka i vad mån ett mer eller mindre automatiserat inspelningsförfarande är fördelaktigare ur kostnadssynpunkt än en rent manuell inspelningsmetod med större insats av personal. För att belysa detta skall här framläggas tre exempel på inspelningalternativ med överslagsberäkning av kostnaderna. Kostnadsuppgifterna är ungefärliga och utgår från kostnads-

läget år 1972. Vidare tas som utgångspunkt för beräkningarna en bandspelartyp som för närvarande används vid referensupptagningarna av tv-sändningarna.

Exempel 1

Kontinuerlig inspelning sammanlagt 10 tim/dag, två programkanaler, parallell inspelning på två uppsättningar bandmaskiner, ett tillsynstillfälle per dag.

Antal maskiner: 42 st., därav 36 st. för den kontinuerliga inspelningen och 6 st. för kontrollspelning och som reserv vid reparation o.d.

Investeringskostnad: 565 000 kr

Avskrivningstid: 7 år

Underhållskostnad per år: 12 % av investeringskostnaden

Total maskinkostnad per år: 175 000 kr

Personalkostnad per år: 30 000 kr

Total årskostnad: 205 000 kr

Exempel 2

Samma förutsättningar som i exempel 1, dock med två tillsynstillfällen per dag.

Antal maskiner: 28 st., därav 22 st. för den kontinuerliga inspelningen och 6 st. för kontrollspelning och som reserv vid reparation o.d.

Investeringskostnad: 370 000 kr

Avskrivningstid: 5 år

Underhållskostnad per år: 15 % av investeringskostnaden

Total maskinkostnad per år: 145 000 kr

Personalkostnad per år: 50 000 kr

Total årskostnad: 195 000 kr

Exempel 3

Manuellt inspelningsförfarande med ständig passning (ingen automatik), kontinuerlig inspelning sammanlagt 10 tim/dag, två programkanaler, parallell inspelning på två bandmaskiner.

Antal maskiner: 10 st., därav 4 st. för den kontinuerliga inspelningsverksamheten och 6 st. för kontrollspelning och som reserv vid reparation o.d.

Investeringskostnad: 100 000 kr

Avskrivningstid: 3 år

Underhållskostnad per år: 25 % av investeringskostnaden

Total maskinkostnad per år: 60 000 kr

Personalkostnad per år: 135 000 kr

Total årskostnad: 195 000 kr

Till de olika exemplen ovan skall lämnas några kommentarer.

Man kan räkna med att bandbyten på två parallellinspelande band-

maskiner, backspolning, kontroll av inspelade band, anteckningar, inläggning av banden i kartonger samt transporter av band till och från inspelningsstället tar minst fem minuter per bandväxling. Härtill kommer en kvarts timmes starttid för varje arbetspass. Vid 10 timmars inspelning per dag av två kanaler med parallellinspelning av vardera kanalen går det åt en arbetstid om ca 2 timmar per dag om man kan använda band med en timmes speltid. Om man använder band med speltid av endast en halv timme, blir arbetstiden ungefär 3,5 timmar per dag. Om den personal som skall sköta arkivinspelningarna kan sysselsättas med annat arbete resten av arbetsdagen kan man under vardagar räkna med en personalkostnad om 120–125 kr (inklusive alla bikostnader, OB-tillägg m.m.). För lördags- och söndagstjänstgöring kan man räkna med dubbelt så hög kostnad.

Vid automatiserad start av bandmaskinerna måste man räkna med att 5 % av speltiden per band åtgår för "overlapping" och säkerhetsmarginal. När det gäller anskaffningskostnaden för inspelningsutrustningen får man räkna med kostnader för eventuella ändringar i bandmaskinerna, yttre automatstyrningsorgan och liknande. Dessa kostnader är svåra att uppskatta. Det kan möjligen röra sig om 4 000 kr per maskinplats.

Bandmaskinerna slits ner snabbt vid kontinuerlig drift. Underhållskostnaden uppgår då årligen till omkring 25 % av anskaffningskostnaden. Vid kortare driftstid per dag håller maskinerna längre. Man får dock räkna med en maximal livslängd av sju år, eftersom maskintyperna ändras och det kan bli svårt att få fram reservdelar till äldre maskiner.

I de tre exemplen har endast rena maskin- och betjäningkostnader medtagits. Medelräntan under avskrivningstiden har satts till 4 %.

När man jämför kostnaderna i de olika exemplen kan det konstateras att den totala årskostnaden är ungefär densamma oavsett vilket inspelningalternativ man väljer. Det tredje exemplet har emellertid vissa fördelar framför övriga. Vid automatiserad inspelning krävs större lokaler (fler bandmaskiner), och man kan inte helt bortse från risken av avbrott på grund av tekniska fel. Om övervakningspersonal ständigt är närvarande blir riskerna för bortfall av programmaterial mindre. Exempel 3 ger i stort sett inte högre årskostnader än exemplen 1 och 2 och driftssäkerheten blir bättre.

Med utgångspunkt i nuläget förordar kommittén att arkivinspelningen av tv:s riksprogram sker enligt en manuell inspelningssätt. Det bör dock påpekas att den tekniska utvecklingen på området samt löneutvecklingen kan medföra att det längre fram i tiden visar sig ekonomiskt fördelaktigare med mindre personalkrävande, automatiserad inspelning. Detta torde emellertid såvitt nu kan bedömas dröja minst fem år.

Bildkvalitet vid olika typer av inspelningsutrustning

Den inspelningsutrustning som för närvarande används vid referensupptagningarna av tv:s riksprogram torde inte ha godtagbar standard

för arkivinspelningar. Den uppfyller inte de krav som måste ställas i fråga om kompatibilitet. Det är ofta inte ens möjligt att spela upp en upptagning, som gjorts med en bandmaskin, på en annan bandmaskin av samma typ. Vidare är bildupplösningen ej tillfredsställande, med påföljd att bilden får mindre god kvalitet i fråga om skärpa m.m. Det förekommer också ett ganska kraftigt bakgrundsbrus på upptagningarna, vilket visar sig i form av "snöfall" i bilden och mindre god briljans. Dessutom kan upptagningarna göras endast i svart/vitt.

Under senare år har flera nya metoder för inspelning av tv-program under s.k. halvprofessionella förhållanden presenterats – inspelning på film i vakuum, inspelning på plastskiva och kassettsystem med videoband. De två förra metoderna är lämpade endast för massframställning av kopior av ett program. Kostnaderna för det första exemplaret är nämligen mycket höga. Dessutom är de två metoderna ännu ej helt utvecklade. Däremot synes kassettmotoden med videoband ha vunnit sådan stabilitet och spridning att man kan överväga att använda den vid arkivinspelning av tv-sändningarna.

Närmast skall redogöras för en tänkbar metod att inspela tv-sändningarna med hjälp av ett kassettsystem. Mot detta skall sedan ställas ett alternativ med inspelning på s.k. öppna band, dvs. enligt samma system som nu används vid referensupptagningarna men med högre kvalitet på inspelningsutrustningen och upptagningarna.

Det tänkta kassettsystemet avser bandmaskiner av s.k. snedspårstyp med två huvuden. Bandmaskinerna kan användas för upptagningar i färg. Varje kassett har en speltid av 45 minuter men arbete pågår med att utveckla 60-minuterskassetter. Videobandet har en bredd av $\frac{1}{2}$ tum.

Man kan räkna med att den effektiva speltiden vid kontinuerlig inspelning kommer att vara ca 58 minuter per 60-minuterskassett. Resten av speltiden måste avsättas till "overlapping" och som marginal för startsladd o.d.

Vid företagen undersökning inom EBU har kompatibiliteten hos kassettsystemet visat sig vara inte tillfredsställande. Denna nackdel kan möjligen undanröjas genom att man anlitar tekniker vid uppspelningen. Upptagningen har relativt god bildkvalitet. Däremot har det vid upprepade kopieringsprov visat sig att kopior av andra generationen blir mycket dåliga, bl.a. försvinner färgen i upptagningen nästan helt. Systemet är alltså inte lämpligt om man skall ha möjlighet att framställa flera generationer kopior av originalinspelningen med bibehållande av rimlig bildkvalitet.

En uppsättning om 10 bandmaskiner skulle kosta ungefär 65 000 kr. Den totala årskostnaden för maskiner och personal kan beräknas till ca 220 000 kr. Med utgångspunkt från 58 minuters effektiv speltid per 60-minuterskassett skulle det åtgå ungefär 1 035 kassetter för inspelning av 1 000 timmar sändningstid. Kostnaden per kassett torde ligga omkring 200 kr. Bandkostnaden för inspelning av 1 000 timmar sändningstid skulle då bli ca 207 000 kr. Under förutsättning att man spelar in samtliga tv:s riksprogramsändningar (ca 5 000 tim/år) skulle årskostnaden med användning av det tänkta kassettsystemet uppgå till

ca 1 255 000 kr, varav ca 1 035 000 kr utgör bandkostnad. Det är dock inte otänkbart att kostnaden per kassett kan komma att sjunka när kassettsystemet får större spridning.

Kassettsystemet har som ovan påpekats den nackdelen att kopieringsmöjligheterna är dåliga. Närmast skall därför redogöras för ett inspelningssystem med högre kvalitet på själva originalinspelningen, som ger goda möjligheter till kopiering. Dessa möjligheter finns visserligen också om man är beredd att satsa på en helt professionell inspelningsutrustning med 2 tum breda magnetband – sådan utrustning som används i programverksamheten. Detta skulle emellertid medföra extremt höga kostnader vid användning för arkivinspelningar i större omfattning. Man kan bara nämna att bandmaskinerna kostar över 700 000 kr/st. i inköp.

Kommittén avser i stället ett inspelningssystem som är under utveckling. Det gäller bandmaskiner av snedspårstyp, för 1-tumsband på öppna spolar – samma bandtyp som nu används vid referensupptagningarna. Speltiden per band är upp till 90 minuter. Maskinerna arbetar med högre bandhastighet än såväl referensbandmaskinerna som de ovan omnämnda kassettmaskinerna varför bandåtgången blir större per speltimme. Bandkostnaden kan därför beräknas till ungefär 350 kr/timme. En bandmaskin för inspelning och med möjlighet till kontrollspelning kommer att kosta ungefär 160 000 kr. En utrustning med 10 bandmaskiner skulle alltså kosta ca 1 600 000 kr i inköp. Den totala maskinkostnaden per år (avskrivningstid 8 år, 4 % medelränta under avskrivningstiden och underhållskostnad 12 % av anskaffningskostnaden) skulle bli 456 000 kr. Med utgångspunkt från att man skulle spela in samtliga tv:s sändningar i riksprogram skulle årskostnaden uppgå till ca 2 366 000 kr (maskinkostnad 456 000 kr, personalkostnad 160 000 kr och bandkostnad 1 750 000 kr). Kostnaderna anges i 1973 års nivå.

Om man väljer denna senare inspelningsmetod får man upptagningar med hög kvalitet. Därigenom ökar också upptagningarnas arkivvärde avsevärt. Man kan göra fler kopieringar utan att kvaliteten försämras alltför mycket. Kopiering kan t.ex. ske till nya band om de gamla banden av någon anledning skulle bli sämre och man kan med i stort sett bibehållen kvalitet överföra upptagningarna på nytt medium om en sådan överföring skulle bli aktuell i framtiden. Dessutom kan upptagningarna användas även i mera kvalificerade sammanhang, såsom för återutsändning i tv.

Metoden medför dock att arbetskopior och avspelningsutrustning blir kostsamma. Kostnaderna kan emellertid nedbringas väsentligt om upptagningarna överförs till arbetskopior med hjälp av ett enklare och billigare system, t.ex. kassettsystemet som omnämnts i det föregående. Dessa frågor skall behandlas närmare i kapitel 11 och 12.

Alternativa tekniska lösningar av inspelningsförfarandet

I det följande skall redogöras för tre olika metoder för arkivinspelning av riksprogrammen i tv. Förutom rent tekniska frågor beaktas kostna-

derna för de olika alternativen samt möjligheterna till gallring i anslutning till inspelningsverksamheten.

I samtliga alternativ tas som utgångspunkt att arkivinspelningarna skall göras med den högkvalitativa inspelningsutrustning, som nyss förordats, att inspelningarna skall skötas manuellt och att den totala sändningstiden uppgår till 5 000 timmar per år. Beräkningarna avser de totala årskostnaderna, inklusive avskrivning och ränta på och underhåll av maskinparken. Lokalkostnader, kostnader för framställning av arbetskopior och kostnader för transport av banden mellan inspelningsplatsen och arkivet ingår dock ej.

Det förutsätts vidare att originalinspelningen äger rum hos SR men att eventuell kopiering utförs hos arkivinstitutionen med hjälp av särskild maskinutrustning.

Kostnaderna anges i 1973 års kostnadsläge och är ungefärliga.

Alternativ 1

Samtliga sändningar i de båda programkanalerna inspelas. Referens- och arkivinspelningarna kombineras. Från originalbanden görs efter behov s.k. masterkopior för bruk inom arkivet (från masterkopiorna görs sedan arbetskopior).

Bandmaskinerna för inspelningsverksamheten kostar ca 160 000 kr/st. Driftskostnaden kan beräknas till 45 600 kr per maskin och år. Det behövs 10 maskiner. Kostnaden för inköp av bandmaskiner blir alltså ca 1 600 000 kr.

Maskinkostnad per år	456 000 kr	
Personalkostnad per år (3 anställda tekniker)	160 000 „	
Driftskostnad per år exkl. bandkostnad		616 000 kr
Bandkostnad per år (5 000 tim à 350 kr/tim)		1 750 000 „
<hr/> Total årskostnad		<hr/> 2 366 000 kr

Inspelningsmetoden är i första hand avsedd för det fall att samtliga sändningar skall spelas in och arkiveras. Den ger dock vissa möjligheter att gallra ut material som ej skall arkiveras. Viss besparing kan därför göras genom att en del band friställs för att på nytt användas för inspelning. Besparingen genom gallring torde dock bli förhållandevis liten.

På kommitténs uppdrag gjordes år 1972 hos SR en undersökning i avsikt att få fram uppgifter om hur stor bandbesparing som skulle kunna göras om samtliga sändningar spelades in men band med enbart utgallringsbart material sedan togs bort. De två första veckorna i november 1972 valdes som undersökningsperiod. Undersökningsperioden ansågs representativ för programutbudet i tv under året.

Utgångspunkten för undersökningen var att samtliga sändningar som innehöll visning av biograflångfilm och repriserna skulle gallras ut. Man tog fram uppgifter om tiderna för bandbytena vid referensupptagningarna samt uppgifter om program med biograflångfilm och repriserna under perioden, inklusive uppgifter om visningstider. Med detta underlag beräknades antalet inspelade referensband, antalet band som

innehöll enbart utgallringsbart material samt den totala sändningstiden för sådana program.

Undersökningen gav följande resultat (den effektiva speltiden per band är ca 70 minuter).

	TV 1	TV 2	Totalt
Antal inspelade referensband	122	99	221
Antal referensband med enbart utgallringsbart material	4	5	9
Total visningstid för utgallringsbart material (tim)	24,1	20,7	44,8
Total visningstid för utgallringsbart material, uttryckt i antal band	20	17	37

Undersökningen visade att om man spelade in samtliga sändningar och sedan tog bort band med enbart utgallringsbart material sparades totalt 9 band eller ca 4 % av det totala antalet använda band. Om däremot utgallringsbara program inte spelats in skulle besparingen ha blivit 37 band eller ca 17 % av samtliga använda band.

Undersökningsresultatet tyder på att alternativ 1 inte är särskilt lämpligt som inspelningsmetod för det fall att man avser att nedbringa kostnaderna genom gallring.

Alternativ 2

Originalinspelningen görs på samma sätt som enligt alternativ 1. Från originalinspelningen görs efter hand genom kopiering arkivexemplar av det originalmaterial som skall bevaras och utgallringsbart material utesluts. Originalbanden används sedan på nytt för inspelning av tv-sändningar. Originalinspelningarna kan användas som referensupptagningar.

Driftskostnaden för originalinspelningen blir densamma som enligt alternativ 1, dvs. 616 000 kr/år.

Framställningen av högvärdiga arkivexemplar kräver dels bandmaskiner av hög kvalitet, dels personal som sköter kopieringen.

Under verksamhetsåret 1972/73 utgjordes i runt tal 20 % av den totala sändningstiden i tv:s riksprogram av repressändningar. Om samtliga repressändningar skall gallras ut, motsvarande ca 20 % av den totala sändningstiden, torde det behövas åtminstone 3 kopieringsenheter för det löpande arbetet med framställning av arkivexemplar. Varje kopieringsenhet består av två bandmaskiner, en med inspelnings- och kontrollspelningsmöjligheter à 160 000 kr samt en med möjlighet till inspelning och högkvalitativ avspelning à 350 000 kr. De årliga driftskostnaderna för de två maskinerna uppgår till ca 145 000 kr (45 600 respektive 99 700 kr). Det torde behövas en kopieringsenhet i reserv för reparationer, omkopieringar o.d. samt ytterligare två bandmaskiner med möjlighet till inspelning och högkvalitativ avspelning för kontroll av gjorda arkivexemplar.

För framställningen av arkivexemplaren behövs personal, minst 2 heltidsanställda. Personalen skall utöver kopiering kontrollera gjorda kopior, registrera dessa m.m. Man måste räkna med att ha en viss per-

sonalreserv i händelse av sjukdom, semester osv. och kostnaden härför kan beräknas genom tillägg med 20 % på kostnaden för två anställda. Personalkostnaden kan då beräknas till ca 130 000 kr om året.

När det gäller att beräkna bandkostnaderna för originalbanden kan man räkna med att varje band kommer att ligga något över 6 månader som referensupptagning. Arkivexemplaret kan framställas såväl före som efter utgången av denna tid. Om arkivexemplaret görs senast omedelbart efter utgången av sexmånadersfristen och originalbandet sedan används på nytt för inspelning, får man ett ständigt genomflöde av band. Dessa förslits inte i någon större utsträckning. Bandkostnaden för originalbanden kan beräknas som räntekostnaden (8 %) under 6 månader för en bandvolym motsvarande 5 000 speltimmar. Kostnaden för originalbanden skulle enligt detta beräknings sätt uppgå till omkring 70 000 kr om året.

Kostnaden för inköp av bandmaskiner för originalinspelningarna blir liksom i alternativ 1 ca 1 600 000 kr. Bandmaskinerna för framställning av arkivexemplar kostar ungefär 2 740 000 kr i inköp. Kostnaden för inköp av magnetband för originalinspelningarna blir ca 1 750 000 kr.

Den årliga kostnaden skulle med 20 % gallring bli följande.

Driftskostnad för originalinspelning (exkl. bandkostnad)	616 000 kr
Kostnad för originalband	70 000 "
Maskinkostnad för framställningen av arkivexemplar	780 000 "
Personalkostnad för framställningen av arkivexemplar	130 000 "
Kostnad för band till arkivexemplar (4 000 tim à 350 kr/tim)	1 400 000 "
Total årskostnad	2 996 000 kr

Med tanke på de höga kostnader som är förknippade med arkivinspelningen av tv-sändningarna har DAK funnit anledning undersöka i vad mån en hårdare gallring än vad som motsvarar rena reprissändningar är möjlig utan att för den skull de intressen som skall tillgodoses genom arkiveringsverksamheten, bl.a. forskningen, eftersätts i alltför stor utsträckning. DAK har därvid kommit fram till att även vissa andra ut-sändningar än rena repriser bör kunna gallras ut. Med utgångspunkt från sändningsstatistiken för tv verksamhetsåret 1972/73 har DAK funnit att ungefär 40 % av den totala sändningstiden (inkl. ca 20 % reprissändningar) bör kunna utgallras. Närmare redogörelse för kommitténs ställningstagande i gallringsfrågan lämnas i kapitel 9.

Utgår man från att programmaterial motsvarande 40 % av den totala sändningstiden kan gallras ut påverkas såväl maskin- som bandkostnader för framställningen av arkivexemplar enligt alternativ 2. I stället för tre kopieringsenheter torde det räcka med två för det löpande arbetet med framställning av arkivexemplar. Detta medför att investeringskostnaden för bandmaskiner sjunker med ca 510 000 kr och den årliga maskinkostnaden med ca 145 000 kr. Däremot torde alljämt behövas en kopieringsenhet i reserv samt två bandmaskiner för inspelning och högkvalitativ avspelning. Behovet av teknisk personal för kopieringen torde ej komma att minska. Det är troligt att bandmaskinerna inte kan utnyttjas helt vid framställningen av arkivexem-

plar av tv-sändningarna. Denna överkapacitet bör emellertid utnyttjas för andra uppgifter inom arkivet. Såsom framgår av avsnitt 8.5 förordrar kommittén att biograflångfilmer och andra typer av film kopieras på magnetband för arkivering.

Vid en 40-procentig gallring i tv-materialet minskar bandkostnaden för arkivexemplaren till ca 1 050 000 kr om året.

Med 40 % gallring blir investeringskostnaderna följande.

Inköp av bandmaskiner för originalinspelningarna	1 600 000 kr
Inköp av bandmaskiner för framställning av arkivexemplar	2 230 000 „
Inköp av magnetband för originalinspelningarna	1 750 000 „

Den årliga kostnaden med 40 % gallring skulle bli följande.

Driftskostnad för originalinspelning (exkl. bandkostnad)	616 000 kr
Kostnad för originalband	70 000 „
Maskinkostnad för framställning av arkivexemplar	635 000 „
Personalkostnad för framställning av arkivexemplar	130 000 „
Kostnad för band till arkivexemplar (3 000 tim à 350 kr/tim)	1 050 000 „
Total årskostnad	2 501 000 kr

Alternativ 3

Referensupptagningarna görs separat med en enkel typ av bandmaskiner enligt det system som för närvarande tillämpas hos SR. För arkiveringsändamål inspelas endast program som bestämts i förväg. Arkivinspelningarna görs med samma typ av högkvalitativ utrustning som enligt alternativ 1 och 2.

Om någon gallring ej sker är kostnaderna enligt alternativ 3 de samma som enligt alternativ 1. Vid gallring påverkas kostnaderna olika beroende på gallringsprocenten. I allmänhet torde de program som skall inspelas för arkivering vara relativt jämnt fördelade över den totala sändningstiden. Med hänsyn härtill kan man troligen inte räkna med någon besparing i fråga om maskinutrustning och personal i jämförelse med alternativ 1. Däremot står bandkostnaden i relation till hur mycket av den totala sändningstiden som arkivinspelas.

Om 20 % av den totala sändningstiden ej arkivinspelas blir årskostnaden följande.

Driftskostnad (exkl. bandkostnad)	616 000 kr
Bandkostnad (4 000 tim à 350 kr/tim)	1 400 000 „
Total årskostnad för arkivinspelning	2 016 000 kr

Om i stället 40 % gallras ut blir årskostnaden följande.

Driftskostnad (exkl. bandkostnad)	616 000 kr
Bandkostnad (3 000 tim à 350 kr/tim)	1 050 000 „
Total årskostnad för arkivinspelning	1 666 000 kr

Vid en direkt jämförelse mellan de totala årskostnaderna enligt de olika alternativen bör till kostnaden för arkivinspelningarna enligt alternativ 3 läggas kostnaderna för de separata referensupptagningarna. Dessa kostnader kan beräknas till ca 200 000 kr om året. De totala kostnaderna enligt alternativ 3 skulle då bli, vid 20 % gallring 2 216 000 kr och vid 40 % gallring 1 866 000 kr.

Jämförelse mellan de tre alternativen

Om man först ser till möjligheterna att gallra i sändningsmaterialet i anslutning till själva inspelningen (omedelbar gallring) och därigenom begränsa arkivmaterialet är alternativen 2 och 3 att föredra framför alternativ 1. Visserligen ger även alternativ 1 vissa möjligheter till omedelbar gallring men gallringen ger, såsom framgår av den tidigare redovisade undersökningen hos SR, inte någon större besparing i antal friställda band. Alternativen 2 och 3 är likvärdiga så till vida att de ger lika goda möjligheter att nedbringa arkivmaterialet genom gallring. Alternativ 3 medför emellertid den enligt kommitténs mening väsentliga nackdelen att man alltid måste redan före sändningen avgöra om ett visst program skall arkiveras. Särskilt i fråga om direktsända program kan det många gånger vara svårt att i förväg avgöra om innehållet i programmet kommer att ha sådant värde att programmet skall arkivinspelas. Mot detta kan invändas att man i tveksamma fall kan spela in utsändningen och i efterhand gallra ut upptagningen om den inte bör arkiveras. Risken är emellertid att de tveksamma fallen blir så många att inspelningsverksamheten till sin omfattning närmar sig totalinspelning enligt alternativ 1. Såsom nämnts ovan blir möjligheterna att genom gallring av visst eller vissa program friställa band då förhållandevis små. Alternativ 2 ger däremot efter sändningstillfället viss respittid för beslut om arkivering eller utgallring.

Om man därefter ser till den tekniska kvaliteten på arkivinspelningarna är alternativen 1 och 3 likvärdiga. Originalinspelningen blir arkivexemplar. Alternativ 2 ger däremot något sämre kvalitet på arkivexemplaret, eftersom detta utgörs av en kopia. Oavsett hur hög kvalitet inspelningsutrustning och magnetband håller försämras nämligen särskilt bilden något för varje ny generation av kopior. Det gäller således inte bara den första generationen (arkivexemplaret) utan även följande generationer. Med den högkvalitativa inspelningsmetod kommittén förordat är försämringen emellertid inte större på de tre eller fyra första generationerna kopior än att den kan accepteras. Det bör framhållas att försämringen av bildkvaliteten på den första generationen kopior i allmänhet inte är subjektivt märkbar.

Ur kostnadssynpunkt är alternativ 3 totalt sett det gynnsammaste av de tre alternativen. Visserligen är maskin- och personalkostnaderna de samma som enligt alternativ 1 men bandkostnaderna minskar i förhållande till gallringsprocenten (med förbehåll för vad som ovan anförts om de s.k. tveksamma fallen).

Alternativ 1, som i praktiken bör betraktas som ett totalarkiveringsalternativ och inte som något gallringsalternativ, medför utöver maskin- och personalkostnaderna hög årlig bandkostnad och den årliga bandtillväxten i arkivet blir stor. Bandtillväxten kommer med tiden att dra höga kostnader för förvaringslokaler och dessutom höga kostnader för vård och annan hantering i arkivet. Detta torde medföra att man förr eller senare – eventuellt i samband med konvertering till nytt arkivmedium – måste gallra. Kostnaderna för denna gallring torde i viss utsträckning bli beroende av hur pass omfattande arkivmaterialet är.

Årskostnaderna enligt alternativ 2 är beroende av i vilken utsträckning gallring sker. Vid en 40-procentig gallring blir årskostnaden endast något högre än enligt alternativ 1 och om gallringsprocenten sätts ännu högre kommer årskostnaden att bli den samma eller lägre än enligt alternativ 1. Härtill kommer att gallringsmöjligheten medför att bandtillväxten i arkivet kan hållas på en lägre nivå. Vidare skall beaktas att i den totala årskostnaden enligt alternativ 2 ligger en viss produktionskapacitet som kan utnyttjas för andra uppgifter.

Kommitténs ställningstagande

DAK har i de principiella övervägandena (avsnitt 7.2) uttalat att man i princip bör sträva efter en total arkivering av information, opinionsbildning, kulturella framställningar m.m., som läggs fram inför offentligheten, bl.a. genom tv. Kostnaderna för total arkivering av tv:s sändningar i riksprogrammen har emellertid visat sig bli relativt höga. Det gäller inte bara kostnaderna för själva inspelningen. En tillväxt av arkivmaterial motsvarande den totala årliga sändningstiden i tv:s riksprogram kommer att kräva stora förvaringsutrymmen, i vart fall så länge magnetbanden används som arkivmedium. Härtill kommer ständigt stigande kostnader för vården av arkivmaterial.

Kommittén har prövat olika gallringsalternativ. Bl.a. har DAK övervägt i vad mån arkivmaterialets tillväxt kan nedbringas genom gallring redan kort tid efter utsändningen. Såsom närmare redovisas i kapitel 9 har kommittén kommit fram till att alla rena repressändningar och en del s.k. förstagångssändningar bör kunna gallras ut, motsvarande ungefär 40 % av den totala sändningstiden.

Alternativ 1, enligt vilket samtliga sändningar spelas in för arkiveringsändamål, är enligt kommitténs bedömning olämpligt om man avser att göra större kostnadsbesparingar genom gallring. Av de två återstående alternativen ger alternativ 3, enligt vilket endast i förväg bestämda sändningar spelas in, de största möjligheterna till besparingar. Detta alternativ har emellertid den avgörande nackdelen att frågan om arkivering som regel måste avgöras redan före utsändningen och många gånger (t.ex. vid direktsändning) utan att man kan förutse vad som skall förekomma i sändningen. Mot bakgrund av det anförda har kommittén funnit att en teknisk lösning av inspelningsförfarandet enligt alternativ 2 – samtliga sändningar spelas in men endast det material, som skall bevaras, överförs på arkivband, varefter originalbanden används på nytt – är att föredra.

Kommittén förordar alltså att tv-sändningarna i riksprogrammen spelas in för arkiveringsändamål enligt alternativ 2.

8.3.2 Regionala sändningar

De regionala tv-sändningarna har än så länge ganska blygsam omfattning. 1972/73 sände södra och västra distrikten vardera omkring 50 minuter per vecka medan övriga distrikt hade en sändningstid om högst ca 20 minuter per vecka. För det mesta rörde det sig om lokalt betoadade nyhetsprogram.

Arkivinspelning av de regionala sändningarna med samma högkvalitativa metod som förordats för riksprogrammen skulle bli allt för dyrbar. Särskilt maskinkostnaderna skulle med hänsyn till den låga graden av utnyttjande bli mycket höga.

En tänkbar lösning är däremot att SR spelar in program, som bedöms vara särskilt värdefulla, med den inspelningsutrustning, som används i programverksamheten, och överlämnar inspelningarna eller kopior av dem för arkivering. Ett sådant förfarande kommer emellertid att medföra att arkivet behöver särskild utrustning för att utnyttja inspelningarna. SR använder nämligen en annan typ av magnetband och bandmaskiner för programverksamheten än dem som enligt kommitténs förslag skall användas vid arkivinspelning av riksprogrammen. Tekniskt sett kan detta lösas men man kan förutse att kostnaderna blir ej obetydliga.

En annan möjlighet är att utnyttja referensupptagningarna även som arkivinspelningar. Som tidigare framhållits är kvaliteten på referensupptagningarna för närvarande relativt dålig. Upptagningarna görs dessutom endast i svart/vitt. Å andra sidan medför den tekniska utvecklingen att bättre bandmaskiner i de lägre prisklasserna kommer fram efter hand. Redan nu finns i handeln bandmaskiner i prisklassen under 10 000 kr som medger inspelning i färg med relativt god ljud- och bildkvalitet. Kopieringsproblemen kvarstår dock. Särskilt bildkvaliteten försämrats påtagligt för varje generation kopior av originalinspelningen. Detta kan dock i viss mån elimineras genom att originalinspelningen i arkivet kopieras med den högkvalitativa metoden.

Det sist skisserade förfarandet har den nackdelen att den tekniska kvaliteten på arkivinspelningen blir sämre än om man använder en högkvalitativ utrustning. Å andra sidan har det vissa fördelar. Referens- och arkivinspelningarna kan kombineras. Vidare öppnar det möjlighet att mera generellt bevara regionala tv-sändningar till rimlig kostnad.

Kommittén förordar att referensupptagningarna används också för arkiveringsändamål. Praktiskt sett bör verksamheten utformas så att de regionala sändningarna inspelas inom respektive distrikt, varefter upptagningarna överlämnas till arkivet. Det förordade systemet medför att inspelningsutrustningen för referensupptagningarna måste förbättras i tekniskt avseende men kostnaden för denna förbättring är ganska låg. Däremot kommer det förordade systemet att dra med sig högre bandkostnader (för närvarande används referensbanden på nytt efter sex månader). Med utgångspunkt från de regionala sändningarnas nuvarande omfattning, totalt ca 150 timmar 1972/73, och en bandkostnad om 200 kr per timme skulle den årliga bandkostnaden uppgå till omkring 30 000 kr.

8.4 Fonogrammen

Såsom nämnts i avsnitt 8.1.1 är grammofonskivorna numera tillverkade av material som torde vara relativt beständigt. Skivorna ställer inte

några speciella krav i fråga om arkivklimat o.d. Arkivering av fonogram i form av inspelningar på grammofonskiva bereder därför ej några större tekniska problem.

Under senare år har ljudupptagningar på magnetband, på öppna spolar eller i kassetter, blivit allt vanligare på marknaden. Under förutsättning att magnetbanden är av god kvalitet bereder det inte några större tekniska problem att arkivera sådana fonogram. Kvaliteten på dessa magnetband växlar emellertid än så länge kraftigt. Det är därför svårt att generellt ta ställning till om inspelningarna på magnetband kan arkiveras i original eller om det krävs överföring till ur arkiverings-synpunkt bättre databärare. I den mån sådan överföring visar sig nödvändig torde det vara lämpligast att för arkivexemplaren använda magnetband av kvalitet som lämpar sig för förvaring under lång tid.

8.5 Filmen

8.5.1 Överföring till videoband

Såsom framgår av redogörelsen i avsnitt 8.1.2 är många problem förknippade med arkivering av film. Den svart/vita filmen har visserligen numera relativt god beständighet. Annorlunda förhåller det sig med färgfilmen. Den kan enligt kommitténs bedömande inte anses acceptabel som databärare vid arkivering.

Mot denna bakgrund och med hänsyn till att det övervägande antalet filmer som visas offentligt i olika sammanhang numera är färgfilmer har DAK undersökt olika möjligheter att i samband med arkiveringen överföra upptagningar på film till annan databärare som är godtagbar ur arkiveringssynpunkt.

Utvecklingen av nya medier för bild- och ljudupptagningar är intensiv och flera nya medier – s.k. bildskivor, system med videokassetter m.m. – har introducerats eller aviserats på marknaden. De nya medierna befinner sig dock allttjämt i utvecklingsstadiet och det är därför omöjligt att göra en mera tillförlitlig bedömning av deras arkivbeständighet.

Vid tv-företagen – bl.a. hos SR – överförs ofta filmer, t.ex. biograf långfilmer, som skall användas i tv-utsändning, till videoband för att själva utsändningen skall underlättas. Filmen körs genom en s.k. scanner, i vilken bild och ljud på filmremsan via ett avsökningsinstrument omvandlas till elektroniska signaler som med hjälp av en videobandmaskin upptas på videoband. Mycket schematiskt uttryckt kan man säga att scannern vid överföringen från film till videoband har samma funktion som tv-kameran vid direktinspelning på videoband.

Om man överväger att överföra bildupptagningar på film till videoband för arkiveringsändamål bör beaktas bl.a. följande.

Färgfilmen har mycket begränsad livslängd även under de mest gynnsamma arkivförhållanden. Videobandet synes däremot såvitt nu kan bedömas ha god beständighet.

Filmen, och då särskilt färgfilmen, ställer höga krav vad gäller gyn-

samt arkivklimat och varje gång en film skall tas ut ur förvaringslokalen för t.ex. visning eller kopiering måste den genomgå en anpassningsprocess för att inte filmen skall förstöras genom klimatbytet; visningslokaler o.d. har i allmänhet helt andra klimatförhållanden än förvaringslokalen. Framställningen av kopior av en film är förhållandevis tidskrävande och kostbar. Kostnaden för en filmkopia med en speltid av en timme torde röra sig omkring 4 000 kr i 35 mm-formatet och omkring 1 600 kr i 16 mm-formatet.

Videobandet ställer inte lika höga krav i fråga om arkivklimat och någon speciell anpassning till luftklimat utanför förvaringslokalen torde i regel inte behövas. Kopieringskostnaderna blir dessutom betydligt lägre.

Bildkvaliteten försämras något genom överföringen från film till videoband men försämringen är, under förutsättning att överföringen sker med en teknisk utrustning av hög kvalitet, i allmänhet inte större än att den kan anses godtagbar ur arkiveringssynpunkt.

Mot bakgrund av det ovan anförda förordar DAK att filmer som skall bevaras för framtiden vid arkiveringen överförs på videoband.

Filmer som visas offentligt har övervägande formaten 35 mm och 16 mm. På biograferna visas nästan uteslutande filmer av 35 mm-formatet. Någon enstaka 70 mm-film förekommer men filmer av detta format tenderar att bli allt färre, åtminstone i Sverige. Härtill kommer att av filmer, som ursprungligen gjorts i 70 mm-format, framställs som regel visningskopior även i 35 mm-format, bl.a. därför att flertalet biografer inte har teknisk utrustning till att visa 70 mm-film. Filmer av mindre format än 16 mm förekommer praktiskt taget aldrig vid offentliga filmförevisningar i landet. Med utgångspunkt från nuläget torde man därför kunna räkna med att de filmer som skall överföras till videoband kommer att finnas i formaten 16 och 35 mm.

Såsom framgår av redogörelsen i avsnitten 4.2.4 och 4.2.5 är det svårt att mera exakt ange hur många nya filmer som årligen introduceras i landet. Antalet premiärvisade biograflångfilmer har under tioårsperioden 1963/64–1972/73 varierat mellan 337 (spelåren 1967/68 och 1968/69) och 237 (spelåret 1972/73). I genomsnitt har 280 biograflångfilmer premiärvisats per år. Speltiden kan beräknas till ca 90 minuter per film. Härtill kommer ett ej närmare känt men dock begränsat antal kortfilmer i 35 mm-formatet.

Antalet 16 mm-filmer som årligen introduceras för offentlig visning är också svårt att ange närmare. Man kan inte utgå ifrån produktions- och importsiffrorna eftersom många filmer inte är avsedda för visning i offentliga sammanhang (t.ex. filmer för internt bruk inom företag, slutna föreningar o.d.). Vid en grov uppskattning torde man emellertid kunna räkna med högst 500 nya 16 mm-filmer per år med en genomsnittlig speltid om 18 minuter.

Det torde vara realistiskt att räkna med att 35 mm-film motsvarande en speltid av högst ca 400 timmar och 16 mm-filmer med en speltid om sammanlagt högst ca 150 timmar årligen behöver överföras till videoband för arkiveringsändamål.

Erfarenhetsmässigt åtgår det längre maskintid för överföringen av

film till videoband än som motsvarar den egentliga speltiden. Bl.a. åtgår tid för laddning och inställning av scanner och bandmaskin, för omtagningar osv. Maskintiden bör sättas omkring 50 % högre än speltiden. Det skulle då årligen åtgå ca 600 timmar för överföringen av 35 mm-film och ca 225 timmar för överföringen av 16 mm-film till videoband.

Såsom tidigare nämnts behövs högkvalitativ maskinutrustning för att bildkvaliteten inte skall försämrats i alltför hög grad vid överföringen. En scanner av hög kvalitet är förhållandevis kostsam och kan användas för endast ett filmformat. Det behövs alltså en scanner för varje filmformat. Det finns visserligen billigare typer av överföringsanordningar. Ett sådant system består av normala biografprojektorer som genom en spegelanordning (s.k. multiplexer) förenas med en färg-tv-kamera. En filmprojektor används för varje filmformat. Systemet medger emellertid inte högkvalitativ överföring.

För överföringen behövs två scanners samt en högkvalitativ videobandmaskin av den typ som förordats för arkiveringen av tv-sändningarna.

Genom att långfilmerna är uppdelade på flera filmrullar förutsätter nämnda utrustning att långfilmer överförs rulle för rulle. Någon reservutrustning är inte medtagen och torde inte behövas. Antalet filmer som skall överföras är inte så stort att man oundgängligen behöver utnyttja utrustningen ständigt.

Inköpskostnaden för 2 scanners inklusive nödvändig hjälputrustning (monitorer, högtalare, ljudbandmaskiner osv.) uppgår till ungefär 1 200 000 kr. Avskrivningstiden bör vara 10 år. Med en medelränta under avskrivningstiden om 4 % och en årlig underhållskostnad om 12 % av inköpskostnaden skulle den årliga kostnaden för 2 scanners bli 312 000 kr.

DAK har i avsnittet om arkivinspelning av tv-sändningarna beträffande riksprogrammen (8.3.1) förordat att arkivexemplaren framställs med hjälp av en särskild kopieringsutrustning (alternativ 2). Kommittén har framhållit att bandmaskinerna som ingår i denna kopieringsutrustning troligen inte kommer att kunna utnyttjas helt vid framställning av arkivexemplar av tv-sändningarna utan att det finns viss överkapacitet. Denna överkapacitet bör kunna utnyttjas vid överföringen av film till videoband. Härigenom skulle någon extra investeringskostnad eller årlig kostnad för videobandmaskiner för överföringen av film inte uppkomma. Videobandkostnaden utgör 350 kr per timme. Man måste räkna med att varje band inte kan utnyttjas i sin helhet eftersom filmernas och videobandens speltider ofta inte sammanfaller. Tillägg bör därför göras för bandspill med 20 %. Bandkostnaden skulle då i genomsnitt bli 420 kr per timme. Speltiden för filmerna som skall överföras till videoband har ovan beräknats till sammanlagt 550 timmar. Den årliga kostnaden för videoband skulle därmed uppgå till ca 230 000 kr.

På personalsidan torde det, liksom beträffande bandmaskinerna, uppkomma en viss överkapacitet vid framställningen av arkivexemplar av tv-sändningarna. Det är emellertid tveksamt om denna överkapaci-

tet räcker för överföringen av film till videoband. Man kan förutse att viss tid kommer att åtgå för uppackning av filmer, registreringar m.m. Man bör därför räkna med att överföringen medför behov av ytterligare teknisk personal. Kostnaden härför kan beräknas till ca 55 000 kr om året.

De totala årskostnaderna för överföringen av film till videoband, exklusive bandmaskinkostnad, som ingår i de redovisade kostnaderna på tv-sidan, skulle bli följande (1973 års prisnivå).

Scanner-kostnad	312 000 kr
Videobandkostnad	230 000 „
Personalkostnad	55 000 „
<hr/> Totalt	<hr/> 597 000 kr

8.5.2 Videogram

Systemen med videokassetter, bildskivor osv. kan komma att medföra problem ur arkiveringssynpunkt, bl.a. i fråga om standardisering och arkivbeständighet. Systemen befinner sig dock ännu i ett utvecklingsstadium och har inte fått så stor spridning i vårt land. Internationellt finns strävanden att försöka standardisera de olika systemen och därigenom uppnå större enhetlighet.

Enligt kommitténs bedömning är det än så länge för tidigt att ta ställning till frågan om arkivering av upptagningar på de nya medierna. Man torde få avvakta utvecklingen.

9 Gallring vid arkivinspelning av radio- och tv-sändningarna

I de principiella övervägandena (avsnitt 7.2) har DAK intagit den ståndpunkten att man bör sträva efter att bevara all information och opinionsbildning, kulturella framställningar m.m. som förs ut till allmänheten bl.a. genom radio och tv.

I fråga om radiosändningarna har kommittén kommit fram till att totalarkivering är möjlig till en som kommittén bedömer rimlig kostnad. Det har visat sig, att man skulle vinna mycket lite genom gallring eller att rentav de totala kostnaderna för arkiveringsverksamheten skulle bli högre vid gallring.

På tv-sidan är inspelningskostnader, förvaringskostnader m.m. väsentligt högre än för radions vidkommande. Såsom kommittén förutskickat har den därför funnit det nödvändigt att föreslå gallring bland arkivinspelningarna av riksprogrammen i tv.

Kommittén har vid sammanträffanden med medarbetare på SR inhämtat synpunkter på gallringsfrågan. Vidare har de synpunkter som framkommit genom DAK:s forskarenkät och andra synpunkter, som redovisats i avsnitt 2.4, beaktats.

Till utgångspunkt för en mera konkret beskrivning av möjligheterna att gallra har kommittén tagit SR:s programstatistik för tv verksamhetsåret 1972/73. I programstatistiken redovisas programutbudet efter programinnehåll i huvudsak enligt SAB:s klassifikationssystem. Den valda perioden kan i stort sett anses representativ för det normala programutbudet. Visserligen har sändningstiden ökat för varje år. Ökningen har dock påverkat flertalet programtyper även om vissa förskjutningar mellan olika typer av program skett från år till år. Även antalet repressändningar kan variera.

Gallringen bör i första hand gå ut över repressändningarna. Dessa utgjorde verksamhetsåret 1972/73 ca 20 % av den totala sändningstiden. Kommittén har emellertid funnit att även en del program, som sänds för första gången (i det följande benämnda förstagångssändningar), bör kunna gallras ut. Därigenom skulle man kunna göra besparingar motsvarande ytterligare ca 20 % av den totala sändningstiden.

Resultatet av genomgången av programstatistiken redovisas i tabell 9.1. Kommittén vill starkt betona att förslagen om gallringens omfattning beträffande de olika programtyperna är ungefärliga och bör ses

som uttryck för en grov uppskattning av gallringsmöjligheterna. En detaljerad gallring måste göras efter bedömning från fall till fall av de olika programmen. Riktmärke bör därvid vara att inklusive repriser 40 % av materialet gallras ut.

Tabell 9.1 SR:s tv-sändningar i riksprogram 1.7.1972—30.6.1973, möjlig gallring av förstagångssändningar samt sändningstiden för material som skall arkiveras efter utgallring av repriser och vissa förstagångssändningar

Programtyp ¹	Total sändningstid (tim.)	Förstagångssändningar		
		Totalt (tim.)	Möjlig gallring (tim.)	Arkivering (tim.)
<i>Allmänt</i>				
Hallå, meddelanden	129,2	129,2	125,0	4,2
Trailers, löpsedlar	34,9	27,4	25,0	2,4
Spots	3,0	2,3	2,0	0,3
Pausprogram	5,9	2,8	2,0	0,8
Program för utlänningar	124,1	102,1	—	102,1
Summa	297,0	263,8	154,0	109,8
<i>Kultur, human. vetenskap</i>				
Religion	76,2	73,4	—	73,4
Program om undervisn. o. utbildn.	2,9	1,6	—	1,6
Litteraturvetenskap	19,1	15,6	—	15,6
Litteratur	2,1	1,8	—	1,8
Summa	100,3	92,4	—	92,4
<i>Kultur, human. vetenskap, konst, musik, teater</i>				
Program om film	73,4	49,5	—	49,5
Historia	43,6	35,7	—	35,7
Biografi	79,3	60,3	—	60,3
Geografi	40,3	33,1	—	33,1
Övrigt	14,5	12,1	—	12,1
Summa	251,1	190,7	—	190,7
<i>Politik, samhälle, teknik, ekonomi</i>				
Internationella förhållanden	7,6	6,4	—	6,4
Politik, utlandet	130,4	99,7	—	99,7
Politik, Sverige	71,3	70,5	—	70,5
Förvaltning, miljöfrågor	41,8	25,9	—	25,9
Sociala o. juridiska frågor	100,3	71,8	—	71,8
Teknik, industri, kommunikation	33,8	24,0	—	24,0
Näringsliv, ekonomi	20,0	16,7	—	16,7
Övrigt	95,3	80,9	—	80,9
Summa	500,5	395,9	—	395,9
<i>Sport och fritid</i>				
Sportnyheter	43,8	43,2	—	43,2
Sportevenemang och annan sport	440,9	424,4	200,0	224,4
Sportnyheter, söndag	39,1	37,8	—	37,8
Fritid, hobbies	13,7	10,0	—	10,0
Övrigt	14,4	11,3	—	11,3
Summa	551,9	526,7	200,0	326,7

¹ Indelningen efter SR:s programstatistik.

Programtyp	Total sändningstid (tim.)	Förstagångssändningar		
		Totalt (tim.)	Möjlig gallring (tim.)	Arkivering (tim.)
<i>Naturvetenskap, medicin</i>				
Naturvetenskap, allmänt	8,5	3,6	—	3,6
Natur, biologi	87,1	70,2	—	70,2
Medicin	21,2	13,8	—	13,8
Övrigt	5,6	4,1	—	4,1
Summa	122,4	91,7	—	91,7
<i>Musik</i>				
Instrumental- och vokalmusik	60,8	48,7	—	48,7
Dramatisk och scenisk musik	19,0	12,8	—	12,8
Balet	9,7	8,7	—	8,7
Folkmusik	23,5	20,6	—	20,6
Underhållningsmusik	53,8	42,9	—	42,9
Övrigt	1,6	1,5	—	1,5
Summa	168,4	135,2	—	135,2
<i>Teater och film</i>				
Teater och långfilm (utom biografiffilm)	434,8	298,9	—	298,9
Biografiffilm	370,8	324,6	200,0	124,6
Kortfilm	49,3	41,1	—	41,1
Summa	854,9	664,6	200,0	464,6
<i>Barn- och ungdomsprogram</i>				
Informativa program	108,2	86,5	—	86,5
Teater, film för barn	147,2	102,5	—	102,5
Biografiffilm för barn	14,6	13,0	—	13,0
Övrigt	209,2	156,5	—	156,5
Summa	479,2	358,5	—	358,5
<i>Nyhetsprogram, ej sport</i>				
Nyhetsläsning	191,1	184,7	180,0	4,7
Nyhetskommentarer	290,2	289,5	—	289,5
Special events	12,5	11,3	—	11,3
Väderleksrapporter	32,4	31,5	30,0	1,5
Summa	526,2	517,0	210,0	307,0
<i>Nöjesprogram och serier</i>				
Artistprogram — shower	35,2	33,1	15,0	18,1
Artistprogram — ej shower	120,6	107,2	50,0	57,2
Panelprogram	2,9	2,9	—	2,9
Tävlingsprogram, frågesport	67,0	67,0	60,0	7,0
Önskeprogram	36,9	3,2	—	3,2
Blandprogram	317,3	310,5	200,0	110,5
Fiction	223,6	209,0	100,0	109,0
Övrigt	90,6	83,9	40,0	43,9
Summa	893,9	816,8	465,0	351,8
<i>Vuxenundervisning SR</i>				
Skol-tv	69,2	19,9	—	19,9
TRU	327,3	31,9	—	31,9
	109,8	30,2	—	30,2
Totalt	5.251,5¹	4 135,3	1 229,0	2 906,3

¹ Därav 1 116,2 tim. reprisar.

Såsom nämnts i avsnitt 2.2.6 arkivinspelas för närvarande – i regel tre gånger per år – hela dygnets radiosändningar i dokumentärt syfte. Något liknande bör enligt kommitténs mening ske vid en utvidgad arkivering av tv-sändningarna. En möjlighet är att välja ut vissa dagar under året. En annan är att välja ut någon eller några veckor från vilka samtliga utsändningar bevaras. Det kommer att medföra att den totala tiden för sändningar som skall arkiveras kommer att öka. Om utsändningar motsvarande fem hela veckor bevaras blir ökingen ca 200 timmar.¹

Vad gäller programtyperna under rubriken "Allmänt" bör en omfattande gallring kunna ske. "Hallå, meddelanden" innefattar annonsering av programmen samt allmän information t.ex. meddelanden från televerket angående driftsstörningar på tv-sändare. "Trailers" består av utdrag ur kommande tv-program. Löpsedlar innehåller information om dagens eller kommande dags tv-program. Med "Spots" avses program som innehåller information till medborgarna, bl.a. från statliga myndigheter. Det kan röra sig om anvisningar i deklarationstider, information om ny lagstiftning, påminnelser om uppbördsterniner för skatt m.m. Pausprogrammen består ofta av någon kort film, en intervju, ett reportage eller liknande. Man bör kunna nöja sig med en del exempel på de nämnda programtyperna.

Med program för utlänningar avses program som producerats utomlands och som utsänds från Sverige. F.n. produceras i Finland program avsedda för finländare bosatta i Sverige. Programmen skickas till Sverige och utsänds härifrån. Dessa program kan ha visst värde särskilt ur forskningssynpunkt och kommittén har stannat för att inte föreslå någon utgallring.

Program som klassificerats som kultur, humanistisk vetenskap, konst, musik och teater torde ha stort värde, särskilt ur forskningssynpunkt. De bör därför bevaras helt. Likaså torde programmen under rubriken "Politik, samhälle, teknik, ekonomi" i allmänhet vara värdefulla, inte endast för forskare. Bl.a. kan materialet antas ha betydelse som underlag för samhällsdebatten.

I fråga om sportprogrammen föreslår DAK viss utgallring "Sportnyheter" som omfattar nyhetsuppläsning samt kommentarer till sporthändelser bör dock bevaras i sin helhet. "Sportevenemang och annan sport" innefattar många olika typer av program – sändningar från landskamper, världsmästerskap, olympiader m.m. Mycket torde ha störst intresse då det är nytt medan däremot dess värde för framtiden är mindre. Man kan t.ex. peka på utsändningar från utländska ligamatcher i fotboll som ingår i det svenska tipset. Matchresultaten finns så gott som alltid bevarade i tryck och intressanta inslag från matcherna förekommer ofta i sportnyheterna.

Program av de slag som upptagits under rubrikerna "Naturvetenskap, medicin", "Musik", "Teater och film" och "Barn- och ungdomsprogram" bör i allmänhet bevaras. DAK föreslår dock utgallring av

¹ Total sändningstid per vecka omkring 100 timmar. Vid den innehållsmässiga gallringen skulle i genomsnitt 40 % eller 40 timmar gallras ut. Dessa 40 timmar tillkommer vid totalarkiveringen.

program med biografilm. Anledning härtill är i första hand kommitténs förslag om utvidgad arkivering av filmer som visas offentligt. I den mån biografilm arkiveras på detta sätt torde det i allmänhet vara onödigt att tv-utsändningar med samma filmer bevaras. Det är dock svårt att nu bedöma i vilken utsträckning filmarkiveringen kan påverka gallringsmöjligheten. Kommittén anser emellertid att dessutom en del tv-sändningar med biografilm, vilkas innehåll bedöms vara av mindre värde, bör kunna gallras ut.

Vad gäller programmen under rubriken "Nyhetsprogram, ej sport" anser kommittén att av sändningar med enbart nyhetsläsning bör bevaras endast ett antal utvalda exempel. Visserligen varierar presentationen av nyheterna och uppläsningen åtföljs ofta av illustrationer i form av bilder o.d. Man kan därför inte bortse från att det kan ha sitt intresse att i efterhand studera programmen. Å andra sidan förekommer det faktamaterial, som presenteras i tv:s nyhetsläsningar, så gott som alltid även i radions nyhetsutsändningar och kommer därför att bevaras genom arkiveringen av radiosändningarna.

De nyhetskommenterande programmen (t.ex. Aktuellt, Rapport) har däremot betydligt större intresse, bl.a. för den som i efterhand vill studera hur tv presenterat en viss tilldragelse. Denna typ av program bör därför bevaras i sin helhet. Samma bedömning gäller program av typen "Special events". Beträffande väderleksrapporterna gör DAK samma bedömning som i fråga om nyhetsläsningarna; det torde räcka med ett urval av program.

"Nöjesprogram och serier" upptar en betydande del av sändningstiden. Artistprogrammen utgörs av både enstaka program och serier av program. Särskilt serieprogrammen har många gånger likartat innehåll. En del av programmen bör därför kunna gallras ut. I fråga om serieprogrammen torde man i många fall kunna nöja sig med ett urval om ett eller några program ur varje serie. Panelprogrammen (t.ex. "Fråga Lund") upptar ringa sändningstid. Någon större vinst kan inte göras genom gallring i detta material.

Tävlingsprogram och frågesportprogram bör kunna gallras ut i stor omfattning. Förutom att de ofta är mycket lika varandra är det tveksamt i vad mån de har något större värde för framtiden. Önskeprogrammen (t.ex. Önskereprisen) består företrädesvis av reprissändningar av tidigare sända program jämte kommentarer av programledaren. Programtypen bedöms ha visst intresse ur forskarsynpunkt. Kommentaren är det nya i programmet medan däremot reprisen ofta torde finnas bevarad tidigare.

Blandprogram är, såsom benämningen antyder, sammansatta med olika inslag – inslag av musik, diskussion och debatt, tävling osv. (t.ex. Kvällsöppet, Halvsju och Sveriges Magasin). Många av inslagen kan antas vara värdefulla för framtiden. Det är svårt att uppskatta behovet av arkivering eftersom blandprogrammen är mycket växlande. Antagligen kan man i många fall nöja sig med att bevara vissa inslag i programmen.

Fictionprogrammen har varierande innehåll. Det kan röra sig om underhållningsprogram – ofta serier – av typen "Lucy Show" eller

detektivhistorier. Här bör man, liksom beträffande artistprogrammen, ofta kunna nöja sig med ett urval av program.

Utbildningsprogrammen (*Vuxenundervisning SR, Skol-TV och TRU*) kan antas vara värdefulla bl.a. för den som skall bedriva pedagogiska studier. Dessa program bör bevaras helt.

Sammanfattning

Det ovan redovisade gallringsförslaget medför att ungefär 40 % av det totala utbudet i tv utesluts från arkivering. Visserligen är ungefär 20 % rena repressändningar men även ett stort antal förstagångssändningar gallras ut.

DAK har strävat efter att göra en rimlig avvägning mellan intressen att bevara så mycket som möjligt och nödvändigheten att genom gallring hålla kostnaderna nere.

En väsentligt hårdare gallring än 40 % – t.ex. 50 % – medför risker för att mycket värdefullt material går förlorat. Om den hårdare gallringen går ut över alla programtyper proportionellt kommer speciellt programtyper som upptar en mindre andel av den totala sändningstiden (bl.a. kulturprogrammen) att drabbas hårt. Ytterligare kraftig gallring i de programtyper som berörs redan av kommitténs förslag om 40-procentig gallring kan också antas få ej önskvärda konsekvenser. Särskilt sportprogrammen, den utländska biograffilmen och nöjesprogrammen skulle drabbas i sådan grad att man kan förmoda att det skulle bli omöjligt att bevara ens ett urval som är representativt för utbudet.

DAK finner sig alltså kunna förorda att material motsvarande ungefär 40 % av det totala utbudet i tv gallras ut. Väljer man en hårdare gallring avlägsnar man sig från det mål kommittén uppställt i avsnitt 7.2. Det skulle också kräva en betydligt mera kvalificerad och dyrbar prövning av gallringsfrågorna.

10 Rättsliga frågor

10.1 Inledning

Upphovsrättslagen (URL) syftar till att bereda upphovsmännen ensamrätt att förfoga över sina verk och till att ge dem skydd för deras ideella och personliga intressen. De grundläggande bestämmelserna om detta finns i URL:s kapitel 1.

Varje litterärt eller konstnärligt verk är i princip föremål för upphovsrätt, oavsett i vilken form det kommit till uttryck. Det kan vara en skönlitterär eller beskrivande framställning i skrift eller tal eller ett musikaliskt eller sceniskt verk eller ett filmverk. Produkten måste dock för att åtnjuta upphovsrättsligt skydd innebära ett nyskapande och ha en viss grad av individualitet. Detta krav, "verkskravet", torde inte vara uppfyllt i fråga om t.ex. vanliga nyhetsmeddelanden i radio eller tv.

Upphovsrätt till ett verk innefattar som huvudregel ensamrätt att framställa exemplar av verket eller att göra verket tillgängligt för allmänheten (2 § första stycket URL). Överföring av verk på anordning genom vilken det kan återges (t.ex. inspelning på magnetljudband eller videoband) anses också såsom framställning av exemplar av verk (2 § andra stycket URL).

URL (2 § tredje stycket) anger olika sätt på vilka ett verk kan göras tillgängligt för allmänheten. Det kan ske genom att verket framförs offentligt eller genom att exemplar av verket utbjuds till försäljning, uthyrning eller utlåning eller på annat sätt sprids till allmänheten. Ett verk kan också göras tillgängligt för allmänheten genom att det visas offentligt. Ett verk anses offentliggjort då det lovligen gjorts tillgängligt för allmänheten (8 § första stycket). Verket anses utgivet, då exemplar av verket med upphovsmannens samtycke förts i handeln eller på annat sätt blivit spridda till allmänheten.

Av hänsyn till samhällets krav och till kulturella och andra samhällsintressen har en del begränsningar i upphovsmannens ensamrätt att bestämma över sitt verk införts, såsom rätten att framställa enstaka exemplar av offentliggjort verk för enskilt bruk (11 § URL), rätten för arkiv och bibliotek att under vissa villkor för sin verksamhet framställa exemplar av verk genom fotografi (12 § URL), rätten att inom undervisningsverksamhet i vissa fall framställa exemplar av offentlig-

gjort verk genom ljudupptagning (17 § URL), rätten för radio- och tv-företag att i viss utsträckning spela in verk för sina sändningar (22 § URL) samt rätten att i vissa fall vidaresprida och offentligt visa exemplar av verk som utgivits (23 och 25 §§ URL).

Fotografisk bild är inte föremål för upphovsrätt. Rätten till fotografisk bild regleras i stället i FotoL (10 § andra stycket URL). Den som framställt en fotografisk bild (fotografen) har emellertid genom reglerna i FotoL en ensamrätt till bilden som i allt väsentligt kan jämföras med upphovsmannens ensamrätt till hans verk. Skyddstiden är dock i regel kortare. För fotografisk bild, "som äger konstnärligt eller vetenskapligt värde", är skyddstiden emellertid den samma som för verk enligt URL (15 § andra stycket FotoL). Rätten till fotografisk bild är vidsträcktare än upphovsrätten så till vida att den gäller även bild som inte uppfyller URL:s krav på nyskapande och individualitet.

Liksom URL innehåller FotoL regler om begränsningar i ensamrätten. Bl.a. får enstaka exemplar av bild framställas för enskilt bruk (5 § FotoL), och arkiv och bibliotek får på vissa villkor framställa exemplar för sin verksamhet (6 § FotoL).

Genom bestämmelser i 45–49 §§ URL om vissa upphovsrätten närstående rättigheter ges utövande konstnärer, framställare av fonogram, radio- och tv-företag samt katalog- och tabellframställare i princip ensamrätt till sina prestationer i vissa avseenden. Bl.a. gäller detta rätten att överföra deras prestationer på ljudband eller videoband. Ensamrätten begränsas i viss mån, huvudsakligen på samma sätt som upphovsmannens ensamrätt till verket. I princip får rättighetshavarnas prestationer utnyttjas utan deras medgivande om det sker under sådana förhållanden att ett upphovsrättsligt skyddat verk i motsvarande situation skulle få utnyttjas utan upphovsmannens samtycke.

Såsom framgår av det ovan nämnda ansluter regleringen av rätten till fotografisk bild och av de s.k. närstående rättigheterna nära till bestämmelserna om upphovsrätten. Vad som i det följande sägs om upphovsrätt gäller därför, i den mån inte annat anges, också rätten till fotografisk bild och rättigheterna enligt 45–49 §§ URL.

10.2 Utvidgad arkivering mot bakgrund av gällande lagstiftning

10.2.1 *Radio- och tv-sändningar*

Radio- eller tv-sändning, i vilken upphovsrättsligt skyddat verk förekommer, får i princip inte utan upphovsmannens tillstånd upptas på anordning genom vilken den kan återges. Detta följer av upphovsmannens ensamrätt att förfoga över verket genom att framställa exemplar därav (2 § första stycket URL) samt av att såsom framställning av exemplar anses även att verket överförs på anordning genom vilken det kan återges (2 § andra stycket URL). Vidare får som regel enligt 48 § URL radio- eller tv-sändning inte utan sändningsföretagets samtycke upptas på anordning genom vilken den kan återges. Det är här

fråga om skydd för själva utsändningen, inte för programinnehållet i sändningen. Förbudet enligt 48 § gäller oavsett om sändningen innehåller upphovsrättsligt skyddat verk eller ej.

Den ensamrätt upphovsmännen och sändningsföretagen enligt de nyss nämnda bestämmelserna har i fråga om inspelning av radio- och tv-sändningar har inskränkts i vissa fall. Bl.a. gäller detta inspelning för enskilt bruk (11 § URL) och ljudupptagning inom undervisningsverksamhet (17 § URL).

Av störst intresse i detta sammanhang är den inskränkning av ensamrätten som föreskrivs i 22 § första stycket URL. Radio- eller tv-företag, som har rätt att i utsändning återge verk, får på villkor som konungen bestämmer för bruk vid egna utsändningar uppta verket på anordning genom vilken det kan återges. Om rätten att göra det upptagna verket tillgängligt för allmänheten gäller vad eljest är stadgat. Detta innebär bl.a. att en upptagning inte får sändas i repris utan upphovsmännens tillstånd. Bestämmelsen i 22 § första stycket URL har tillkommit för att underlätta planeringen av programverksamheten. Inspe­lingen kan göras före utsändningen, t.ex. för att programmet skall sändas mer än en gång och då det kan vara svårt för medverkande artister att stå till förfogande vid varje sändningstillfälle. Men det kan också röra sig om inspelning av t.ex. en direktsändning för repris-sändning. Motsvarande gäller enligt 11 § FotoL för fotografisk bild.

Den begränsning som ligger i att inspelningarna får göras endast "för bruk vid egna utsändningar" medför att 22 § första stycket URL principiellt sett inte kan tas till stöd för inspelning och arkivering av utsändningarna för forskning och andra liknande ändamål utan rättsinnehavarnas tillstånd. För att en sådan arkiveringsverksamhet skall kunna bedrivas inom ramen för gällande lagstiftning torde det krävas avtal med berörda upphovsmän, sändningsföretag och andra rättighetshavare både om rätten att göra inspelning och om utnyttjandet av arkivmaterialet.

Närmare bestämmelser om tillämpningen av 22 § första stycket URL och 11 § FotoL finns i 11-15 §§ kungörelsen (1961:348) med tillämpningsföreskrifter till lagarna den 30 december 1960 om upphovsrätt till litterära och konstnärliga verk och om rätt till fotografisk bild (URK). Huvudregeln är att upptagningar som här avses, s.k. efemära inspelningar, skall göras med företagets egen utrustning och i princip inte får överlämnas till annan. De får bevaras högst ett år och då användas högst fyra gånger. De skall därefter förstöras eller utplånas om annan överenskommelse inte träffas med upphovsmannen eller fotografen. Om upptagning har dokumentariskt värde och har överlämnats till SR:s arkiv får den dock bevaras också efter utgången av denna tid respektive den angivna användningen. Regeln gör det möjligt att bevara t.ex. en framstående skådespelares tack- och avskedsföreställning. Man har också viss rätt att föra över originalupptagningen till nytt underlag och att framställa särskilt exemplar för utsändningen men originalupptagningen respektive det särskilda exemplaret skall sedan förstöras.

Reglerna i 22 § första stycket URL och 11 § FotoL ger alltså i

begränsad omfattning utrymme för arkivering. De ger inga regler om tillhandahållande av arkivmaterialet.

10.2.2 *Fonogram*

Sedan litterärt eller musikaliskt verk utgivits, får exemplar, som omfattas av utgivningen, spridas vidare och visas offentligt (23 § URL). Viss begränsning gäller i fråga om noter till musikaliska verk. Dessa får inte utan upphovsmannens samtycke uthyras till allmänheten. Fonogrammen distribueras i allmänhet genom att exemplar utbjuds till försäljning i handeln. Den som förvärvar ett exemplar får det med äganderätt – med rätt att fritt utnyttja det inom ramen för gällande upphovsrättsliga regler.

Bestämmelserna om rätten till vidarespridning och offentlig visning gör det möjligt att låna ut eller hyra ut böcker och annat tryck vid de offentliga biblioteken, arkiven osv. för forskning eller annat studium. Bestämmelserna gäller även fonogram. Grammofonskivor, ljudkassetter och liknande kan således hållas tillgängliga för avlyssning eller utlåning vid t.ex. offentliga bibliotek.

Det föreligger alltså inte något rättsligt hinder för en generell arkivering av fonogram för forskningsändamål eller annat studium under förutsättning att det rör sig om fonogram som utgivits genom att med upphovsmannens samtycke föras i handeln eller på annat sätt spridas till allmänheten.

10.2.3 *Film*

Distributionen av film skiljer sig i väsentliga avseenden från distributionen av fonogram. I allmänhet överlåter den som har de fullständiga rättigheterna till filmen (filmproducenten, filmägaren) en begränsad rätt åt distributören (filmuthyraren) att göra ett eller flera exemplar av filmen (visningskopior) tillgängliga för allmänheten genom visning i biograf eller annan liknande lokal under viss tid (visningsrätt). När visningsrätten upphört återgår i allmänhet visningskopiorna till filmägaren, i vart fall om de alltjämt är användbara för visning. I annat fall förstörs kopiorna. Det är sällsynt att visningskopior överläts med mera vidsträckta rättigheter att utnyttja dem.

En generell arkivering av exemplar av filmer som visas offentligt på annat sätt än genom tv kräver principiellt att avtal träffas med berörda rättighetshavare både om leverans av filmexemplar till arkivet och om utnyttjandet av arkivmaterialet. Det kan noteras att reglerna i 23 § URL om rätt till vidarespridning och offentlig visning av litterärt och musikaliskt verk inte är tillämpliga på exemplar av film.

Ett system med avtal med berörda rättighetshavare kan tänkas i vissa fall bli svårt att tillämpa i praktiken. Det är osäkert i vad mån det räcker med överenskommelse med filmdistributören, innehavaren av visningsrätten. Oftast är det andra personer som innehar rätten att framställa exemplar (kopior) av filmen. Detta gäller speciellt filmer som producerats utomlands.

10.3 Bestämmelser för den utvidgade arkiveringen

10.3.1 *Allmänna överväganden*

Möjligheterna att arkivera offentliggjorda fonogram är relativt tillfredsställande så till vida att arkivinstitutionen praktiskt sett har möjlighet att förvärva fonogramexemplar i handeln och att hålla arkivmaterialet tillgängligt för allmänheten. För nationalfonoteket har det också i stor utsträckning varit möjligt att träffa generella avtal med fonogramdistributörer om leveranser av fonogram, och leveranserna har skett tillfredsställande. Mot bakgrunden härav är behovet av bestämmelser om leveransplikt inte särskilt stort. Sådana bestämmelser bör dock underlätta arkiveringsverksamheten, särskilt då det gäller fonogram som har utgetts eller importerats av mindre väletablerade företag. Kommittén föreslår därför att bestämmelser om leveransplikt införs. Detta behandlas närmare i avsnitt 10.3.3.

I fråga om radio- och tv-sändningarna samt filmen är läget annorlunda. Här måste inte bara insamlandet av material utan också utnyttjandet så gott som helt bygga på frivilliga överenskommelser (i detta sammanhang bortses från arkiveringen hos SR med de särskilda regler som gäller för den verksamheten).

Teoretiskt sett skulle en utvidgad, mera generell arkivering för forskning och andra ändamål även av framställningar genom radio, tv och film kunna ske inom ramen för gällande lagstiftning. En sådan arkivering skulle förutsätta avtal med berörda rättighetshavare. Det är emellertid osäkert, om det skulle vara möjligt att i praktiken genomföra en generell arkivering på avtalsbasis, bl.a. med tanke på att det ofta är så många kategorier av rättighetshavare som berörs. Speciellt i fråga om material som kommer från utlandet – radio- och tv-program från utlandet samt utländska filmer som visas i landet – kan man förutse svårigheter att träffa avtal som är nödvändiga för att syftet med arkiveringsverksamheten skall uppnås. Det finns en risk att någon rättighetshavare genom att vägra sitt medgivande omintetgör arkivering av den sändning eller den film, till vilken han har medverkat. Det allmänna skulle också kunna komma i ett tvångsläge när det gällde att bestämma ersättning för inspelningsrätten. En mera generell arkivering måste i stället bygga på förutsättningen att det material som man vill bevara verkligen ställs till förfogande och att möjligheter ges att utnyttja arkivmaterialet enligt givna regler.

En tänkbar lösning är att införa ett system med avtalslicenser, kombinerat med regler om skiljemannaförfarande, såsom Nordiska upphovsrättskommittén föreslagit. Denna kommittés förslag innebär en rätt till fotokopiering och annat liknande förfarande inom undervisningssektorn samt inom myndigheters, sammanslutningars och näringsidkares verksamhet och en rätt att inom undervisningsverksamhet spela in radio- och tv-sändningar (Nordisk utredningsserie 21/73).

För svenskt vidkommande föreslår Nordiska upphovsrättskommittén att läroanstalt eller annan institution, som på grund av avtal med organisation som företräder ett flertal svenska upphovsmän på området har

rätt att för bruk inom undervisningsverksamhet framställa exemplar av utgivna verk genom fotokopiering eller liknande förfarande, på motsvarande villkor skall ha rätt att framställa exemplar genom fotokopiering och liknande även av verk, hänförligt till samma art, av upphovsman som inte företrädes av organisationen. Motsvarande regler föreslås för rätten att kopiera vid myndighet, inom sammanslutning och hos näringsidkare samt för rätten att spela in vissa radio- och tv-sändningar inom undervisningsverksamhet. Förslaget förutsätter sålunda att avtal träffas mellan parterna. Såsom upphovsrättskommittén framhåller, kan det tänkas fall då avtal av en eller annan anledning inte kommer till stånd. Enligt den mening som företräds av de svenska och norska sakkunniga i kommittén är de olägenheter som ett avtalslöst läge kan medföra av mycket allvarlig art. Man pekar på att det särskilt inom undervisningsväsendet kan få svåra återverkningar. För svenskt vidkommande föreslås därför bestämmelser av innebörd att om förhandling om avtal, som avses med de föreslagna avtalslicensreglerna, inte leder till resultat, part skall ha rätt att hänskjuta tvistefrågan till skiljemän. Skiljemännens avgörande skall enligt förslaget få verkan i förhållandet mellan de faktiska parterna men också i förhållande till upphovsmän som inte företräds av organisationen.

Systemet med avtalslicens och skiljemannaförfarande medför emellertid, tillämpat på arkiveringsverksamheten, en risk för att den systematiska arkiveringen äventyras. Om generella avtal ej kan träffas är man, i fråga om radio- och tv-sändningar samt film, hänvisad till att avvakta resultatet av skiljemannaförfarandet och under tiden kan mycket ur arkiveringssynpunkt värdefullt material gå förlorat.

Enligt DAK:s uppfattning bör vissa grundläggande bestämmelser införas som syftar till att säkerställa leveranser till arkivet oberoende av avtal av vad som sänds i radio eller tv och av film som visas offentligt. Utformningen av dessa bestämmelser blir beroende av vilket av de olika medierna det är fråga om. Detta behandlas i avsnitten 10.3.2 och 10.3.4.

Om bestämmelser införs som medger en utvidgad arkivering av radio- och tv-sändningar samt film, innebär redan detta principiellt sett en inskränkning i upphovsmännens och andra rättighetshavares ensamrätt att förfoga över sina prestationer. Från rättighetshavarnas synpunkt torde emellertid det största intresset vara på vilket sätt det arkiverade materialet skall få utnyttjas.

Arkiveringen enligt DAK:s förslag av ljud- och bildupptagningar torde i praktiken komma att omfatta nästan enbart verk som dessförinnan har blivit offentliggjorda i den mening som anges i 8 § första stycket URL – de har lovligen gjorts tillgängliga för allmänheten. Härmed åsyftas i huvudsak att rättsinnehavarna har samtyckt till att verket framförs offentligt eller till att exemplar därav sprids till allmänheten. Skulle det någon gång hända att exemplar av ett icke offentliggjort verk arkiveras hos arkivinstitutionen, exempelvis ett musikstycke som har sänts i radio utan upphovsmännens samtycke, bör institutionen icke få tillhandahålla det arkiverade exemplaret av verket. Ett sådant tillhandahållande skulle nämligen, i den mån det gjordes på grund

av bestämmelserna om institutionens verksamhet, kunna sägas innebära att institutionen lovligt gjorde verket tillgängligt för allmänheten. Därigenom skulle vissa viktiga rättsverkningar inträda, t.ex. att upphovsrätten till verket blir underkastad begränsningarna enligt 2 kap. URL. Dessa verkningar bör inte utan tungt vägande skäl inträda utan att upphovsmannen har samtyckt till att verket görs tillgängligt för allmänheten.

Om ett verk offentliggörs, medför alltså detta att upphovsrätten till verket blir underkastad de begränsningar som anges i 2 kap. URL. Bl.a. föreligger rätt för enskild att framställa enstaka exemplar för enskilt bruk (11 § URL). Härav följer emellertid inte att arkivet är skyldigt att ställa sina upptagningar till förfogande för sådana ändamål. Det är ingalunda självklart att exempelvis en schlager, som har offentliggjorts i radio, genom det allmänna skall ställas till förfogande för enskilda upptagningar. Om så skedde, skulle det vara svårt för rättighetshavarna att förebygga missbruk. En av dem auktoriserad försäljning i den allmänna handeln skulle kunna lida avbräck. Det är väl förenligt med URL och med Sveriges internationella åtaganden att det allmänna genom författningsbestämmelser begränsar tillgången till arkiverat material i syfte att skydda upphovsmän och andra rättighetshavare från intrång. Fara för missbruk kan finnas i fråga om både utgivna och icke utgivna verk. Det bör därför föreskrivas att exemplar av offentliggjorda verk får ställas till förfogande endast för särskilt angivna ändamål.

Ett offentliggjort verk bör i första hand få ställas till förfogande för forskning. Den närmare avgränsningen behandlas i avsnittet 10.4.3. Det bör vidare vara möjligt att ställa exemplar av offentliggjort verk till förfogande för visst studium. I dessa fall bör det vara möjligt att vinna säkerhet mot spridning genom obehörigen gjorda kopior. Den närmare omfattningen av vad som skall tillåtas i dessa hänseenden diskuteras också i avsnitt 10.4.3. Spridning för andra ändamål bör däremot inte få komma i fråga om inte upphovsmannen m.fl. medgett det (se avsnitt 10.4.3).

De ovan nämnda förbuden mot och begränsningarna av tillhandahållandet av arkiverade exemplar av verk bör införas i URK. Där bör sålunda föreskrivas dels att arkivinstitutionen inte får tillhandahålla exemplar av verk som inte har offentliggjorts, dels att exemplar av offentliggjort verk får tillhandahållas endast för forskning och visst studium. – Att en mera vidsträckt rätt att tillhandahålla exemplar kan byggas på överenskommelse följer av URL:s allmänna grunder.

De nu åsyftade bestämmelserna i URK innebär att det läggs en viss undersökningsplikt på arkivinstitutionen. Överträdelse av förbudet att tillhandahålla exemplar av icke offentliggjort verk kan beivras såsom tjänstefel och kan vidare tänkas bli anledning till ansvars- eller ersättningstalan enligt 7 kap. URL. Att exemplar av ett icke offentliggjort verk blir omhändertaget hos arkivinstitutionen kan inträffa t.ex. såsom följd av att verket av misstag sänds i radio eller tv utan att rättsinnehavarna samtyckt. Man måste utgå ifrån att programföretaget i ett sådant fall i eget intresse underrättar arkivinstitutionen så snart förhållandet blir känt. Även rättsinnehavarna kan ha anledning att påpeka

förhållandet. Ett annat tänkbart fall är att ett musikverk saluförs i form av ett fonogram som har framställts utan vederbörliga samtycken och som levereras till arkivinstitutionen. Det kan antas att rättsinnehavarna skyndsamt underrättar denna när de får kännedom om ett sådant fonogram. Det kan för övrigt förmodas att arkivinstitutionens verksamhet, med den publicering av accessionskataloger som institutionen kan komma att medverka till (se avsnitt 11.2.6), kan öka rättsinnehavarnas möjlighet att spåra piratutgåvor och därigenom främja en sanering av branschen.

Utnyttjande av arkivmaterialet för andra ändamål än för forskning och visst studium bör principiellt förutsätta avtal med rättighetshavarna.

10.3.2 *Radio- och tv-sändningar*

DAK förordar att i URL införs ett stadgande som medger att verk, som förekommer i radio- eller tv-utsändning, som äger rum i Sverige, får spelas in och bevaras i officiellt arkiv utan särskilt samtycke.

Den föreslagna inspelningsrätten innebär teoretiskt sett en inskränkning i upphovsmannens ensamrätt att förfoga över verket genom att framställa exemplar av det. Så länge upptagningen inte begagnas för uppspelning eller överföring till annat arkivmedium kan emellertid denna inskränkning inte betraktas som ett reellt intrång i upphovsmannens rätt.

Man kan peka på att det bör vara ett intresse för rättighetshavarna att exemplar av deras skyddade prestationer finns bevarade. Ett sådant exemplar kan användas som jämförelsematerial vid uppkommen misstanke om plagiat eller annat intrång i deras rätt. Även rent personligt kan en rättighetshavare finna det tillfredsställande att hans prestation finns bevarad. Att så är fallet kan ha praktisk betydelse speciellt i fråga om verk som sänts i radio eller tv och som inte eljest finns inspelade på fonogram eller videogram (jfr SOU 1956: 25, s. 130).

Det kan hävdas att en risk för missbruk föreligger så snart en inspelning gjorts. Enligt DAK:s mening bör dock denna risk kunna motverkas genom att detaljerade föreskrifter meddelas för verksamheten. Inspekningsrätten bör därför kunna utövas endast med regeringens tillstånd och i enlighet med de föreskrifter som regeringen utfärdar. Vidare bör regleras i vilken omfattning och under vilka villkor en arkiverad inspelning skall få begagnas för uppspelning eller överföring till annat arkivmedium.

I fråga om de föreskrifter om tillstånd till och villkoren för verksamheten som enligt förslaget skall meddelas av regeringen får kommittén anföra följande. DAK ser det närmast som en praktisk fråga om inspelningarna skall ombesörjas av arkivets personal eller av sändarföretagets. Denna fråga kan eventuellt lösas genom avtal med sändarföretaget. Av större betydelse är om inspelningarna skall göras med den för sändningsverksamheten anskaffade tekniska utrustningen eller med en för ändamålet särskilt avsedd utrustning. Kommittén anser att inspelningarna bör göras med en särskild teknisk utrustning. För detta

talet inte endast praktiska skäl – det tekniska inspelningsförfarande DAK förordad i kapitel 8 förutsätter en annan utrustning än den sändarföretaget använder i programverksamheten – utan också att det får anses betydelsefullt ur Bernkonventionens synpunkt att en klar gräns dras mellan inspelning för programverksamheten (enligt 22 § URL) och inspelning för den arkivering som kommittén föreslår. Inspelningsrätten bör begränsas så att den endast kommer att gälla arkiveringsändamål. Inspelningarna skall inte på grund av bestämmelsen om inspelningsrätt kunna användas för sändarföretagets egen verksamhet. Dessutom bör vid tillståndsgivningen bestämmas vilket arkiv som skall bevara inspelningarna.

● Inspelningen för arkiveringsändamål innebär i sig ett utnyttjande – i vart fall formellt enligt URL – av upphovsmannens prestation. Arkiveringen minskar emellertid inte upphovsmannens möjligheter att i ekonomiskt syfte förfoga över verket. Något berättigat krav på ersättning för själva inspelningen för arkiveringsändamål kan därför inte anses föreligga.

● En annan fråga är om upphovsmannen skall ha rätt till ersättning när arkivmaterialet utnyttjas genom att hållas tillgängligt för forskare och andra. Kommittén återkommer till denna ersättningsfråga i avsnitt 10.4 om rätten att utnyttja arkivmaterialet.

● De nya bestämmelserna om rätt att inspela radio- och tv-utsändningarna för arkiveringsändamål föreslås bli intagna i en ny paragraf i URL – 22 a §.

● Kommittén förordar alltså att i en ny paragraf – 22 a § URL – intas bestämmelser som medger att verk, som återges i radio- eller tv-utsändning, som äger rum i Sverige, får överföras på anordning, genom vilken det kan återges, för att bevaras i officiellt arkiv. Detta skall förutsätta tillstånd av regeringen och göras i enlighet med de villkor som regeringen föreskriver.

Vid inspelning av radio- och tv-sändningarna berörs även de s.k. närstående rättigheterna som tillerkänns utövande konstnärer, fonogramframställare, sändningsföretag samt katalog- och tabellframställare genom bestämmelserna i 45, 46, 48 och 49 §§ URL. Såsom tidigare framhållits (avsnitt 10.1) begränsas dessa rättighetshavares ensamrätt till sina prestationer huvudsakligen på samma sätt som upphovsmannens ensamrätt till verket. Principen är den att rättighetshavarnas prestationer får utnyttjas utan deras medgivande om det sker under sådana förhållanden att ett upphovsrättsligt skyddat verk i motsvarande situation skulle få utnyttjas utan upphovsmannens samtycke.

Denna princip måste, för att de föreslagna arkiveringsreglerna skall få avsedd effekt, tillämpas också i fråga om de nya bestämmelserna om inspelningsrätt för arkiveringsändamål. DAK förordar sålunda att inspelningsrätten skall gälla även i fråga om prestationer av utövande konstnärer, fonogramframställare, sändningsföretag samt katalog- och tabellframställare.

● Den som framställt fotografisk bild har genom reglerna i FotoL en ensamrätt att förfoga över bilden som i allt väsentligt kan jämföras

med upphovsmannens ensamrätt. I FotoL har införts begränsningar i ensamrätten som motsvarar inskränkningarna i upphovsmannens ensamrätt. Enligt 6 § FotoL får arkiv och bibliotek, med konungens tillstånd och på de villkor som däri anges, för sin verksamhet framställa exemplar av fotografisk bild. Denna paragraf torde medge att fotografisk bild som återges i tv-sändning överförs på anordning, genom vilken den kan återges, för att bevaras i officiellt arkiv. Detta skall förutsätta tillstånd av regeringen och göras i enlighet med de villkor som regeringen föreskriver.

Såsom framgår av redogörelsen i kapitel 6 för gällande rätt är Sverige bundet av internationella överenskommelser på upphovsrätts och de s.k. närstående rättigheternas områden. Vad gäller upphovsrätten är det närmast Bernkonventionen som är av intresse i detta sammanhang.

Enligt art. 9.1 i Bernkonventionen har upphovsmannen till litterärt eller konstnärligt verk ensamrätt ("uteslutande rätt") att låta mångfaldiga verket på vad sätt eller i vilken form det vara må, och enligt konventionens art. 9.3 anses varje ljud- eller bildupptagning – således även inspelning av radio- eller tv-utsändning – som mångfaldigande. Enligt art. 9.2 är det emellertid förbehållet åt unionsländerna att tillåta mångfaldigande av litterära och konstnärliga verk "i vissa särskilda fall" under förutsättning att mångfaldigandet "icke gör intrång i det normala utnyttjandet av verket och ej heller oskäligt inkräktar på upphovsmannens legitima intressen".

Lagbestämmelser om rätt att enbart spela in och i arkiv bevara radio- och tv-sändningar kan enligt kommitténs mening inte anses strida mot Bernkonventionen. Det är nämligen uppenbart att man såtillvida rör sig inom den ram som dras upp i art. 9.2 i konventionen. En annan fråga är på vilket sätt och i vilken utsträckning arkivmaterialet skall få utnyttjas för olika ändamål. Kommittén återkommer till denna fråga i avsnitt 10.4 och 10.5.

De internationella överenskommelserna om skydd för de s.k. närstående rättigheterna – Romkonventionen, fonogramkonventionen och den europeiska överenskommelsen angående skydd för televisionsutskickningar – öppnar, liksom Bernkonventionen, möjligheter för de fördragsslutande staterna att i vissa fall tillåta utnyttjande av rättighetshavarnas prestationer utan deras samtycke. Även frågan om förhållandet mellan dessa internationella regler och kommitténs förslag om inspelningsrätt upptas till behandling i avsnitt 10.4 och 10.5.

10.3.3 *Fonogram*

Leveranspliktens omfattning

I avsnitt 10.3.1 nämndes att de frivilliga leveranserna av fonogram till nationalfonoteket har fullgjorts tillfredsställande. Mot bakgrund härav är behovet av bestämmelser om leveransplikt inte särskilt stort. Det bör dock underlätta arkiveringsverksamheten, särskilt såvitt den rör inspelningar utgivna eller importerade av mindre väletablerade företag,

om arkivinstitutionen kan hänvisa till bestämmelser om obligatorisk leverans, liksom fallet sedan länge är med tryckta skrifter. Kommittén föreslår således att en ny lag införs med bestämmelser av den innebörden att, i princip, ett exemplar av varje offentliggjord ljudupptagning skall avlämnas för arkivering.

I kravet att det skall röra sig om offentliggjorda upptagningar ligger en väsentlig begränsning. Upptagningar som kan hänföras till privatlivet faller utanför lagens tillämpningsområde. Gränstragningen mellan det som är offentliggjort och det som hör till privatlivet är emellertid inte alltid helt klar. Innebörden av begreppet offentliggjord i detta sammanhang måste alltså bestämmas närmare.

Enligt kommitténs mening finns det anledning att beträffande fonogrammen ge kravet på offentliggörande ungefär samma innebörd som i fråga om tryckt skrift. Enligt 1 kap. 6 § tryckfrihetsförordningen anses tryckt skrift utgiven när den blivit utlämnad till salu eller för spridning på annat sätt (förbehåll görs dock för myndighets handling som skall hållas hemlig).

Begreppen allmänheten och offentlig förekommer i en rad olika författningar och har i viss mån olika innebörd beroende på sammanhanget.

Enligt 2 § tredje stycket URL görs ett verk tillgängligt för allmänheten då det framförs offentligt och då exemplar av verket utbjuds till försäljning, uthyrning eller utlåning eller på annat sätt sprids till allmänheten eller visas offentligt. Med offentligt framförande avses inte bara framförande vid offentlig tillställning i vanlig mening utan också framförande vid tillställning, där anordnaren visserligen genom vissa arrangemang – krav på anmälan om medlemskap eller inval i förening, formell inbjudan eller liknande – söker ge sken av att deltagarna bildar en sluten grupp men där tillställningen ändå kan anses ha offentlig karaktär, t.ex. genom att villkoren för medlemskap och tillträde är så liberala att man kan säga att allmänheten i praktiken har tillträde.

Spridning av exemplar av verk till allmänheten sker vanligen genom att exemplar saluhålls i handeln eller genom att exemplar lånas ut eller hyrs ut vid offentliga bibliotek och liknande. Hit hör emellertid också sådan verksamhet där enskilda företag i stället för att sälja exemplar hyr ut eller lånar ut dem till allmänheten. Vidare faller under begreppet spridning till allmänheten att exemplar delas ut gratis.

I sista punkten av 2 § tredje stycket URL föreskrivs att lika med offentligt framförande anses framförande som i förvärvsverksamhet anordnas inför en större sluten krets. Bakgrunden till denna bestämmelse är att upphovsrättsligt skyddade verk, särskilt musik, i vissa fall framförs under sådana omständigheter att framförandet å ena sidan inte kan anses som offentligt i den mera vidsträckt mening som ovan angetts men att framförandet å andra sidan inte heller kan hänföras till privatlivet. Närmast avses den s.k. industrimusiken. Vid industrier och andra företag återges radioutsändningar eller musik från gramfon genom särskilt installerade högtalaranläggningar i arbetslokaler, lunchrum och liknande. Denna typ av framföranden har inte ansetts

utan särskilt stadgande falla under begreppet offentligt framförande.

Allmänna ordningsstadgans (AOst) föreskrifter anknyter till begreppet offentlig tillställning. Någon generell definition av begreppet ges ej. I stället uppräknas de vanligaste och mest betydelsefulla typerna av offentliga tillställningar, nämligen teaterföreställningar, konserter, tävlingar och uppvisningar i sport och idrott, danstillställningar, tivoli- och marknadsnöjen, festtåg samt tillställningar av annat slag, som anordnas för allmänheten och som inte avses i lagen om allmänna sammankomster.

Lagen om allmänna sammankomster (LAS) är tillämplig på allmänna sammankomster, som hålls för överläggning, opinionsyttring eller upplysning i allmän eller enskild angelägenhet eller som är att hänföra till föreläsning eller föredrag för undervisning eller till religionsövning. Bestämmelserna i LAS gäller även om vid sammankomsten förekommer mindre inslag av underhållning eller förströelse. Om t.ex. ett politiskt möte följs av ett sångarframträdande hänförs sammankomsten i sin helhet till allmän sammankomst. Om däremot inslaget av underhållning eller förströelse kan anses vara en del av själva sammankomsten – en filmförevisning sker i anslutning till och för att belysa ett föredrag – är sammankomsten att hänföra till offentlig tillställning enligt AOst.

Såsom allmän eller offentlig betecknas enligt vanligt språkbruk sammankomst eller tillställning som anordnas för allmänheten eller till vilken allmänheten har tillträde. Med allmänheten förstås medborgare i gemen till skillnad från en särskild personkrets. Envar skall alltså ha tillträde och någon begränsning med hänsyn till person får ej ske. I AOst har emellertid offentlighetsrekvisitet utvidgats. Enligt 9 § andra stycket AOst skall nämligen såsom offentlig tillställning anses också tillställning till vilken tillträde är beroende av medlemskap i viss förening eller av inbjudan, om tillställningen uppenbarligen utgör del av rörelse som föreningen eller inbjudaren driver uteslutande eller väsentligen för anordnande av sådana tillställningar eller vilken eljest, såsom med avseende på omfattningen av den krets, som har tillträde, eller de villkor, under vilka tillträde lämnas, är att jämställa med tillställning, till vilken allmänheten har tillträde.

Föreskriften om leveransskyldighet bör, vad gäller kravet att upptagningen skall ha offentliggjorts, utformas i anslutning till URL:s bestämmelser om hur ett verk görs tillgängligt för allmänheten. Den bör i princip ha den innebörden att ett exemplar (arkivexemplar) skall avlämnas av varje ljudupptagning, varav exemplar utlämnas för spridning till allmänheten eller görs tillgängliga för allmänheten på annat sätt.

Praktiskt sett innebär den föreslagna föreskriften att av fonogram, som saluförs i den allmänna handeln, av postorderföretag m.m., skall arkivexemplar avlämnas. Avlämningskyldigheten kommer vidare att omfatta fonogram, av vilka exemplar sprids till allmänheten genom utlåning, uthyrning eller på annat sätt, t.ex. gratisutdelning. Begreppet allmänheten bör i förevarande sammanhang ges samma vidsträckta innebörd som i URL, vilket medför att fonogram, som sprids inom sådana sammanslutningar – skivklubbar och liknande – där medlemmar-

na inte kan sägas bilda en sluten krets, också omfattas av leveransskyldigheten.

Även fonogram, som görs tillgängligt för allmänheten genom att användas vid offentligt framförande, t.ex. grammofonkonsert, omfattas i princip av leveransskyldigheten, och detta, med den mera vidsträckt innebörden av begreppet offentligt framförande, också om framförandet sker i en förening eller liknande, där medlemmarna inte kan sägas bilda en sluten krets.

En särskild fråga är om arkivexemplar skall avlämnas mot ersättning eller gratis. Frågan är ytterst om kostnaden för arkivexemplar skall belasta det allmänna eller direkt fonogrambranschen och indirekt den del av allmänheten som köper eller på annat sätt får del av fonogramutbudet. För alternativet med ersättning talar att forskning och annat liknande studium får anses som ett allmänt intresse. Från den synpunkten kan det synas principiellt mest tillfredsställande att ersättning utgår. För alternativet med leverans utan ersättning talar emellertid att en sådan ordning tillämpas beträffande tryckt skrift – enligt lagen om biblioteksexemplar¹ skall exemplaren avlämnas utan betalning – och att man undviker att prissättningen behöver underkastas administrativ prövning.

DAK förordar att arkivexemplar skall avlämnas utan ersättning.

Arkivexemplaren skall enligt kommitténs förslag ha samma utformning som de exemplar som görs tillgängliga för allmänheten. I fråga om grammofonskivor innebär detta att om skivorna vid spridningen är inneslutna i speciella fodral skall även arkivexemplaret avlämnas i sådant fodral. Om skivorna vid spridningen åtföljs av tryckta häften eller liknande – såsom ofta är fallet i fråga om språkkurser – skall även arkivexemplaret åtföljas av sådant häfte. Motsvarande gäller i fråga om andra typer av fonogram.

Den leveransskyldige

Såsom framgår av redogörelsen i avsnitt 3.2.3 kan framställningen av grammofonskivor uppdelas i flera moment – ljudet spelas in på magnetband, inspelningen förs över på pressmatris (gravering) och med hjälp av pressmatrisen framställs grammofonskivor. De olika momenten utförs vanligen inte vid samma företag och ofta inte i samma land. Det är vanligt att inspelningen görs utomlands men att gravering och pressning sker inom landet. Även det omvända förhållandet förekommer. En inte så ovanlig variant är att inspelningen görs utomlands (utländskt produktionsbolag, utländska konstnärer och utländska sånger) och att gravering och pressning sker utomlands. Skivorna importeras sedan till Sverige. Om efterfrågan visar sig god, sänds sedan en pressmatris hit och en ny upplaga pressas här i landet.

Mot bakgrund av de olika mönster som förekommer för produktionen och distributionen av grammofonskivor som görs tillgängliga för allmänheten här i landet anser DAK att leveransskyldigheten bör be-

¹ Lagen (1949: 166) angående skyldighet att avlämna för bibliotek avsedda exemplar av tryckt skrift.

stämmas i första hand med hänsyn till om de för spridning avsedda exemplaren har framställts i eller utom landet. Kommittén föreslår att skyldigheten att avlämna arkivexemplar läggs på den som låtit framställa de för spridning avsedda exemplaren, såvida dessa har framställts här i landet. Med uttrycket framställa avses därvid själva mångfaldigandet – pressning av grammofonskivor eller motsvarande beträffande andra typer av fonogram. Om exemplar har framställts endast utomlands, bör leveransskyldigheten vila på den som för in exemplaren i landet, importören.

Utvecklingen inom fonogramtekniken kan komma att medföra nya distributionssätt och distributionsvägar. Med hänsyn härtill bör möjlighet öppnas för regeringen eller, efter dess bemyndigande, arkivet att föreskriva att leveransskyldigheten i stället skall fullgöras av den som framställt exemplaren eller av den som gör exemplar tillgängligt för allmänheten.

Leveransfrist

DAK föreslår att arkivexemplar skall avlämnas inom tre veckor från den dag då exemplar av upptagningen först gjordes tillgängligt för allmänheten. I fråga om fonogram som sprids till allmänheten innebär detta att tidsfristen räknas från den tidpunkt, då exemplar började saluföras till allmänheten, erbjudas till utlåning eller uthyrning osv. I fråga om upptagning, av vilken exemplar begagnas vid offentligt framförande, räknas tidsfristen från det första framförandet.

Enligt lagen angående skyldighet att avlämna för bibliotek avsedda exemplar av tryckt skrift skall biblioteksexemplar för varje halvt kalenderår avlämnas inom tre månader från halvårets utgång. Mot denna bakgrund kan det göras gällande att en tidsfrist om endast tre veckor för leverans av arkivexemplar av fonogram är för kort. Det kan hävdas att den leveransskyldige nödgas göra många små leveranser i stället för att samla arkivexemplar för en längre tidsperiod och leverera dem vid färre tillfällen. Vissa skäl talar emellertid enligt kommitténs mening för att tidsfristen bör vara relativt kort. Ser man till arkivets verksamhet är det angeläget att arkivexemplaren så långt det är möjligt flyter in i en jämn ström. Därigenom underlättas katalogiseringsarbete m.m. En snabbare accession gör det också lättare att hålla arkivinstitutionens publicerade accessionskatalog aktuell (se avsnitt 11.2.6).

Såsom närmare utvecklas längre fram i detta avsnitt föreslår DAK att ljudupptagning, av vilken arkivexemplar har avlämnats i samband med att tidigare upplaga av samma upptagning har gjorts tillgänglig för allmänheten, skall undantas från leveransskyldighet. Praktiskt sett har denna undantagsregel störst betydelse i fråga om importerade fonogram. Det förekommer att utomlands framställda fonogram förs in i landet av olika importörer oberoende av varandra. Om i sådant fall en importör har avlämnat arkivexemplar, är andra importörer inte skyldiga att avlämna arkivexemplar av samma ljudupptagning. En förutsättning för att detta skall fungera tillfredsställande är emellertid att

det arkivexemplar, som skall avlämnas när den första upplagan görs tillgänglig för allmänheten, kommer arkivet till handa så snart som möjligt så att den som för in ytterligare upplaga av samma upptagning genom kontakt med arkivet kan kontrollera huruvida arkivexemplar tidigare avlämnats. Även denna omständighet har medverkat till att kommittén föreslår en så kort leveransfrist som tre veckor. Såsom närmare utvecklas i avsnittet om bildupptagningar (10.3.4) föreslår kommittén en möjlighet att förlänga leveransfristen.

Inskränkningar i leveransskyldigheten

Fonogram framställs ofta i flera serier. Vad gäller grammofonskivor som pressas här i landet förekommer det att ett antal exemplar, exempelvis 500, pressas i en första omgång och att därefter, beroende på efterfrågan, ytterligare exemplar framställs. När det gäller utomlands framställda exemplar är det vanligt att importören först tar in ett mindre antal exemplar för presentation på den svenska marknaden och att sedan ytterligare exemplar importerar beroende på avsättningen. DAK har i lagförslaget valt benämningen upplaga för vad som på en gång framställs här i riket eller införs hit.

Om exempelvis 500 exemplar av en upptagning vid ett och samma tillfälle framställs här i landet eller införs hit utgör dessa en upplaga. Varje nytt antal exemplar som framställs respektive importerar anses som en ny upplaga.

DAK anser att vissa inskränkningar i leveransskyldigheten bör föreskrivas.

Ljudupptagningar, av vilka endast mycket få exemplar görs tillgängliga för allmänheten, bör undantas från leveransskyldigheten. Praktiskt sett har detta störst betydelse i fråga om importerade fonogram. I viss utsträckning importerar fonogram av mera exklusivt slag. Det rör sig företrädesvis om fonogram som efterfrågas av en mycket begränsad krets. Oftast är det fonogram med seriös musik. Enligt DAK skulle en generell leveransplikt beträffande dessa fonogram vara onödigt ingripande. Fastän DAK intagit den principiella ståndpunkten att man bör sträva efter att bevara alla fonogram finner DAK det rimligt att man gör avsteg för fonogram, som görs tillgängliga för allmänheten i så begränsad omfattning som det här är fråga om. Det främsta motivet är att en leveransplikt skulle innebära en förhållandevis så stor börda, att importen och spridningen motverkades. I stället bör arkivet ha möjlighet att på eget initiativ förvärva sådana fonogram i den mån de bedöms vara särskilt värdefulla ur arkiveringssynpunkt.

DAK föreslår därför att upptagningar, som vid ett och samma tillfälle framställs eller importerar i upplaga understigande tjugo exemplar, helt undantas från leveransskyldigheten.

Det är svårt att mera exakt ange hur många nya fonogramenheter (beställningsnummer) som årligen görs tillgängliga för allmänheten. Det torde dock röra sig om mellan 8 000 och 10 000 enheter. De flesta av dessa är importerade, dvs. exemplaren har framställts utomlands. Mycket av det som presenteras är emellertid inte nytt om man ser till inne-

hållet. Ofta är det nya utgåvor av material som tidigare presenterats på andra fonogramenheter, t.ex. sammanställningar av musik från flera förut utgivna fonogram.

Med hänsyn till det stora antalet nya fonogramenheter per år har kommittén övervägt i vad mån leveransskyldigheten kan begränsas och därmed den årliga accessionen i arkivet nedbringas genom någon form av urval, utan att för den skull den principiella målsättningen för arkiveringsverksamheten rubbas.

Av naturliga skäl är det svårt att formulera mera generella föreskrifter som begränsar leveransskyldigheten med hänsyn till fonogrammens innehåll. Man bör därför i stället överväga inskränkningar i leveransskyldigheten med hänsyn till storleken av de olika fonogramheternas upplagor. Utgångspunkten bör därvid vara att de fonogramenheter som har liten avsättning skall undantas från leveransskyldigheten. En sådan inskränkning får emellertid till följd att fonogram, som visserligen inte röner så stor efterfrågan bland allmänheten men vars innehåll ändå kan anses vara värdefullt från arkiveringssynpunkt, såsom operamusik, vissa andra typer av seriös musik, uppläsningar osv., inte kommer att omfattas av leveransskyldigheten. Kommittén föreslår därför att i fråga om fonogramenheter med upplagor som ligger över minimigränsen 20 exemplar men under en viss gräns leveransskyldigheten ersätts med en skyldighet för framställaren eller importören att göra anmälan till arkivet.

Reglerna för anmälningsskyldighet bör utformas så att den, som ejest skulle ha avlämnat arkivexemplar, i stället åläggs att inom samma tid underrätta arkivet om att fonogrammet framställts eller införts i landet och att lämna vissa uppgifter om detsamma. Med ledning av dessa uppgifter kan arkivet sedan ta ställning till om ett exemplar skall bevaras i arkivet. För att säkerställa att ett exemplar finns tillgängligt, ifall arkivet beslutar om arkivering, bör den anmälningsskyldige åläggas att bevara ett arkivexemplar under viss tid, enligt kommitténs förslag tre veckor från anmälan, och att på arkivets begäran avlämna detta.

Gränsen mellan leveransskyldighet och anmälningsskyldighet bör bestämmas med hänsyn till den upplaga av fonogrammet, som vid ett och samma tillfälle framställs här i landet eller införs hit. DAK föreslår att denna gräns fastställs till 100 exemplar. Om upplagan uppgår till 100 exemplar eller mera, föreligger alltså leveransskyldighet, i annat fall anmälningsskyldighet. Är upplagan mindre än 20 exemplar föreligger inte heller anmälningsskyldighet.

Den av kommittén föreslagna leveransskyldigheten omfattar i princip varje upplaga av ljudupptagning som framställs i landet eller importerats. I praktiken medför detta att, om ett och samma fonogram framställs eller importerats i flera likadana upplagor, arkivexemplar skall avlämnas för varje upplaga. För att i möjligaste mån förebygga detta bör undantag från leveransskyldigheten föreskrivas för det fall att arkivexemplar tidigare finns i arkivet. Det bör ankomma på den leveransskyldige att undersöka om arkivexemplar förut avlämnats.

Ljudupptagningar som är avsedda endast för vissa speciella ändamål

bör enligt kommitténs mening undantas från leverans- och anmälningsskyldighet. Detta gäller i första hand upptagningar som skall utnyttjas endast i radio- eller tv-sändning. Sådana upptagningar kommer som regel att bevaras genom arkivinspelningen av radio- och tv-sändningarna.

Bl.a. vid teatrarna utnyttjas upptagningar av ljudeffekter m.m. för uppspelning vid föreställningarna. Likaså förekommer att specialarrangerade musikinslag, tal och annat, inspelat på ljudband, används för uppspelning i föreställningarna. Dessa upptagningar utgör i allmänhet endast en osjälvständig del av föreställningen och torde ha ringa eller intet värde från arkiveringssynpunkt, såvida de ej ingår i en upptagning av föreställningen i dess helhet. Dessa upptagningar bör därför enligt kommitténs mening också undantas från leverans- och anmälningsskyldighet.

Utvecklingen kan komma att medföra behov av ytterligare inskränkningar i leveransskyldigheten. Enligt kommitténs mening bör regeringen eller, efter regeringens bemyndigande, arkivet ha möjlighet att medge sådana inskränkningar.

Påföljdsregler m.m.

Den föreslagna lagen bör, liksom lagen om skyldighet att avlämna biblioteksexemplar, innehålla straffbestämmelser för den som inte fullgör leverans- eller anmälningsskyldigheten.

Vidare bör lagen innehålla bestämmelser som ger möjlighet till vitesföreläggande mot den försumlige.

Den föreslagna lagen måste i vissa hänseenden kompletteras med särskilda tillämpningsföreskrifter. DAK förutsätter att regeringen utfärdar dessa. Bl.a. behövs mera detaljerade föreskrifter om hur anmälningsskyldigheten skall fullgöras och om vilka uppgifter som skall lämnas till arkivet.

Lagen bör träda i kraft vid samma tidpunkt som övriga lagförslag vilka kommittén framlägger i detta betänkande.

10.3.4 Bildupptagningar

Leveranspliktens omfattning

DAK föreslår att den i föregående avsnitt behandlade lagen om skyldighet att avlämna arkivexemplar skall avse också genom film och annan liknande teknik offentliggjorda upptagningar av rörliga bilder, bl.a. biograffilm.

Såsom framhållits i föregående avsnitt beträffande fonogrammen ligger i kravet på offentliggörande att sådant som kan hänföras till privatlivet faller utanför lagens tillämpningsområde. Innebörden av begreppet offentliggjord måste emellertid bestämmas närmare också i fråga om bildupptagningarna.

I 1 § förordningen (1959: 348) med särskilda bestämmelser om biografföreställningar m.m. används begreppet offentlig förevisning av biograffilm (biografföreställning) för att bestämma förordningens till-

lämpningsområde. Enligt 2 § samma förordning får film ej förevisas vid biograf föreställning om den inte dessförinnan godkänts av statens biografbyrå.

Biograf förordningens offentlighetsrekvisit bygger i första hand på allmänna ordningsstadgans begrepp offentlig tillställning. Visning av film vid offentlig tillställning anses alltså som biograf föreställning. Under begreppet biograf föreställning faller emellertid också visning av film vid sådan sammankomst som avses i lagen om allmänna sammankomster (jfr prop. 1959: 135). Såsom offentlig förevisning av film betraktas alltså enligt biograf förordningen varje visning vid tillställning eller sammankomst, till vilken allmänheten har tillträde, häri inbegripna tillställningar där medlemskap, särskild inbjudan eller liknande visserligen är en förutsättning för tillträde men där tillställningen likväl är att jämställa med tillställning till vilken allmänheten har tillträde.

Den föreslagna lagen om leveransplikt i fråga om bildupptagningar bör enligt kommitténs mening i princip omfatta alla upptagningar, av vilka exemplar visas vid tillställningar och sammankomster som enligt det tidigare sagda allmänheten har tillträde till. Bestämmelserna bör emellertid också omfatta upptagningar som distribueras på annat sätt, såsom spridning till allmänheten genom att exemplar saluförs, hyrs ut, lånas ut eller delas ut gratis. Dessa distributionsformer har visserligen än så länge ej särskilt stor utbredning men kan få stor betydelse i framtiden. Flera av de nya medier som är under utveckling, tv-kassetter, bildskivor osv., torde lämpa sig för sådan distribution.

Föreskriften om leveransskyldighet bör i fråga om offentlighetsrekvisit utformas på samma sätt som beträffande ljudupptagningarna. Varje upptagning, av vilken exemplar utlämnas för spridning eller görs tillgängliga för allmänheten på annat sätt, bör således i princip omfattas av skyldigheten att avlämna arkivexemplar.

Begreppet upptagning syftar i första hand på innehållet, den information som förmedlas. Det har emellertid också teknisk innebörd, så till vida som det inte har någon betydelse om informationen upptagits fotografiskt, elektromagnetiskt eller genom annat liknande förfarande. Uttrycket rörliga bilder avser att upptagningen på teknisk väg kan återges i form av rörliga bilder, häri inbegripet text och stillbilder som ingår i upptagningen. Vidare avses även ljud i form av tal, musik och andra ljud effekter som har sammanställts med bilderna.

Den föreslagna leveransskyldigheten kommer att omfatta bildupptagningar, på vilka biograf förordningens bestämmelser är tillämpliga. Vidare kommer bildupptagningar som görs tillgängliga för allmänheten på annat sätt än genom visning vid offentliga tillställningar – genom försäljning, uthyrning, utlåning eller gratisutdelning direkt till allmänheten – att falla under leveransskyldigheten.

DAK har beträffande ljudupptagningarna förordat att arkivexemplar skall avlämnas utan ersättning. Såsom utvecklas närmare längre fram i detta avsnitt har kommittén funnit att en motsvarande regel beträffande bildupptagningarna är mindre lämplig. Kommittén föreslår i stället att arkivexemplaret av bildupptagning efter kopiering i arkivet skall

återlämnas. Däremot bör regeln om skyldighet att avlämna arkivexemplar utan ersättning vara tillämplig även på bildupptagningar så till vida att den leveransskyldige själv står för kostnaderna för tillhållandet av ett arkivexemplar för kopiering.

Arkivexemplar av bildupptagningar skall enligt kommitténs förslag ha samma utformning som det eller de exemplar som görs tillgängliga för allmänheten. Praktiskt sett innebär detta att om en utländsk film eller annan upptagning vid visningen i Sverige är försedd med svensk text eller svenskt tal, skall även arkivexemplaret ha denna utformning. Om del av upptagningen har uteslutits i samband med statens biografbyrås granskning och godkännande av upptagningen för offentlig visning, skall arkivexemplaret överensstämja med den för visning godkända versionen. Om videokassetter eller andra upptagningar utbjuds till allmänheten inneslutna i fodral eller annat omslag, skall arkivexemplaret också vara inneslutet i sådant omslag.

Den leveransskyldige

Distributionen av film i landet handhas för närvarande i huvudsak av 25–30 filmuthyrare, som hyr ut filmkopior till biografer, undervisningsanstalter, föreningar osv. för visning (se avsnitt 4.2). De största svenska produktionsbolagen (SF, Sandrews och Europa Film) uppträder även som filmuthyrare. De hyr i första hand ut sina egna produktioner men i viss utsträckning även utländska produktioner. Övriga filmuthyrare – dotterbolag till utländska produktionsbolag och filmuthyrare som är helt fristående i förhållande till produktionsbolagen – distribuerar såväl svenska som utländska produktioner.

Av svenska filmer framställs i regel 5–15 visningskopior. Kopiorna framställs vanligen vid filmlaboratorier här i landet. Utländska filmer distribueras här i landet antingen genom att duplikatnegativ importeras och visningskopior framställs här i landet eller genom att visningskopior importeras. Det senare är vanligast.

Än så länge är distributionen av bildupptagningar via den allmänna handeln, t.ex. försäljning av videokassetter, inte särskilt omfattande. Det finns emellertid anledning att förmoda att denna distributionsform i framtiden får större betydelse. Inte minst bildskivesystemen utvecklas med sikte på massdistribution.

Frågan om vem som skall fullgöra leveransskyldigheten bör, liksom beträffande ljudupptagningarna, regleras med utgångspunkt från om de exemplar som görs tillgängliga för allmänheten har framställts här i landet eller importerats. Kommittén föreslår sålunda att den som har låtit framställa exemplar här i riket skall vara skyldig att avlämna arkivexemplar. Ifall exemplaren har framställts utomlands skall avlämningskyldigheten vila på importören.

Om man först ser till biograffilmer och liknande upptagningar, som distribueras genom att kopior hyrs ut för offentlig visning, innebär DAK:s förslag i praktiken att filmproducenten eller filmuthyraren blir skyldig att avlämna arkivexemplar. Svenska produktionsbolag låter i

allmänhet själva framställa visningskopiorna, för att själva hyra ut dem eller för att överlåta dem till andra filmuthyrare. I dessa fall blir produktionsbolaget leveransskyldigt. Om däremot filmuthyraren förvärvat ett duplikatnegativ och själv låter framställa visningskopior, blir filmuthyraren leveransskyldig. Förhållandet blir det samma i fråga om utländska produktioner. Om visningskopior importerats, skall importören fullgöra leveransskyldigheten. Framställs visningskopiorna här i landet, skall den som har låtit framställa dem avlämna arkivexemplar.

I fråga om bildupptagningar, av vilka kopior utbjuds direkt till allmänheten eller massdistribueras på annat sätt, skall leveransskyldigheten fullgöras av den som låtit framställa exemplaren respektive av importören.

Beträffande ljudupptagningarna har DAK förordat att regeringen eller, efter dess bemyndigande, arkivet skall kunna föreskriva att leveransskyldigheten skall fullgöras av den som framställt exemplaren eller av den som gör exemplar tillgängligt för allmänheten. Motsvarande möjlighet bör finnas i fråga om bildupptagningar.

Leveransfrist

DAK föreslår att tiden inom vilken arkivexemplar skall avlämnas bestäms till tre veckor från den dag då exemplar av upptagningen först gjordes tillgängligt för allmänheten.

I fråga om bildupptagningar, av vilka exemplar utbjuds till allmänheten (videokassetter och liknande), är det av samma skäl som anförts i fråga om ljudupptagningarna angeläget med en relativt kort leveransfrist. Vad gäller andra typer av bildupptagningar, i första hand biografilm, är skälen för den relativt korta tidsfristen inte lika starka. Man bör emellertid enligt kommitténs mening sträva efter likartade leveransbestämmelser oavsett vilken typ av bildupptagningar det är fråga om. Med tanke bl.a. på att vissa utländska filmer importerats i bara något eller ett par exemplar bör regeringen eller, efter dess bemyndigande, arkivinstitutionen kunna besluta om längre leveransfrist.

Inskränkningar i leveransskyldigheten

Beträffande ljudupptagningarna har föreslagits att sådant material, som är avsett endast för vissa speciella ändamål, generellt skall undantas från leveransskyldighet. Motsvarande undantag bör föreskrivas för bildupptagningar. DAK förordar därför att bildupptagningar som är avsedda endast för tv-utsändning eller som skall användas endast som inslag i offentliga framföranden, t.ex. rörlig fondbild i teaterföreställning, undantas från leveransskyldighet.

DAK föreslår vidare att den som avlämnat arkivexemplar av bildupptagning skall ha rätt att få tillbaka exemplaret sedan arkivet haft möjlighet att framställa en kopia för arkiveringsändamål. Två skäl talar för detta.

Det ena skälet är av teknisk natur. Såsom har framhållits i avsnitt

8.1.2 är möjligheterna att bevara upptagningar på film med bibehållen bildkvalitet begränsade, särskilt i fråga om färgfilm. Kommittén har därför förordat att upptagningar på film vid arkivering skall överföras på videoband (avsnitt 8.5.1). Efter överföringen kan filmexemplaret återlämnas. Vad gäller upptagningar på de nya medier som är under utveckling – videokassetter, bildskivor m.m. – har kommittén tidigare framhållit (avsnitt 8.5.2) att det än så länge är för tidigt att ta ställning till arkivbeständigheten. Videokassetter med magnetband av god kvalitet torde visserligen uppfylla kraven på stabilitet och beständighet men bandkvaliteten varierar på de kassetter som nu förekommer i marknaden. Enligt DAK:s bedömning får man därför tills vidare utgå ifrån att även andra upptagningar än sådana på film regelmässigt överförs på särskilda videoband.

Ett ytterligare skäl för att arkivexemplaret bör återlämnas är kostnaden. Den genomsnittliga kostnaden för framställning av en visningskopia av en färgfilm är omkring 4 000 kr per timme speltid för 35 mm-film och ca 1 600 kr per timme för 16 mm-film. Kostnaden för en kopia av en normal biograflångfilm uppgår alltså till drygt 5 000 kr. Mot detta skall ställas kostnaden för överföring av upptagningen på videoband enligt den högkvalitativa metod kommittén förordat (se avsnitt 8.5.1). Överföringskostnaden, inklusive bandkostnad, blir i genomsnitt omkring 1 100 kr per timme speltid.

Varje leverans av arkivexemplar skulle medföra jämförelsevis höga kostnader, som skulle bäras antingen av den leveransskyldige eller av arkivet. Härtill kommer ökade kostnader för speciella arkivutrymmen för film. Den konvertering, som redan av tekniska skäl är nödvändig i fråga om färgfilm, skulle också vara dyrbar.

Beträffande bildupptagningar avsedda för massdistribution, t.ex. videokassetter, skulle man i och för sig kunna tillämpa samma system som föreslagits för ljudupptagningarna, nämligen att arkivet behåller arkivexemplaret. Kostnaden per exemplar är i allmänhet betydligt lägre än i fråga om flertalet filmer. Såsom tidigare framhållits medför tveksamheten vad gäller databärarnas arkivbeständighet dock att man tills vidare som regel får överföra dessa upptagningar för arkivering på särskilda videoband.

En annan fråga är hur lång tid arkivet skall ha till sitt förfogande för kopieringen. Särskilt då det gäller biograflångfilmer och liknande upptagningar, som distribueras i ett mera begränsat antal exemplar, torde det från den leveransskyldiges synpunkt vara ett intresse att arkivexemplaret återlämnas efter kort tid. Å andra sidan måste arkivets kopieringsresurser beaktas. Enligt kommitténs mening är det lämpligast att i lagen ange endast att arkivexemplaret skall återlämnas sedan arkivet haft skälig tid för kopiering.

Vad gäller ljudupptagningarna har DAK föreslagit att regeringen bör ha möjlighet att utöver de undantag från leveransskyldigheten, som särskilt anges i lagen, medge undantag från leveransskyldigheten för visst slag av ljudupptagningar. En motsvarande regel bör finnas för bildupptagningar.

Påföljdsregler m.m.

De bestämmelser om straff och vitesföreläggande som föreslagits beträffande ljudupptagningar bör ha motsvarande tillämpning på bildupptagningar.

Kopiering

En förutsättning för att det förordade arkiveringsförfarandet för bildupptagningar skall kunna genomföras i praktiken är att arkivet har rätt att utföra kopiering. DAK föreslår därför att i URL införs bestämmelser som medger att filmverk, som görs tillgängligt för allmänheten på annat sätt än genom att återges i tv-sändning, utan särskilt samtycke från rättighetshavarna får kopieras (överföras på anordning genom vilken det kan återges) för att bevaras i officiellt arkiv. Praktiskt sett innebär de föreslagna bestämmelserna att arkivet får rätt att göra videobandkopior av upphovsrättsligt skyddade biograffilmer och andra upptagningar på film men även av upptagningar på andra typer av databärare än film, t.ex. videokassetter eller bildskivor, för arkivering.

Den föreslagna kopieringsrätten innefattar teoretiskt sett en inskränkning i upphovsmannens ensamrätt att förfoga över filmverket. Så länge kopian inte begagnas för uppspelning eller för överföring på annat arkivmedium kan inskränkningen emellertid enligt kommitténs mening inte betraktas som något verkligt intrång i upphovsmannens rätt.

Liksom i fråga om rätten att spela in radio- och tv-sändningar för arkivering kan det hävdas att kopieringsrätten medför risk för missbruk. Detta bör dock kunna motverkas genom detaljerade föreskrifter för kopierings- och arkiveringsverksamheten. Sådana föreskrifter bör meddelas av regeringen.

Beträffande de föreskrifter som det sålunda förutsätts att regeringen kommer att meddela vill kommittén anföra följande. Liksom i fråga om arkivinspelningen av radio- och tv-sändningarna bör vid tillståndsgivningen bestämmas vilket arkiv som skall bevara materialet. Vidare bör endast det arkiv, som fått tillstånd att bedriva arkiveringsverksamheten, ha rätt att ombesörja kopieringen. Dessutom bör föreskrivas att kopieringen skall ske inom arkivet och endast med utnyttjande av arkivets personal och tekniska utrustning.

Kopieringen innebär, åtminstone formellt enligt URL, ett utnyttjande av upphovsmannens prestation. Detta utnyttjande minskar emellertid inte upphovsmannens möjligheter att i ekonomiskt syfte förfoga över verket, och någon ersättning för själva kopieringen bör därför enligt kommitténs mening inte utgå till upphovsmannen. Frågan i vad mån ersättning bör utgå då arkivmaterialet utnyttjas för forskning eller för annat ändamål kommer att behandlas i avsnitt 10.4.

Bestämmelserna om kopieringsrätten bör intas i samma paragraf som reglerna om rätt att inspela radio- och tv-sändningar för arkivering.

Sammanfattningsvis föreslår DAK alltså att i en ny paragraf -

22 a § URL – utöver bestämmelser om rätt att för arkiveringsändamål spela in radio- och tv-sändningar, intas bestämmelser som medger att filmverk, som görs tillgängligt för allmänheten på annat sätt, får överföras på anordning, genom vilken det kan återges, för att bevaras i officiellt arkiv. Kopieringsverksamheten skall förutsätta tillstånd av regeringen och kopieringen skall ske enligt de villkor som anges vid tillståndsgivningen.

Vid kopiering av filmverk berörs även vissa av de s.k. närstående rättigheterna, nämligen utövande konstnärers, fonogramframställares samt katalog- och tabellframställares rätt enligt 45, 46 och 49 §§ URL. Om utövande konstnärers framförande upptagits på t.ex. film är konstnären i princip skyddad mot att upptagningen kopieras utan hans samtycke (45 § andra stycket URL). Likaså åtnjuter framställaren av en ljudupptagning på ljudfilm skydd mot kopiering utan hans samtycke (46 § första stycket URL). På samma sätt skyddas katalog- och tabellframställares prestationer (49 § första stycket URL).

För att den föreslagna kopieringsrätten skall få avsedd effekt bör den avse även prestationer av utövande konstnärer, fonogramframställare samt katalog- och tabellframställare.

På grund av regler i FotoL har den som framställt fotografisk bild som regel ensamrätt att förfoga över bilden. Ensamrätten kan väsentligen jämföras med upphovsmannens ensamrätt. Fotografisk bild åtnjuter skydd enligt FotoL också om den upptagits i t.ex. en biograf-film. Biograf-filmen som helhet kan utgöra ett upphovsrättsligt skyddat verk (filmverk) men vid sidan av upphovsrätten till filmverket består rätten till den fotografiska bilden. Vidare kan det förhålla sig så att biograf-filmen inte uppfyller kravet på en självständig skapande insats, verkskravet, och således inte åtnjuter skydd enligt URL. Så kan vara fallet med en del upptagningar för pedagogiskt bruk och många journalfilmer, som endast innebär en registrering av ett händelseförlopp. Dessa upptagningar åtnjuter skydd enligt FotoL.

DAK anser att kopieringsrätten för arkiveringsändamål bör avse också sådant material som åtnjuter skydd enligt FotoL. Såsom kommittén har utvecklat i avsnitt 10.3.2 torde 6 § FotoL medge sådan kopiering.

10.4 Rätt att utnyttja arkivmaterialet

10.4.1 Allmänt

Den av DAK föreslagna rätten att spela in radio- och tv-sändningar och att kopiera bildupptagningar för arkivering innebär enligt den upphovsrättsliga lagstiftningen formellt en inskränkning i rättighetshavarnas ensamrätt att förfoga över sina prestationer. Själva åtgärden att framställa ett exemplar anses nämligen som regel utgöra ett intrång i det normala utnyttjandet eller oskäligt inkräkta på rättighetshavarnas legitima intressen. Förklaringen härtill synes vara att upptagningen i allmänhet görs med sikte på återgivning. Det kan t.ex. föreligga risk för

framtida olovlig kopiering som kan få kännbara ekonomiska konsekvenser för rättighetshavarna. Om upptagningen görs för att bevaras i ett officiellt arkiv kan åtgärden dock, så länge upptagningen inte utnyttjas ytterligare, enligt kommitténs mening inte anses innebära någon verklig inskränkning av rättighetshavarens ensamrätt. Det kan i sammanhanget noteras att rätten att göra översättning av ett verk tillkommer upphovsmannen men att var och en har rätt att översätta verket. Det är först om översättningen publiceras som ett intrång i upphovsrätten kan föreligga (se lydelsen av 4 § URL där det sägs att man inte får förfoga över översättningen i strid med upphovsrätten till originalverket).

Syftet med den föreslagna arkiveringen är emellertid att tillgodose forskares och andras intresse av att ta del av arkivmaterialet. Varje sådant tillhandahållande får betraktas som ett utnyttjande som i princip kräver rättighetshavarnas samtycke. Rätten att utnyttja arkivmaterialet för olika ändamål bör också enligt kommitténs mening i stor omfattning regleras genom överenskommelser med rättighetshavarna. Särskilt gäller detta fall där utnyttjandet kan anses ha större ekonomisk betydelse för rättighetshavarna. Såsom förutskickats i avsnitt 10.3.1 anser DAK emellertid att vissa grundläggande bestämmelser bör införas som medger utnyttjande av arkivmaterialet utan att rättighetshavarnas samtycke behöver inhämtas.

10.4.2 *Tryckfrihetsförordningens tillämplighet på arkivmaterialet*

Såsom närmare utvecklas i kapitel 11 föreslår kommittén att arkiveringsverksamheten skall handhas av en institution som kommer att ha ställningen av statlig myndighet.

Enligt 2 kap. 1 § tryckfrihetsförordningen (TF) äger var och en fri tillgång till allmänna handlingar. Allmän handling är varje handling som förvaras hos stats- eller kommunalmyndighet, vare sig handlingen inkommit dit eller upprättats där. Enligt 2 kap. 2 § andra stycket skall vad i kapitlet sägs om handling även avse karta, ritning och bild. Vidare skall kapitlets bestämmelser om handling tillämpas också på upptagning för automatisk databehandling (ADB) eller annan upptagning som kan läsas eller avlyssnas endast med tekniskt hjälpmedel, t.ex. upptagning på ljudband eller grammofonskiva.

Allmän handling, som ej skall hållas hemlig, skall enligt 2 kap. 8 § TF genast eller så snart det kan ske utan avgift tillhandahållas på stället för den som önskar ta del av handlingen för läsning eller för avskrivning. Upptagning som kan läsas eller avlyssnas endast med tekniskt hjälpmedel skall tillhandahållas i läsbar eller avlyssningsbar form. Undantag från skyldigheten att tillhandahålla handling på stället ges för det fall att betydande hinder möter.

Den som vill ta del av allmän handling har som regel rätt att mot fastställd avgift få avskrift av handlingen. Skyldighet att lämna ut upptagning för ADB i annan form än utskrift föreligger emellertid inte. Någon motsvarande inskränkning gäller däremot inte beträffande andra tekniska upptagningar, såsom upptagningar på ljudband eller gram-

mofonskiva.

Enligt 24 a § URL skall allmän handling utan hinder av upphovsrätt tillhandahållas i den ordning 2 kap. TF stadgar. Motsvarande gäller i fråga om de s.k. närstående rättigheterna enligt 45, 46, 48 och 49 §§ URL. Likaså föreskrivs i 12 § FotoL att allmän handling utan hinder av rätt till fotografisk bild skall tillhandahållas enligt 2 kap. TF.

Angående innebörden av begreppet upptagning, som infördes i TF genom ändringar, vilka trädde i kraft den 1 juli 1974 (prop. 1973: 33, KU 19, rskr 131, KU 1974: 2, rskr 10), anförde departementschefen i propositionen (s. 74 ff.) bl.a. följande: "I likhet med vissa remissinstanser anser jag att det i och för sig vore önskvärt att ge begreppet upptagning en helt och hållet konkret innebörd, motsvarande begreppet handling. Detta gäller naturligtvis särskilt om man — — för in de tekniska upptagningarna under bestämmelserna om handling. Stora svårigheter uppstår emellertid när det gäller att finna ett lämpligt konkret objekt. I de fall då information har lagrats på exempelvis magnetband eller ett hålkort, skulle man visserligen kunna anse bandet resp. hålkortet som en upptagning. Förhållandena blir emellertid betydligt mer komplicerade, om en viss information finns i ett trumminne e.d. i en datamaskin. Skulle ett sådant minne anses utgöra en upptagning, skulle upptagningen, bl.a. med hänsyn till minnenas stora lagringskapacitet, i de flesta fall komma att få ett alldeles för vidsträckt innehåll. Även minnenas beskaffenhet i övrigt gör att de får anses olämpliga som objekt för offentlighetsreglerna. — Enligt min mening bör i stället, som också har föreslagits under remissbehandlingen, med upptagning avses själva informationsinnehållet, dvs. den uppgift som har fixerats på det tekniska mediet. — — — Vad härefter gäller upptagning som inte är avsedd för ADB men som likväl kan läsas endast med tekniskt hjälpmedel kan som exempel nämnas uppgift som är upptagen på mikrofilm. Normalt är sådan film läsbar med hjälp av läsapparat. Det kan emellertid också inträffa att mikrofilm läses maskinellt genom att den matas in i datamaskin. I sådant fall kan de uppgifter som finns upptagna på mikrofilmen också vara att anse som upptagningar för ADB. — Under begreppet upptagning som är avlyssningsbar endast med tekniskt hjälpmedel faller sådana uppgifter som har tagits upp på ljudband, grammofonskiva e.d. För att avlyssning skall kunna ske krävs i sådant fall någon form av uppspelningsapparat. — Vad jag nu har anført om begreppet upptagning visar att gränserna i viss mån kan vara svåra att dra såväl mellan olika former av upptagningar som mellan upptagning och handling i traditionell bemärkelse. Enligt min mening är detta dock utan betydelse med hänsyn till att samma offentlighetsregler så långt möjligt skall tillämpas i samtliga fall. Skulle det på någon punkt gälla olika regler, är det naturligt att man i första hand tillämpar reglerna om handling. Det viktiga är emellertid att se till att offentlighetsgrundsatsen inte urholkas utan att den — inom de särskilt angivna gränserna — i varje särskilt fall tillämpas på det sätt som bäst tillgodoser den enskildes intressen."

Mot bakgrund av det nyss nämnda är det uppenbart att TF:s bestämmelser om allmänna handlingar kommer att vara tillämpliga på ljud-

upptagningar, såsom grammofonskivor och ljudband. I linje med de överväganden som ligger bakom införandet av begreppet upptagning i TF faller också arkiverade bildupptagningar under TF:s bestämmelser om allmän handling, och detta även om upptagningarna är registrerade elektromagnetiskt på videoband. Redan före de ovan nämnda ändringarna i TF var bestämmelserna om allmänna handlingar tillämpliga också på bilder. Bilder, som har registrerats elektromagnetiskt på ett band, skiljer sig från bilder i traditionell bemärkelse (fixerade t.ex. på papper eller filmremsa) bl.a. däri att elektroniska hjälpmedel, såsom bandmaskin och apparat med bildskärm, behövs för att man skall kunna ta del av innehållet.

Från TF:s regler om allmänna handlingars offentlighet görs vissa undantag, bl.a. i fråga om visst material som överlämnats till arkiv eller bibliotek. I 2 kap. 7 § TF föreskrivs sålunda att vad i kapitlet stadgas om allmänna handlingar ej äger tillämpning på exemplar av tryckt skrift, som avses i 4 kap. 7 § TF (de s.k. gransknings- och biblioteks-exemplaren som skall avlämnas till justitiedepartementet eller till tryckfrihetsombud respektive till vissa bibliotek), eller på enskilda brev, skrifter eller upptagningar, vilka överlämnats till allmänt arkiv eller bibliotek eller eljest till myndighet uteslutande för förvaring och vård eller forsknings- och studieändamål. Om en enskild person har överlåtit eller deponerat sin korrespondens, egna skrifter eller upptagningar av ljud eller bild eller annat material till exempelvis riksarkivet eller kungl. biblioteket, blir således det överlåtna eller deponerade materialet inte fördenskull allmän handling enligt TF. I stället kan överlåtare eller deponenten själv uppställa villkor för hur materialet skall få utnyttjas.

Böcker, tidskrifter och annat som offentliga arkiv eller bibliotek förvärvar på annat sätt, t.ex. genom köp, är inte uttryckligen undantagna från TF:s bestämmelser om allmänna handlingar. Offentlighetskommittén konstaterade i sitt betänkande Offentlighet och sekretess (SOU 1966: 60) med förslag till ändringar i bl.a. 2 kap. 7 § TF (s. 142) att bestämmelserna i 2 kap. om handlingsoffentlighet inte är tillämpliga på gransknings- och biblioteks-exemplaren, att skrifter som eljest anskaffats till statligt eller kommunalt bibliotek för utlåning eller för studium på platsen inte är uttryckligen undantagna från handlingsoffentligheten men att innebörden av gällande bestämmelser torde vara att inte heller dessa skrifter är allmänna handlingar. Offentlighetskommittén hänvisade till uttalanden i samma riktning i ett betänkande år 1927 med förslag till ändrade bestämmelser rörande allmänna handlingars offentlighet (SOU 1927: 2, s. 87). Offentlighets- och sekretesslagstiftningskommittén (OSK), som har att utreda frågor om offentlighet och sekretess beträffande allmänna handlingar m.m., har ännu ej framlagt något förslag som i detta hänseende rör 2 kap. 7 § TF.

I likhet med offentlighetskommittén anser DAK att innebörden av gällande rätt är att inte bara gransknings- och biblioteks-exemplaren av tryckta skrifter utan även tryckta skrifter, som statligt eller kommunalt bibliotek i övrigt anskaffar för forsknings- och studieändamål, faller utanför reglerna om allmänna handlingars offentlighet. Motsvarande

får anses gälla i fråga om ljud- och bildupptagningar på de moderna databärarna av typen fonogram, film och videogram. Utanför begreppet allmän handling faller alltså de ljud- och bildupptagningar som levereras in till arkivinstitutionen enligt den av kommittén föreslagna leveranslagen.

Upptagningar av radio- och tv-sändningar, som enligt kommitténs förslag görs för forsknings- och studieändamål, torde icke kunna betraktas som enskilda upptagningar. Även de bör emellertid undantas från reglerna om allmänna handlingars offentlighet.

Kommittén föreslår av ovan angivna skäl vissa förtydliganden av 2 kap. 7 § TF.

Självfallet kommer inte heller de inom arkivet gjorda kopiorna av arkiverade upptagningar, som avses här, att bli jämställda med allmänna handlingar enligt TF.

Att upptagningarna undantas från TF:s bestämmelser om offentlighet är enligt kommitténs mening av betydelse då det gäller att ta ställning till de föreslagna inskränkningarna i upphovsmäns och andra rättighetshavares ensamrätt att förfoga över sina prestationer. Om material, som i och för sig åtnjuter upphovsrättsligt skydd, genom arkiveringen skulle få karaktären av allmän handling med rätt för envar att ta del av materialet på platsen och att få utskrifter eller kopior, skulle faran för skada för rättighetshavarnas legitima intressen öka.

Enligt DAK:s förslag skall arkivinspelningarna av radio- och tv-sändningarna också ha funktionen som referensupptagningar. För närvarande regleras rätten att ta del av referensupptagningarna genom bestämmelser i radioansvarighetslagen (1966: 756; RAL) och kungörelsen (1967: 226) om tillämpningen av radioansvarighetslagen (RAK).

Enligt 10 § andra stycket RAK meddelar konungen bestämmelser om skyldighet för programföretaget att vidta åtgärder för att säkerställa framtida bevisning om innehållet i radio- eller tv-program och fastställer villkoren för att enskild skall få ta del av sådan bevisning. I 6 § RAK regleras programföretagets skyldighet att ombesörja referensupptagningarna och i 7 § RAK finns mera detaljerade regler om rätten att få del av upptagningarna. Justitiekanslern har rätt att ta del av referensupptagningarna och att få utskrift av dem. Vidare är programföretaget skyldigt att låta enskild, som anser att yttrandefrihetsbrott begåtts mot honom eller att han lidit skada på grund av sådant brott, hos programföretaget ta del av det program i vilket brottet uppges ha förekommit eller att få utskrift av vad som yttrats i programmet. Detta gäller dock inte om det är uppenbart att vederbörande inte berörs på sådant sätt att han kan vara målsägande. Det kan tilläggas att SR enligt 9 § avtalet mellan staten och SR utan onödigt dröjsmål skall tillstålla radionämnden det material som behövs för nämndens granskningsverksamhet.

Utöver vad som följer av det ovan sagda föreligger inte rätt för enskild att ta del av referensupptagningarna. Det bör påpekas att programföretaget, SR, inte är någon statlig eller kommunal myndighet och att TF:s regler om allmänna handlingars offentlighet således inte är tillämpliga på referensupptagningarna.

Om däremot referensupptagningarna, såsom DAK föreslår, skall bevaras i officiellt arkiv med ställningen av statlig myndighet, kommer frågan om upptagningarnas offentlighet i ett annat läge. Det kan visserligen sägas att arkivets uppgift i sammanhanget i första hand blir att förvara och vårda upptagningarna såsom bevismaterial och som utredningsmaterial åt radionämnden samt att utlämna materialet för bevis- och utredningsändamål till justitiekanslern, enskild målsägande eller radionämnden. Enligt kommitténs mening är det emellertid tveksamt om referensupptagningar, som förvaras i arkivet, kan anses falla under de nuvarande bestämmelserna i 2 kap. 7 § TF. Något som talar mot detta är att granskningsexemplaren av tryckt skrift, som väsentligen fyller samma funktion som referensupptagningarna, genom uttrycklig föreskrift undantagits från begreppet allmän handling.

DAK avser inte att med förslagen för arkiveringsverksamheten göra någon saklig ändring vad gäller rätten att ta del av referensupptagningarna. Med hänsyn härtill bör 2 kap. 7 § TF ändras så att, förutom granskningsexemplaren och biblioteksexemplaren av tryckt skrift, referensupptagningarna av radio- och tv-sändningarna undantas från reglerna om allmänna handlingars offentlighet.

Sammanfattningsvis föreslår DAK alltså att 2 kap. 7 § TF ändras på så sätt att undantagen från begreppet allmän handling kommer att omfatta dels exemplar av tryckt skrift, som avses i 4 kap. 7 §, dels upptagning av rundradiosändning, som verkstälts för att säkerställa framtida bevisning, dels enskilda brev, skrifter eller upptagningar, som anskaffats eller överlämnats till allmänt arkiv eller bibliotek eller eljest till myndighet uteslutande för förvaring och vård eller forsknings- och studieändamål, dels upptagningar av rundradiosändningar, som förvaras i allmänt arkiv uteslutande för forsknings- och studieändamål.

Härutöver torde bestämmelserna i 6 och 7 §§ RAK samt avtalet mellan staten och programföretaget (SR) behöva jämkas i enlighet med vad som följer av kommitténs förslag om den praktiska utformningen av verksamheten med referensinspelningen och förvaringen av dessa upptagningar.

10.4.3 *Rätt till forskning och visst studium*

Ljud- och bildupptagningar som enligt DAK:s förslag skall arkiveras kommer i allmänhet att omfatta verk som har offentliggjorts i URL:s mening, dvs. verk som lovligen har gjorts tillgängliga för allmänheten. Det är dock tänkbart att också exemplar av verk, som inte har offentliggjorts, blir arkiverade. Det kan t.ex. röra sig om verk som utan upphovsmannens tillstånd av misstag återgetts i radio- eller tv-sändning. Arkiveringen får i sådana fall inte medföra att verket görs tillgängligt för allmänheten utan upphovsmannens tillstånd genom att exemplar tillhandahålls av arkivinstitutionen. I URK bör därför intas en bestämmelse av innebörd att arkivinstitutionen inte får tillhandahålla exemplar av verk som inte har offentliggjorts.

Vad därefter gäller arkiverade exemplar av offentliggjorda verk blir i princip reglerna i 2 kap. URL tillämpliga. Detta innebär att vissa för-

foganden blir tillåtna utan rättighetshavarnas samtycke. Bl.a. får enstaka exemplar framställas för enskilt bruk (11 § URL). Vidare får citat göras (14 § URL). Någon inskränkning i rätten enligt 2 kap. URL att för olika ändamål utnyttja offentliggjort verk bör enligt kommitténs mening inte föreskrivas i URL, såvitt gäller arkiverade ljud- och bildupptagningar.

En annan fråga är i vad mån arkivinstitutionen skall ställa sina bevarade upptagningar av offentliggjorda verk till allmänhetens förfogande. Såsom närmare har utvecklats i avsnitt 10.4.2 föreslår DAK att arkiverade ljud- och bildupptagningar skall undantas från reglerna i TF om allmänna handlingars offentlighet. Skyldighet att tillhandahålla arkiverade upptagningar på grund av TF:s bestämmelser kommer därmed inte att föreligga.

Av redogörelsen i avsnitt 7.1 framgår att man tillmäter ljud- och bildupptagningarna stor betydelse för forskningen. DAK anser också att forskningens intressen bör tillgodoses. Om man ser till upphovsmän och andra rättighetshavare, finns det anledning anta att de i allmänhet inte har något emot att deras alster tillhandahålls för forskning, i vart fall så länge det gäller forskning bedriven i arkivet med de möjligheter detta ger att förebygga missbruk. Det finns därför anledning anta att utnyttjandet av arkiverade upptagningar för forskning många gånger skulle kunna regleras genom överenskommelser med berörda rättighetshavare. Man kan dock inte bortse från svårigheter i en del fall att träffa nödvändiga avtal.

En tänkbar lösning vore att införa ett avtalslicenssystem av den typ som den nordiska upphovsrättskommittén förordat för rätten att inom undervisningsverksamhet i vissa fall spela in och utnyttja radio- och tv-sändningar (se avsnitt 10.3.1). Mot ett sådant system talar emellertid för det första att forskning får anses vara ett samhälleligt intresse av sådan betydelse att möjligheterna för forskare att få tillgång till arkivmaterialet inte bör vara beroende av avtal. För det andra kan användandet av arkivmaterialet för forskning i allmänhet inte anses utgöra intrång av sådan art i rättighetshavarnas normala utnyttjande av sina prestationer att ersättning bör utgå.

DAK föreslår att arkiverade ljud- och bildupptagningar skall få användas för forskning utan rättighetshavarnas samtycke och utan att ersättning utgår till dessa. Forskare skall ha möjlighet att ta del av arkiverade upptagningar såväl i arkivet som genom att få kopior för studium utom arkivet.

Begreppet forskning är inte entydigt. En ganska vid definition är att forskning innebär ett systematiskt sökande efter kunskap och nya teorier. Enligt en annan definition är forskning sådant systematiskt och metodiskt sökande efter ny kunskap som bedrivs av person som är forskarutbildad eller som befinner sig under forskarutbildning.² Den senare definitionen tar sikte huvudsakligen på den institutionellt bedrivna forskningen. I propositionen 1973: 15 om ändringar i upphovs-

² Jämför betänkandet av 1968 års utbildningsutredning, Högskolan, SOU 1973: 2, s. 58 f.

rättslagen m.m. utläggs begreppet "vetenskaplig forskning" något (s. 164).

Enligt DAK:s bedömande är det inte möjligt att helt precisera innebörden av begreppet forskning i förevarande sammanhang. I första hand bör naturligtvis den institutionellt bedrivna forskningen hänföras hit. Även andra typer av studium som normalt kan anses ha karaktären av forskning bör emellertid räknas hit. Man torde i varje enskilt fall få se till vederbörandes avsikter med att få tillgång till arkivmaterial. För att det skall röra sig om forskning bör i allmänhet krävas att vederbörande, utöver att fördjupa sina egna kunskaper på ett visst område, har en avsikt att tillföra allmänheten kunskap och nya fakta på området. Detta innebär att under begreppet forskning faller också annat studium än sådant som traditionellt hänförs till vetenskaplig forskning, t.ex. forskning vars resultat avses bli publicerat i artikelserier i pressen. Frågan diskuteras närmare i specialmotiveringen till författningsförslagen (13 kap.).

Det kan givetvis hävdas att den föreslagna möjligheten att få tillgång till arkiverade upptagningar för forskningsändamål, inte bara genom studium på platsen utan också genom att kopior lämnas ut, inkräktar på rättighetshavarnas legitima intressen. Det kan också hävdas att begreppet forskning i sammanhanget har en så obestämd innebörd att det blir svårt att i praktiken avgränsa det mot andra typer av studium.

Vad först gäller gränsdragningen mellan forskning och annat studium bör arkivinstitutionen alltid kunna kräva att vederbörande styrker att han är ute i behörigt ärende. Om vederbörande är knuten till någon institution kan detta ske t.ex. genom att intyg från institutionsföreståndaren visas upp. Andra fall kan tänkas, såsom att någon utan anknytning till institution uppger sig bedriva forskning. I sådana fall kan det naturligtvis bli svårare att få fram tillräckligt underlag för bedömningen av avsikten med att få del av arkivmaterial. Detta problem uppkommer emellertid redan vid de nu existerande allmänna arkiven och finner i regel sin lösning. I de tveksamma fallen bör tillses att å ena sidan begreppet forskning inte tolkas alltför restriktivt men å andra sidan inte varje påstående om avsikt att bedriva forskning godtas. I den mån man bedömer att det inte är fråga om forskning med åtföljande rätt att få kopior för bruk utanför arkivet föreligger ju möjlighet för vederbörande att ta del av arkivmaterialet i arkivet.

I den mån kopior lämnas ut för att användas för forskningsändamål utanför arkivet föreligger naturligtvis alltid en viss risk att kopiorna utnyttjas för andra ändamål än det som uppgivits när de lämnades ut. En utlämnad kopia kan t.ex. användas för framställning av ytterligare kopior. DAK anser dock att risken för missbruk inte bör överdrivas. Vid utlämnande av kopior bör vederbörande mottagare avkrävas en skriftlig förbindelse med villkor för utnyttjandet. Bl.a. bör klart anges för vilket ändamål, vilken typ av forskning, de får användas. Vidare bör det föreskrivas förbud mot att framställa kopior av det utlämnade exemplaret. Enligt kommitténs mening kan man utgå ifrån att vederbörande forskare kommer att rätta sig efter villkoren som uppställs av arkivinstitutionen vid utlämnandet. Eventuell överträdelse av villkoren

kan visserligen inte medföra straff- eller skadeståndspåföljd enligt URL:s bestämmelser så länge användandet håller sig inom ramen för bestämmelserna i 2 kap. URL. Man skulle därför kunna överväga att i särskild ordning föreskriva påföljd för överträdelse av villkoren. DAK finner det dock mycket tveksamt om en sådan ordning är lämplig. Kommittén anser i stället att arkivinstitutionen skall ha möjlighet att skärpa kraven och tillämpa en mera restriktiv praxis för utlämnande av kopior om tendenser till överträdelser framkommer. En sådan skärpning kan rikta sig mot enskilda personer som tidigare överträtt villkoren för utlämnande men kan också ges mera generell verkan.

Man kan förutse att även andra än forskare kommer att visa intresse för att ta del av arkiverade upptagningar. Det kan t.ex. röra sig om önskemål från pressen, från politiker eller från andra som är engagerade i det offentliga livet att få ta del av radio- eller tv-program för att kontrollera något visst uttalande. Studerande på olika nivåer kan tänkas vilja ta del av arkivmaterial i utbildningssyfte. Från folkrörelser, bildningsförbund, studiecirklar osv. kan man förutse intresse för arkivmaterialet. Önskemål som de nämnda har framförts i skilda sammanhang. Ett exempel är Sveriges Författarförbunds framställning (se avsnitt 2.4.4) om anslag till SR så att allmänheten bereds möjlighet att ta del av gjorda inspelningar.

DAK anser att allmänhetens önskemål att få del av arkiverade ljud- och bildupptagningar bör tillgodoses i största möjliga utsträckning, även i andra fall än då det gäller forskning. Det måste dock beaktas att användande av arkivmaterialet för annat än forskning i en del fall kan sägas utgöra ett verkligt intrång i rättighetshavarnas normala utnyttjande av sina prestationer. Det kan därför hävdas – med större fog än i fråga om forskning – att tillhandahållandet bör förutsätta överenskommelse med rättighetshavarna. Avtalssystemet skulle kunna byggas ut med regler om avtalslicens.

En fara för intrång i rättighetshavarnas normala utnyttjande föreligger främst i fall då exemplar av verk lämnas ut för bruk utanför arkivinstitutionen. Det kan då i många fall vara svårt att skapa garantier mot ytterligare kopiering på privat väg, något som kan gå ut över en kommersiell spridning vartill rättighetshavarna har samtyckt. Till detta skulle visserligen kunna sägas att vem som helst kan göra en inspelning av en offentliggjord framställning och att även en sådan inspelning kan begagnas till skada för rättighetshavarna. Särskilt nära till hands för en privatperson ligger att göra en inspelning från en sändning i radio eller tv. Från upphovsrättslig synpunkt är det dock en väsentlig skillnad mellan ett sådant helt enskilt bruk och det fallet att en myndighet ställer kopior till förfogande för ett utnyttjande som inte kan kontrolleras.

Intrång av det här diskuterade slaget kan i praktiken befaras endast i fråga om vissa typer av upptagningar, framförallt musikstycken, som sprids genom grammofonskivor eller bandkassetter eller där sådan spridning planeras, samt filmer, tv-pjäser och andra bildframställningar av underhållningskaraktär.

I andra fall synes risken för intrång av detta slag vara obefintlig eller ringa. Kommittén avser här närmast upptagningar av politiska

debatter, intervjuer, samhällsreportage och vissa andra typer av muntliga framställningar. I sådana fall finns i allmänhet inte någon avsikt att sprida materialet i annat sammanhang, t.ex. i form av kommersiella fonogram eller videogram. Att arkivinstitutionen lämnar ut en kopia av en sådan upptagning åt en intresserad kan därför inte anses utgöra något intrång i rättighetshavarnas legitima intressen. Ofta ligger det tvärtom i deras intresse att deras framställningar och de där framförda meningarna vinner spridning. Det kan för övrigt påpekas att den utlämnade kopian får begagnas endast i enlighet med URL:s bestämmelser och att exempelvis mångfaldigande för ytterligare spridning inte får ske utan rättighetshavarnas medgivande. Vidare kan arkivinstitutionen vid behov uppställa förbehåll för begagnandet.

Gemensamt för de fall där det enligt det sagda bör vara möjligt att medge utlämnande av kopior torde vara att det är fråga om någon form av studium. Ett villkor för att kopia skall få lämnas ut för studium utanför arkivet bör – bortsett från de fall då syftet är forskning i förut angiven mening – vara att det är uppenbart att utlämnandet inte innebär intrång i rättighetshavarnas normala utnyttjande av prestationen.

I övrigt bör annat studium än forskning tillåtas endast inom arkivinstitutionen. Det kan hävdas att möjligheten att i rent studiesyfte i arkivet ta del av arkiverade upptagningar kan leda till att arkivinstitutionen utvecklas till ett diskotek eller cinematek, dit envar kan bege sig för att få underhållning. Detta skulle bli en icke godtagbar konkurrens till försäljningen av fonogram, visningen av film på biograf osv. Det bör emellertid beaktas att möjligheten för arkivet att tillhandahålla material för annat studium än forskning inte behöver innebära att varje önskemål om att få del av arkivmaterial tillgodoses. Rent nöjes- och underhållningsbetonat utnyttjande bör som regel inte tillåtas. DAK anser att det knappast blir en alltför svår uppgift för arkivet att avgöra i vad mån det rör sig om studium eller ej.

Syftet med den föreslagna arkiveringsverksamheten är i första hand att bevara framställningar, offentliggjorda genom radio, tv, fonogram, film eller videogram, och att, när man inte längre kan få del av detta material på annat sätt, tillhandahålla det genom arkivinstitutionen. Det kan däremot inte betraktas som någon huvuduppgift för denna att tillhandahålla upptagningar av framställningar som är tillgängliga för allmänheten i annan form, exempelvis såsom kommersiella fonogram. Arkivinstitutionen bör i sådana fall kunna hänvisa sökandena att skaffa sig exemplar i handeln, något som kan få betydelse särskilt när efterfrågan på institutionens tjänster är så stor att den är svår att tillmötesgå. I sådana situationer bör de önskemål som från allmän synpunkt är de mest angelägna få företräde.

Sammanfattningsvis föreslår DAK att arkiverade ljud- och bildupptagningar, i den mån det rör sig om offentliggjort material, skall få tillhandahållas dels för forskning, dels för annat studium, utan att rättighetshavarnas samtycke behöver inhämtas och utan att ersättning utgår till dessa. För forskning bör upptagning kunna tillhandahållas inte bara inom arkivinstitutionen utan också i den formen att en kopia lämnas ut för bruk utanför denna. Är ändamålet annat studium, bör

kopia få lämnas ut för bruk utanför institutionen endast om det är uppenbart att utlämnandet inte utgör intrång i rättighetshavarnas normala utnyttjande av prestationerna. I övrigt bör tillhandahållande av arkivmaterial i princip förutsätta överenskommelse med rättighetshavarna.

Bestämmelser med de ovan nämnda begränsningarna bör tas in i URK. De bör innehålla att arkivet inte får tillhandahålla exemplar av verk som inte har offentliggjorts samt att exemplar av offentliggjorda verk får tillhandahållas bara för forskning och för annat studium. För studium som faller utanför begreppet forskning och som skall äga rum utanför arkivinstitutionen bör som villkor gälla att det är uppenbart att tillhandahållandet inte utgör intrång i det normala utnyttjandet av verket. Bestämmelserna bör avse också de s.k. närstående rättigheterna enligt 45, 46, 48 och 49 §§ URL samt rätten till fotografisk bild.

10.4.4 Rätt att framställa kopior för arkivets verksamhet

De tekniska problemen med att bevara ljud- och bildupptagningar på de moderna databärarna är ännu inte slutgiltigt lösta och några säkra uttalanden om databärarnas beständighet på lång sikt kan ej göras. Med hänsyn härtill måste det finnas möjligheter att överföra de arkiverade upptagningarna på nytt underlag.

Vad gäller tv-sändningarna har i avsnitt 8.3 redogjorts för olika tänkbara tekniska lösningar av arkivinspelningen. I fråga om riksprogrammen har DAK stannat för en lösning som innebär att samtliga sändningar spelas in och att efter gallring de inspelningar, som skall arkiveras, överförs på särskilda arkivband. För de regionala sändningarna har förordats att referensupptagningarna används även för arkiveringsändamål och att innehållet efter hand överförs till särskilda arkivband.

De ovan nämnda överföringarna innebär formellt sådan framställning av exemplar som faller under rättighetshavarnas ensamrätt enligt URL och FotoL. Överföringen är emellertid närmast att anse som ett led i verksamheten med att bevara upptagningarna. Något särskilt samtycke bör därför ej krävas för dessa åtgärder och ej heller bör ersättning utgå.

Om de i arkivet bevarade upptagningarna (originalexemplaren) används i den löpande verksamheten, t.ex. för uppspelning för besökande, föreligger risk för förslitning och försämring av upptagningarna. Dessutom kan man inte bortse från risken för tekniska missöden, såsom utradering av upptagning på magnetband. Såsom närmare utvecklas i kap. 11 föreslår DAK därför att originalexemplaren i regel inte skall användas för uppspelningen utan att för detta ändamål skall brukas kopior, som framställts i arkivet. Än mindre kan det komma i fråga att utlämna originalexemplar för bruk utanför arkivinstitutionen; även för detta ändamål måste arkivet ha möjlighet att framställa kopior. För de nu nämnda typerna av kopiering bör inte fordras samtycke från berörda rättighetshavare och ej heller bör ersättning utgå.

DAK föreslår att bestämmelser om rätt för arkivet att framställa

kopior för sin verksamhet införs i en ny paragraf, 22 b §, vad gäller upphovsrätten, samt att hänvisningar till denna paragraf görs i 45, 46, 48 och 49 §§ vad gäller de närstående rättigheterna. Den föreslagna kopieringsrätten skall förutsätta tillstånd av regeringen och skall ske i enlighet med villkor som regeringen föreskriver.

Beträffande rätten till fotografisk bild innehåller 6 § FotoL bestämmelser om att arkiv och bibliotek, med konungens tillstånd och på de villkor som däri anges, får framställa exemplar av fotografisk bild för sin verksamhet. Dessa bestämmelser torde kunna tillämpas också på den kopieringsverksamhet som DAK föreslår.

10.4.5 *Annat utnyttjande*

Såsom närmare utvecklats i avsnitt 10.4.3 föreslår DAK att arkivmateriale skall få tillhandahållas för forskning och vissa former av studium. Man kan emellertid anta att önskemål kommer att framställas om att få utnyttja arkivmateriale även på annat sätt.

Det kan förutses att man inom undervisningsväsendet kommer att visa intresse för att få tillgång till kopior av arkiverade ljud- och bildupptagningar. Detta gäller inte bara grundskolor, gymnasieskolor och högskolor utan även olika typer av studiecirklar, folkhögskolor osv. Undervisning om film och tv ingår numera i läroplanerna för grundskolan och gymnasieskolan, och akademisk utbildning i film- och massmediekunskap ges vid ett flertal universitet i landet. För tv-undervisningen innebär nordiska upphovsrättskommitténs förslag om rätt att inom undervisningsverksamhet i vissa fall spela in och utnyttja radio- och tv-program en stor förbättring. När det gäller undervisningen om film finns för närvarande en del svårigheter. Kommersiella filmdistributörer, kommunala AV-centraler och i viss utsträckning Svenska filminstitutet svarar för den huvudsakliga filmförsörjningen.

Genom att filmdistributionen är splittrad på många enheter uppstår svårigheter att få tillgång till lågfrekvent film. Dessutom saknas central registrering och katalogisering av filmbeståndet (jfr filmutredningens betänkanden SOU 1970: 73 och 1972: 9). Det förefaller som om det av kommittén föreslagna arkivet skulle kunna fylla en viktig uppgift i dessa sammanhang.

Många andra önskemål om kopior av arkivmaterial kan tänkas. Man kan t.ex. peka på Svenska filminstitutets och studentfilmstudios behov av film för sin visningsverksamhet.

Flera av de nämnda önskemålen framstår som angelägna ur allmän synpunkt och en möjlighet att tillgodose dem vore att införa s.k. tvångslicenssystem. Tvångslicensen skulle i korthet innebära en rätt att utan rättighetshavarnas samtycke utnyttja arkivmaterial inom vissa i lagen närmare angivna gränser mot att rättighetshavarna har rätt till ersättning.

Regler om tvångslicens finns för närvarande i ett par fall. Enligt 16 § URL får i samlingsverk till bruk vid gudstjänst eller undervisning, sammanställt av verk från ett större antal upphovsmän (t.ex. antologier), mindre delar av litterärt eller musikaliskt verk eller sådant

verk av ringa omfång återges om fem år förflutit efter det år då verket utgavs. Vidare får i anslutning till texten återges konstverk, om fem år förflutit efter det år då verket offentliggjordes. Upphovsmannen har rätt till ersättning för återgivningen. Tvångslicens finns också i 9 § URL (rätt till ersättning i vissa fall vid utnyttjande av verk som ingår i allmän handling).

Vidare föreslår den nordiska upphovsrättskommittén i sitt förut omnämnda betänkande (NU 1973: 21) tvångslicens i fråga om rätten för myndighet, sammanslutning eller näringsidkare att för information till sina anställda eller till personer med särskild anknytning till myndighetens, sammanslutningens eller näringsidkarens verksamhet genom fotokopiering eller liknande förfarande framställa exemplar av artikel i tidning eller tidskrift. Tvångslicensen gäller dock ej artikel i teknisk eller vetenskaplig tidskrift och inte heller framställning som sker i förvärvssyfte.

I de ovan nämnda fallen av tvångslicens rör det sig om förhållandevis begränsad rätt att utnyttja visst upphovsrättsligt skyddat material utan rättighetshavarnas samtycke. Dessa inskränkningar har ansetts förenliga med Sveriges internationella åtaganden på området.

En generell rätt att med stöd av ett tvångslicenssystem utnyttja arkiverade ljud- och bildupptagningar för olika ändamål skulle uppenbarligen innefatta en väsentligt mera ingripande inskränkning i upphovsrätten, och kommittén anser det osäkert, om detta skulle vara förenligt med de internationella överenskommelserna.

En annan möjlighet skulle vara att begränsa tvångslicenssystemet till vissa former av utnyttjanden. Vidare skulle tvångslicensen kunna begränsas till vissa typer av material, t.ex. med hänsyn till materialets ålder. DAK finner det emellertid tveksamt om ett tvångslicenssystem, även med begränsningar av de slag som ovan nämnts, skulle vara förenligt med Sveriges internationella åtaganden på området. DAK har därför stannat för en konstruktion som innebär att allt annat utnyttjande av arkivmaterialet än för forskning och sådant studium som angetts i avsnitt 10.4.3 i princip skall förutsätta avtal med berörda rättighetshavare.

Under senare år har intresset ökat för att lösa frågor om rätt att utnyttja upphovsrättsligt skyddade prestationer genom generella avtal mellan å ena sidan organisationer som företräder rättighetshavarna och å andra sidan företrädare för nyttjarintressen. Våren 1973 träffades avtal om fotokopiering i skolorna. Avtalet, som träffades mellan staten å ena sidan och ett antal organisationer som företräder olika kategorier rättighetshavare å andra sidan, innebär att statliga och kommunala skolor som står under skolöverstyrelsens tillsyn fått generellt tillstånd att under avtalstiden (3 år) i viss utsträckning och mot närmare bestämd ersättning kopiera skyddade alster av rättighetshavare som företräds av organisationerna. För närvarande pågår arbete med att nå en motsvarande avtalslösning för universitet och högskolor.

Enligt kommitténs bedömande finns det anledning anta att generella avtal av den typ som ovan nämnts kan träffas också beträffande rätten att utnyttja arkiverade ljud- och bildupptagningar. Det är dock tänk-

bart att avtalsmöjligheterna är olika för olika typer av material. Vidare kan det förmodas att den tid som förflutit, sedan de upptagningar varav exemplar finns arkiverade marknadsfördes kommersiellt, kan ha betydelse för möjligheterna att träffa avtal. Om längre tid förflutit, t.ex. fem eller tio år, torde upptagningen ofta inte representera något större kommersiellt värde.

Kommittén finner det ytterst angeläget att arkivet verkar för vidsträckt utnyttjande av arkivmaterialet för allmänna bildnings- och studieintressen. Avtal med berörda intresseorganisationer blir härvidlag nödvändiga. Detta måste självfallet få ekonomiska konsekvenser. Kostnaderna bör budgetmässigt drabba, inte arkivinstitutionen utan de bildnings- och studieintressen som är i fråga.

Generella avtal av den typ som ovan angetts är bindande enbart för rättighetshavare som företräds av avtalsslutande organisation. Utomstående rättighetshavare omfattas alltså inte av avtalet. Detta kan medföra vissa praktiska svårigheter vid tillämpningen av avtalet. Sålunda måste man undersöka om upphovsmannen till ett visst verk är medlem i avtalsslutande organisation, vilket kan visa sig svårt i enskilda fall.

Detta problem har i något fall lösts genom att i den upphovsrättsliga lagstiftningen införts s.k. avtalslicens (22 § andra stycket URL). Såsom förut nämnts (avsnitt 10.3.1) föreslår den nordiska upphovsrättskommittén ett avtalslicenssystem också för rätten till fotokopiering och liknande förfarande inom undervisningssektorn samt inom myndigheters, sammanslutningars och näringsidkares verksamhet och för rätten att inom undervisningsverksamhet i vissa fall spela in och utnyttja radio- och tv-sändningar.

Avtalslicensen innebär i huvudsak att mellan rättighetshavares organisation och motpart träffat avtal tilläggs verkan även för rättighetshavare som inte är medlem i avtalsslutande organisation. Undantag föreskrivs dock för vissa fall. Enligt 22 § andra stycket URL gäller avtalslicensen inte sceniskt verk. Ej heller får den tillämpas om upphovsmannen meddelat förbud mot utsändning eller det eljest föreligger särskild anledning anta att han motsätter sig utsändningen.

Systemet med generella avtal mellan arkivinstitutionen och organisationer, som företräder rättighetshavare, angående rätt att utnyttja arkiverade ljud- och bildupptagningar annat än för forskning och vissa former av studium bör enligt DAK:s mening kompletteras med s.k. avtalslicens. Kommittén föreslår sålunda att i den nya paragrafen 22 b URL införs bestämmelser av den innebörden att om arkivet på grund av avtal med organisation, som företräder ett flertal svenska upphovsmän på området, har rätt att framställa exemplar av verk annat än för forskning och visst studium, skall arkivet få förfara på samma sätt med offentliggjort verk, som kan hänföras till samma art, av upphovsman som inte företräds av organisationen. Upphovsmannen skall ha rätt till ersättning för detta.

Det bör påpekas att en förutsättning för att avtalslicensen skall gälla är att det rör sig om verk av samma art som enligt avtalet. Uttrycket "art" är i och för sig ganska vagt. Den närmare bestämningen av vad som skall hänföras till verk av samma art får göras genom tolkning av

bestämmelserna i det aktuella avtalet.

Den nordiska upphovsrättskommittén anför i anslutning till sitt förslag om avtalslicens för rätten att framställa exemplar av verk genom fotokopiering eller liknande förfarande inom undervisningssektorn bl.a. följande (NU 1973: 21, s. 85 f.): Om avtalet gäller en rätt att mångfaldiga t.ex. vetenskapliga verk, är licensen begränsad på samma sätt och ger alltså inte rätt att mångfaldiga t.ex. skönlitterära verk. Vid tolkningen av avtalet måste alla omständigheter beaktas. Den avtalslutande organisationens intresseområde kan sägas bilda den yttersta ramen för avtalets verkan i detta hänseende. Om t.ex. en organisation, som företräder tecknare, i avtalet helt generellt ger tillstånd till kopiering av medlemmarnas verk, gäller avtalet, åtminstone efter ordalydelsen, även andra verk av medlemmarna än teckningar. Mot upphovsman, som inte är medlem i organisationen, torde avtalet dock bara kunna åberopas i fråga om teckningar och liknande verk. Inom den antydda ramen kan i avtalet göras begränsningar i fråga om dess tillämplighet. Ett författarförbund kan ingå ett avtal som begränsas till skolböcker. Avtalet får då samma verkan i förhållande till upphovsmän som står utanför förbundet. För det fall att avtalets räckvidd lämnats öppen får avtalets innebörd bestämmas med hänsyn till omständigheterna. I sådant fall får i första hand organisationens intresseområde anses avgörande, så att avtalet – både mot medlemmar och icke medlemmar – får verkan i fråga om verk som faller inom organisationens intresseområde.

Enligt DAK:s förslag har upphovsmannen i dessa fall – då det alltså inte är fråga om forskning eller studium i arkivet eller studium utanför arkivet i den begränsade omfattning som förordats i avsnitt 10.4.3 – rätt till ersättning. Detta innebär dock inte att avtalets ersättningsbestämmelser utan vidare skall tillämpas. Det kan emellertid antas att avtalets ersättningsbestämmelser många gånger kommer att tjäna som norm. Avtal om ersättning kan träffas mellan arkivinstitutionen och upphovsmannen. Eventuell tvist om ersättningens storlek torde få avgöras genom rättegång enligt 58 § URL.

Rätten att på grund av avtalslicensen utnyttja upphovsmans verk innefattar, även om upphovsmannen har rätt till ersättning, ett visst mått av inskränkning i hans ensamrätt att förfoga över verket. Någon skyldighet att i förväg inhämta tillstånd föreligger inte. Såsom nämnts förut i detta avsnitt innehåller 22 § andra stycket URL vissa begränsningar av avtalslicensens tillämpningsområde. Licensen avser inte sceniskt verk. Vidare kan upphovsmannen förbjuda att hans verk utnyttjas, och om det finns särskild anledning anta att han motsätter sig utnyttjandet, får licensregeln ej heller tillämpas.

Vad gäller undantaget i 22 § andra stycket URL för sceniskt verk diskuterades vid avtalslicensens införande om denna skulle avse alla kategorier av litterära och musikaliska verk. Enligt en mening borde sceniska verk undantas, och enligt en annan borde avtalslicensen begränsas till musikaliska verk och texter till sådana verk. Det senare motiverades med att systemet med generella avtal inte fått allmän internationell tillämpning beträffande övriga kategorier av verk. Departementet

mentschefen uttalade som sin åsikt (prop. 1960: 17, s. 152) att vissa skäl talade för den nyss nämnda ståndpunkten, att man tar hänsyn till internationell praxis på området, men att å andra sidan en sådan begränsning av avtalslicensens tillämpningsområde skulle väsentligt minska dess praktiska värde.

I fråga om den av DAK föreslagna avtalslicensen skulle ett undantag för sceniska verk i praktiken kunna innebära en väsentlig begränsning av avtalslicensens värde. Många arkiverade bildupptagningar skulle kunna komma att undantas från avtalslicensens tillämpningsområde. DAK anser att en sådan begränsning inte bör ske.

Beträffande de två andra begränsningarna av avtalslicensen i 22 § andra stycket URL anförde departementschefen i den ovan nämnda propositionen år 1960 (s. 152 f.) att det var av stor betydelse att enskild upphovsman kunde göra förbehåll mot avtalslicensens tillämpning genom att meddela förbud. Undantaget borde emellertid inte begränsas till fall där upphovsmannen meddelat förbud. Ibland kunde omständigheterna vara sådana att det även utan uttryckligt förbud var tydligt att upphovsmannen icke fann en utsändning önskvärd. Det kunde sålunda ofta antas att, om upphovsmannen ändrat uppfattning i konstnärligt, politiskt eller religiöst hänseende, han inte önskade förnyad offentlighet för den del av sin produktion som återspeglade hans tidigare ståndpunkt. Ett annat exempel var att ett verk mött för upphovsmannen ofördelaktigt uppteend hos allmänheten och att han därför kunde antas inte önska ytterligare offentlighet åt detta. Med hänsyn till detta infördes bestämmelser i 22 § andra stycket URL som innebär att om upphovsmannen meddelat förbud mot utsändning eller det eljest föreligger särskild anledning anta att han motsätter sig utsändningen, avtalslicensen inte får tillämpas.

Det kan övervägas om begränsningar som de nyss nämnda bör föreskrivas också i fråga om den av DAK föreslagna avtalslicensen. De nyss refererade synpunkterna i fråga om rätten att meddela förbud m.m. har i viss mån giltighet också i detta sammanhang. Om det gäller utnyttjanden inom undervisningsverksamhet, folkbildning och liknande är skälen för en möjlighet att uppställa förbud visserligen ej så starka. Emellertid kan det bli aktuellt att tillämpa avtalslicensen även för andra mera allmänna utnyttjanden, där kravet på förbuds rätt framstår som mera berättigat. Mot detta bör dock ställas att det alltid finns möjlighet att i de generella avtal, som avtalslicensen bygger på, föra in bestämmelser om förbuds rätt och liknande, vilka bestämmelser då blir tillämpliga också på upphovsmän som står utanför avtalslutande organisation. Man kan anta att organisationerna kommer att använda sig av denna möjlighet. Även om det sålunda kan anföras goda skäl för förbuds rätten anser DAK dock att någon generell förbuds rätt inte bör införas i fråga om avtalslicensen.

De föreslagna bestämmelserna om avtalslicens bör vara tillämpliga också på de upphovsrätten närstående rättigheterna och på rätten till fotografisk bild. Detta bör anges genom hänvisning till 22 b § andra stycket URL i dels 45, 46, 48 och 49 §§ URL dels i 6 § FotoL.

10.5 DAK:s förslag och den internationella regleringen

Bestämmelserna i URL och FotoL är i första hand tillämpliga endast på prestationer av svenska medborgare och på prestationer som i övrigt i upphovsrättsligt avseende anses ha ursprung i landet (jfr 60 § URL och 22 § FotoL). Både URL och FotoL innehåller emellertid bestämmelser som medger att konungen, under förutsättning av ömsesidighet, meddelar föreskrifter om att bestämmelserna i URL och FotoL skall tillämpas också med avseende på annat land.

Tillämpningsföreskrifter av nyss nämnt slag har också utfärdats. De innebär i stort sett att URL:s och FotoL:s regler skall tillämpas också på prestationer, som har anknytning till annat land som är anslutet till någon av de internationella konventionerna – Bernkonventionen, Världskonventionen, Romkonventionen, Fonogramkonventionen och Europeiska överenskommelsen om skydd för televisionsändringar.

I enlighet med det ovan anförda kommer de av DAK föreslagna ändringarna i URL och FotoL i första hand att avse endast prestationer av svenska medborgare och prestationer som i övrigt i upphovsrättsligt avseende kan sägas ha sitt ursprung här i landet. Med hänsyn till syftet med den föreslagna arkiveringsverksamheten är det emellertid angeläget att så vitt möjligt utsträcka tillämpningen av de föreslagna bestämmelserna till att gälla också i förhållande till andra länder. Det återstår därför att undersöka ifall de av kommittén föreslagna ändringarna är förenliga med den internationella regleringen.

Enligt art. 9: 2 i Bernkonventionen får unionsländerna tillåta mångfaldigande av litterära och konstnärliga verk i vissa särskilda fall under förutsättning att mångfaldigandet inte gör intrång i det normala utnyttjandet av verket och ej heller oskäligt inkräktar på upphovsmannens legitima intressen.

Vidare får enligt Romkonventionen unionsland till förmån för vissa kulturella och andra samhällseliga intressen föreskriva undantag från reglerna om skydd för utövande konstnärer, framställare av fonogram och radio- och tv-företag. Undantag får medges (art. 15) bl.a. i fråga om utnyttjande för enskilt bruk och för undervisning eller vetenskaplig forskning.

Enligt Fonogramkonventionen (art. 6) får konventionsstat, som beeder fonogramframställare skydd genom upphovsrätt, annan särskild rätt eller straffrättsliga sanktioner, göra samma slags inskränkningar i skyddet som är tillåtna i fråga om skyddet för upphovsrätten till litterära och konstnärliga verk. Tvångslicens får dock inte förekomma annat än om kopieringen sker uteslutande för användning i undervisning eller vetenskaplig forskning och licensen gäller kopiering endast på konventionsstatens område och ej utsträcks till att gälla utförsel av kopior.

Slutligen innehåller Europeiska överenskommelsen om skydd för televisionsändringar bestämmelser som medger att anslutet land kan inskränka skyddet i vissa hänseenden. Detta gäller bl.a. upptagningar och mångfaldigande för enskilt bruk och undervisning (art. 3).

Enligt kommitténs mening faller de föreslagna reglerna för arkive-

ringsverksamheten inom ramen för de möjligheter som de olika internationella överenskommelserna öppnar för medlemsland att föreskriva inskränkningar i skyddet för rättighetshavarnas prestationer. Något hinder kan därför inte anses föreligga mot att regleringen utsträcks till att gälla också i förhållande till andra länder.

11 Organisatoriska frågor m.m.

11.1 En eller flera arkivinstitutioner

Enligt direktiven skall DAK utreda bl.a. frågor rörande arkivering av ljud- och bildupptagningar hos SR samt i samråd med SR redovisa problemen och rekommendera de åtgärder som ur arkivsynpunkt kan föreligga för sådana samlingar av ljud- och bildupptagningar hos SR som är av betydelse för forskningen. Genom tilläggsdirektiv fick DAK vidare i uppdrag att utreda allmänna arkiveringsproblem sammanhängande med ljud- och bildupptagningar samt därvid särskilt beakta frågan om nationalfonotekets framtida ställning och möjligheterna till samverkan mellan skilda institutioner på detta område.

I det föregående har kommittén redovisat överväganden och förslag som gäller tekniska och rättsliga frågor i samband med utvidgad arkivering av ljud- och bildupptagningar. Här närmast skall frågor om hur arkiveringsverksamheten bör organiseras i framtiden behandlas.

Såsom framgår av redogörelsen i kapitel 2 bedriver SR för närvarande en ganska omfattande arkiveringsverksamhet, i första hand för att tillgodose eget behov av material för programverksamheten men även i viss utsträckning för att tillgodose forskningens intressen. Vid SR arkiveras både ljud- och bildupptagningar. Någon egentlig forskarservice förekommer inte, bl.a. på grund av brist på resurser och upphovsrättsliga hinder. Nationalfonoteket (se kapitel 3) samlar in och bevarar i stor utsträckning ljudupptagningar (fonogram) och överväger att börja arkivera även bildupptagningar, när videokassetter och liknande typer av videogram mera allmänt introduceras på den svenska marknaden. Arkivmaterialet vid nationalfonoteket hålls tillgängligt för forskning och enskilt studium på platsen. Nationalfonoteket saknar dock för närvarande tillräckligt stora lokaler för sin verksamhet. Film-institutet har i sitt filmarkiv ett betydande antal bildupptagningar såsom biograflångfilmer och kortfilmer. Någon mera utvecklad service åt forskare förekommer inte. Anledningarna härtill är flera. Ett avgörande hinder är bristen på tekniska och personella resurser. I många fall finns det även upphovsrättsliga hinder.

Kommittén har övervägt olika möjligheter att i framtiden organisera arkiveringsverksamheten och då närmast följande tre alternativ.

Alternativ 1

Arkiveringsverksamheten vid nationalfonoteket, SR och filminstitutet byggs ut inom dessa institutioner.

Alternativ 2

Arkiveringsverksamheten vid nationalfonoteket och filminstitutet byggs ut inom dessa institutioner. Nationalfonoteket arkiverar ljudupptagningar, filminstitutet bildupptagningar. Radiosändningar arkiveras vid nationalfonoteket och tv-sändningar vid filminstitutet. SR arkiverar ej något för forsknings- och studieändamål.

Alternativ 3

Arkiveringen av ljud- och bildupptagningar samlas till en central institution, antingen till någon nu bestående institution eller till en nybildad.

Om man först ser till ändamålet med arkiveringen, att tillgodose forskningens och allmänhetens intresse, har särskilt alternativ 1 men även alternativ 2 den nackdelen att arkivmaterialet blir uppdelat på olika arkivbildande institutioner. Svårigheterna att få en samlad bild av arkivmaterialet ökar därmed. Härtill kommer att den gränsdragning mellan ljudupptagningar och bildupptagningar, som än så länge i allmänhet görs – det finns t.ex. en fonogrambransch och en filmbransch – sannolikt kommer att te sig mindre naturlig i framtiden. Redan nu kompletteras bildupptagningar av typen biograffilmer och liknande så gott som alltid med ljud. Det förefaller troligt att ljudupptagningar i framtiden i tilltagande utsträckning kommer att åtföljas av bilder även om ljudupplevelsen är det väsentligaste, t.ex. en upptagning av ett orkesterframförande i både ljud och bild. Det kan antas att de medier, som är under utveckling (videokassetter, bildskivor osv.), kommer att bidra till detta.

Med den av kommittén föreslagna tekniska lösningen att såväl ljud- som bildupptagningar bevaras på magnetband vinner man med alternativ 3 den fördelen att allt arkivmaterial kan bevaras i lokaler med likartat arkivklimat. Alternativ 3 är emellertid förmånligt även om man skulle välja att bevara upptagningar också på andra databärare än magnetband, t.ex. på film. Lokaler med olika arkivklimat behöver inte iordningställas vid mer än en institution.

Vid en utvidgad verksamhet med arkivering och tillhandahållande av arkivmaterialet för forsknings- och studieändamål innebär alternativ 1 att alla tre arkivinstitutionerna var för sig måste rustas upp väsentligt. Detta skulle uppenbart medföra behov av mera personal. Härtill kommer merkostnader för teknisk utrustning och lokaler. Ur denna synpunkt ter sig alternativ 2 fördelaktigare så till vida att ljudupptag-

ningarna koncentreras till en institution med teknisk utrustning och personal avpassad därefter och att bildupptagningarna på motsvarande sätt koncentreras till en institution. Enligt kommitténs mening är emellertid alternativ 3 att föredra framför de två andra alternativen om man ser till behovet av lokaler, teknisk utrustning och personal.

Vad gäller alternativ 1 kan vidare framhållas att SR har till huvuduppgift att producera radio- och tv-program. Det är därför naturligt att företagets arkiveringsverksamhet i första hand tar sikte på behovet av material för programverksamheten. SR har dock försökt att så långt resurserna räcker också ta hänsyn till forskningen. Forskningens behov skulle även i framtiden kunna tillgodoses inom företaget. Principiellt sett kan det dock enligt kommitténs mening starkt ifrågasättas om inte SR:s programverksamhet bör vara helt skild från en arkiveringsverksamhet som tar sikte på forskning och annat liknande studium. Hos SR anser man att detta senare är en för företaget i viss mån främmande uppgift som bör ligga utanför företaget.

Övervägande skäl talar för att den med DAK:s förslag avsedda arkiveringen av ljud- och bildupptagningar förläggs till en gemensam central institution enligt alternativ 3. Denna institution bör alltså ha till uppgift att arkivera upptagningar oavsett om det gäller radio- eller tv-sändningar, fonogram, biograffilmer, videokassetter eller annat.

En huvuduppgift för arkivinstitutionen bör vara att tillgodose forskningens intresse. Med hänsyn härtill förefaller det lämpligast att institutionen får ställningen av statlig myndighet.

En annan fråga är om man för arkiveringen skall bilda en fristående institution eller om verksamheten skall knytas till en förut existerande statlig institution. För närvarande ingår nationalfonoteket i kungl. biblioteket.

Såvitt DAK kan bedöma, kan den föreslagna verksamheten bedrivas lika väl i den ena formen som i den andra. Tekniskt och lokalmässigt kan ljud- och bildarkivet byggas upp på samma sätt, oberoende av om man väljer den ena eller den andra lösningen. Avgörande för valet är närmast, om man kan minska kostnaderna för arkiveringen genom att samordna arkivets administrativa funktioner med motsvarande funktioner hos en bestående institution. I denna fråga vill kommittén hänvisa till att utredningar för närvarande pågår angående den framtida organisationen av den offentliga biblioteksverksamheten. Även styrelsefunktionen inom det offentliga arkivväsendet skall utredas.

Enligt DAK:s mening bör frågan om huvudmannaskapet för den förordade arkivinstitutionen tas upp till behandling inom ramen för det planeringsarbete som pågår eller förestår på ovan angivna områden. DAK anser sig därför inte böra lägga fram något förslag om huvudmannaskapet. Det får förutsättas att frågan om huvudmannaskapet blir föremål för fortsatta överväganden inom utbildningsdepartementet och en särskild organisationskommitté.

11.2 Arkivinstitutionens uppgifter

11.2.1 *Insamling av material*

Radiosändningar

I avsnitt 8.2 har DAK föreslagit att radions riksprogram och utlandsprogram, liksom de regionala och lokala radiosändningarna, i sin helhet skall spelas in på magnetband för arkiveringsändamål. Uptagningarna skall enligt kommitténs förslag också fylla uppgiften som referensupptagningar.

Frågan är då för det första om inspelningen skall ske på den plats från vilken sändningarna utgår – radiohuset i Stockholm respektive regionala och lokala kontor ute i landet – eller vid arkivinstitutionen via etern eller kabel. För det andra är frågan om inspelningen skall göras med hjälp av personal och teknisk utrustning som tillhandahålls av programföretaget eller av arkivinstitutionen.

Vad gäller den första frågan talar tekniska och ekonomiska skäl för att inspelningen görs vid programföretaget. Den tekniska tillförlitligheten blir därigenom bättre. Riskerna för avbrott i inspelningsverksamheten genom fel på sändare och kabelbrott elimineras. Även ekonomiskt sett är det fördelaktigare att göra inspelningarna vid programföretaget. Kostnaderna för överföring av sändningarna till arkivet via kabel skulle bli relativt höga, särskilt i fråga om regionala och lokala sändningar (beträffande dessa sändningar torde kabelöverföring i allmänhet vara det enda tänkbara på grund av sändarnas begränsade räckvidd).

Inspelningen kan ombesörjas av programföretaget med dess personal och utrustning eller med personal och teknisk utrustning från arkivinstitutionen. Om inspelningsverksamheten förläggs till programföretaget torde personalkostnaden bli lägst ifall programföretagets personal sköter inspelningen. För närvarande sköter programföretagets ordinarie tekniska personal referensinspelningarna. För den med kommitténs förslag avsedda inspelningsverksamheten krävs särskild teknisk utrustning och redan av den anledningen kan det inte bli fråga om att använda programföretagets ordinarie tekniska utrustning. Såsom framhållits i avsnitt 10.3.2 får det även ur upphovsrättslig synpunkt anses betydelsefullt att en klar gräns dras mellan inspelningar som programföretaget gör för programverksamheten samt inspelningar för arkiveringsändamål.

En särskild fråga är om programföretaget eller arkivinstitutionen skall stå för inspelningskostnaden. För närvarande bestrider programföretaget kostnaderna för referensupptagningarna. Denna kostnad är nu relativt ringa. Om kommitténs förslag genomförs ökar emellertid såväl maskin- som bandkostnader (magnetbanden kan inte användas på nytt utan överlämnas till arkivet). Dessutom kan kommitténs förslag komma att påverka personalkostnaden något. Ersättningsfrågan torde emellertid få lösas genom avtal mellan staten och programföretaget.

Om, såsom kommittén föreslår, arkivinspelningen ombesörjs av programföretaget, återstår frågan när programföretaget skall överlämna

inspelningarna till arkivinstitutionen. De nuvarande referensupptagningarna förvaras hos programföretaget minst sex månader och enligt föreskrifter i tillämpningskungörelsen till radioansvarighetslagen är programföretaget skyldigt att bereda justitiekanslern och vissa andra berörda tillgång till upptagningarna. På grund av avtalet mellan staten och SR är programföretaget dessutom skyldigt att ge radionämnden tillgång till referensupptagningarna.

Som utvecklas närmare i avsnitt 11.2.4 föreslår kommittén att uppgiften att tillhandahålla referensupptagningar skall överflyttas från programföretaget till arkivinstitutionen. Med hänsyn härtill är det angeläget att upptagningarna snarast möjligt överlämnas till arkivet. Även ur andra synpunkter kan det anses angeläget att inspelningarna så snart som möjligt kommer till arkivet. Detta kan visserligen i allmänhet inte anses påkallat av hänsyn till forskare. Såsom utvecklats i avsnitt 10.4.3 skall arkivmaterialet emellertid enligt kommitténs förslag tillhandahållas även för vissa andra studieändamål än forskning och i en del sådana fall torde det föreligga önskemål om att få ta del av upptagningarna kort tid efter sändningstillfället. Sammanfattningsvis föreslår DAK alltså att programföretaget skall ombesörja arkivinspelningen av radiosändningarna med en för ändamålet särskilt avsedd teknisk utrustning (se avsnitt 8.2) och att upptagningarna skall överlämnas till arkivet i omedelbar anslutning till inspelningstillfället. Dessa frågor torde kunna regleras genom avtal mellan staten och programföretaget.

Tv-sändningar

I avsnitt 8.3 har kommittén förordat att tv-sändningarna i sin helhet spelas in på magnetband för arkiveringsändamål. Dessa upptagningar skall enligt kommitténs förslag även fungera som referensupptagningar.

Vad gäller frågorna om inspelningen skall ske vid programföretaget eller vid arkivinstitutionen och om programföretaget skall ombesörja inspelningen har kommittén samma uppfattning som i fråga om radiosändningarna. DAK föreslår alltså att arkivinspelningen skall ske vid programföretaget och handhas av företagets personal men med en för ändamålet särskilt avsedd teknisk utrustning. Överföringen till arkivmedium skall ske vid arkivinstitutionen.

Liksom i fråga om radiosändningarna finner kommittén att gjorda inspelningar bör överlämnas till arkivet snarast möjligt.

Kostnaderna för inspelningsverksamheten och skyldigheten för programföretaget att ombesörja inspelningen torde kunna regleras genom avtal mellan staten och programföretaget.

Övrigt

Enligt den av DAK föreslagna lagen om arkivexemplar av vissa ljud- och bildupptagningar (se avsnitt 10.3.3 och 10.3.4) skall som regel ett exemplar av varje offentliggjord ljudupptagning eller upptagning av rörliga bilder överlämnas till arkivinstitutionen. En viktig uppgift för

institutionen blir att bevaka att den föreskrivna leveransskyldigheten fullgörs. Detta kontrollarbete torde kunna underlättas genom fortlöpande kontakter med andra institutioner på området, såsom SR (Grammofonarkivet och Tv-arkivet) och Filminstitutet samt genom studium av tillgänglig litteratur på området (film- och skivkataloger, nyhetsmeddelanden osv.).

I den föreslagna leveranslagen görs vissa inskränkningar i skyldigheten att avlämna arkivexemplar. Ljudupptagningar med en viss mindre upplaga (mindre än 20 ex.) är helt undantagna från avlämningskyldigheten. Är upplagan något större (20–99 ex.) skall arkivexemplar avlämnas endast på begäran. I båda fallen ankommer det på arkivet att ta initiativ till förvärv av arkivexemplar.

För närvarande bedriver bl.a. nationalfonoteket egen inspelningsverksamhet. Man gör t.ex. bandupptagningar av intervjuer med framträdande svenskar (se avsnitt 3.3.2). Den av kommittén föreslagna arkivinstitutionen bör ges möjlighet att fortsätta en sådan inspelningsverksamhet, så småningom utbyggd också till att omfatta bildupptagningar.

11.2.2 *Katalogisering*

Det material i form av ljud- och bildupptagningar, som enligt kommitténs förslag skall arkiveras, kommer att medföra stora krav vad gäller katalogiseringen. En arkivinstitution med omfattande forskarservice kräver en noggrann och mångfasetterad katalogisering av materialet. Erfarenheter från bl.a. nationalfonoteket och motsvarande utländska institutioner samt från SR:s olika arkivenheter pekar mot att ju mer utvecklad katalogiseringen är (ju fler sökingångar det finns), desto mindre arbete krävs från arkivpersonalens sida för att få fram önskat arkivmaterial.

Följande krav bör ställas i fråga om sökingångar i arkivinstitutionens katalogsystem.

1. Namnkatalog (helst uppdelad på upphovsmän och artister).
2. Titelkatalog, inkl. hänvisning från översatta titlar till originaltitlar m.m.
3. Systematisk katalog (eventuellt kombinerad med nyckelord).
4. Produktionsnummer- och accessionskatalog.
5. Kronologisk katalog (datumkatalog, främst för radio- och tv-sändningarna).

I huvudsak finns det två alternativa lösningar i fråga om katalogiseringen. Den kan ske antingen med hjälp av konventionella metoder – kortkataloger – eller med hjälp av automatisk databehandling (ADB). En konventionell katalogisering skulle kräva mycket personal och ställa sig förhållandevis dyr. För katalogiseringen av radiosändningarna skulle behövas uppskattningsvis 15–20 katalogisatörer, jämte 7–8 personer för utskrift av kortstenciler, hänvisningar m.m. För tv-sändningarna skulle behövas 10–12 katalogisatörer och 6–7 personer för ut-

Tabell 11.1. Förteckning över SR:s kataloger

A05	Grammofonarkivets 78-varvsskivor
A06	Grammofonarkivets 33- och 45-varvsskivor
A33	Samtliga radio- och tv-program
C02	Tv-arkivets journalfilmer
C04	Tv-arkivets övriga tv-inspelningar

skrifter. För övrigt arkivmaterial (fonogram, filmer osv.) skulle behövas 8–10 katalogisatörer jämte 4–5 personer för utskrifter. Enligt denna grova uppskattning skulle det alltså behövas ca 50–60 anställda enbart för katalogiseringsarbetet.

Kommittén har övervägt i vad mån katalogiseringsfrågan kan lösas genom samarbete med SR. Vid SR finns ett antal kataloger vars uppgifter lagras och bearbetas med ADB-system. Det finns fem olika kataloger, därav en programkatalog med uppgifter om samtliga sända radio- och tv-program med undantag för program med enbart telegamläsning, sportnyheter, trailers och löpsedlar. Ej heller medtas grammofonmusikprogram utan programvärd.

Innehållet i de olika katalogerna framgår av tabell 11.1.

Kompleta utskrifter av katalogerna utkommer två gånger om året. Dessemellan utkommer för varje månad supplement. Utskrifterna föreligger i allmänhet ca två veckor efter utgången av respektive tidsperiod. Utskriften sker inte på papper utan på s.k. mikrofiche (mikrofilmblad med starkt förminskad text som läses genom särskild läsapparat).

SR:s kataloger och då framför allt programkatalogen fyller de krav i fråga om ingångsmöjligheter som kommittén i det föregående ställt upp. Ingångsmöjligheterna (sökbegreppen) framgår av tabell 11.2.

SR:s kataloger innehåller uppgifter om sådant material som används i företagets verksamhet. Till den av kommittén föreslagna arkivinstitutionen kommer emellertid att levereras även annat ljud- och bildmaterial. SR:s kataloger behöver därför kompletteras för att kunna fylla arkivets behov. Kompletteringen torde få ske genom katalogisering vid arkivinstitutionen.

En tänkbar lösning är att särskilda kataloger upprättas för sådant material som inte omfattas av SR:s kataloger (en del fonogram, bio-

Tabell 11.2. Sammanställning av ingångsmöjligheterna i SR:s kataloger

Katalogtyp	Ingångsmöjligheter						
	Titel	Namn	Upphovsmän	Artister	Systematik*	Accessionsnummer	Kronologisk förteckning
A05	+	+				+	
A06	+		+	+	+	+	
A33	+	+			+	+	+
C02	+	+			+	+	
C04	+	+			+	+	+

* Förteckning efter ämneskategori enligt SAB:s system.

graffilmer osv.). Det är emellertid angeläget att de uppgifter som arkivet katalogiserar såvitt möjligt integreras med SR:s kataloger. Detta är också möjligt. Från SR har kommittén inhämtat att företaget är berett att mot ersättning samköra uppgifterna i SR-katalogerna med de kataloguppgifter som kan komma från arkivinstitutionen och att tillhandahålla kompletta ADB-baserade kataloger över arkivets material. En förutsättning är att arkivet utrustas med skrivmaskiner för optisk läsning (OCR) och iordningställer materialet så att det kan läsas in i datorn tillsammans med SR:s eget material.

Ur såväl praktisk som ekonomisk synpunkt ställer det sig fördelaktigast om arkivinstitutionen abonnerar på SR:s kataloger för radio- och tv-materialet, kompletterade med uppgifter om övrigt material i arkivet.

Vid kontakter med SR har kommittén fått vissa kalkyler som avser arkivinstitutionens behov av kataloger samt kostnaderna för detta.

Utgångspunkter för beräkningarna är bl.a. följande.

1. Arkivinstitutionen ombesörjer katalogiseringen (inkl. systematisering och utskrift för maskinell läsning m.m.) av material som inte omfattas av SR:s ordinarie kataloger.
2. Systemarbete och programmering sker vid SR.
3. Utskrifter av kataloger sker dels på papper dels på mikrofiche.

För arkivinstitutionens löpande behov torde det vara tillräckligt om tre av SR:s kataloger används, nämligen A06 (Grammofonarkivet), A33 (programkatalogen) och C04 (Tv-arkivets inspelningar med undantag av journalfilmerna). Dessa tre kataloger behöver årligen kompletteras med uppgifter om andra ljud- och bildupptagningar i arkivet, nämligen A06 med uppgifter om ca 3 000 fonogram, A33 med uppgifter om ca 1 000 icke kommersiella fonogram samt C04 med uppgifter om ca 800 filmer och videogram.

Katalogerna för arkivets räkning bör framställas endast halvårsvis. De torde kunna kompletteras genom att arkivet får tillgång till SR:s programtidning och programtablåer för det nyaste materialet.

Den årliga kostnaden som enligt förslaget faller på katalogarbete utfört vid SR, skulle för första året uppgå till 25 000–30 000 kr (1973 års priser). Kostnaden stiger därefter i takt med att innehållet i katalogerna ökar.

Arkivinstitutionen bör ges möjlighet att med samlingarna införliva ljud- och bildupptagningar som nu bevaras vid andra institutioner, bl.a. hos SR, nationalfonoteket och filminstitutet (se avsnitt 11.3).

Sådant material bör katalogiseras enligt samma system som övrigt material vid arkivinstitutionen. Vad gäller material från SR:s Inspelningsarkiv och Tv-arkiv löses katalogiseringsproblemet genom att institutionen får tillgång till katalogerna A33 och C04. Nationalfonoteket har ett stort antal 78-varvsskivor, varav merparten ännu ej är katalogiserad. I den mån skivorna införlivas med arkivinstitutionens samlingar krävs katalogisering (dels av okatalogiserade skivor, dels av skivor, som katalogiserats vid nationalfonoteket, med hjälp av kortkatalog för anpassning till arkivets ADB-baserade kataloger). Katalogiseringen av

78-varvsskivorna torde kunna ske genom att arkivet abonnerar på SR:s katalog A05 (Grammofonarkivets 78-varvsskivor) och att denna katalog kompletteras med uppgifter om 78-varvsskivor som finns vid nationalfonoteket men ej i SR:s Grammofonarkiv.

För det katalogiseringsarbete som skall utföras vid arkivinstitutionen behövs dels personal, dels viss teknisk utrustning, såsom läsapparater för mikrofiche, skrivmaskiner för optisk läsning och uppspelningsapparat (ljud- och videobandspelare). Kommittén återkommer till kostnaderna för detta i kapitel 12.

11.2.3 Gallring

DAK har tidigare hävdad (se avsnitt 7.2) att det är av stor vikt för framtida forskning på skilda områden att information, opinionsbildning, kulturella framställningar m.m. som offentliggörs genom de nya medierna blir bevarade för framtiden i en omfattning som någorlunda motsvarar vad som är fallet med tryckta skrifter – man bör i princip sträva efter total arkivering. Kommittén har emellertid också framhållit att inte heller den nyssnämnda principiella ståndpunkten helt utesluter viss gallring. Även bortsett från rena dubblettexemplar kan det visa sig nödvändigt att gallra för att nedbringa arkivbeståndet. Denna gallring blir emellertid lättare att genomföra efter en tid, då man fått bättre överblick över vad som kan vara av intresse för framtida forskning och annat studium.

I fråga om tv-sändningarna har DAK ansett sig böra föreslå viss gallring omedelbart vid överföringen på arkivmedium (kapitel 9).

En viktig uppgift för arkivinstitutionen blir att verkställa den gallring som bedöms nödvändig och önskvärd. Frågan är då vem som skall fatta gallringsbesluten. En möjlighet är att knyta en särskild gallringskommitté eller nämnd till institutionen. Denna kommitté eller nämnd skulle ha till uppgift att dra upp allmänna riktlinjer för gallringen.

En annan möjlighet är att överlåta åt institutionen att själv fatta gallringsbesluten. Inom det offentliga arkivväsendet fattas gallringsbesluten i regel av riksarkivet. Det är vanligt att riksarkivet kontakter t.ex. olika myndigheter och institutioner eller enskilda forskare för att inhämta synpunkter på gallringsfrågorna, innan beslut fattas.

Ett system liknande det senare nämnda synes vara att föredra för arkivinstitutionen. Det kan tänkas närmare utformat på det sättet att institutionen i administrativ ordning får mera generellt hållna riktlinjer för gallring och att institutionen sedan inom ramen för dessa riktlinjer utformar de närmare reglerna för gallringsverksamheten efter samråd med riksarkivet och andra myndigheter, forskningsinstitutioner och sakkunniga.

11.2.4 Tillhandahållande av arkivmaterial

Arkivexemplaren av ljud- och bildupptagningar bör som regel inte användas för institutionens löpande verksamhet med service åt allmänheten. Förutom att exemplaren förslits vid varje uppspelning föreligger

en risk att de kan skadas eller förstöras. Man kan exempelvis inte bortse från faran att ett band avmagnetiseras till följd av felaktigt handhavande av bandmaskinen. Med hänsyn härtill bör i regel kopior (i form av ljud- och videokassetter) framställas, då besökande önskar ta del av en upptagning. I fråga om upptagningar som efterfrågas ofta kan tillämpas den rutinen att en kopia framställs av arkivexemplaret och att denna kopia i fortsättningen används för framställning av kopior åt besökande.

Arkiverade upptagningar skall tillhandahållas bl.a. för forskning och visst annat studium. Vad gäller radio- och tv-sändningar föreslår DAK att arkivinspelningarna dessutom skall fungera som referensupptagningar. Anledningarna är följande.

I avsnitt 8.2 och 8.3 har övervägts olika tekniska lösningar av inspelningsförfarandet. DAK har därvid stannat för att föreslå lösningar som bygger på att upptagningarna skall fungera som både arkivinspelningar och referensupptagningar. Lösningarna innebär en förbättring av ljud- och bildkvaliteten på referensupptagningarna i förhållande till nuläget. Ur kostnadssynpunkt ter sig arrangemanget också fördelaktigt.

För närvarande är programföretaget skyldigt att tillhandahålla utskrifter av referensupptagningar och att hålla upptagningarna tillgängliga för uppspelning. Denna uppgift är av annan art än företagets huvuduppgift, att producera program.

Det vore i och för sig tänkbart att låta inspelningarna ligga kvar hos programföretaget under den tid de fyller funktionen som referensupptagningar för att sedan överlämna dem till arkivet. Det skulle emellertid då uppstå svårigheter att tillhandahålla materialet för forskning och studium. Det torde nämligen i en del fall föreligga berättigade önskemål att få ta del av inspelningarna relativt kort tid efter sändningstillfället (jfr avsnitt 10.4.3 och 11.2.1). Kommittén anser det därför lämpligast att uppgiften att bevara och tillhandahålla inspelningarna i deras egenskap av referensupptagningar överflyttas från programföretaget till arkivinstitutionen. Denna uppgift går mycket väl att förena med arkivinstitutionens övriga uppgifter.

Såsom tidigare nämnts, bl.a. i avsnitt 10.4.2, har enligt 7 § kungörelsen (1967: 266) om tillämpningen av radioansvarighetslagen (RAK) justitiekanslern rätt att ta del av referensupptagningarna och att få utskrift av vad som yttrats i radio- eller tv-program. Vidare är programföretaget (SR) med visst undantag skyldigt att låta enskild, som anser att yttrandefrihetsbrott begåtts mot honom eller att han lidit skada på grund av sådant brott, ta del av ifrågavarande program på platsen (hos programföretaget) och att få utskrift av det som yttrats i programmet. Programföretaget får inte betinga sig ersättning för tillhandahållandet. Enligt avtalet mellan staten och SR skall programföretaget dessutom (9 §) utan onödigt dröjsmål tillstålla radionämnden det material som behövs för nämndens granskningsverksamhet.

De ovan nämnda uppgifterna, som för närvarande åligger programföretaget i fråga om referensupptagningarna, skall med kommitténs förslag i stället fullgöras av arkivinstitutionen.

Arkivets möjligheter att tillhandahålla material för forskning eller

annat studium begränsas i första hand av den upphovsrättsliga regleringen på området. Enligt kommitténs förslag skall arkiverade upptagningar kunna tillhandahållas för forskning och för visst studium utan att samtycke behöver inhämtas från rättighetshavarna. Utnyttjande av arkivmaterialet utöver detta förutsätter i princip avtal med berörda rättighetshavare (jfr avsnitt 10.4.5).

I den mån avtal kan träffas föreligger möjligheter att tillhandahålla arkivmaterial t.ex. i form av kopior som utlämnas till utbildningsanstalter eller studiecirklar eller direkt till allmänheten.

En särskild fråga är om tillhandahållandet skall ske mot ersättning eller gratis. I detta sammanhang bortses från tillhandahållandet enligt RAK. Detta tänkes ske utan avgift även i fortsättningen.

Vid offentliga arkiv och bibliotek tillhandahålls materialet gratis. Ömtåligt eller svärersätligt material utlämnas som regel inte i original utan kopior framställs. I den föreslagna arkivinstitutionen för ljud- och bildupptagningar kommer den övervägande delen av arkivmaterialet att vara ömtåligt och i många fall svärersätligt, och man bör därför, såsom nämnts ovan, i regel framställa en kopia när en arkiverad upptagning skall tillhandahållas.

För kostnadsfritt tillhandahållande talar att särskilt forskning får betraktas som ett allmänt intresse. Man kan dock inte bortse från att kopiekostnaderna kan komma att uppgå till relativt höga belopp. En möjlighet är att differentiera avgifterna med hänsyn till det ändamål arkivmaterialet skall utnyttjas för. DAK anser emellertid att man bör sträva efter så enhetlig och administrativt lätthanterlig avgiftsdebitering som möjligt. Dessutom kan det i många fall bli svårt att avgöra huruvida det uppgivna studieändamålet skall hänföras till den ena eller den andra kategorien. DAK har därför stannat för att föreslå att tillhandahållandet av arkiverade ljud- och bildupptagningar i princip skall ske mot avgift.

Avgifterna kan utformas på olika sätt, antingen så att de täcker institutionens beräknade totala kostnader för framställningen av en kopia – både fasta och rörliga kostnader – eller så att de täcker enbart de rörliga kostnaderna, i första hand bandkostnad och eventuell ersättning till rättighetshavare. DAK föreslår att arkivinstitutionen i samråd med riksrevisionsverket utformar avgifterna för kopior, som tillhandahålls, med hänsyn endast till institutionens rörliga kostnader för kopiorna.

För uppspelning av ljud- och bildupptagningar i arkivinstitutionen behövs viss teknisk utrustning. Behovet av teknisk utrustning blir beroende av besöksfrekvensen och är svårt att uppskatta mera exakt. För uppspelning av ljudupptagningar behövs skivspelare, bandspelare för öppna spolar, kassettbandspelare, förstärkare, kontrollorgan, högtalare och hörtelefoner. För uppspelning av bildupptagningar krävs videokassettbandspelare, tv-mottagare, kontrollorgan m.m.

Viss teknisk utrustning behövs också för framställning av de kopior som skall tillhandahållas. För detta krävs bl.a. skivspelare, ljudbandspelare, kassettbandspelare, kontrollorgan, filterutrustning osv.

För kopiering krävs dessutom ett förråd av magnetband.

Kommittén återkommer till kostnaderna för den ovan nämnda utrustningen i kapitel 12.

11.2.5 *Kopieringsverksamhet*

I närmast föregående avsnitt har framhållits att man som regel bör framställa kopior då arkiverade upptagningar skall tillhandahållas för besökande. Härutöver torde emellertid behövas kopiering också för andra ändamål.

Såsom framgår av avsnitt 8.3 och kapitel 9 föreslår DAK att samtliga tv-sändningar spelas in för arkiveringsändamål men att en del inspelningar efter en tid gallras ut. Denna gallring torde kunna ske så snart den tid – 6 månader – utgått under vilken inspelningarna skall bevaras som referensupptagningar. Gallringen skall enligt kommitténs förslag tillgå så att de originalinspelningar, som skall bevaras, vid arkivinstitutionen kopieras på nya videoband. Närmare redogörelse för kopieringsförfarandet och kostnaderna härför har lämnats i avsnitt 8.3.1.

Av avsnitt 8.5 framgår att andra bildupptagningar än tv-sändningar enligt kommitténs förslag skall överföras på särskilda videoband enligt en högkvalitativ metod. Närmare redogörelse för detta kopieringsförfarande har lämnats i avsnitt 8.5.

Såsom framhållits i avsnitt 8.1 kan ljud- och bildupptagningar som arkiveras på magnetband, såvitt man kan bedöma, bevaras under relativt lång tid utan att undergå någon nämnvärd kvalitativ försämring. Man kan dock inte helt bortse ifrån att det så småningom kan visa sig nödvändigt att överföra en del upptagningar på nya band, t.ex. till följd av ojämn kvalitet på magnetbanden. Såsom tidigare framhållits (avsnitt 7.2) torde vidare problemen med att bevara inspelningarna för mycket lång framtid ännu inte vara slutgiltigt lösta utan man får följa den tekniska utvecklingen och resultaten av undersökningar av databärarnas arkivbeständighet. Det är också tänkbart att nya databärare, på vilka informationen kan packas tätare, utvecklas och att konvertering då anses motiverad.

11.2.6 *Publiceringsverksamhet*

Nationalfonoteket bedriver för närvarande viss publiceringsverksamhet (jfr avsnitt 3.3.2). Bl.a. ger man ut diskografier samt en skivserie "Svenska Röster".

Vissa utländska ljud- och bildarkiv bedriver också publiceringsverksamhet (avsnitt 3.4). Det italienska statsdiskoteket publicerar t.ex. förteckningar över nyutkomna grammofonskivor och ger ut musikhistoriska serier på grammofonskiva. Vidare ger British Institute of Recorded Sound (BIRS) ut facktidskriften Recorded Sound.

Publiceringsverksamhet av liknande slag bör enligt DAK:s mening bedrivas av den föreslagna arkivinstitutionen för ljud- och bildupptagningar. Bl.a. bör institutionen ha möjlighet att årligen ge ut kataloger över material som inkommit till arkivet, grammofonskivor, biograffilmer osv. (jfr bl.a. med konsertbyråutredningens förslag om diskogra-

fier, SOU 1971: 73, s. 107, samt filmutredningens förslag om central katalogisering och registrering av film och videogram, SOU 1970: 73 och 1972: 9).

11.2.7 *Bevakning av den tekniska utvecklingen*

De moderna databärarna utvecklas snabbt och nya tillkommer. Denna utveckling måste noggrant bevakas. Kommittén anser att arkivinstitutionen bör medverka i den bevakning av den tekniska utvecklingen inom hithörande område som bedrivs främst av riksarkivet.

11.3 Övertagande av arkivmaterial från andra institutioner

Enligt kommitténs förslag skall arkivinstitutionen arkivera ljud- och bildupptagningar för forsknings- och andra studieändamål. Frågan är då hur man skall förfara med äldre arkivmaterial som finns bevarat hos andra institutioner, i första hand hos SR, nationalfonoteket och Filminstitutet. Mycket av detta material får anses värdefullt särskilt ur forskningssynpunkt.

Vad först gäller SR:s arkiv torde frågan få lösas avtalsvägen, antingen så att originalmaterial överlämnas till arkivinstitutionen eller så att denna får möjlighet att framställa kopior. I första hand avses ljud- och bildupptagningar som förvaras i SR:s inspelningsarkiv respektive tv-arkiv. Det är emellertid önskvärt att arkivinstitutionen också får tillgång till s.k. kringmaterial till programmen, såsom programmanuskript och liknande.

Materialiet i Filminstitutets filmarkiv kan inte utan vidare överföras till arkivinstitutionen. En anledning är att Filminstitutet behöver materialet för sin verksamhet. Detta skulle dock kunna lösas genom att arkivinstitutionen får kopior. Emellertid tillkommer den omständigheten att en stor del av arkivmaterialiet utgörs av depositioner, dvs. material som får utnyttjas endast i enlighet med depositionsvillkoren. Det finns dock anledning anta att arkivinstitutionen i många fall genom avtal med berörda rättighetshavare kan få rätt att framställa kopior.

Nationalfonotekets samlingar torde i huvudsak kunna överföras till arkivinstitutionen utan särskilda avtal med rättighetshavarna. Kommittén föreslår att det arkivmaterial som finns hos nationalfonoteket, när arkivinstitutionen börjar sin verksamhet, i princip överförs till denna.

Bl.a. teatrar och konsertföreningar gör inspelningar av sina föreställningar för eget bruk men också för forskningsändamål. Arkivinstitutionen bör ha möjlighet att antingen överta sådana inspelningar eller att få kopior av dem.

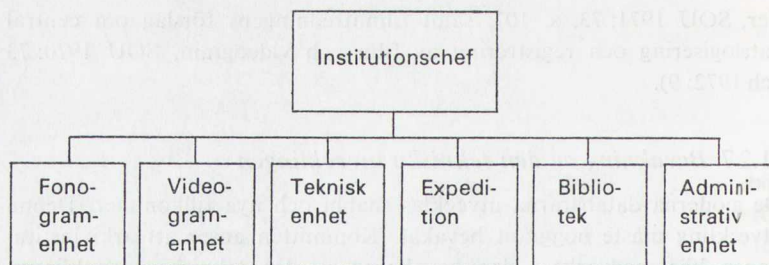

Figur 11.1. Principskiss över arkivinstitutionsorganisationen.

11.4 Personalbehov

Verksamheten vid arkivinstitutionen bör uppdelas på ett antal enheter. Dessa enheter bör ha var sin chef, som under institutionschefen ansvarar för det löpande arbetet inom respektive enhet.

Huvuddragen av den tänkta organisationen framgår av följande figur (figur 11.1).

Institutionschefen bör biträdas av en sekreterare för korrespondens m.m.

Fonogramenheten har hand om arkiveringen av ljudupptagningar – radiosändningar, kommersiellt utgivna grammofonskivor och ljudkassetter m.m. Enheten kontrollerar att lagstadgade leveranser fullgörs och ombesörjer förvärven av ljudupptagningar i de fall där institutionen själv tar initiativ till sådana förvärv. Fonogramenheten har vidare hand om katalogiseringen av inkommande fonogram. Utöver enhetschefen behövs ett antal accessionstagare, dvs. personer som har till uppgift att ta emot leveranser, ombesörja beslutade förvärv och registrera inkommande fonogrammaterial. För katalogiseringen behövs ett antal katalogisatörer. Dessa ombesörjer att inkommande material, som inte omfattas av SR:s kataloger (vissa grammofonskivor och ljudkassetter som SR ej förvärvar), blir katalogiserat för komplettering av SR:s kataloger. Därutöver bör chefen för enheten ha en sekreterare (katalogbiträde) med uppgift bl.a. att ombesörja kontakterna med SR i katalogiseringsarbetet. För fonogramenheten behövs

- 1 enhetschef
- 1 sekreterare (katalogbiträde)
- 2 accessionstagare
- 3 katalogisatörer

Härutöver får man räkna med att det under en övergångstid – möjligen bortemot 10 år – behövs 2 katalogisatörer för registrering av visst äldre material (78-varvsskivor) som nu förvaras okatalogiserat vid nationalfonoteket.

Videogramenheten handhar arkiveringen av tv-sändningar, filmer, videokassetter och andra bildupptagningar. Enheten kontrollerar att lagstadgade leveranser sker och ombesörjer förvärv av annat bildmaterial. Inkommande material katalogiseras i den mån det inte omfattas av SR:s kataloger. Liksom vid fonogramenheten behövs accessionstagare, katalogisatörer och en sekreterare åt enhetschefen. Följande befattningshavare krävs

- 1 enhetschef
- 1 sekreterare (katalogbiträde)
- 1 accessionstagare
- 1 katalogisatör

Den tekniska enheten svarar för all kopiering av ljud- och bildupptagningar vid institutionen samt konservering och restaurering av äldre material. Vidare har enheten till uppgift att följa den tekniska utvecklingen på området. En del av teknikerpersonalen bör ha sådan kompetens att den kan handha såväl ljud- som bildupptagningar. Följande personal behövs

- 1 enhetschef
- 5 tekniker (därav minst 2 med kompetens att handha både fonogram och videogram)

Expeditionen svarar för institutionens service åt besökande, såsom att informera om katalogerna, förmedla beställningar av arkivmaterial till den tekniska enheten, se till att beställt material tas fram, sköta uppspelningen för besökande och göra utskrifter av t.ex. referensupptagningar. För dessa uppgifter behövs

- 1 enhetschef
- 1 biträdande enhetschef (upplysningar)
- 4 biträden

Biblioteksenheten fungerar som bibliotek och dokumentationscentral. Bl.a. svarar enheten för utgivningen av diskografier och liknande. Enheten behöver följande personal

- 1 dokumentalist – enhetschef
- 1 biblioteksassistent

Den administrativa enheten handhar bl.a. institutionens ekonomiska frågor samt fullgör vissa servicefunktioner. För enhetens verksamhet behövs

- 1 kassör – enhetschef
- 1 telefonist – receptionist
- 1 expeditionsvakt – chaufför
- 1 tekniskt biträde (för duplicering, fotokopiering m.m.)

Tabell 11.3. Uppställning över arkivinstitutionens personalbehov

Befattning	År 1	År 2	Totalt
<i>Institutionschef</i>	1		1
Sekreterare	1		1
<i>Fonogramenheten</i>			
Enhetschef	1		1
Sekreterare (katalogbiträde)			1
Accessionstagare	1	1	2
Katalogisatör	2	1	3
Katalogisatör*	2		2
<i>Videogramenheten</i>			
Enhetschef	1		1
Sekreterare (katalogbiträde)		1	1
Accessionstagare	1		1
Katalogisatör	1		1
<i>Tekniska enheten</i>			
Enhetschef	1		1
Tekniker (med mera omfattande kompetens; jfr ovan)	2		2
Tekniker	2	1	3
<i>Expeditionen</i>			
Enhetschef	1		1
Biträdande enhetschef		1	1
Biträden	3	1	4
<i>Biblioteksenheten</i>			
Dokumentalist		1	1
Biblioteksassistent	1		1
<i>Administrativa enheten</i>			
Kassör-enhetschef	1		1
Telefonist-receptionist	1		1
Expeditionsvakt-chaufför	1		1
Tekn. biträde		1	1
	24	9	33

* För katalogisering av visst äldre material som förvaras hos nationalfonoteket.

DAK beräknar att institutionen efter full utbyggnad skall omfatta 33 tjänster enligt tabell 11.3. Kommittén räknar med att verksamheten skall kunna byggas upp under en tvåårsperiod. Utbyggnadstakten exemplifieras i tabell 11.3. Med hänsyn till behovet av att omgående mota och katalogisera accessioner bör utbyggnaden av institutionen ske inom en tvåårsperiod. Kommittén räknar dessutom med att den förut omnämnda organisationskommittén (se avsnitt 11.1) utför visst organisations- och instruktionsarbete innan institutionen som sådan träder i verksamhet.

11.5 Lokalbehov

11.5.1 Administrations- och expeditiionslokaler

Vad gäller personalbehovet har kommittén i avsnitt 11.4 gjort vissa beräkningar för inledningsskedet. Med utgångspunkt från dessa beräkningar torde det krävas en rumsyta av minst 650 m² för administra-

Tabell 11.4. Uppställning över den beräknade årliga accessionen vid arkivinstitutionen

Radiosändningar	35 hyllmeter
Tv-sändningar	120 hyllmeter
Grammofonskivor och andra fonogram	80 hyllmeter
Filmer och videogram överförda på särskilda videoband	30 hyllmeter
Totalt	265 hyllmeter

tions- och expeditiionslokaler. I dessa lokaler skall inrymmas bl.a. tjäns-
terum för arkivpersonalen, bibliotek, expedition, katalogrum, uppspel-
ningshytter, maskinrum för bandmaskiner med tillhörande utrustning,
en mindre studio för inspelningar samt utrymmen för duplicering och
andra liknande kontorsgöromål.

11.5.2. Magasinsutrymmen

Den årliga accessionen av nytt arkivmaterial kan preliminärt beräknas
enligt följande, tabell 11.4.

Uppgifterna i tabell 11.4 för fonogram och videogram omfattar leve-
ranser enligt den föreslagna lagen om skyldighet att avlämna arkiv-
exemplar. Härutöver har visst utrymme beräknats för donationer, de-
positioner och inköp.

Under en övergångstid i institutionens verksamhet bör visst utrym-
me avsättas för årlig accession av äldre ljud- och bildmaterial som insti-
tutionen kan få tillgång till, såsom arkivmaterial från SR och filminsti-
tutet. Den årliga accessionen av sådant material är svår att ange men
kan preliminärt uppskattas till 55 hyllmeter.

Vidare skall enligt DAK:s förslag nationalfonotekets samlingar i
princip överföras till arkivinstitutionen (se avsnitt 11.3). Dessa sam-
lingar motsvarar för närvarande ungefär 400 hyllmeter.

Enligt beräkningarna ovan skulle accessionen till arkivinstitutionen
första året motsvara 720 hyllmeter och därefter under de närmast föl-
jande åren 320 hyllmeter per år.

Första årets accession kan beräknas kräva ett förvaringsutrymme av
ca 125 m² vid förvaring på öppna hyllor men endast ca 65 m² vid
kompaktförvaring. Accessionen under de närmast följande åren kan
beräknas kräva ett utrymme av ca 55 m² vid förvaring på öppna hyllor
eller ca 30 m² vid kompaktförvaring.

Valet av förvaringsmetod är i viss mån beroende av hur lokalfrågan
löses. Genom kompaktförvaring görs en väsentlig besparing av maga-
sinsutrymme. Kompaktförvaring ställer emellertid högre krav på bärig-
het hos golvunderlaget i magasinet än förvaring på öppna hyllor.

11.5.3 Arkivklimat

I administrations- och expeditiionslokalerna torde man inte behöva stäl-
la några speciella krav på luftklimat. Normalt rumsklimat, +21–22°C
samt relativ luftfuktighet av 50 ±10 %, kan anses godtagbart även
i de lokaler där magnetbanden förvaras i anslutning till kopiering eller

uppspelning. Utrymmen, där bandmaskiner och liknande utrustning finns, bör ventileras på sådant sätt att i möjligaste mån konstant temperatur och luftfuktighet kan hållas.

Luftklimatet i magasinsutrymmena måste anpassas till arkivmaterial. Såsom framhållits i avsnitt 8.1.1 tillverkas grammofonskivor numera av material som är relativt beständigt. Grammofonskivorna ställer inte några speciella krav på arkivklimat. För magnetband torde däremot såvitt nu kan bedömas den gynnsammaste förvaringstemperaturen vara $+ 21^{\circ}\text{C} \pm 3^{\circ}$, om banden används ofta för uppspelning, och annars $+ 10^{\circ}\text{C} \pm 3^{\circ}$. Den relativa luftfuktigheten bör vara $50 \pm 10\%$.

12 Kostnaderna

I kapitlen 8 och 11 har lämnats vissa uppgifter om kostnaderna för den föreslagna arkiveringen av ljud- och bildupptagningar. Dessa kostnadsuppgifter sammanfattas och kompletteras i det följande. Kostnaderna anges i 1973 års prisnivå.

Tabell 12.1. Beräknade investeringskostnader för arkivinstitutionen, exkl. lokalkostnader, i tkr (1973 års prisnivå)

Inspelningsutrustning för radions riks- och utlandsprogram	247
Inspelningsutrustning för regionala och lokala radiosändningar	243
Inspelningsutrustning för tv:s riksprogram	3 350
Inspelningsutrustning för regionala tv-sändningar	264
Maskinutrustning för framställning av arkivexemplar av inspelade tv-program	2 230
Maskinutrustning för överföring av film och videogram på arkivmedium	1 200
Övrig maskinutrustning samt bandförråd	170
Kontorsinventarier och diverse	200
Totalt	7 904

De beräknade anskaffningskostnaderna för utrustning för automatiserad inspelning av radions tre riksprogram samt utlandsprogrammen, 247 000 kr, återfinns specificerade i avsnitt 8.2.1.

Anskaffningskostnaderna för utrustning för inspelning av regionala och lokala radiosändningar, 243 000 kr, har specificerats i avsnitt 8.2.2. DAK:s förslag i denna del innebär att den nuvarande inspelningsutrustningen för referensinspelningarna skall förbättras i kvalitativt hänseende. I den mån förbättringen kan genomföras i samband med utbyte av äldre bandmaskiner som normalt sker blir merkostnaderna genom DAK:s förslag ca 2/3 av den angivna investeringskostnaden, eller ungefär 160 000 kr.

Investeringskostnaderna för arkivinspelning av tv:s två riksprogram enligt det inspelningsalternativ som DAK förordar (alternativ 2) har redovisats i avsnitt 8.3.1 (bandmaskiner för originalinspelningarna 1 600 000 kr och förråd av magnetband för originalinspelningarna 1 750 000 kr).

Till utgångspunkt för beräkningen av den sammanlagda anskaff-

ningskostnaden för inspelningsutrustning för regionala tv-sändningar har tagits den distriktsindelning hos SR som förelåg budgetåret 1972/73. Det fanns då elva distrikt utanför Stockholm som sände regionala program. Såsom framhållits i avsnitt 8.3.2 är den totala sändningstiden för regionala program än så länge relativt kort. Det torde därför räcka med tre bandmaskiner för varje distrikt. Kommittén har förordat (avsnitt 8.3.2) bandmaskiner med bättre bildkvalitet än dem som för närvarande används för referensupptagningar. Anskaffningskostnaden har beräknats till 8 000 kr för varje sådan bandmaskin. De bandmaskiner som nu används kostar ca 6 000 kr. Den sammanlagda kostnaden för de bättre bandmaskinerna har beräknats till 264 000 kr. Om övergången till de bättre maskinerna sker i anslutning till ett normalt utbyte av äldre bandmaskiner, kan merkostnaden till följd av DAK:s förslag uppskattas till 1/4 av den angivna totala anskaffningskostnaden, eller ca 66 000 kr.

Kostnaderna för inköp av bandmaskiner jämte viss kompletterande utrustning för framställning av arkivexemplar av originalinspelade tv-program har redovisats närmare i avsnitt 8.3.1 i anslutning till kostnaderna för utrustning till originalinspelningen (bandmaskiner för framställning av arkivexemplar 2 230 000 kr).

Såsom framgår av avsnitt 8.5 föreslår DAK att upptagningar på film som skall bevaras för framtiden skall överföras på videoband. Kostnaden för inköp av nödvändig teknisk utrustning för överföringen på arkivmedium har redovisats i avsnitt 8.5.1 (scanners och nödvändig hjälputrustning 1 200 000 kr). Det bör påpekas att de bandmaskiner som är avsedda för framställning av arkivexemplar av tv-program enligt DAK:s förslag skall utnyttjas också vid överföringen av upptagningar på film till videoband. Kommittén kan med nuvarande underlag inte ta ställning till frågan om bildupptagningar på andra databärare än film – videokassetter, bildskivor osv. – behöver överföras på särskilda videoband på samma sätt som filmupptagningarna. Kommittén har intagit den ståndpunkten att man, eftersom dessa nya databärare alltjämt befinner sig under utveckling, tills vidare får utgå ifrån att också upptagningar på de nya databärarna i regel överförs på särskilda videoband för arkivering (jfr vad som sägs i avsnitt 10.3.4 om rätten för den som levererat exemplar av bildupptagning att återfå exemplaret efter kopiering). För detta ändamål kan komma att behövas speciell uppspelningsutrustning, såsom videoskopspelare eller speciell typ av videokassettmaskin. Än så länge saknas underlag för beräkning av kostnaderna för sådan apparatur.

Viss maskinell utrustning utöver den ovan angivna behövs för verksamheten vid arkivinstitutionen.

För katalogiseringsarbetet behövs

Läsapparater för mikrofiche
Skrivmaskiner för optisk läsning
Videokassettspelare jämte monitor
Skivspelare med förstärkare
Ljudkassettspelare

Dupliceringsutrustning

Utrustning för elstatkopiering

Kamerautrustning för fotografering bl.a. av skivetiketter

Utrustning för filmframkallning

Anskaffningskostnaderna för den nämnda utrustningen kan beräknas till 50 000 kr.

För uppspelning av ljud- och bildupptagningar för besökare vid arkivinstitutionen behövs minst

2 skivspelare

2 ljudbandspelare (öppna spolar)

3 ljudkassetbandspelare

7 förstärkarenheter med hörtelefoner

1 kontrollorgan (programdistributör) med kontrollhögtalare och hörtelefon samt telefonförbindelse med uppspelningsrummen

3 videokassetbandspelare

3 monitorer (tv-mottagare)

1 kontrollorgan för uppspelning av magnetband

Anskaffningskostnaden för denna utrustning kan beräknas till 50 000 kr.

Viss teknisk utrustning krävs för framställning av de ljud- och bildkopior som skall användas vid uppspelningen för besökare. Ett minimum torde vara

2 skivspelare

2 ljudbandspelare (öppna spolar)

1 ljudkassetbandspelare

1 videokassetbandspelare

Anskaffningskostnaden för denna utrustning, inklusive viss kompletterande utrustning, uppgår till ca 20 000 kr.

Behovet av magnetband för framställningen av de kopior som skall användas vid uppspelningen är beroende av besöksfrekvensen, vilken nu svårigen kan anges närmare. Man torde dock få räkna med att institutionen i inledningsskedet behöver ett förråd av magnetband i storleksordningen

200 magnetljudband (öppna spolar)

500 ljudkassetter

100 videoband (öppna spolar)

100 videokassetter

Anskaffningskostnaden kan uppskattas till 50 000 kr.

Anskaffningskostnaden för kontorsinventarier och diverse annan nödvändig utrustning har upptagits till 200 000 kr. Häri ingår bl.a. kostnader för inredning av administrations- och expeditiionslokaler samt viss nödvändig referenslitteratur för katalogiseringsarbetet.

Investeringskostnaderna för administrations- och expeditiionslokaler samt magasinsutrymmen är i hög grad beroende av hur lokalfrågorna löses. Beräkningen av dessa kostnader torde få anstå till dess att lokalfrågan är löst.

Tabell 12.2. Beräknade årliga driftskostnader för arkivinstitutionen, exkl. lokalkostnader, i tkr (1973 års prisnivå)

Inspelning av radions riks- och utlandsprogram	160
Inspelning av regionala och lokala radiosändningar	77
Inspelning av tv:s riksprogram	686
Inspelning av regionala tv-sändningar	75
Arkivexemplar av inspelade tv-sändningar	1 815
Överföring av filmupptagningar och videogram på arkivmedium	597
Övrig maskinutrustning	48
Arkivpersonal	1 314
SR:s kataloger	30
Inköpsanslag	50
Hyllinredning m.m.	20
Totalt	4 872

Den årliga kostnaden för arkivinspelning av radions tre riksprogram samt utlandsprogrammen har redovisats närmare i avsnitt 8.2.1. Av den totala årskostnaden, 160 000 kr, utgör 70 000 kr maskinkostnad, 30 000 kr personalkostnad och 60 000 kr bandkostnad. Till utgångspunkt för beräkningen av maskinkostnaden har tagits en avskrivningstid av 8 år och en medelränta av 4 % under avskrivningstiden. Den årliga underhållskostnaden har satts till 12 % av anskaffningsvärdet. Beräkningen av personalkostnaden utgår ifrån att inspelningen sker vid programföretaget och ombesörjs av företagets personal.

Den årliga kostnaden för arkivinspelning av regionala och lokala radiosändningar, ca 77 000 kr, har beräknats enligt följande. Anskaffningskostnaden för maskinell utrustning har uppskattats till 243 000 kr (se avsnitt 8.2.2). Avskrivningstiden för utrustningen sätts till 8 år och medelräntan till 4 % under avskrivningstiden. Den årliga underhållskostnaden beräknas uppgå till 12 % av anskaffningsvärdet för utrustningen. Under dessa förutsättningar blir den årliga maskinkostnaden något över 69 000 kr. Bandkostnaden per år har beräknats till ca 8 000 kr (jfr avsnitt 8.2.2). Det skall påpekas att någon personalkostnad ej medtagits. Denna kostnad torde vara obetydlig ifall inspelningen sker vid programföretaget med användande av dess personal som normalt är närvarande vid sändningarna.

Enligt redovisningen i avsnitt 8.3.1 (alternativ 2 med 40 % gallring) blir den årliga kostnaden för originalinspelningen av tv:s två riksprogram 686 000 kr. Härav är 456 000 kr maskinkostnad, 160 000 kr personalkostnad och 70 000 kr bandkostnad. Maskinkostnaden har beräknats efter en avskrivningstid om 8 år och en medelränta av 4 % under avskrivningstiden och 12 % underhållskostnad.

Den årliga kostnaden för inspelning av regionala tv-sändningar har beräknats till ca 75 000 kr. Till utgångspunkt för beräkningen har tagits att på 11 regionala sändningsställen behövs tre bandmaskiner à 8 000 kr/st. Den totala anskaffningskostnaden blir 264 000 kr. Avskrivningstiden har satts till 8 år, medelräntan till 4 % och underhållskostnaden till 12 %.

Årskostnaden för framställning av arkivexemplar av inspelade tv-sändningar har redovisats i avsnitt 8.3.1 vad gäller riksprogrammen. Av den beräknade totala årskostnaden, 1 815 000 kr, avser 635 000 kr

maskinkostnad, 130 000 kr personalkostnad och 1 050 000 kr bandkostnad. Maskinkostnaden har beräknats på samma sätt som beträffande originalinspelningarna.

I avsnitt 8.3.2 har framhållits att originalinspelningar av regionala tv-sändningar, i den mån man avser att framställa flera generationer kopior av originalet, bör överföras på videoband enligt den högkvalitativa metod som förordats för riksprogrammen. Någon särskild maskinkostnad eller personalkostnad av betydelse torde inte uppkomma för denna verksamhet. Däremot kan det uppstå bandkostnader. Bandkostnaden kan beräknas till 350 kr/tim. Budgetåret 1972/73 var den sammanlagda sändningstiden för regionala program ca 147 tim. Om samtliga originalinspelningar överförs på nya videoband skulle bandkostnaden bli ca 51 000 kr. Såsom nyss sagts behöver emellertid överföring ske endast i den mån avsikten är att framställa flera generationer kopior. Det är svårt att nu uppskatta i vad mån detta blir aktuellt. Kommittén redovisar därför inte någon kostnad för denna överföring.

Den årliga kostnaden för överföring av upptagningar på film till videoband har angetts i avsnitt 8.5.1. Av den totala kostnaden, 597 000 kr, avser 312 000 kr maskinkostnad eller närmare bestämt kostnaden för scanners jämte viss kompletterande utrustning. Den bandmaskinkostnad som uppkommer ingår däremot i kostnaderna för framställning av arkivexemplar av inspelade tv-sändningar. Avskrivningstiden för scannerutrustningen har satts till 10 år med hänsyn till relativt sett lägre grad av utnyttjande. Medelränta och underhållskostnad har däremot beräknats på samma sätt som för övrig maskinutrustning, 4 resp. 12 %. Personal- och bandkostnaderna har beräknats till 55 000 resp. 230 000 kr. Det skall dock framhållas att de beräknade kostnaderna endast avser överföring från film till videoband. Såsom framhållits tidigare i detta kapitel (se investeringskostnaderna) skall även bildupptagningar på andra databärare – videokassetter m.m. – överföras till särskilda videoband på samma sätt som filmupptagningar. Detta kan komma att påverka särskilt bandkostnaden. Det finns dock anledning anta att antalet filmer kommer att minska när videokassetter o. likn. blir vanligare på marknaden och att bandkostnaden därför torde bli i stort sett densamma.

I tabell 12.1 har upptagits investeringskostnader för "Övrig maskinutrustning samt bandförråd" med 170 000 kr. Vid beräkningen av de årliga driftskostnaderna har avskrivningstiden för den nämnda utrustningen, inklusive bandförråd, satts till 8 år, medelräntan till 4 % samt underhållskostnaden till 12 % på anskaffningskostnaden. Den årliga kostnaden blir med denna beräkning ca 48 000 kr. Kostnaden har redovisats vid "Övrig maskinutrustning" i tabell 12.2.

Kostnaden för arkivpersonal har beräknats med utgångspunkt från det personalbehov som angetts i avsnitt 11.4. Den i ovanstående tabell upptagna personalkostnaden, 1 314 000 kr, avser första verksamhetsåret.

Personalkostnaderna under institutionens tre första verksamhetsår framgår av tabell 12.3. Lönebeloppen inkluderar 29 % lönekostnads-pålägg. Beräkningarna är gjorda i 1973 års lönenivå.

Tabell 12.3. Beräknad personalkostnad under arkivinstitutionens två första verksamhetsår, inkl. 29 % lönekostnadspålägg (1973 års lönenivå)

Lönegrupp ¹	Antal anställda		Total personalkostnad, kr	
	År 1	År 2	År 1	År 2
I	4	4	336 400	336 400
II	4	6	251 600	377 400
III	5	6	262 000	314 400
IV	6	10	266 400	444 000
V	5	7	198 000	277 200
Summa	24	33	1 314 400	1 749 400

¹ Enligt anvisningar utfärdade av finansdepartementet den 10 maj 1974 skall vid förslag till större organisationsförändringar lönegradsplacering av tjänsterna inte göras. Vid anslagsberäkningen hänförs tjänsterna till fem olika lönegrupper enligt schablonregler.

I avsnitt 11.2.2 har DAK framlagt förslag vad gäller katalogiseringen av arkivinstitutionens material som innebär att institutionen skall abonnera på vissa av SR:s ADB-baserade kataloger. Kostnaden för detta abonnemang har beräknats till 25 000–30 000 kr första året. Den årliga kostnaden stiger därefter i takt med att arkivmaterialet ökar i omfattning.

Den föreslagna lagen om skyldighet att avlämna arkivexemplar av ljud- och bildupptagningar innehåller vissa inskränkningar i avlämningskyldigheten. Bl.a. är ljudupptagningar med mycket begränsad upplaga (mindre än 20 exemplar) undantagna från avlämningskyldigheten. Såsom framhållits i avsnitt 10.3.3 bör arkivinstitutionen i dessa fall ha möjlighet att på eget initiativ förvärva exemplar om upptagningen bedöms särskilt värdefull. Kommittén har vidare i avsnitt 11.3 framhållit att äldre ljud- och bildupptagningar som finns bevarade hos olika institutioner (SR, filminstitutet osv.) i många fall får anses värdefulla särskilt ur forskningssynpunkt. Arkivinstitutionen bör ha möjlighet att införliva sådana upptagningar med sina samlingar. Teatrar, konsertföreningar m.fl. gör inspelningar av sina föreställningar bl.a. för forskningsändamål. Arkivinstitutionen bör ges möjlighet att överta sådana inspelningar eller att få kopior av dem. Vid en del av dessa förvärv kan uppkomma ersättningsanspråk. Arkivinstitutionen bör därför ha ett visst inköpsanslag till sitt förfogande. Detta anslag har beräknats till 50 000 kr per år under de första verksamhetsåren.

I ovanstående uppställning över arkivinstitutionens årliga kostnader har upptagits 20 000 kr under "Hyllinredning m.m." Anläggningskostnaderna för hyllor kan beräknas till 25 kr per hyllmeter med öppna hyllor och till 50 kr per hyllmeter med tätpackningshyllor. Arkivinstitutionens accession kan beräknas motsvara 720 hyllmeter första året och 320 hyllmeter per år de närmast följande åren (se avsnitt 11.5.2). Med utgångspunkt från detta skulle kostnaderna för hyllor för första årets accession bli 18 000 kr med öppna hyllor och 36 000 kr med tätpackningshyllor. De närmast följande åren skulle hyllkostnaderna bli 8 000 respektive 16 000 kr per år. Anledningen till den stora accessio-

nen första året är att enligt DAK:s förslag nationalfonotekets samlingar skall överföras till arkivinstitutionen.

DAK har tidigare framhållit att investeringskostnaderna för administrations- och expeditionslokaler samt magasinstrymmen i hög grad är beroende av hur lokalfrågan löses och att beräkningen av dessa kostnader får anstå till dess att lösningen av lokalfrågan i sina huvuddrag föreligger. Med hänsyn härtill finner sig kommittén inte heller kunna göra några beräkningar av de årliga lokalkostnaderna.

Sammanfattningsvis kan sägas att investeringskostnaderna som för-
anleds av DAK:s förslag kan beräknas till ca 7,9 milj. kr, exklusive lo-
kalkostnader. Den årliga driftskostnaden kan beräknas till något under
4,9 milj. kr första verksamhetsåret, likaledes exklusive lokalkostnader.
Det bör dock beaktas att vissa av dessa kostnader redan nu föreligger,
såsom kostnaderna för referensupptagningarna hos SR samt kostna-
derna för nationalfonotekets nuvarande verksamhet. Vidare kan påpe-
kas att SR:s kostnader för arkivering av radio- och tv-program torde
kunna nedbringas om den föreslagna arkivinstitutionen övertar den
del av arkiveringsverksamheten som avser att tillgodose forskning och
liknande. Vad gäller inspelning för arkiveringsändamål av radio- och
tv-sändningar torde, såsom framhållits i avsnitt 11.2.1, kostnadsfrå-
gan få regleras genom avtal mellan staten och programföretaget.

13 Specialmotivering till författningsförslagen

13.1 Ändringar i tryckfrihetsförordningen

2 kap. 7 §

Ändringarna innebär att upptagningar av radio- och tv-sändningar som verkställt för att säkerställa framtida bevisning om innehållet i radio- eller tv-program (referensupptagningar) blir undantagna från begreppet allmän handling. Vidare innebär ändringarna ett förtydligande så till vida att enskilda brev, skrifter och upptagningar som *anskaffats* – för närvarande nämns i författningstexten endast överlämnats – till allmänt arkiv eller bibliotek eller eljest till myndighet uteslutande för förvaring och vård eller forsknings- och studieändamål uttryckligen blir undantagna från begreppet allmän handling. Dessutom innebär ändringarna att de arkiverade upptagningarna av radio- och tv-sändningar (referensupptagningar) blir undantagna från begreppet allmän handling också efter det att deras funktion som bevismedel upphört. Den allmänna motiveringen till ändringarna återfinns i avsnitt 10.4.2.

Kommittén föreslår (se 11 kap.) att referensupptagningarna i framtiden skall förvaras i den föreslagna arkivinstitutionen för ljud- och bildupptagningar. För närvarande förvaras referensupptagningarna hos SR, som inte är någon statlig eller kommunal myndighet. TF:s bestämmelser om allmänna handlingars offentlighet är därför inte tillämpliga på upptagningarna. Rätten att få tillgång till materialet regleras i RAK och avtalet mellan staten och SR. DAK avser inte att med förslagen för arkiveringsverksamheten göra någon saklig ändring vad gäller rätten att ta del av referensupptagningarna. Kommittén föreslår därför att referensupptagningarna – liksom nu granskningsexemplaren av tryckta skrifter – undantas från begreppet allmän handling. Det förutsätts att rätten att ta del av referensupptagningarna även i fortsättningen regleras i särskild ordning.

Enligt 2 kap. 7 § TF i dess nuvarande lydelse är enskilda brev, skrifter eller upptagningar, som överlämnats till allmänt arkiv eller bibliotek eller eljest till myndighet uteslutande för förvaring och vård eller forsknings- och studieändamål, uttryckligen undantagna från begrep-

pet allmän handling. Detta innebär att om en enskild person överåtit eller deponerat sin privata korrespondens eller andra privata handlingar eller upptagningar till riksarkivet eller kungl. biblioteket, materialet inte fördenskull blir underkastat reglerna om allmänna handlingars offentlighet.

Böcker, tidskrifter och annat material, t.ex. grammofonskivor, som allmänt arkiv eller bibliotek förvärvar på annat sätt, såsom genom inköp, är inte uttryckligen undantagna från begreppet allmän handling. Offentlighetskommittén konstaterade i betänkandet (SOU 1966:60) Offentlighet och sekretess att innebörden av gällande rätt torde vara att inte heller material av denna typ är allmänna handlingar (se avsnitt 10.4.2). DAK delar denna uppfattning och anser i likhet med offentlighetskommittén att ett förtydligande är lämpligt.

Förtydligandet innebär att arkiverade ljud- och bildupptagningar som arkivinstitutionen förvärvar med stöd av lagen om skyldighet att avlämna arkivexemplar eller eljest förvärvar liksom andra enskilda upptagningar som överlämnas till arkivet uttryckligen blir undantagna från begreppet allmän handling.

Enligt DAK:s förslag (se 11 kap.) skall sändningsföretaget ombesörja inspelningen för arkiveringsändamål av radio- och tv-sändningarna. Skyldigheten att ombesörja inspelningen förutsätts bli reglerad dels genom författning i fråga om hur inspelningsverksamheten skall få bedrivas (bestämmelser i URK), dels genom avtal mellan staten och sändningsföretaget angående den närmare organisatoriska utformningen av denna verksamhet. Upptagningarna kan med hänsyn härtill, när de har överlämnats till arkivinstitutionen, inte betraktas som enskilda upptagningar som enligt det ovan anförda skall undantas från begreppet allmän handling. Härför torde krävas en uttrycklig bestämmelse i 2 kap. 7 § TF. Den föreslagna bestämmelsen innebär att upptagningar av radio- och tv-sändningar även efter det att de upphört att fungera som referensupptagningar blir undantagna från begreppet allmän handling, liksom enskilda ljud- och bildupptagningar, i den mån de är arkiverade uteslutande för forsknings- och studieändamål.

13.2 Ändringar i upphovsrättslagen

22 a §

I paragrafens första stycke föreskrivs att verk som återges i radio- eller tv-sändning, som äger rum i Sverige, utan upphovsmannens samtycke får spelas in (överföras på anordning genom vilken det kan återges) för att bevaras i officiellt arkiv. Enligt andra stycket skall inspelningsrätt också föreligga i fråga om filmverk som på annat sätt görs tillgängligt för allmänheten. Den allmänna motiveringen återfinns i avsnitten 10.3.1, 10.3.2 och 10.3.4.

En förutsättning för inspelningsrätten beträffande radio- eller tv-sändning är att sändningen sker från svenskt territorium. Uttrycket "äger rum i Sverige" har i detta sammanhang samma innebörd som i

61 § URL. Inspelningsrätt föreligger oberoende av om sändningen sker via etern eller över tråd (t.ex. trådradio eller kabel-tv).

En annan förutsättning för inspelningsrätten är att upptagningarna skall bevaras i ett officiellt arkiv. Det bör ankomma på regeringen att bestämma vilket arkiv som skall ha funktionen av officiellt arkiv. Det kan nämnas att SR:s arkiv för närvarande har ställningen av officiellt arkiv, i vilket bevaras upptagningar av dokumentariskt värde som gjorts med stöd av 22 § URL (12 § andra stycket URK).

Bestämmelsen i andra stycket innebär att arkivinstitutionen får rätt att framställa exemplar för arkiveringsändamål av upphovsrättsligt skyddade filmer. Med filmverk jämställs i upphovsrättsligt hänseende verk som kommit till uttryck genom ett med kinematografi likartat förfarande. Härigenom kommer också bildupptagningar på de moderna databärarna, såsom videogram, att omfattas av rätten att framställa exemplar för arkivering. Uttrycket "likartat förfarande" syftar alltså på resultatet, inte på den begagnade tekniken.

Den föreslagna rätten att framställa exemplar av verk för arkiveringsändamål innebär teoretiskt sett en inskränkning i upphovsman- nens ensamrätt att förfoga över verket. Så länge upptagningen inte används för uppspelning eller framställning av ytterligare exemplar kan denna inskränkning dock inte betraktas som något verkligt intrång. Mera detaljerade föreskrifter för inspelningsverksamheten bör emellertid utfärdas.

Det är närmast en praktisk fråga om inspelningen för arkiverings- ändamål av radio- och tv-sändningar skall ombesörjas av arkivinstituti- onens personal eller sändarföretagets. Med kommitténs förslag till lös- ning av inspelningsförfarandet i tekniskt och organisatoriskt hänseende (se 8 och 11 kap.) ligger det närmast till hands att sändarföretagets personal sköter inspelningen. Om inspelningen, såsom DAK föreslår, skall ske vid sändarföretaget, får det anses betydelsefullt, bl.a. med hänsyn till Bernkonventionen, att en klar gräns dras mellan de inspel- ningar som sändarföretaget gör för programverksamheten med stöd av 22 § URL och inspelningar som görs för arkiveringsändamål. Det bör därför föreskrivas att inspelningen för arkiveringsändamål skall ske med en för ändamålet särskilt avsedd teknisk utrustning. Det bör vidare anges att upptagningar för arkiveringsändamål inte får användas i sändarföretagets programverksamhet och att de skall överlämnas till arkivinstitutionen utan dröjsmål.

Kopiering av filmverk, som görs tillgängliga för allmänheten annat än genom tv, bör tillåtas endast om den sker genom arkivets försorg.

Föreskrifter med ovan nämnt innehåll bör tas in i URK.

22 b §

Den allmänna motiveringen finns i avsnitten 10.3.1 och 10.4.3–10.4.5.

Arkivinstitutionen behöver vissa kopieringsmöjligheter för att kunna bedriva sin verksamhet. I fråga om arkiveringen av tv-sändningar föreslår DAK en lösning som innebär att samtliga sändningar spelas in och att efter viss gallring de inspelningar, som skall arkiveras, överförs

på särskilda arkivband. Även i övrigt kan det föreligga behov av att gallra och i fråga om arkiverade radio- och tv-sändningar torde det ofta vara lämpligast att överföra det material, som skall bevaras, till nytt underlag (kopiering). Det är också tänkbart att en del upptagningar, till följd av att databäraren (t.ex. magnetband) löper risk att förstöras, behöver överföras på nytt underlag. Dessutom kan det visa sig lämpligt att mera allmänt överföra upptagningar på skilda typer av databärare till annan eller ny typ (konvertering).

Enligt kommitténs förslag skall arkiverade ljud- och bildupptagningar hållas tillgängliga för allmänheten för forskning och annat studium. Av säkerhetsskäl (bl.a. risken för förslitning eller tekniska missöden vid uppspelningen) bör originalexemplaren i regel inte användas för uppspelning i arkivet och än mindre lämnas ut för bruk utom detta. Tillhandahållandet måste i stället bygga på att arkivet framställer kopior för serviceverksamheten.

Redan genom bestämmelsen i 11 § kan i viss utsträckning kopior framställas utan upphovsmannens samtycke (enstaka exemplar för enskilt bruk). Denna kopieringsrätt är dock inte tillräcklig för att tillgodose arkivets behov, dels därför att begagnandet av kopior inom arkivet delvis faller utanför begreppet "enskilt bruk", dels med hänsyn till begränsningen av antalet exemplar som får framställas. DAK föreslår därför att en kopieringsrätt motsvarande den som finns i 12 § – rätt för arkiv och bibliotek att med konungens tillstånd och på de villkor som däri anges framställa exemplar av verk genom fotografi för sin verksamhet – införs i URL. Denna kopieringsrätt bör inte utformas så att den kan sägas innebära ett intrång i upphovsrätten. Arkivets rätt att disponera över framställda exemplar bör därför regleras. Bestämmelser om kopieringen och om rätten att disponera över framställda kopior bör meddelas i administrativ ordning.

I den förevarande paragrafens första stycke har intagits bestämmelser som innebär att arkivet får rätt att utan upphovsmannens samtycke för sin verksamhet framställa kopior av verk, av vilket exemplar finns bevarat i arkivet. Närmare föreskrifter för kopieringen och för användningen av framställda kopior skall utfärdas av regeringen. Föreskrifterna bör lämpligen tas in i URK.

Kopiering bör medges då den sker för att underlätta en ändamålsenligt bedriven arkiveringsverksamhet. Arkivet bör få framställa kopior för skyddsändamål, dvs. för att säkerställa arkivmaterialens beständighet. Vidare bör medges sådan kopiering som behövs för gallringsverksamheten. Dessutom bör arkivet få överföra arkivmaterial från en databärare till en annan även i andra fall än som nyss nämnts, t.ex. vid konvertering.

Enligt DAK:s förslag skall arkiverade ljud- och bildupptagningar hållas tillgängliga för forskning och annat studium. Arkivet bör få företa den kopiering som behövs för denna serviceverksamhet. Av hänsyn till rättighetshavarna bör emellertid rätten att tillhandahålla kopior för forskning och studium begränsas i viss mån. Föreskrifterna härom bör innehålla att arkivet inte får tillhandahålla exemplar av verk som inte har offentliggjorts samt att exemplar av offentliggjorda verk

får tillhandahållas bara för forskning och för annat studium. För studium som faller utanför begreppet forskning och som skall äga rum utanför arkivinstitutionen bör som villkor gälla att det är uppenbart att tillhandahållandet inte utgör intrång i det normala utnyttjandet av verket.

Enligt 8 § URL anses ett verk offentliggjort när det lovligen har gjorts tillgängligt för allmänheten. Med allmänheten avses personer utanför den privata kretsen, dvs. i princip personer utanför den närmaste familje- eller vänkretsen. Före offentliggörandet tillhör verket upphovsmannens privata sfär. Han kan sägas ha en oinskränkt rätt till verket. De flesta alster som avlämnas till arkivinstitutionen kommer att vara offentliggjorda i URL:s mening. Det kan dock tänkas fall där något sådant offentliggörande ej skett. Som exempel kan nämnas att ett verk av misstag återgetts i en radio- eller tv-sändning utan att erforderligt tillstånd från upphovsmannen förelegat.

Eftersom ett offentliggörande kan anses ha skett så snart spridning utanför familje- eller vänkretsen förekommit kan det teoretiskt hävdas att redan arkivets omhändertagande av ett exemplar av verk – genom inspelning av radio- eller tv-sändning eller med stöd av lagen om skyldighet att avlämna arkivexemplar – innebär ett offentliggörande på grund av att utomstående har fått tillgång till verket. Så länge det omhändertagna exemplaret inte hålls tillgängligt för allmänheten kan emellertid enligt kommitténs mening omhändertagandet på grund av dess slutna karaktär inte anses som ett offentliggörande i URL:s mening. Om däremot exemplar tillhandahålls för forskning och annat studium, torde detta utgöra ett offentliggörande, för vilket krävs upphovsmannens tillstånd. Med hänsyn härtill bör i bestämmelserna för arkivets verksamhet tas in en föreskrift som innebär att exemplar av icke offentliggjorda verk inte får tillhandahållas utan upphovsmannens samtycke. Det bör vara en uppgift för arkivinstitutionen att förvissa sig om att de verk av vilka exemplar tillhandahålls för forskning och studium är offentliggjorda.

De föreslagna föreskrifterna för tillhandahållandet av exemplar av offentliggjorda verk innebär att om ändamålet är forskning, kopior får tillhandahållas dels för studium inom arkivinstitutionen, dels genom att lämnas ut för bruk utanför arkivet. Rör det sig däremot om studium, som faller utanför begreppet forskning, är huvudregeln den att arkivmaterial får tillhandahållas bara för studium inom arkivet. Kopia får dock lämnas ut för bruk utom arkivet om det är uppenbart att utlämnandet inte utgör intrång i det normala utnyttjandet av verket.

Såsom har framhållits i den allmänna motiveringen (avsnitt 10.4.3) är begreppet forskning inte entydigt. Givetvis bör den institutionellt bedrivna forskningen hänföras hit men också andra typer av studium som kan anses ha karaktären av forskning. För att forskning skall föreligga bör dock i allmänhet krävas att vederbörande, utöver att fördjupa sina egna kunskaper på ett visst område, har en avsikt att tillföra allmänheten kunskap och nya fakta på området. Detta innebär emellertid att under begreppet forskning i förevarande sammanhang faller också annat studium än sådant som traditionellt hänförs till vetenskap-

lig forskning. Om exempelvis en journalist vill ta del av ett antal radio- eller tv-program för att sammanställa uppgifter från programmen och redovisa förändringar i programmens karaktär eller attityd samt publicera produkten i form av artiklar eller artikelserier i dags- eller veckopressen, bör detta hänföras till forskning.

Vad gäller tillhandahållandet av arkivmaterial för andra ändamål än forskning hänvisas vidare till den allmänna motiveringen i avsnitt 10.4.3.

Den nya paragrafens andra stycke upptar bestämmelser som innefattar en s.k. avtalslicens. Om arkivet på grund av avtal med organisation som företräder ett flertal svenska upphovsmän på området har rätt att framställa exemplar av verk utöver vad som följer av paragrafens första stycke, dvs. har rätt att framställa exemplar för andra ändamål än arkivets eget interna behov samt för forskning och vissa former av annat studium, får arkivet förfara på samma sätt med till samma art hänförligt offentliggjort verk av upphovsman som inte tillhör organisationen. Upphovsmannen har rätt till ersättning för sådant utnyttjande av hans prestation. Om t.ex. arkivet genom avtal med en sammanslutning av författare, kompositörer eller filmproducenter har rätt att framställa kopior av viss eller vissa typer av arkivmaterial för distribution till det allmänna undervisningsväsendet, folkbildningsförbund osv., får arkivet rätt att i motsvarande utsträckning framställa kopior av verk av en upphovsman som inte tillhör sammanslutningen. En förutsättning är att den avtalslutande organisationen kan sägas företräda ett flertal svenska upphovsmän på området. En annan förutsättning är att det rör sig om verk av samma art som enligt avtalet. Detta uttryck är i och för sig ganska vagt. Den närmare bestämningen får göras genom tolkning av bestämmelserna i det aktuella avtalet (se vidare avsnitt 10.4.5).

Avtalslicensen avser rätten att framställa kopior. Däremot får frågan om ersättning för utnyttjandet lösas genom avtal mellan arkivet och den upphovsman som står utanför den avtalslutande organisationen. De regler om ersättning som avtalet mellan organisationen och arkivet kan innehålla blir sålunda inte direkt tillämpliga på utnyttjandet av den utomstående upphovsmannens prestation. Å andra sidan kan det antas att avtalets ersättningsbestämmelser ofta kommer att bli normerande. Eventuell tvist mellan arkivet och den utomstående upphovsmannen om ersättningen får avgöras genom rättegång (se närmare härom i specialmotiveringen till 58 §).

45, 46, 48 och 49 §§

Dessa paragrafer innehåller bestämmelser om skydd för de s.k. upphovsrätten närstående rättigheterna. I 45 § upptas regler om skydd för utövande konstnärers rättigheter i samband med grammofoninspelning, filminspelning osv. Skyddet för framställare av grammofonskivor och andra fonogram regleras i 46 §. I 48 § upptas bestämmelser om skydd för radio- eller tv-företags sändningar och i 49 § ges regler om skydd för kataloger, tabeller och andra sådana arbeten i vilka ett stort antal

uppgifter sammanställts. De nämnda kategorierna rättighetshavare har i princip ensamrätt till sina prestationer i vissa avseenden. Detta gäller bl.a. rätten att överföra prestationerna på ljudband eller videoband.

Rättighetshavarnas ensamrätt är begränsad i viss utsträckning, huvudsakligen på samma sätt som upphovsmannens ensamrätt till verket. I princip får rättighetshavarnas prestationer utnyttjas utan deras medgivande om det sker under sådana förhållanden att ett upphovsrättsligt skyddat verk i motsvarande situation skulle få utnyttjas utan samtycke. Bl.a. föreligger rätt att framställa enstaka exemplar för enskilt bruk samt citaträtt.

Såsom förordats i den allmänna motiveringen bör det som föreslagits om rätten att spela in verk, som återges i radio- eller tv-sändning, och filmverk, som görs tillgängligt för allmänheten på annat sätt, samt om rätt att framställa exemplar av verk för arkivets verksamhet och om avtalslicens, också avse de närstående rättigheterna som anges i 45, 46, 48 och 49 §§. I enlighet med detta har en hänvisning till 22 a och 22 b §§ införts i 45 § tredje stycket, 46 § andra stycket, 48 § tredje stycket och 49 § andra stycket.

58 §

Enligt 58 § är Stockholms tingsrätt rätt forum i tvist om ersättning för utnyttjande som skett med stöd av tvångslicensen i 14 § andra stycket eller avtalslicensen i 22 § andra stycket, dvs. vid återgivning i populärvetenskaplig framställning av två eller flera konstverk av samma upphovsman respektive utsändning i radio eller tv av litterärt eller musikaliskt verk av upphovsman som inte företräds av avtalslutande organisation. Likaså är Stockholms tingsrätt exklusivt forum vid tvist om ersättning till utövande konstnär eller fonogramframställare för användning av fonogram i radio- eller tv-sändning (58 § jämförd med 47 §).

Enligt DAK:s mening är det lämpligast att också eventuell tvist om ersättning för utnyttjande med stöd av avtalslicensen i 22 b § andra stycket handläggs vid Stockholms tingsrätt som exklusivt forum. I 58 § har därför införts en hänvisning till 22 b § andra stycket.

13.3 Ändringar i fotolagen

6 §

Enligt 6 § får arkiv och bibliotek, med konungens tillstånd och på de villkor som däri anges, för sin verksamhet framställa exemplar av fotografisk bild. Såsom har framhållits i den allmänna motiveringen (avsnitten 10.3.2, 10.3.4 och 10.4.4) torde bestämmelsen medge att fotografisk bild som återges i radio- eller tv-sändning eller som återges i bildupptagning (film eller videogram), som görs tillgänglig på annat sätt, utan särskilt samtycke överförs på anordning, genom vilken den kan återges, för arkiveringsändamål. Det förutsätts att de särskilda föreskrif-

ter som förordats angående tillhandahållandet av arkiverade exemplar av verk skall få motsvarande tillämpning på arkiverade exemplar av fotografisk bild.

I den allmänna motiveringen har förordats (avsnitt 10.4.5) att de föreslagna bestämmelserna om avtalslicens i fråga om verk skall ha motsvarande tillämpning beträffande fotografisk bild. Med anledning härav har i 6 § införts ett nytt stycke med en hänvisning till 22 b § andra stycket.

20 §

Frågan om ersättning för utnyttjande av fotografisk bild med stöd av avtalslicensen enligt 6 § andra stycket bör, liksom motsvarande ersättningsfråga beträffande verk, prövas av Stockholms tingsrätt såsom exklusivt forum. I 20 § har därför intagits en hänvisning till 6 § andra stycket.

13.4 Lag om arkivexemplar av vissa ljud- och bildupptagningar

Den allmänna motiveringen till lagen återfinns i avsnitten 10.3.3 och 10.3.4.

1 §

I 1 § anges den principiella omfattningen av skyldigheten att avlämna arkivexemplar. Alla ljudupptagningar och upptagningar av rörliga bilder, av vilka exemplar utlämnas för spridning eller görs tillgängliga för allmänheten på annat sätt, omfattas i princip av avlämningskyldigheten. Denna har utformats i anslutning till URL:s bestämmelser (2 § tredje stycket) om hur ett verk görs tillgängligt för allmänheten. Ett verk görs tillgängligt för allmänheten då det framförs offentligt och då exemplar därav utbjuds till försäljning, uthyrning eller utlåning eller eljest sprids till allmänheten eller visas offentligt.

Ljudupptagningar (grammofonskivor och andra fonogram) samt upptagningar av rörliga bilder (i form av film eller videogram) som används vid offentliga tillställningar – grammofonkonserter, biografreställningar osv. – omfattas av avlämningskyldighet. Till offentlig tillställning hänförs inte bara sådana sammankomster eller tillställningar som är anordnade för allmänheten eller till vilka allmänheten har tillträde med den innebörd detta uttryck har enligt vanligt språkbruk utan också sådana sammankomster och tillställningar till vilka tillträde visserligen är beroende av medlemskap eller inbjudan men där tillställningen uppenbarligen utgör del av rörelse som föreningen eller inbjudaren driver uteslutande eller väsentligen för anordnande av sådana tillställningar. Vidare räknas till offentlig tillställning sådan tillställning, som med avseende på omfattningen av den krets som har tillträde eller

de villkor under vilka tillträde lämnas, är att jämställa med tillställning till vilken allmänheten har tillträde (jfr 9 § andra stycket AOst).

Det sagda innebär att användningen av ljud- och bildupptagningar inom vissa personkretsar i föreningar och liknande också kan medföra leveransskyldighet. Som exempel kan nämnas teaterklubbar, filmklubbar, konsertföreningar, diskotek eller föreläsningföreningar, såvida inte sammanslutningarna kan sägas utgöra slutna kretsar.

Skyldighet att avlämna arkivexemplar föreligger vidare i fråga om grammofonskivor och andra fonogram samt filmer och videogram med rörliga bilder, av vilka exemplar utlämnas för spridning till allmänheten genom försäljning, uthyrning, utlåning eller på annat sätt, t.ex. gratisutdelning. Såsom exempel kan nämnas försäljning av fonogram och videogram i butiker eller genom postorderföretag, utlåning eller uthyrning genom de offentliga biblioteken samt distribution av reklam och annan information till allmänheten genom fonogram eller videogram. Även spridning av exemplar inom föreningar och sammanslutningar, där medlemmarna inte enligt det ovan sagda kan sägas utgöra en helt sluten krets, medför skyldighet att avlämna arkivexemplar, såsom vid distribution av fonogram inom skivklubbar.

Det bör påpekas att avlämningskyldighet i princip inträder redan om bara ett enda exemplar lämnas ut för spridning. Vidare behöver någon faktisk spridning inte ske. För att exemplar skall anses ha lämnats ut för spridning räcker det att allmänheten har tillgång till exemplar av upptagningen.

Avlämningskyldighet inträder oavsett om exemplar blivit offentliggjorda på det sätt som i 8 § URL föreskrivs, nämligen att tillgängliggörandet har skett lovligen, med rättighetshavarnas samtycke. Kommittén har funnit det principiellt riktigast att knyta leveransskyldighetens inträde till offentlighetskriteriet i den tryckfrihetsrättsliga lagstiftningen. Enligt 1 kap. 6 § TF anses skrift utgiven då den har blivit utlämnad till salu eller för spridning på annat sätt och enligt 1 § lagen (1949: 166) angående skyldighet att avlämna för bibliotek avsedda exemplar av tryckt skrift skall biblioteksexemplar i princip avlämnas av varje tryckt skrift som har framställts här i riket och som har utgivits här. Enligt 5 § samma lag gäller motsvarande i fråga om skrift som har tryckts utom riket och utlämnats för spridning inom riket. Vad gäller ljud- och bildupptagningar har avlämningskyldigheten därför knutits till om materialet faktiskt har gjorts tillgängligt för allmänheten. Det är enligt kommitténs mening av intresse att allt material som har gjorts tillgängligt för allmänheten blir arkiverat. En annan fråga är i vad mån arkivet har rätt att disponera över sådant material som olovligen, dvs. utan rättighetshavarnas samtycke har gjorts tillgängligt för allmänheten. I den frågan hänvisas till vad som anförts i anslutning till 22 b § URL.

Uttrycket rörliga bilder avser att upptagningen på teknisk väg kan återges i form av rörliga bilder, däri inbegripet text och stillbilder, som ingår i upptagningen, liksom ljud i form av tal, musik och andra ljud-effekter som har sammanställts med bilderna (ytterligare härom i anslutning till 2 §). S.k. bildband med stillbilder avsedda att projiceras

en och en i så pass långsam följd att varje bild har ett självständigt informationsinnehåll räknas inte som upptagning av rörliga bilder.

2 §

Arkivexemplar skall ha samma utformning som de exemplar som görs tillgängliga för allmänheten. Detta innebär att grammofonskivor som avlämnas för arkivering skall vara försedda med likadana skivetiketter som övriga exemplar. De skall vidare vara inneslutna i samma slag av fodral eller annat omslag som de exemplar som sprids till allmänheten. Om grammofonskivorna vid spridningen åtföljs av tryckt häfte med kompletterande information – något som förekommer bl.a. beträffande en del skivalbum med flera skivor – skall också arkivexemplaret åtföljas av sådant häfte. Motsvarande gäller i fråga om andra fonogram (ljudkassetter m.m.) samt videogram.

Som har berörts i anslutning till föregående paragraf innefattar begreppet upptagning av rörliga bilder i förevarande sammanhang också text och stillbilder som ingår i upptagningen samt ljudeffekter (tal, musik m.m.) som har sammanställts med bilderna. I fråga om filmer innebär detta att om bildupptagningen när den görs tillgänglig för allmänheten är kompletterad med separat textband eller ljudband, skall också arkivexemplaret åtföljas av text- eller ljudband. Om exempelvis en utländsk film vid visningen i Sverige är försedd med svenskt tal eller svensk text, skall arkivexemplar avlämnas i samma skick. Vidare skall i de fall där statens biografbyrå i samband med granskning och godkännande av film eller annan bildupptagning för offentlig visning uteslutit viss del av upptagningen arkivexemplaret överensstämma med den för offentlig visning godkända versionen.

Leveransskyldigheten omfattar också ljudupptagningar och upptagningar av rörliga bilder som ingår i olika typer av AV-material. Bestämmelserna i 2 § innebär för detta materials vidkommande att inte bara ljud- eller bildupptagningen skall avlämnas utan också övriga komponenter. Det kan t.ex. röra sig om en smådiaserie eller ett bildband med stillbilder kombinerat med grammofonskiva eller ljudband. I sådant fall skall grammofonskivan eller ljudbandet, som avlämnas för arkivering, åtföljas av smådiaserie eller bildband. Om fonogram eller videogram ingår i ett s.k. AV-paket med bok och/eller bildhäfte eller fotografier, skall bok, bildhäfte eller fotografier medfölja det fonogram eller videogram som avlämnas för arkivering.

3 §

Enligt paragrafens första stycke skall skyldigheten att avlämna arkivexemplar fullgöras av den på vars beställning exemplar av upptagning har framställts, såvida exemplaren har framställts här i landet. Om exemplar av upptagning har framställts endast utomlands, skall den som har infört exemplaren, importören, avlämna arkivexemplar.

Med uttrycket framställts avses själva mångfaldigandet, såsom pressningen av grammofonskivor samt motsvarande förfarande (kopiering)

beträffande andra typer av fonogram och videogram. I fråga om filmer avses framställningen av visningskopior för utlåning eller uthyrning eller av kopior för försäljning. Om exempelvis grammofonskivor pressas vid presseri här i landet, skall den som har låtit utföra pressningen, beställaren, avlämna arkivexemplar. Framställs visningskopior av en film vid filmlaboratorium i landet, skall den som har låtit framställa visningskopiorna, t.ex. filmproducent eller filmdistributör, avlämna arkivexemplar.

Det bör framhållas att det i princip är tillräckligt att endast ett exemplar framställs respektive importeras (jfr vad som sägs i anslutning till 1 §). Som exempel kan nämnas det fallet att endast en visningskopia av en utländsk film importeras.

Utvecklingen inom fonogram, film och videogrambranscherna kan medföra att distributionsformerna förändras. Med hänsyn härtill bör möjligheten föreligga att i administrativ ordning föreskriva att leveransskyldigheten skall fullgöras av den som framställt exemplar eller av den som gör exemplar tillgängligt för allmänheten. En bestämmelse av denna innebörd har tagits in i paragrafens andra stycke.

4 §

Arkivexemplar skall enligt paragrafens första stycke avlämnas inom tre veckor från den dag då exemplar av upptagningen först gjordes tillgängligt för allmänheten. Exemplar kan göras tillgängligt för allmänheten exempelvis genom att utbjudas till försäljning i butik eller i postorderföretags katalog eller genom att tillhandahållas för uthyrning eller utlåning till allmänheten. Däremot saknar det betydelse för leveransskyldighetens inträde om något exemplar blir sålt respektive uthyrt eller utlånat. Exemplar kan vidare göras tillgängligt för allmänheten genom att återges vid offentlig tillställning, t.ex. biograf föreställning eller grammofonkonsert, eller genom att återges i radio- eller tv-sändning.

Treveckorsfristen kan i en del fall tänkas vara något kort. I första hand gäller det vissa biograf filmer. Ibland finns bara en eller ett par visningskopior tillgängliga. Detta gäller speciellt utländska filmer. I dessa fall kan det innebära stor olägenhet om visningskopian eller någon av dem måste tas ur distributionen kort efter premiären. Med tanke på detta bör regeringen eller, efter dess bemyndigande, arkivinstitutionen kunna besluta om längre leveransfrist.

Det kan tilläggas att inget bör hindra att en visningskopia efter överenskommelse med arkivinstitutionen avlämnas för kopiering innan filmen första gången visas offentligt, exempelvis i anslutning till statens biografbyrås granskning av filmen.

5 §

Paragrafen upptar en definition av begreppet upplaga, som förekommer i 6 §. Det antal exemplar av en upptagning som vid ett och samma tillfälle framställs här i landet eller importeras utgör en upplaga.

Varje nytt antal exemplar av samma upptagning som framställs eller importerar vid ett och samma tillfälle anses som en ny upplaga. Begreppet upplaga syftar vidare på det antal exemplar som varje beställare låter framställa här i landet respektive varje importör inför till riket. Om exempelvis två importörer var för sig samtidigt för in ett antal exemplar av samma upptagning, betraktas detta som införsel av två olika upplagor.

6 §

Paragrafens första stycke innehåller bestämmelser om undantag från och inskränkningar i den i 1 § föreskrivna skyldigheten att avlämna arkivexemplar.

Punkt 1: Ljudupptagningar med en upplaga understigande tjugo exemplar är helt undantagna från leveransskyldighet. Angående innebörden av begreppet upplaga hänvisas till 5 §. Såsom har nämnts i anslutning till 1 och 2 §§ avses med uttrycket rörliga bilder också ljudeffekter som har sammanställts med bilderna. Detta innebär att ljudupptagningar som tillhör upptagningar av rörliga bilder, såsom separata ljudband till filmer, inte omfattas av undantaget i den förevarande punkten. Sådana ljudupptagningar följer de regler om leveransskyldighet som gäller för bildupptagningarna.

Punkt 2: I fråga om ljudupptagningar med en upplaga av minst 20 men under 100 exemplar har avlämningskyldigheten inskränkts såtillvida att den avlämningskyldige i stället för att avlämna arkivexemplar kan göra anmälan till arkivet om att upplagan har framställts respektive importerats. Den som har gjort sådan anmälan skall dock bevara ett exemplar av upptagningen i tre veckor därefter och på begäran avlämna detta till arkivet utan ersättning. Närmare föreskrifter angående anmälningsförfarandet torde meddelas i administrativ ordning.

Punkt 3: Skyldighet att avlämna arkivexemplar föreligger i princip för varje upplaga som framställs respektive importerar. Detta medför emellertid i praktiken att om en och samma upptagning framställs eller importerar i flera likadana upplagor, vilket är vanligt i fråga om fonogram, skall arkivexemplar avlämnas för varje upplaga. Med hänsyn härtill har i den förevarande punkten intagits en bestämmelse som innebär att om arkivexemplar av ljudupptagning en gång har avlämnats till arkivet, övriga upplagor av samma upptagning är helt undantagna från leveransskyldighet. En förutsättning är dock att exemplaren i de övriga upplagorna är helt lika det avlämnade arkivexemplaret. Så är t.ex. inte fallet om ljudupptagningen sprids både som grammofonskiva och som ljudkassett eller om ett antal inspelningar först presenterats som skilda fonogramheter och därefter sammanförts som flera nummer på ett nytt fonogram, ej heller om skivomslag e.d. ändrats.

Punkt 4: Undantaget avser ljud- och bildupptagningar som inte görs

tillgängliga för allmänheten på annat sätt än genom att återges i radio- eller tv-sändning. Detta gäller sålunda upptagningar som SR gör uteslutande för programverksamheten men också upptagningar som görs utanför SR, antingen inom eller utom landet, men som görs tillgängliga för allmänheten endast genom att användas i radio- eller tv-sändning.

Punkt 5: Bl.a. vid teatrarna utnyttjas upptagningar av ljudeffekter (tal, specialarrangerade musikinslag m.m.) eller rörliga bilder (t.ex. rörlig fondbild) för uppspelning som inslag i föreställningarna. I den mån en sådan upptagning bara utgör en osjälvständig del av föreställningen är den helt undantagen från avlämningskyldighet.

Utvecklingen på fonogram-, film- och videogramområdena kan komma att motivera ytterligare undantag från leveransskyldigheten. I paragrafens andra stycke har därför intagits en bestämmelse av den innebörden att regeringen eller, efter dess bemyndigande, arkivinstitutionen kan medge ytterligare undantag.

7 §

Enligt DAK:s förslag skall avlämnade arkivexemplar av bildupptagningar inte arkiveras utan upptagningarna skall överföras på särskilda arkivband, varefter arkivexemplaren återlämnas.

8 och 9 §§

Paragraferna upptar påföljds- och vitesbestämmelser. De motsvarar bestämmelserna i 6 § lagen (1949: 166) angående skyldighet att avlämna för bibliotek avsedda exemplar av tryckt skrift.

Bilaga 1 Mottagna framställningar och avgivna yttranden

Mottagna framställningar

Den 14 juni 1971 en skrivelse, dagtecknad den 8 december 1970, till konungen från Sveriges allmänna biblioteksörening med anhållan om utredning av frågan om en lagstiftning som avser arkivering av AV-material. Skrivelsen har överlämnats till DAK för kännedom.

Den 15 maj 1972 en framställning, dagtecknad den 1 mars 1972, till konungen från professorn i teatervetenskap vid Stockholms universitet Kirsten Gram Holmström, docenten i litteraturvetenskap vid Göteborgs universitet Gunnar Hallingberg, tillika ordförande i universitetskanslerämbetets svenskgrupp, professorn i litteraturvetenskap vid Lunds universitet Ingvar Holm samt professorn i filmvetenskap vid Stockholms universitet Rune Waldekranz rörande behovet av forskarservice hos Sveriges Radio. Skrivelsen har överlämnats till DAK för att tas under övervägande i kommitténs arbete.

Den 8 juni 1973 en framställning, dagtecknad den 6 februari 1973, till statsrådet och chefen för utbildningsdepartementet från Sveriges Författarförbund angående anslag till Sveriges Radio för bestridande av kostnader för att bereda allmänheten möjlighet att ta del av gjorda inspelningar hos Sveriges Radio. Skrivelsen har överlämnats till DAK för att tas under övervägande i kommitténs arbete.

Avgivna yttranden

Den 10 maj 1972 över konsertbyråutredningens betänkande (SOU 1971: 73) Fonogrammen i musiklivet.

Den 20 juni 1974 över filmutredningens slutbetänkande (SOU 1973: 53) Samhället och filmen 4.

Den 26 augusti 1974 över statskontorets utredning om Musikaliska akademiens bibliotek (dnr 152/70-5).

Den 10 september 1974 över statskontorets rapport De vetenskapliga biblioteken (dnr 451/69-5).

Bilaga 2 DAK:s forskarenkät

Enkätskrivelse

Ang. Sveriges Radios arkiv och dess värde för forskningen

Chefen för utbildningsdepartementet har på Kungl. Maj:ts bemyndigande tillkallat sakkunniga för att utreda arkivfrågorna för den moderna informationsbehandlings databärare m.m. De sakkunniga har antagit benämningen dataarkiveringskommittén (DAK).

I utredningens direktiv står bl.a. följande: "Utredningens arbete bör i första hand avse arkivfrågorna för databärare inom riksarkivets huvudsakliga verksamhetsområde, dvs. den statliga förvaltningen. Med hänsyn till den mycket omfattande bild- och ljudupptagning, som sker i annat sammanhang, främst inom Sveriges Radio, och den betydelse detta material har för forskningen, bör utredningen i samråd med Sveriges Radio även redovisa de problem och rekommendera de åtgärder som ur arkivsynpunkt kan föreligga för sådana samlingar av ljud- och bildupptagningar hos Sveriges Radio, som är av betydelse i föreliggande sammanhang."

DAK har underrättat sig om arkivrutiner och gallringspraxis hos Sveriges Radio på såväl ljudradio- som tv-sidan och informerats om de medier, som för närvarande kan användas vid arkivering.

Hur mycket bör Sveriges Radio arkivera utöver det som behövs för den egna verksamheten och vad kan eventuellt utgallras? Vilket värde kan Sveriges Radios arkiv anses ha för forskning och för en större allmänhet? Vilka legitima intressen måste här bevakas? På dessa frågor behövs det utförliga och tydliga svar, innan klara riktlinjer kan ges för framtiden. En ingående bedömning av mediafrågorna och därmed förknippade kostnadsproblem kan först därefter göras.

1960 års radioutredning har uttalat sig om det värde, som Sveriges Radios arkiv har för forskningen, och i sju punkter redovisat det "material som bör tillvaratagas av ett arkiv som i praktiken är ett nationalarkiv" (SOU 1965: 21 sid. 165 f).

På grund av dess stora betydelse som informationsspridare och opinionsbildare i vårt land jämföres Sveriges Radio ofta med tidnings- och tidskriftspressen. Av samma skäl som denna genom biblioteksexempla-

ren bevaras åt framtiden bör enligt mångas mening Sveriges Radios olika utsändningar helt och hållet arkiveras.

DAK får härmed be om Edra synpunkter på arkiveringen hos Sveriges Radio och anhåller om att i första hand få veta i vad avseende Sveriges Radios arkiv kan anses vara värdefullt för den forskningsgren som Ni representerar. Alla upplysningar om erfarenheter eller speciella problem i detta sammanhang mottages med tacksamhet.

Utsändningslista

Institutioner (seminarier) vid universiteten i Göteborg, Lund, Stockholm, Umeå och Uppsala för följande ämnen:

Allmän språkvetenskap (jämförande språkforskning)
 Botanik (även ekologisk botanik och växtgeografi)
 Ekonomisk historia
 Engelska språket
 Estetik
 Etnografi
 Filosofi
 Finsk-ugriska språk
 Folklivsforskning
 Fonetik
 Geografi (såväl kultur- som naturgeografi)
 Historia (även idé- och lärdomshistoria)
 Juridik
 Konsthistoria
 Kriminalvetenskap
 Kyrkohistoria
 Litteraturhistoria (litteraturvetenskap)
 Moderna språk
 Musikforskning
 Nationalekonomi
 Nordisk och jämförande fornkonstvetenskap
 Nordiska språk (även ortnamns- och dialektforskning)
 Pedagogik
 Psykologi
 Religionshistoria
 Romanska språk
 Sociologi (även rättssociologi)
 Statistik
 Statskunskap
 Teaterhistoria
 Tyska språket
 Zoologi

Dessutom:
 Folklivsarkivet i Lund
 Forskningsgruppen för modern svenska, Göteborg

Forskningsgruppen för talsyntax, Lund
 Forskningsgruppen för vuxenundervisning, Uppsala
 Institutet för visforskning (Svenskt visarkiv, Stockholm)
 Kommunalforskningsgruppen, Umeå
 Landsmålsarkiven i Lund och Uppsala
 Svenska akademiens ordboksredaktion, Lund
 Svenska ortnamnsarkivet, Uppsala
 Utrikespolitiska institutet, Stockholm

Enkätskrivaren

Upp till och
 kommentar

Chefen för arkivet
 som kallas DAK
 arkivfrågor

Kommitte för
 möderna de
 ingår av
 tiderna för forskning

Härmed inlämnas
 problem i

På DAK:s sida
 i denna fall
 det här gäller
 företrädet arkiv
 ett enda fråge
 där DAK har
 denna enkät
 överblick

Om det finns
 eller, skulle vi
 det kan tiderna
 ut i all korthet
 hos Eden för
 information och
 dags band och
 del av

Har Ni erfarenhet
 vid katalogering
 från vara mycket

Problem rörande
 om kan ej undgå

Bilaga 3 DAK:s utlandsenkät

Enkätskrivelse

Ang. radio- och televisionsarkiv. Problem rörande omfång, mediaval, katalogisering, organisation och lämpliga åtgärder för att bistå forskning.

Chefen för utbildningsdepartementet i Sverige har tillsatt en kommitté, som kallas Dataarkiveringskommittén (DAK). Kommittén skall utreda arkivfrågorna för den moderna informationsbehandlingens databärare.

Kommittén har även till uppgift att redovisa de problem och rekommendera de åtgärder som ur arkivsynpunkt kan föreligga för de samlingar av ljud- och bildupptagningar hos Sveriges Radio, som är av betydelse för forskning. Detta skall ske i samråd med Sveriges Radio.

Härmed bifogas en frågelista och en promemoria, i vilken hithörande problem i korthet analyseras.

På DAK:s vägnar får vi be Eder om att besvara frågorna på listan (i flertalet fall genom att göra ett kryss i ja- eller nejrutnan). Vi tror att det här gäller intressanta problem, som är gemensamma för dem som företräder arkiven hos många radio- och televisionsföretag. Vi avser att sända frågelistan och promemorian till ett flertal företag i olika länder. DAK har från olika håll förvärvat strödda meddelanden. Genom denna enkät hoppas vi få in material för en mera komplett och samlad överblick.

Om det finns skrivna instruktioner, som reglerar arkivarbetet hos Eder, skulle vi bli mycket tacksamma för att få kopior av dessa, om det kan ordnas. Om det ej finns sådana skrivna instruktioner, ber vi Er att i all korthet redogöra för Er arkivpolicy och de oskrivna reglerna hos Edert företag i detta sammanhang.

Information om olika tekniska undersökningar rörande film, olika slags band och andra media är det även mycket värdefullt för oss att få del av.

Har Ni erfarenheter av automatisk databehandling som hjälpmedel vid katalogisering eller för andra arkivändamål, skulle det naturligtvis även vara mycket värdefullt att få veta något härom.

Problem rörande copyright och avgifter och ersättning till upphovsmän kan ej undgå av den, som förestår ett radio- eller televisionsarkiv.

Vad bör göras i detta sammanhang?

Ake Kromnow

Ordf. i DAK

Sven-G. Haverling

Sekr. i DAK

Frågeformulär

	<i>Ja</i>	<i>Nej</i>
1. Har Ni skrivna instruktioner som reglerar följande arkivfunktioner		
a) gallring och valet av arkivmaterial	<input type="checkbox"/>	<input type="checkbox"/>
b) bevarandet av band (ljud- och videoband) och film	<input type="checkbox"/>	<input type="checkbox"/>
c) katalogarbetet	<input type="checkbox"/>	<input type="checkbox"/>
d) överlämnande av inspelat material till andra institutioner	<input type="checkbox"/>	<input type="checkbox"/>
e) kopiering av inspelningar	<input type="checkbox"/>	<input type="checkbox"/>
2. Hur mycket bevaras för framtiden av allt som ut-sändes under ett år (procent av sändningstid)?		
a) radio		
b) television		
3. Bevaras inspelningar främst på grund av deras värde för forskningen?		
a) material av historiskt intresse	<input type="checkbox"/>	<input type="checkbox"/>
b) material av konstnärligt och kulturellt intresse	<input type="checkbox"/>	<input type="checkbox"/>
c) material av särskilt intresse för dem som studerar radio och television som uttrycksmedel	<input type="checkbox"/>	<input type="checkbox"/>
d) material av intresse för språkforskningen	<input type="checkbox"/>	<input type="checkbox"/>
e) material av intresse för dem som studerar proces-ser, som påverkar den enskilde (undervisningspro-gram tillhör denna kategori)	<input type="checkbox"/>	<input type="checkbox"/>
f) material av politiskt eller sociologiskt intresse	<input type="checkbox"/>	<input type="checkbox"/>
g) material av något annat slag	<input type="checkbox"/>	<input type="checkbox"/>
4. Lämnar staten eller privata bidragsgivare ekonomiskt stöd i någon form för att möjliggöra att inspelningar bevaras för forskningsändamål?	<input type="checkbox"/>	<input type="checkbox"/>
5. Är det Er åsikt att radio- och televisionsarkiven skall anses vara nationalarkiv i Bernkonventionens mening?	<input type="checkbox"/>	<input type="checkbox"/>
6. Är Edra arkiv tillgängliga för allvarligt menat forsk-ningsarbete? Om svaret är ja, berätta något om vad som gjorts för att underlätta forskningsarbetet	<input type="checkbox"/>	<input type="checkbox"/>
7. Har representanter för allmänheten av juridiska eller andra motiv någon gång begärt att få tillgång till Ed-ra arkiv?	<input type="checkbox"/>	<input type="checkbox"/>
8. Anser Ni att dylika krav, om de är välgrundade, skall tillmötesgås?	<input type="checkbox"/>	<input type="checkbox"/>
Oavsett om svaret är ja eller nej, var god lämna en kort kommentar!		

	<i>Ja</i>	<i>Nej</i>
9. Skall ansvaret för allt urval och gallringsarbete lämnas åt särskilt utbildad personal eller åt programproducenterna?		
a) särskilt utbildad personal	<input type="checkbox"/>	<input type="checkbox"/>
b) producenterna	<input type="checkbox"/>	<input type="checkbox"/>
10. Skall de som gör urvalet också välja mest lämpligt arkivmedium?	<input type="checkbox"/>	<input type="checkbox"/>
11. Är Er användning av nu vanliga medier beroende av föregående tekniska undersökningar?		
a) film	<input type="checkbox"/>	<input type="checkbox"/>
b) ljudband	<input type="checkbox"/>	<input type="checkbox"/>
c) videoband	<input type="checkbox"/>	<input type="checkbox"/>
d) arkivklimat	<input type="checkbox"/>	<input type="checkbox"/>
e) förvarings- och konserveringsmetoder	<input type="checkbox"/>	<input type="checkbox"/>
12. Anser Ni att Electronical Video Recording (EVR) eller vesikulär film (Metro-Kalvar) är användbara arkivmedier?	<input type="checkbox"/>	<input type="checkbox"/>
13. Har Ni tänkt använda något annat arkivmedium än de ovan nämnda? Redogör i korthet för skälen härtill.	<input type="checkbox"/>	<input type="checkbox"/>
14. Har Ni någon erfarenhet av ADB (automatisk databehandling) som ett hjälpmedel vid katalogarbete?	<input type="checkbox"/>	<input type="checkbox"/>
15. Vad slags organisation anser Ni skulle bäst lösa arkivproblemen?		
a) Skall radio- och televisionsföretag, utöver vad de arkiverar för egen räkning, också bevara inspelningar, som har värde huvudsakligen för forskningen, och på bästa sätt underlätta forskningen?	<input type="checkbox"/>	<input type="checkbox"/>
b) Skall de leverera inspelat material till andra institutioner eller tillåta att det kopieras för att göra det bättre tillgängligt för forskningen?	<input type="checkbox"/>	<input type="checkbox"/>
16. Finns det några arkivproblem som bör beaktas i detta sammanhang utöver dem som angivits i frågelistan och i den bifogade promemorian?	<input type="checkbox"/>	<input type="checkbox"/>

Utsändningslista

Radiodiffusion-Télévision Belge
 Danmarks Radio
 Oy. Yleisradio AB
 Radiodiffusion-Télévision Française
 Bayerischer Rundfunk
 Hessischer Rundfunk
 Norddeutscher Rundfunk
 RIAS, Berlin
 Sender Freies Berlin
 Westdeutscher Rundfunk
 Ethnikon Idhryma Radiophonias, Athen

Radio Telefis Eireann
 Radiotelevisione Italiana
 Jugoslovenska Radiotelevizija
 Radio Luxembourg
 Stichting Nederlandse Radio Unie
 Norsk Rikskringkasting
 Polskie Radio i Telewizja
 Radio Portugal
 Societé Suisse de Radiodiffusion et Télévision
 State Committee for Broadcasting and Television, Moskva
 Radio Nacional de España
 British Broadcasting Corporation
 Radiodiffusion-Télévision Algérienne
 Radio Cairo
 National Library of Television, Washington
 Radiodifusion Argentina al Extranjero
 Radio Nacional, Buenos Aires
 Associao Cao Brasileiro de Emissoras de Radio e Teleisao, Rio de Janeiro
 Conselho Nacional de telecomunicacoes, Rio de Janeiro
 Canadian Broadcasting Corporation
 Radio Canada, Montreal
 Las Vos de los Andes, Quito
 All India Radio
 Israel Broadcasting Corporation
 Nippon Hoso Kyokai

Förklarande promemoria

Radio- och televisionsarkiv. Problemanalys

Det bör observeras att analysens tendens och promemorians synpunkter utan tvivel har influerats av de normer, som gäller den statliga arkivvården i Sverige, och av de direktiv, som DAK fått beträffande Sveriges Radios arkiv.

Problemen kan uppdelas enligt följande:

- 1) Omfånget. Acceptabel storlek på arkiven. Lämpliga urvalsregler för att bevara eller gallra program.
- 2) Val av bästa arkivmedier.
- 3) Nödvändigt katalogarbete.
- 4) Organisation. Skall ansvar och skyldigheter vara centraliserade eller uppdelade? Bästa hjälp till seriös och annan forskning.

1.1. I flertalet länder är radio och television massmedier, som kan jämföras med förekommande tidningar och tidskrifter. Distributionen är vid och inflytandet på opinionen ansevärt. Det kan diskuteras, vilket medium som har det största inflytandet, men det växelverkande förhållandet mellan etermedierna och pressen

blir allt betydelsefullare. Det finns emellertid hinder för en djupare debatt emellan de olika medierna och allmänheten. För dem, som ej har sett eller lyssnat på ett program, är det ofta svårt eller kostsamt att senare få en kopia. I framtiden kommer endast en ringa del av alla utsända program att vara tillgängliga för forskning, om ej nu rådande vanor ändras. Å andra sidan blir det möjligt att studera större delen av det tryckta materialet. Det synes vara rimligt att alla massmedieforskare, också de som är intresserade av radio och television, skall kunna arbeta på lika villkor. Det betyder att alla program måste bevaras för framtiden. Om detta är görligt måste undersökas.

1.2. Om några program måste utgallras, bör det ske på bästa sätt. Det måste avgöras, om särskilt utbildade arkivmän eller en kommitté, som omfattar både arkivarier och representanter för programproducenterna och företagsadministrationen, skall ha ansvaret att välja vad som skall bevaras för framtiden. En sådan kommittés arbete kommer att ske enligt accepterade normer men urvalsbesluten kommer likväl att nödvändigtvis bli ganska subjektiva. En annan metod skulle kunna rekommenderas. Alla programinspelningar skall bevaras utom dem som tillhör vissa precist och noga angivna kategorier, vilka enligt allas åsikt ej har något värde för framtiden. I tveksamma fall skall allting bevaras.

1.3. Forskare i radio- och televisionsarkiv kan väntas finna

- 1) material av historiskt intresse
- 2) material av konstnärligt och kulturellt intresse
- 3) material av särskilt intresse för dem som studerar radio och television som uttrycksmedel
- 4) material av värde för språkforskningen
- 5) material av intresse för dem som studerar processer som inverkar på den enskilde (undervisningsprogram tillhör denna kategori)
- 6) material av politiskt och sociologiskt intresse.

Det kan finnas andra vetenskapliga intressen att beakta men framför allt har vi en viktig fråga: skall allmänhetens krav, om de är välgrundade, beaktas i någon utsträckning? Ett jakande svar synes sannolikt och detta får man ej bortse ifrån när utgallringsbesluten fattas.

2.1. Bild- och ljudarkivens vanliga arkivmedier är film, grammofonskivor och band av olika slag, ljud- och videoband. Det är viktigt att få veta, om de är pålitliga, och att ha en grundlig kunskap om deras arkivegenskaper. I en lokal, där arkivklimatet är förebildligt och följaktligen temperatur och luftfuktighet väl konditionerade, tycks film ha en lång varaktighet. Banden är mer problematiska. Inspekningsband bör enligt flera auktoriteter överföras till nya band efter 10 till 15 år. Videobandens hållbarhet är kanske något längre. Enligt nyligen erhållen information skall man

kunna vänta att välförvarade videoband ännu efter 25 till 50 år är i god kondition.

Allt fler program göres för färgtelevision. Detta skapar särskilda problem. De stigande kostnaderna för att bevara bandarkiv i god kondition inverkar oundvikligt på ambitionen att arkivera och de allmänna reglerna för arkiveringen samt accepterade utgallringsbestämmelser.

- 2.2. Vetenskapliga forskare och programproducenterna framför andra önskar få inspelningar av hög kvalitet. I vissa fall skulle önskad information kunna erhållas trots att mediet ej är av bästa kvalitet. Om olika kvalitetsnivåer kunde accepteras med tanke på den väntade användningen i framtiden av vissa slag av inspelningar skulle det måhända vara möjligt att använda vesikulär film i stället för silverfilm eller videoband. Detta skulle kunna innebära reducerade kostnader. Electronic Video Recording (EVR) är en inspelnings- och kopieringsmetod som snart kan väntas vara i allmänt bruk. Det synes vara nödvändigt att undersöka vilket värde EVR har som ett arkivmedium för televisionsprogram.
- 2.3. Nya metoder att lagra information kommer att stå till buds under kommande år. Om kostnaderna ej är prohibitiva, bör lasersystem kunna bli lösningen på många arkivproblem. Det finns olika holografiska minnessystem, men särskild uppmärksamhet synes böra riktas på Precision Instrumentbolagets system Unicon. Detta använder ett polyesterband (remsa) med en patenterad tunn beläggning (mylar strips with aluminium coating), i vilken med hjälp av en laserstråle borrar hål i storleken 1-5 micron. Banden (remsorna) är kvalitetsmässigt likvärdiga med arkivmikrofilm enligt prov utförda av NBS. Unicon systemet kan användas för random-access datasystem, vid inspelning av radio, radar och multiplexa signaler och för att lagra bilder av dokument, film och fotografier. Det torde även finnas stort intresse för att använda en bredare bandvidd för high-fidelity videorecording.

Om vi kan lita på detta lasersystem eller andra liknande detta, blir det kanske möjligt att i framtiden klara de snabbt växande radio- och televisionsarkiven. Vi kan se på vanliga ljud- och videoband som enbart preliminärt använda medier och i framtiden hoppas bli i stånd att slippa de ständiga överföringsprocesserna. Om vi kan vänta en sådan utveckling, blir det lättare att begränsa utgallringen av inspelade program och att under viss tid acceptera arkivmedier av mindre god kvalitet. Huvudbekymret kommer att vara att bevara och att överföra informationen till framtiden.
3. För att snabbt och säkert finna önskad information i framtidens omfångsrika radio- och televisionsarkiv behövs det olika kataloger, som är förda up-to-date. ADB måste användas för att få fram sådana kataloger. Sveriges Radio har framställt katalogsystem ba-

serade på användningen av ADB.

I första hand gagnar detta programproduktionen och det administrativa arbetet. Det blir större effektivitet och besparingar i både tid och personal. Datamaskinutskrivna kataloger kan distribueras till distriktkontoren och andra eventuella kunder. Kompletta kataloger skall tryckas två gånger om året och kumulativa supplement två gånger i månaden. Alfabetiska och systematiska nyckelordslistor kommer att framställas. En alfabetisk "sök-katalog" skall tryckas.

I framtiden kommer informationen från katalogdataregistrerna sannolikt att lämnas på tre sätt: 1) tryckta listor 2) särskilt beställda utdrag 3) genom dialog med terminalen (TV-skärmar).

Hittills har klassifikationen vållat katalogbyggarna mest bekymmer.

Som det är har vi all anledning hoppas att det med hjälp av ADB-katalogerna skall bli lätt för forskare att få direkt tillgång till de ständigt växande radio- och televisionsarkiven. Utöver den oavbrutna kronologiska informationen om program i tidningar och tidskrifter och de officiella sändningslistorna kommer dessa ADB-kataloger att ge forskaren snabbare och fullständigare information.

- 4.1. Vårdarna av radio- och televisionsarkiv måste alltid ha i sikte att göra sitt arkivmaterial så nyttigt som möjligt för programproducenterna. På samma sätt har de ofta en ambition att hjälpa både vetenskapliga och andra forskare. Förr eller senare blir detta en obligatorisk uppgift överallt.

Ett villkor sine qua non för forskningen är arkivens tillgänglighet ur juridisk synpunkt. Bernkonventionen och olika nationella lagar om copyright och författares rättigheter drar vissa gränser. Dessa kan vara tidsbegränsade och delvis även diskutabla men problemen får ej överskattas.

Vad slags organisation kommer att göra forskningsarbetet mest effektivt. Nationella och lokala förhållanden kommer naturligtvis alltid att kräva olika lösningar och särskilt gäller detta mindre detaljer. Huvudproblemet är: skall ansvaret och funktionerna delas eller ej? Ett radio- eller televisionsföretag, som ensamt är ansvarigt, skulle kunna dela upp arkivfunktionerna. Sveriges Radio t.ex. har åtskilda radio- (grammofonskivor, ljudband) och televisionsarkiv (film, videoband, bilder). Ansvar och funktioner kan å andra sidan delas mellan företaget och andra nationella institutioner eller organisationer (en eller flera). Bl.a. utrymmesproblem skulle kunna leda till en sådan lösning, som verkligen kräver väldefinierade avtal och kontrakt. Leverans av material och skötsel av lån måste fungera utan hinder eller friktioner. Intimt samarbete beträffande katalogen är nödvändigt och rymliga arkivlokaler av yttersta vikt.

- 4.2. Programproducenternas önskemål har ovan nämnts. De förlorar

aldrig helt sitt intresse för arkivens äldre delar men detta intresse är relativt och kommer i längden att vara lika stort och överträffas hos vetenskapliga forskare av olika slag. Arkivens värde för dem och vad de kan väntas finna har diskuterats tidigare och även den kataloghjälp, som de kan räkna med.

I flertalet fall finns det eller kommer det i framtiden att finnas behov av särskilda forskarum utrustade med bl.a. stereoanläggningar, filmprojektorer, s.k. scanners, olika slag av bandspelare och annan audio-visuell utrustning. För att man skall kunna bemästra denna utrustning och på mångahanda sätt bistå forskarna, är det nödvändigt att man förfogar över en stab som måste vara väl utbildad och övad och ej får vara underdimensionerad. Dessa krav är i dag i flertalet fall endast fromma önskningar men kommer helt visst att krävas i framtiden som något helt naturligt. Om vi vill att övergången skall bli mjuk och gagnarlig, måste vi nu förbereda oss och organisera arkivverksamheten.

Summary

The Dataarkiveringskommittén is a Swedish government committee appointed by the Minister of Education and Cultural Affairs in order to consider questions concerning the keeping of source material created by ADP and problems of preservation concerning data carriers, and other storage media appertaining to the field of information processing. A joint assessment was to be made from the point of view of archives both as regards legal, technical and economic conditions and the requirements and opportunities of research. The Committee's work should initially cover government administration.

In view of the very extensive video and sound recording occurring in other contexts, primarily within the Swedish Broadcasting Corporation (SBC), and the importance of such material to research, the Committee should also in consultation with the SBC, present the problems and recommend the measures which from the point of view of archives may exist in the case of such collections of video and sound recordings at the SBC as are of importance in these contexts.

Apart from dealing with questions concerning the filing of video and sound recordings at the SBC, the Committee has also been required to examine general problems of archives involved in video and sound recordings. Particular attention should be paid to the future position and work of the National Swedish Phonotheque, and to the possibilities of co-operation in this field between various institutions. The Committee should consult the Royal Swedish Library and the Swedish Film Institute.

The SBC operates as a limited company. The shares are held by three groups, to wit newspapers and newspaper associations, Swedish popular movements, and industrial organizations. The board of directors comprises 13 members of which the government appoints 6, the SBC General Meeting 5 and SBC employees 2. The SBC has the exclusive right to determine what programmes are to be broadcast on radio and TV in Sweden, and may not transfer this sole right to any other body or person without the permission of the government. The more detailed regulations governing the company's programme work are to be found in special laws and in an agreement between the SBC and the government. The SBC itself files video and sound recordings from programme work. When selecting the material to be filed, primary consideration is given to the company's need for material for programme work but to a certain extent the interests of research are also considered. The pos-

sibilities of researchers and other interested persons acquiring access to the material filed are, however, limited. SBC has no resources to provide a more extensive service.

The National Swedish Phonotheque is a division within the Royal Swedish Library, Sweden's national library, which is located in Stockholm. This phonotheque was set up at the end of the 1950s. It files commercial gramophone records and other phonograms produced in Sweden, and also, to a certain extent, foreign phonograms. Supplies of phonograms are based on agreements with production companies and distributors. The National Swedish Phonotheque also makes documentary recordings.

The Swedish Film Institute is a foundation formed by an agreement between the government and organizations in the Swedish film business. The task of the foundation is to support Swedish film production and education and research in the film sector etc. The Institute's work is financed i.a. by the cinemas paying certain fees. The Film Institute also has film archives where both Swedish and foreign films are kept. This material primarily comprises demonstration copies deposited there.

The report now presented deals with questions of archives with reference to video and sound recordings at the SBC, and video and sound recordings which are made available to the public by other means than via radio and TV, such as gramophone records and other phonograms, films, videograms etc. The report deals with technical, legal, organizational and economic problems. Proposals are put forward i.a. regarding changes in copyright legislation which make possible a more general filing of material broadcast on radio and TV for the purposes of research and other studies. The Committee also proposes the introduction of a new law involving liability to provide a public archives with archive copies of video and sound recordings which are made available to the public in the form of phonograms, films and videograms. A corresponding submission liability already exists in respect of printed material. This submission liability was introduced in the mid-17th century and now means that every printed work produced and published in Sweden or printed abroad and made available in Sweden shall be submitted in one copy to each of the following: the Royal Swedish Library, and the University Libraries of Uppsala, Lund and Gothenburg.

Various views and suggestions are put forward concerning the permanency of various data carriers. Since the permanency of various data carriers is still being examined, it is, however, the Committee's intention to deal in more detail with questions of permanency and of archive climate and care of preserved material in a later report.

The first part of the report (I BACKGROUND) deals with the background of the Committee's proposals. It contains an outline of radio and TV work in Sweden and a report on the Swedish Broadcasting Corporation's present preservation of video and sound recordings used in transmissions. In connection with this there is a report on the views which have in various contexts been put forward in respect of the present preservation policy at the SBC and of the possibilities of gaining access to filed material (Chapter 2). Correspondingly there is an outline of the structure of the phonogram sector in Sweden and a report on

present preservation activities in this field (Chapter 3). The first part of the report also includes an outline of the film and videogram sectors and a report on the present filing system (Chapter 4). In connection with the description of present preservation activities concerning video and sound recordings in Sweden, examples of how equivalent problems are dealt with abroad are given.

The term AV material is used as a collective term for various aids used in education and other provision of information. AV material comprises combinations of audio-visual material, such as sound recordings on gramophone records or tape cassettes combined with printed texts or pictures or video recordings of different kinds. The production and distribution of AV material and the filing of such material is also mentioned in the first part of the report (Chapter 5). An outline is also included of national and international control in the field of copyright and of certain other statutes of importance in this context (Chapter 6).

The second part of the report (II THE COMMITTEE'S CONSIDERATIONS AND PROPOSALS) starts with an account of the arguments which have been put forward in respect of the question of preservation, and with the committee's fundamental considerations (Chapter 7).

In a proposal put before the Swedish parliament by the government in 1974, the aims of the government's cultural policy are summarized in eight points. One of these aims is that the government's cultural policy shall guarantee that the culture of past ages is safeguarded and made living. It is emphasized that culture can never be developed solely on the basis of contemporary cultural influences. Activities within several of the arts are based to a considerable extent on a heritage dating from previous centuries. In drama, dancing and music older works are obvious elements of the activities of various institutions.

During the Committee's work many views have been put forward regarding the question of preserving video and sound recordings. The research sector has emphasized the importance of keeping material which has been used in radio and TV broadcasts. Much of this material constitutes irreplaceable research material. The importance of this material to education and to general information and debate has also been emphasized. The general opinion appears to be that far too little is kept and researchers and other interested person's possibilities of gaining access to filed material are very limited. Similar views have been expressed regarding phonograms, films and videograms which are made available to the public by other means than via radio and TV. Filing is not sufficiently comprehensive and is, moreover, not conducted in a sufficiently systematic manner.

Much of the material produced and distributed via the modern media is admittedly already now stored, but in the opinion of the Committee, filing is far too restricted. In relation to the scope of transmissions, the SBC's filing of programmes transmitted is relatively negligible. Confusion as regards the copyright prerequisites for filing films and similar recordings means that archives cannot be formed systematically and seems to have a restrictive effect on the normal work of the film archives. The National Swedish Phonotheque files mainly Swedish

phonograms. Music is, however, international in a different way to linguistic productions and therefore the Phonotheque's collections do not provide a complete picture of the phonograms available on the Swedish market.

What has just been stated above does not only, or primarily, mean that much information, many expressions of opinion and of culture with no equivalent in the past are lost. The material now stored in archives and libraries will provide a far less complete picture of present-day activities in the fields of culture, science, technology and administration than that we now have of past ages. The Committee therefore feels that it is very important that information, opinions, cultural productions etc which are presented to the public via the modern media, such as radio, TV, phonograms, films and videograms, be retained to an extent corresponding somewhat to that applicable in the case of printed material.

Even if total preservation should in principle be the goal, this does not mean that every form of selectivity should be discounted. Even discounting duplicates, re-runs on radio or TV and similar, it may prove necessary to reduce material in archives by sorting out less important material. One reason for at least initially preserving everything or a large part of it is, however, the fact that the bases for selectivity may be easier to determine after one or two decades when it is possible to obtain better perspectives as regards what may be of interest to future research. As regards radio broadcasts, the Committee has found that total preservation would hardly be more costly than partial filing based on selectivity. Total filing of TV broadcasts would on the other hand be a very expensive procedure. The Committee therefore suggests a certain elimination in respect of such material, not only of pure re-runs but also of other material, to be closely linked with recording for archival purposes (Chapter 9). The extent of selectivity should according to the Committee otherwise be left open. Elimination may be necessary for reasons of space. On the other hand new techniques may be developed which make it possible to record on media which require less space.

The Committee puts forward proposals for technical solutions for preserving radio and TV broadcasts, phonograms, films and videograms (Chapter 8). As regards the radio broadcasts, the proposals involve broadcasts on the SBC's three national radio channels and most of the overseas broadcasts being recorded in parallel on four different tracks on the same magnetic tape. The Committee proposes the use of highly automated recording equipment, which would mean that not many people would be required for recording work despite the fact that recordings would be made practically round the clock. The recordings are to be made at the broadcasting company (the SBC). Regional and local radio broadcasts will, according to the Committee's proposals, be recorded locally in the respective districts.

The Committee also suggests that all TV transmissions be recorded on magnetic tape (videotape) for archival purpose—the national programmes to be recorded centrally in Stockholm and the regional programmes locally in the respective districts. The recording work will be

carried out by the broadcasting company (the SBC). Special recording equipment will be used for recording the national programmes. This permits colour recording. As mentioned previously, the Committee suggests, for reasons of cost, the introduction of a certain elimination as regards the TV material, in close conjunction with recording. The Committee has found that material corresponding to approximately 40 % of the total broadcasting time for national programme on TV—this includes pure reruns—can be sorted out without thereby losing sight of the fundamental preservation goal (Chapter 9). The material which is to be kept is transferred to special archival tapes, whereafter the original tapes are demagnetized and used again for original recordings. Sorting out will therefore be carried out in connection with the transfer to special archival tapes.

Generally gramophone records do not create special problems as regards archival permanency. When it comes to other types of phonograms such as cassette tapes, archival permanency can vary. One important factor is, for example, the quality of the magnetic tape used in the cassette. In each individual case it must therefore be considered whether such phonograms can be preserved in the original or whether the recordings should be transferred to new media, e.g. magnetic tape, suitable for long-term storage.

The preserving of films involves special problems from the point of view of permanency. Colour film in particular places very high demands on archive climate and handling, and even in the best conditions it is impossible to avoid deterioration of quality. The colour picture cannot retain its original condition but changes gradually. In view of this, the Committee proposes that films which are to be preserved should be transferred to magnetic tape (videotape). Pictures recorded on other data carriers than film, e.g. magnetic tapes in video cassettes and video records, are becoming increasingly common. Those data carriers are still in the development stage and it is too early to form any opinion of their archival permanency. The Committee therefore proposes that recordings on these new data carriers, such as is the case with films, should also be transferred to special magnetic tapes (video-tapes) until further notice.

In the case of extended, more general preservation for the purposes of research and other studies, of material made public via radio, TV, phonograms, films and videograms, certain legal problems appear, i.a. problems of copyright (Chapter 10). The possibilities of filing such material as is made public by means of phonograms within the framework of current legislation are relatively good insofar as the archives can acquire phonograms available on the market and make them available to the public. It is not possible, however, to ignore the difficulty in some cases of realizing systematic preservation in this way. As regards material which is made public via radio, TV and film, the situation is such that not only the collection of material but also the utilization of the material must be practically entirely based on voluntary agreements with the copyright holders.

The Committee claims that a more general archival system must be based on the prerequisite that the material which is to be stored really

is made available and that opportunities of utilizing the kept material are provided. In view of this, the Committee proposes changes in copyright legislation which would mean that productions protected by copyright and broadcast on radio and TV could be recorded for archival purposes without the permission of the copyright holders being required. A corresponding change is proposed in respect of film and videogram productions which are made public in another way. The filing institution will also be entitled to produce copies of filed material for the purposes of its work.

The Committee also puts forward proposals for a law governing liability to submit archival copies of sound recordings and recordings of moving pictures which are made available to the public. The term "moving pictures" refers to recordings which can by technical means be reproduced in the form of moving pictures. A prerequisite for submission liability is that copies of the recording have been made available to the public. Such material as can be referred to private life, such as private recordings made in the home and recordings of which copies are used only in closed circles, does not fall within the law's sphere of application. In principle submission liability covers gramophone records and other phonograms which are sold on the open market, provided on loan or rented or distributed free of charge. Submission liability also covers recordings of moving pictures, such as films and videograms, copies of which are used for display at public functions or copies of which are sold on the open market, provided on loan or rented or distributed free of charge.

Filing copies will be submitted free of charge. It is proposed, however, i.a. for reasons of cost, that a person who has submitted a copy of a picture recording for preservation will be entitled to have such a copy returned to him/her after the archives have been given reasonable time to make a copy for preservation. The person liable to submission of filing copies will in general be the person on whose order the copy which is made available to the public has been produced or, if such a copy has been produced only abroad, the person who has introduced the copy into the country. Certain restrictions in fundamental submission liability are stipulated, i.a. in respect of sound recordings in small editions.

Under the terms of Swedish legislation all documents filed by government authorities are generally public documents. This means that such documents will on request be made available to private citizens for the purpose of reading or copying them. There are certain exceptions in respect of documents which have been classified as secret. The public documents referred to will be made available free of charge. Generally the public is also entitled to request and obtain copies of public documents for a fixed fee. The regulations governing public documents also apply in principle to sound and video recordings filed with government authorities. The Committee proposes, however, that recordings of radio and TV broadcasts and archive copies of sound and video recordings which have been submitted under the terms of the law on submission liability, and other recordings the archives may store, shall not be regarded as public documents provided the material has been submitted

to the institution solely for storage and care or for purposes of research and study.

According to the Committee's proposals, the right to access to archival material protected by copyright will be controlled by means of regulations issued by the government. These regulations should include the stipulation that the archives may not make available copies of material which has not been made public (in the copyright sense, i.e. with the approval of the copyright holder been made available to the public). Furthermore, these regulations should stipulate that copies of material made public may be made available only for research and other studies. For the purposes of research it should be possible to make available material not only within the archives but also by providing copies for use outside the institution. If the purpose is other studies than research, it should be possible to provide copies for use outside the institution only if it is clear that this would not violate the copyright holder's normal utilization of his work. According to the Committee's proposals, all utilization of material protected by copyright above that now mentioned, will in principle presuppose an agreement between the institution and the copyright holder involved.

The Committee feels that there are considerable reasons in favour of the preservation of such sound and video recordings as are referred to in the proposals being located within one joint central institution (Chapter 11). This archival institution will be entrusted with preserving recordings, regardless of whether they be radio or TV broadcasts, phonograms, films or videograms. The Committee does not express an opinion on the question of which person or persons should be the archival institution's principal or principals, but refers to the fact that investigations are at present being conducted into the future organization of public libraries and that the management of public archives is also to be examined. The question of the management of the institution should be considered within the framework of this planning work.

The National Swedish Phonotheque's present collections of sound recordings should, in the opinion of the Committee, be transferred to the proposed archival institution. It is also desirable that this institution be given access to the material stored in the archives of the Swedish Broadcasting Corporation and the Swedish Film Institute, either by the archives taking over the material or being allowed to take copies.

The investment costs for the archival work proposed by the Committee have been estimated at approximately Skr 7.9 million excluding the cost of premises (1973 price level). The estimation of cost of premises will probably have to wait until the problem of premises has been solved (Chapter 12).

Running costs for archival work have in the case of the first year been estimated at about Skr 4.8 million (1973 price level). Cost of premises has not been included here either. In addition to the estimated running costs there will possibly be certain other expenses incurred as a result of the fact that the broadcasting company is, according to the Committee's proposals, to deal with the recording of radio and TV broadcasts. Such expenses would cover certain personnel and premises required.

Statens offentliga utredningar 1974

Kronologisk förteckning

1. Orter i regional samverkan. A.
2. Ortsbundna levnadsvillkor. A.
3. Produktionskostnader och regionala produktionssystem. A.
4. Regionala prognoser i planeringens tjänst. A.
5. Boken. Litteraturutredningens huvudbetänkande. U.
6. Förenklad konkurs m.m. Ju.
7. Barn- och ungdomsvård. S.
8. Rättegången i arbetsväster. A.
9. Samhälle och trossamfund. Sammanställning av remissyttranden över betänkanden av 1968 års beredning om stat och kyrka. U.
10. Data och näringspolitik. I.
11. Svensk industri. Delrapport 1. I.
12. Svensk industri. Delrapport 2. I.
13. Svensk industri. Delrapport 3. I.
14. Svensk industri. Delrapport 4. I.
15. Sänkt pensionsålder m.m. S.
16. Neutral bostadsbeskattning. Fi.
17. Solidarisk bostadspolitik. B.
18. Solidarisk bostadspolitik. Bilagor. B.
19. Högskoleutbildning. Läkarutbildning för sjuksköterskor. U.
20. Förslag till skatteomläggning m.m. Fi.
21. Markanvändning och byggande. B.
22. Vattenkraft och miljö. B.
23. Reklam V. Information i reklamen. U.
24. Förslag till hamnlag. K.
25. Fri sterilisering. Ju.
26. Motorredskap. K.
27. Mindre brott. Ju.
28. Rättelag. Ju.
29. Att utvärdera arbetsmarknadspolitik. A.
30. Jordbruk i samverkan. Jo.
31. Unga lagöverträdare V. Ju.
32. Solidarisk bostadspolitik. Följdfrågor. B.
33. Att översätta Gamla testamentet. U.
34. Grafisk industri i omvandling. I.
35. Spridning av kemiska medel. Jo.
36. Skolan, staten och kommunerna. U.
37. Mut- och bestickningsansvaret. Ju.
38. FFV. Förenade fabriksverken. I.
39. Socialvården. Mål och medel. S.
40. Socialvården. Mål och medel. Sammanfattning. S.
41. Statsbidrag till kommunal färdtjänst, hemhjälp och familjedaghemverksamhet. Fi.
42. Barns fritid. S.
43. Utställningar. U.
44. Effekter av förpackningavgiften. Jo.
45. Samordnad traktementsbeskattning. Fi.
46. Befordringsförfarandet inom krigsmakten. Fö.
47. Installationssektorn. I.
48. Installationssektorn. Bilagor. I.
49. Bevissäkringslag för skatte- och avgiftsprocessen. Fi.
50. Information och medverkan i kommunal planering. Rapport. Kn.
51. Utbildning i förvaltning inom försvaret. Del 1. Fö.
52. Utbildning i förvaltning inom försvaret. Del 2. Fö.
53. Skolans arbetsmiljö. U.
54. Vidgad vuxenutbildning. U.
55. Utsökningsrätt XIII. Ju.
56. Närförläggning av kärnkraftverk. I.
57. Lägenhetsreserv. B.
58. Skolans arbetsmiljö. Bilagor. U.
59. Sexual- och samlevnadsundervisning. U.
60. Trafikbuller. Del I. Vägtrafikbuller. K.
61. Trafikbuller. Bilagedel. K.
62. Studiestöd åt vuxna. U.
63. Internationellt patentsamarbete I. H.
64. Energi 1985, 2000. I.
65. Energi 1985, 2000. Bilaga. I.
66. Svenska kyrkans gudstjänst. Huvudgudstjänster och övriga gudstjänster. Band 1. Gudstjänstordning m.m. U.
67. Svenska kyrkans gudstjänst. Huvudgudstjänster och övriga gudstjänster. Bilaga 1. Gudstjänst i dag. Liturgiska utvecklingslinjer. U.
68. Svenska kyrkans gudstjänst. Huvudgudstjänster och övriga gudstjänster. Bilaga 2. Den liturgiska försöksverksamheten 1969—1972. U.
69. Invandrarutredningen 3. Invandrarna och minoriteterna. A.
70. Invandrarutredningen 4. Bilagor. A.
71. Om behörighet och antagning till högskolan. U.
72. Energiforskning. Program för forskning och utveckling. I.
73. Energiforskning. Expertmaterial utarbetat på uppdrag av Energiprogramkommittén. Avdelning A. Utvinning av energiråvaror och industriell energiproduktion. I.
74. Energiforskning. Expertmaterial utarbetat på uppdrag av Energiprogramkommittén. Avdelning B. Näringslivets energianvändning. I.
75. Energiforskning. Expertmaterial utarbetat på uppdrag av Energiprogramkommittén. Avdelning C. Transporter och samfärdsel. I.
76. Energiforskning. Expertmaterial utarbetat på uppdrag av Energiprogramkommittén. Avdelning D. Lokalkomfort och hushåll. I.
77. Värmeförsörjning enligt värmeplan. Ju.
78. Stålintustrins framtida utveckling. I.
79. Utbildning för arbete. A.
80. Jaktmarker. Jo.
81. Jaktmarker. Bilagor. Jo.
82. Samverkan för regional utveckling. A.
83. Generalklausul i förmögenhetsrätten. Ju.
84. Stat och kommun i samverkan. Kn.
85. Fotografering och integritet. Ju.
86. Kommunal biståndsverksamhet. Kn.
87. Trafikskadeersättning. Ju.
88. Europakonventionen och europeiska sociala stadgan. Ju.
89. Ny järnvägslagstiftning I. Ju.
90. Alkoholpolitik. Del 1. Bakgrund. Fi.
91. Alkoholpolitik. Del 2. Åtgärder. Fi.
92. Alkoholpolitik. Del 3. Bilagor. Fi.
93. Alkoholpolitik. Del 4. Sammanfattning. Fi.
94. Bevara ljud och bild. U.

Statens offentliga utredningar 1974

Systematisk förteckning

Justitiedepartementet

Förenklad konkurs m.m. [6]
Fri sterilisering. [25]
Mindre brott. [27]
Rättelag. [28]
Unga lagöverträdare V. [31]
Mut- och bestickningsansvaret. [37]
Utsökningsrätt XIII. [55]
Värmebeföring enligt värmeplan. [77]
Generalklausul i förmögenhetsrätten. [83]
Fotografering och integritet. [85]
Trafikskadeersättning. [87]
Europakonventionen och europeiska sociala stadgan. [88]
Ny järnvägslagstiftning I. [89]
En öppnare domarbanan. [96]

Försvarsdepartementet

Befordringsförfarandet inom krigsmakten. [46]
Krigsmaktens förvaltningsutbildningsutredning. 1. Utbildning i förvaltning inom försvaret. Del 1. [51]
2. Utbildning i förvaltning inom försvaret. Del 2. [52]

Socialdepartementet

Barn- och ungdomsvård. [7]
Sänkt pensionsålder m.m. [15]
Socialutredningen. 1. Socialvården. Mål och medel. [39] 2. Socialvården. Mål och medel. Sammanfattning. [40]
Barns fritid. [42]

Kommunikationsdepartementet

Förslag till hamnlag. [24]
Motorredskap. [26]
Trafikbulerutredningen. 1. Trafikbuler. Del 1. Vägtrafikbuler. [60] 2. Trafikbuler. Bilagedel. [61]

Finansdepartementet

Neutral bostadsbeskattning. [16]
Förslag till skatteomläggning m.m. [20]
Statsbidrag till kommunal färdtjänst, hemhjälp och familjedaghemverksamhet. [41]
Samordnad traktamentsbeskattning. [45]
Bevisäkringslag för skatte- och avgiftsprocessen. [49]
Alkoholpolitiska utredningen. 1. Alkoholpolitik. Del 1. Bakgrund. [90] 2. Alkoholpolitik. Del 2. Åtgärder. [91] 3. Alkoholpolitik. Del 3. Bilagor. [92] 4. Alkoholpolitik. Del 4. Sammanfattning. [93]

Utbildningsdepartementet

Boken. Litteraturutredningens huvudbetänkande. [5]
Samhälle och trossamfund. Sammanställning av remissyttranden över betänkanden av 1968 års beredning om stat och kyrka. [9]
Högskoleutbildning. Läkarutbildning för sjuksköterskor. [19]
Reklam V. Information i reklamen. [23]
Att översätta Gamla testamentet. [33]
Skolan, staten och kommunerna. [36]
Utställningar. [43]
Skolans inre arbete. 1. Skolans arbetsmiljö. [53]
2. Skolans arbetsmiljö. Bilagor. [58]
Vidgad vuxenutbildning. [54]
Sexual- och samlevnadsundervisning. [59]
Studiestöd åt vuxna. [62]
1968 års kyrkohandbokscommité. 1. Svenska kyrkans gudstjänst. Huvudgudstjänster och övriga gudstjänster. Band 1. Gudstjänstordning m.m. [66] 2. Svenska kyrkans gudstjänst. Huvudgudstjänster och övriga gudstjänster. Bilaga 1. Gudstjänst i dag. Liturgiska utvecklingslinjer. [67] 3. Svenska kyrkans

gudstjänst. Huvudgudstjänster och övriga gudstjänster. Bilaga 2. Den liturgiska försöksverksamheten 1969—1972. [68]
Om behörighet och antagning till högskolan. [71]
Bevara ljud och bild. [94]

Jordbruksdepartementet

Jordbruk i samverkan. [30]
Spridning av kemiska medel. [35]
Effekter av förpackningsavgiften. [44]
Jaktmarksutredningen. 1. Jaktmarker. [80] 2. Jaktmarker. Bilagor. [81]

Handelsdepartementet

Internationellt patentsamarbete I. [63]

Arbetsmarknadsdepartementet

Expertgruppen för regional utredningsverksamhet. 1. Orter i regional samverkan. [1] 2. Ortsbundna levnadsvillkor. [2] 3. Produktionskostnader och regionala produktionsystem. [3] 4. Regionala prognoser i planeringens tjänst. [4]
Rättegången i arbetstvister. [8]
Att utvärdera arbetsmarknadspolitik. [29]
Invandrarutredningen. 1. Invandrarutredningen 3. Invandrarna och minoriteterna. [69] 2. Invandrarutredningen 4. Bilagor. [70]
Utbildning för arbete. [79]
Samverkan för regional utveckling. [82]

Bostadsdepartementet

Boende- och bostadsfinansieringsutredningarna. 1. Solidarisk bostadspolitik. [17] 2. Solidarisk bostadspolitik. Bilagor. [18] 3. Solidarisk bostadspolitik. Följdfrågor. [32] 4. Lägenhetsreserv. [57]
Markanvändning och byggande. [21]
Vattenkraft och miljö. [22]

Industridepartementet

Data och näringspolitik. [10]
Industristrukturutredningen. 1. Svensk industri. Delrapport 1. [11] 2. Svensk industri. Delrapport 2. [12] 3. Svensk industri. Delrapport 3. [13] 4. Svensk industri. Delrapport 4. [14]
Grafisk industri i omvandling. [34]
FFV. Förenade fabriksverken. [38]
Installationsbranschutredningen. 1. Installationssektorn. [47] 2. Installationssektorn. Bilagor. [48]
Närförläggande av kärnkraftverk. [56]
Energiprognosutredningen. 1. Energi 1985, 2000. [64] 2. Energi 1985, 2000. Bilaga. [65]
Energiprogramkommittén. 1. Energiforskning. Program för forskning och utveckling. [72] 2. Energiforskning. Expertmaterial utarbetat på uppdrag av Energiprogramkommittén. Avdelning A. Utvinning av energiråvaror och industriell energiproduktion. [73] 3. Energiforskning. Expertmaterial utarbetat på uppdrag av Energiprogramkommittén. Avdelning B. Näringslivets energianvändning. [74] 4. Energiforskning. Expertmaterial utarbetat på uppdrag av Energiprogramkommittén. Avdelning C. Transporter och samfärdsl. [75] 5. Energiforskning. Expertmaterial utarbetat på uppdrag av Energiprogramkommittén. Avdelning D. Lokalkomfort och hushåll. [76]
Ståldindustrins framtida utveckling. [78]

Kommundepartementet

Information och medverkan i kommunal planering. Rapport. [50]
Stat och kommun i samverkan. [84]
Kommunal biståndsverksamhet. [86]

Nordisk utredningsserie (Nu) 1974

Kronologisk förteckning

1. Sverigefinnarna och deras organisationer.
2. Naturorienterande ämnen i grundskolan i Norden, årskurserna 1—6.
3. Förslag till Nordisk tentamensgyldighet.
4. Grunnskolan i Norden.
5. Specialundervisning i Norden.
6. Færøylene i Norden.
7. Høyere utdanning av sykepleiere.
8. Äldres integration i samhället.
9. Kontrollpolitik och narkotika.
10. Voksenopplæring i de nordiske land.
11. Utbildningsväsendets styrelseformer i Norden.
12. Sommertid/Ny normaltid i Norden.
13. De gymnasiale utdannelse i Norden.
14. Offentlighetsprinsippets anvendelse på nordiske samarbeidsorganer.





LiberFörlag
Allmänna Förlaget

ISBN 91-38-02096-3