

Ref

Postens roll i tidnings- distributionen

Ur KB:s samlingar

Digitaliserad år 2013



National Library
of Sweden

**Betänkande av 1974 års
tidningstaxeutredning**

SOU 1975 : 80

Ref

Postens roll i tidnings- distributionen



● Kostnader och priser

Betänkande av 1974 års
tidningstaxeutredning

SOU 1975 : 80

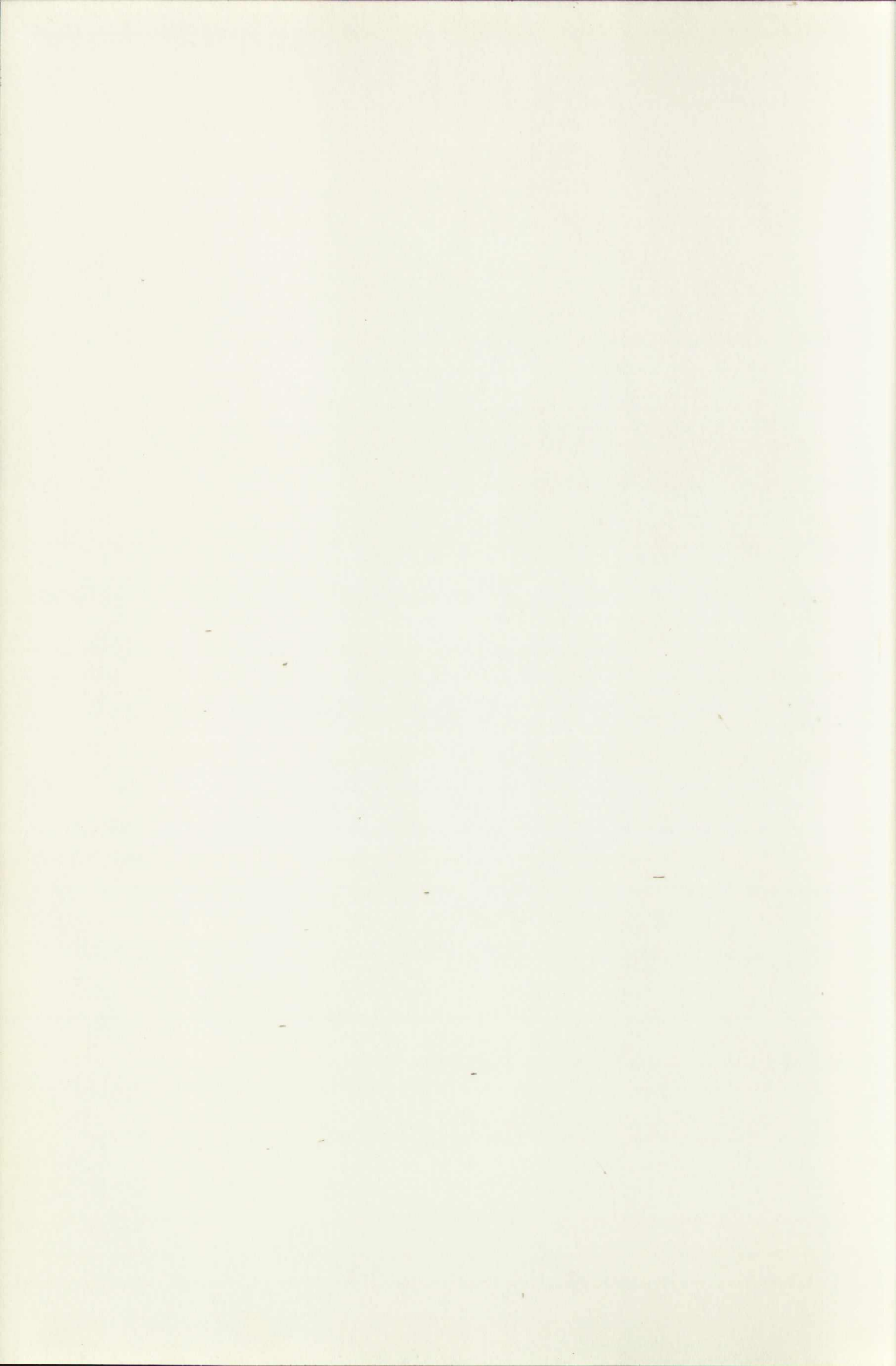

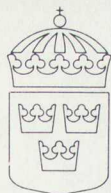

Statens offentliga utredningar
1975:80
Kommunikationsdepartementet

Postens roll i tidningsdistributionen

Kostnader och priser

Betänkande av 1974 års tidningstaxeutredning
Stockholm 1975

Omslag Johan Hillbom
ISBN 91-38-02543-4
Göteborgs Offsettryckeri AB
Stockholm 1975

Till Statsrådet och chefen för kommunikationsdepartementet

Den 2 november 1973 bemyndigade Kungl. Maj:t chefen för kommunikationsdepartementet att tillkalla en sakkunnig med uppdrag att göra en översyn av avgifterna i postverkets tidningsrörelse m. m. Med stöd av detta bemyndigande förordnade departementschefen den 26 november 1973 såsom sakkunnig generaldirektören i försäkringsinspektionen Malte Oredsson.

Att såsom experter biträda den sakkunnige förordnades den 15 mars 1974 avdelningsdirektören i postverket Olof Bergling samt den 5 april 1974 numera docenten Karl Erik Gustafsson.

Som sekreterare förordnades den 15 mars 1974 förste byråsekreteraren i postverket Carl-Olof Strand.

I enlighet med direktiven har den sakkunnige bedrivit arbetet i nära samarbete med postverket och tidningarnas organisationer. Ett flertal sammanträden har hållits, dels med större delegationer från parterna, dels inom en mindre arbetsgrupp.

Postverket har vid sammanträdena representerats av ekonomidirektören Elof Lövgren, byråchefen Alf Lindeberg (t. o. m. 1975-03-14), numera byråchefen Harry Edlund samt avdelningsdirektören Lars Sallander.

Svenska Tidningsutgivareföreningen (TU) har representerats av redaktören Bo Präntare, direktören Kjell Bohlund, direktören Ingmar Gransbo, inköpschefen Lennart Holm samt direktören Håkan Lambert-Olsson.

Fack- och Konsumentpressens Postkommitté (FKP) har representerats av kamreren Bengt Malmberg, redaktionschefen Hans Davidsson, direktören Tage Olofsson samt direktören Peeter Tönus.

Utredningen har antagit namnet 1974 års tidningstaxeutredning.

I syfte att få en inblick i tidningarnas beslutssituation vid val mellan olika distributionsalternativ har utredningen hållit utfrågningar med representanter för 16 olika tidningsföretag. Vidare har konkurrenssituationen på tidningsdistributionsmarknaden studerats, bl. a. genom utfrågningar och samtal med representanter för Pressens Samdistribution AB och Tidningstjänst AB. Studiebesök har gjorts vid postanstalten Stockholm Ban samt hos Nordisk Rotogravyr, Solna, Svenska Dagbladet AB, Stockholm och Åhlén & Åkerlunds Förlags AB, Stockholm.

Den sakkunnige har – i enlighet med direktiven – haft fortlöpande kontakter med 1972 års pressutredning.

Experten Gustafsson har på den sakkunniges uppdrag gjort en genomgång av postverkets kostnadsfördelningssystem och den härpå grundade prissättningen. Resultatet redovisas i ett utlåtande som fogas till betänkandet som bilaga 3.

1974 års tidningstaxeutredning får härmed överlämna sitt betänkande. Utredningen har därmed fullgjort sitt uppdrag.

Stockholm den 3 september 1975

Malte Oredsson

/Carl-Olof Strand

Innehåll

Skrivelse till Statsrådet och chefen för kommunikationsdepartementet	3
<i>Sammanfattning</i>	7
1. <i>Utgångspunkter för utredningsarbetet</i>	15
1.1 Tidigare utredningar	16
1.1.1 1955 års tidningsförordningsutredning	16
1.1.2 1966 års tidningstaxeutredning	17
1.2 Utveckling under de senaste åren	20
1.3 Direktiven	23
2. <i>Postverkets tidningsrörelse</i>	25
2.1 Allmän organisation	25
2.2 Tidningsrörelsens omfattning	27
2.2.1 Volymen m. m. 1974	27
2.2.2 Volymutveckling 1963–1974	30
2.3 Taxesystemet i tidningsrörelsen	32
2.3.1 Taxesystemets nuvarande komponenter	32
2.3.2 Avgiftsförhandlingarna	34
2.4 Kostnadsfördelningssystemet	35
2.5 Tidningsrörelsens intäkter och kostnader	37
2.5.1 Särintäkter	37
2.5.2 Särkostnader	39
2.5.3 Tidningsrörelsens andel av postverkets särkostnader	41
2.6 Tidningsrörelsens ekonomi	43
2.6.1 Underskott	43
2.6.2 Täckningsgrad	45
2.6.3 Bortfallskostnader	46
2.7 Postverkets ekonomiska mål för tidningsrörelsen	47
2.7.1 Postverkets allmänna mål och politik	47
2.7.2 Mål för tidningsrörelsen	48
2.7.3 Storleken av eventuellt samkostnadsbidrag	49

3.	<i>Utredningens överväganden kring taxesystemet i postverkets tidningsrörelse</i>	51
3.1	Taxesystemets syfte	51
3.1.1	Utgångspunkter	51
3.1.2	Målkonflikter	51
3.1.3	Disposition av kapitlet	53
3.2	Tillämpning av principen "pris efter prestation"	53
3.2.1	Grundläggande problem och förhållanden	54
3.2.2	Kostnadspåverkande faktorer	55
3.2.3	Sammanfattning av 1974 års tidningstaxeutrednings bedömning av kostnadspåverkande faktorer	64
3.3	Avveckling av det årliga underskottet	65
3.3.1	Postverkets syn på kostnadstäckningsnivån	65
3.3.2	Tidningsorganisationernas syn på kostnadstäckningsnivån	66
3.3.3	Utredningsmannens syn på kostnadstäckningsnivån och frågan om statsbidrag	67
3.3.4	Särkostnadstäckning genom avgiftshöjningar	67
3.4	Analys av postverkets konkurrenssituation	68
3.4.1	Förändringar i konkurrenssituationen	68
3.4.2	Tidningarnas distributionsalternativ	70
3.4.3	Tänkbara volymeffekter	71
3.4.4	Postdistributionens volymkänslighet	73
3.5	Anpassning av pris-efter-prestationstaxan till konkurrenssituationen	73
3.5.1	Begreppsanalys	74
3.5.2	Alternativa anpassningsmetoder	75
4.	<i>Utredningens förslag till taxesystem i postverkets tidningsrörelse</i>	81
	Bilaga 1 <i>Tidningar i rangordning efter den postbefordrade volymen 1973</i>	89
	Bilaga 2 <i>Avgifter i postverkets tidningsrörelse 1975</i>	101
	Bilaga 3 <i>Postverkets kostnadsfördelningssystem och tidningsdistributionens ekonomi. Utlåtande av Karl Erik Gustafsson</i>	103
	Bilaga 4 <i>Exempel på inhämtningen av den bristande särkostnadstäckningen i postverkets tidningsrörelse</i>	119

Sammanfattning

Postverket svarar för en betydande del av tidningsdistributionen i Sverige. Totalt postbefordras f. n. ca 570 milj. tidningsexemplar per år, vilket utgör ca hälften av den abonnerade tidningsvolymen. Av den postbefordrade volymen hänför sig ca 200 milj. till tidningar med 2-7 nummer i veckan ("dagstidningar") och ca 370 milj. till tidningar med mindre än 2 nummer i veckan (fackförbunds- och andra organisationstidningar, fack-tidskrifter, personaltidningar, populärpress m. m.).

Postverkets tidningsrörelse har på senare år minskat i fråga om antalet befordrade exemplar. Marknadsutvecklingen har visserligen varit gynnsam för postverket då det gäller andra tidningar än dagstidningar, men när det gäller dagstidningsdistributionen har utvecklingen missgynnat postverket. Trots att marknaden ökat har den av postverket distribuerade volymen minskat kraftigt. Medan antalet distribuerade dagspressexemplar år 1969 var ca 265 milj., hade antalet år 1974 gått ned till 202 milj. En väsentlig orsak härtil har varit införandet av den statliga samdistributionsrabatten.

Kostnaderna för postverkets tidningsdistribution har knappast någon gång helt täckts av de erlagda tidningsavgifterna. Den "bristande särkostnadstäckningen", som enligt en av postverket år 1961 genomförd kostnadsundersökning var ca 50 milj. kr, hade enligt 1971 års kostnadsundersökning ökat till ca 66 milj. kr. De årliga underskotten har fortsatt att öka och postverket beräknar att underskottet på tidningsrörelsen år 1975 skall komma att överstiga 90 milj. kr. Intäkterna har dock efterhand kommit att täcka en allt större andel av särkostnaderna. 1961 täckte intäkterna i tidningsrörelsen ca 45 % av de totala särkostnaderna medan täckningsgraden 1974 var i det närmaste 70 %.

Kostnaderna för postverkets tidningsrörelse bestäms med utgångspunkt från verkets kostnadsfördelningssystem. I enlighet med direktiven har utredningen - genom utredningens expert, docenten Karl Erik Gustafsson - gjort en genomgång av kostnadsfördelningssystemet. I redogörelsen för granskningen (bilaga 3 till betänkandet) konstateras att syftet vid uppbyggandet av kostnadsfördelningssystemet bl. a. varit att fördela kostnaderna så långt det företagsekonomiskt sett är möjligt. Systemet skulle visa varje försändelselags särkostnader och därmed ge underlag för att beräkna försändelselagets bidrag till täckandet av postverkets samkostnader. Gustafsson anser att detta syfte uppnåtts.

I samband med genomgången av postverkets kostnadsfördelnings-

system har också gjorts ett försök till en analys av bortfallskostnaderna i tidningsrörelsen, varmed avses de kostnader som skulle falla bort om tidningsrörelsen i postverket upphörde. Enligt rapporten från 1961 års kostnadsundersökning skulle minst 75–80 % av de totala särkostnaderna för tidningsrörelsen kunna betraktas som bortfallskostnader. Experten Gustafsson anser att dessa beräkningar överdriver postverkets anpassningsmöjligheter. Det finns dock inga möjligheter att med utgångspunkt i tillgängligt material från kostnadsundersökningarna göra någon uppskattning av hur mycket det angivna procenttalet bör sänkas.

Vid övervägandena om det framtida taxeyesystemet i postverkets tidningsrörelse har utredningen haft att beakta de riktlinjer, som getts i utredningens direktiv. Enligt dessa skall postverkets ersättning för utförda distributionstjänster i princip baseras på de faktiska kostnaderna för prestationerna; dels skall taxeyesystemets konstruktion i grunden bygga på principen ”pris efter prestation”, dels skall formerna och takten för avvecklingen av underskottet i tidningsrörelsen prövas av utredningen. Vidare skall utredningen enligt direktiven eftersträva ett taxeyesystem och en prissättning, som framstår som samhällsekonomiskt rationella.

Vid konstruktionen av taxeyesystemet och vid övervägandena avseende avvecklingen av underskottet har utredningen alltså göra en avvägning mellan postverkets företagsekonomiska intressen och samhällets intresse, dels av rationell distribution av försändelser av olika slag, dels av rationell tidningsdistribution. Direktiven har gett utredningen möjlighet att i sin avvägning mellan dessa intressen göra vissa avsteg från en rent kostnadsbaserad prissättning.

Parternas och utredningsmannens syn på vilken kostnadstäckningsnivå, som skall eftersträvas, och vilka metoder, som kan användas för att uppnå den åsyftade nivån, redovisas i ett särskilt avsnitt i betänkandet (avsnitt 3.3).

Postverket eftersträvar en prispolitik som syftar till att varje rörelsegren skall bära sina särkostnader och härutöver lämna ett skäligt bidrag till det för hela verket gemensamma kostnaderna. Underskottet i tidningsrörelsen innebär, enligt postverket, numera en så stor belastning på brevrörelsen och därmed på denna rörelsegrens konkurrensförmåga, att underskottet inte längre bör finansieras med intäkter från brevrörelsen. Underskottet bör därför – intill dess att avgifterna i tidningsrörelsen kan göras kostnadstäckande – täckas med statsmedel.

Tidningsorganisationerna (FKP och TU) anser – under hänvisning till tidningarnas stora betydelse för upprätthållandet av postverkets distributionsapparat – det rimligt att tidningarna får betala en sådan taxa att postverkets rörelseresultat i framtiden inte försämrats av tidningsdistributionen. Organisationerna menar därför i princip att tidningstaxans nivå på sikt bör vara lika med bortfallskostnaderna, vilka enligt experten Gustafsson för närvarande torde uppgå till högst 75–80 % av de av postverket redovisade särkostnaderna.

Utredningsmannen hänvisar för sin del till direktiven, enligt vilka postverket i princip skall få ersättning för sina distributionstjänster efter de faktiska kostnaderna för prestationerna. Statsmakternas ställningsta-

gande till frågan om statsbidrag måste enligt utredningsmannens mening bli beroende av bedömningar — bl. a. av om intäkterna från brevrörelsen även fortsättningsvis kan täcka underskottet i tidningsrörelsen — som faller utanför denna utrednings uppdrag.

Trots sina redovisade principiella synpunkter har parterna förklarat sig villiga att medverka till ett gemensamt taxeförslag från utredningen, vilket så långt möjligt följer utredningsdirektiven. I fråga om kostnads-täckningsnivån har utredningen härvid enats om att det i nuläget realistiska målet är att ge postverket täckning för de totala särkostnader-na i tidningsrörelsen. Särkostnadstäckningen skall åstadkommas genom avgiftshöjningar. Dessa kan i princip ske antingen på en gång eller genom gradvis anpassning av avgifterna under en viss tidsperiod.

För att få en uppfattning om tidningsföretagens förmåga att bära höjda avgifter för postdistribution har utredningen analyserat postverkets konkurrenssituation i ljuset av tidningarnas distributionsalternativ. Denna analys bygger på material från utfrågningar med sexton tidningsföretag. Om tidningstaxorna snabbt skulle göras särkostnadstäckande och — som en följd härav — en alternativ distributionsapparat skulle byggas upp, har utredningen uppskattat att ca 200 milj. exemplar eller en tredjedel av postverkets hela tidningsvolym skulle falla bort. Det beräknade bortfallet skulle sänka effektiviteten i postverket och drabba postverket som distributionsorganisation. Avgifter och regler i taxesystemet bör enligt utredningen utformas så att postverkets volymförluster inom glesbyggs-distributionen begränsas och så att de stora veckotidningarna och de stora fack- och konsumenttidningarna, dvs. de tidningar som kan rubriceras som täckningsbyggarna i postverkets distribution, inte lämnar postverket till förmån för andra distributörer.

Analysen av postverkets konkurrenssituation visar att avgifterna endast gradvis bör anpassas till särkostnadstäckande nivå. De negativa volymefekterna torde dämpas väsentligt om den bristande särkostnadstäckningen avvecklas under en period på cirka 15 år. En sådan avvecklingsperiod ger tidningarna möjlighet att anpassa sig till den högre avgiftsnivån och innebär dessutom att postverket genom olika åtgärder kan anpassa organisationen till en — trots den långa avvecklingsperioden — eventuellt minskande volym.

Utredningen anser dock att enbart en lång avvecklingsperiod i fråga om den bristande särkostnadstäckningen inte är en tillräcklig åtgärd för att så långt möjligt begränsa volymförlusterna. Avvecklingsperioden måste kombineras med en anpassning av taxans konstruktion till konkurrenssituationen.

Taxans konstruktion bör också framgent i grunden bygga på principen "pris efter prestation". Utredningen har gjort en genomgång av faktorer, vilka i olika sammanhang har antagits ha en kostnadspåverkande effekt. På basis av denna genomgång har utredningen föreslagit vissa kostnads-mässigt motiverade modifieringar av det nuvarande taxesystemet.

Även en marknadsanpassning bör enligt utredningen ske — med bibehållande av enhetsportprincipen — genom att komponenter, som beaktar konkurrens- och efterfrågeförhållanden på marknaden införs i

taxesystemet.

Utredningen har sålunda föreslagit införande av komponenter som beaktar upplagestorlek och kundförhållanden.

I fråga om upplagestorlek anser utredningen att tidningar med en postbefordrad upplaga på mer än 10 milj. exemplar bör ges en lägre avgift än tidningar med 3–10 milj. exemplar, vilka i sin tur bör ges en lägre avgift än övriga tidningar.

Vad gäller tidningarnas kundförhållande till postverket finns redan i nuläget ett inslag som beaktar detta, nämligen den s. k. trohetsrabatten. Utredningen har som nämnts kommit fram till att ett taxesystem som bygger på enhetsportoprincipen bör vara konstruerat så att det ger postverket ett skydd mot förlust av från distributionssynpunkt gynnsamma tidningsexemplar. I fråga om tidningar med 2–7 nummer i veckan (i visst fall även i fråga om tidningar med 1 nummer i veckan) kan skyddet begränsas till lantbrevbäringslinjerna medan det för övriga tidningar bör gälla hela distributionsområdet. Utredningen anser därför att ett inslag motsvarande trohetsrabatten bör finnas i taxesystemet. Inslaget har i förslaget getts formen av en volymgaranti. De tidningar, som genom att träffa volymgarantiavtal garanterar postverket en betydelsefull grundstruktur i dess distributionsapparat, ges fördelen av en taxa, som endast gradvis – under en period på ca 15 år – anpassas till full särkostnadstäckningsnivå. De tidningar, som ej är beredda ge sådan volymgaranti, bör däremot enligt utredningens bedömning ej ges fördelen av denna gradvisa anpassning av avgiftsnivån till full särkostnadstäckning. Dessa tidningar bör därför betala en avgift som motsvarar full särkostnadstäckning.

Slutligen har utredningen haft att behandla frågan om samdistributionsrabatten påverkat postverkets konkurrenssituation. Utredningen konstaterar att rabatten visserligen förändrat konkurrenssituationen, men att ett slopande av den inte skulle få några positiva effekter för postverket. Utredningen föreslår därför ej några ändringar i samdistributionsrabatten.

Det av utredningen föreslagna taxesystemet, som bygger på i det föregående redovisade principiella ståndpunktstaganden, kan sägas i sina huvuddrag vara baserat på principen "pris efter prestation" men innehåller även marknadsmässiga inslag. Huvudpunkterna i förslaget är följande:

1. Enhetsportoprincipen tillämpas, dvs. det förutsätts att inga separata avtal om avgifter och villkor för tidningsdistributionen träffas mellan postverket och tidningsutgivare i andra fall än som hittills förekommit. Postverket har transportplikt över hela landet mot de angivna avgifterna.

2. Komponenterna i avgiftssystemet är desamma som för närvarande, dvs. grundavgift, bokföringsavgift för oadresserade utgivarkorsband, försändelseavgift för kommissionärskorsband, exemplaravgift samt viktavgift.

3. Fördelningen av trycket på de olika komponenterna följer i huvudsak den fördelning som framräknats med utgångspunkt från principen "pris efter prestation". Exemplaravgiften utgör sålunda 66,8 % av samtliga avgifter, viktavgiften 32,0 % samt övriga avgiftskomponenter 1,2 % av samtliga avgifter. Övergången till denna fördelning av trycket på

avgiftskomponenterna skall ske successivt under perioden 1977–1979.

4. Zontaxa enligt hittillsvarande metoder tillämpas för tidningar av alla slag med 2–7 nummer i veckan. För tidningar med mindre än 2 nummer i veckan tillämpas en enhetlig viktavgift. Denna motsvarar zontaxans viktavgift för det genomsnittliga medeltransportavståndet avseende hela volymen tidningar med mindre än 2 nummer i veckan.

5. Om annat ej överenskommes mellan postverket och tidningarnas utgivare inplaceras de olika tidningarna i servicenivå enligt följande:

0–1 distribution (1 dygns distributionstid): tidningar med 2–7 nr/vecka.

0–2 distribution (2 dygns distributionstid): tidningar med mindre än 2 nr/vecka men minst 31 nr/år.

0–3 distribution (3 dygns distributionstid): tidningar med 4–30 nr/år.

Tidning får fritt välja *lägre* servicenivå än som ovan angivits och tillämpa motsvarande lägre å-priser. Tidning, som önskar välja *högre* servicenivå än som ovan angivits, får göra detta efter anmälan till postverket i god tid före övergången. Skulle övergången till högre servicenivå i visst fall föranleda stora organisatoriska svårigheter eller leda till avsevärt ökade kostnader för postverket, bör frågan tas upp till diskussion i samarbetsnämnden mellan postverket och tidningarna.

På 1975 års taxenivå är skillnaden i exemplaravgift 3 öre mellan 0–1 och 0–2 distribution samt 2 öre mellan 0–2 och 0–3 distribution.

6. Oadresserade utgivarkorsband får i princip användas av tidningar med 2–7 nummer i veckan. På 1975 års taxenivå är avgiftstillägget för oadresserade utgivarkorsband 3 öre per tidningsexemplar.

7. För adresserade utgivarkorsband differentieras exemplaravgiften i taxesystemet med avseende på storleken av den postbefordrade volymen tidningsexemplar per år. På 1975 års taxenivå tillämpas följande exemplaravgifter i detta hänseende:

- Den normala exemplaravgiften för adresserade utgivarkorsband är 25,8 öre för 0–1 distribution, 22,8 öre för 0–2 distribution samt 20,8 öre för 0–3 distribution.
 - För tidningar med mer än 3 milj. men högst 10 milj. adresserade tidningsexemplar per kalenderår restitueras efter årets utgång 3,0 öre per exemplar.
 - För tidningar med mer än 10 milj. adresserade tidningsexemplar per kalenderår restitueras efter årets utgång 4,0 öre per exemplar.
- Vissa specialregler för gränsfall föreslås.

8. Taxesystemet differentieras med avseende på tidningarnas kundförhållande till postverket enligt följande regler:

Från och med avtalsåret 1977 framräknas för varje år två olika nivåer för avgifterna i postverkets tidningsrörelse, nämligen

- ett taxesystem, *A-taxan*, som ligger på en nivå som motsvarar full särkostnadstäckning i tidningsrörelsen enligt postverkets rullande kostnadsberäkningar
- ett taxesystem, *B-taxan*, som ligger på en nivå som motsvarar den för året överenskomna avgiftsnivån i tidningsrörelsen enligt punkt 9 nedan.

Dessa bägge taxeyesystem tillämpas på följande sätt:

Tidningsutgivare, som vid anmälan till postverkets inländska tidningstaxa hösten 1976 förbinder sig att under perioden 1977–1978 hålla en postbefordrad upplaga enligt nedan, får tillämpa B-taxan under nämnda period.

Tidning med minst 2 nummer i veckan:

En upplaga motsvarande minst 97 % av tidningens postbefordrade upplaga vid förhandlingstillfället 1976 till de mottagare inom landet som får sin post med lantbrevbäring skall distribueras genom postverket.

Tidning med mindre än 2 nummer i veckan:

En upplaga motsvarande minst 97 % av tidningens postbefordrade upplaga vid förhandlingstillfället 1976 till de mottagare inom landet som ej är återförsäljare eller ombud för tidningen skall distribueras genom postverket.

För tidning med 1 nummer i veckan av dagspresskaraktär, som med tätortsupplaga deltar i rabattberättigad samdistribution, gäller i detta avseende samma villkor som för tidning med minst 2 nummer i veckan.

Förbindelse att utnyttja postverket på detta sätt kan därefter fr. o. m. hösten 1977 förlängas av tidningsutgivare för ett år i taget så att den för varje anmälan till den inländska tidningstaxan omfattar två år (rullande tvåårsavtal). Vid förlängning skall förbindelsen omfatta minst 97 % av den postbefordrade upplagan vid förhandlingstillfället året före avtalsåret.

Tidningsutgivare som inte önskar teckna volymförbindelse på detta sätt får tillämpa A-taxan för sin tidningsdistribution via postverket.

Tidningsutgivare som före det rullande tvåårsavtalets utgång bryter mot en tecknad volymförbindelse förlorar omedelbart rätten att sända tidningen som utgivar- och kommissionärskorsband.

Tidningsutgivare som ej önskar förlänga ett ingånget tvåårsavtal har rätt att tillämpa B-taxan intill tvåårsavtalets utgång. Därefter tillämpas A-taxan.

De angivna andelarna av tidningens postbefordrade upplaga får underskridas på grund av periodicitetsändring eller av andra skäl än övergång till annan distributör än postverket utan att detta medför tillämpning av A-taxan. Som övergång till annan distributör än postverket räknas ej det fall, att tidning övergår till interndistribution i det utgivande företagens egna lokaler, utförd av företagens egen personal.

9. I fråga om inhämtningen av den bristande särkostnadstäckningen skall följande gälla:

Med utgångspunkt från täckningsgraden 1974, 69,4 %, skall avgiftsnivån för år 1977 fastställas så att den beräknade täckningsgraden detta år blir minst 71,4 %. Därefter höjs procenttalet varje år med 2 procentenheter till dess detsamma nått 100, vilket sålunda skulle inträffa år 1992.

Den årliga avgiftshöjningen skall dock varje år vara tillräckligt stor för att ge postverket kompensation för de särkostnadsökningar som inträffat mellan föregående och innevarande förhandlingstillfälle.

Ett exempel utvisande tillämpningen av dessa principer återfinns i bilaga 4.

10. Uppräkningen av det föreslagna taxesystemet till full kostnadstäckning skall i princip ske genom jämna procentuella påslag på taxekomponenternas å-priser (jfr dock punkt 3 ovan). Om parterna så överenskommer kan dock uppräknigen göras även på annat sätt.

11. Utredningens förslag till avgiftssystem i postverkets tidningsrörelse får med utgångspunkt från de ovan angivna huvudpunkterna den utformning, uttryckt i 1975 års intäktsnivå, som framgår av tabellerna 4.1–4.3. Förslagets konsekvenser för olika typer av tidningar åskådliggörs i tabellerna 4.4 och 4.5.

1 Utgångspunkter för utredningsarbetet

Postverket svarar för en betydande del av tidningsdistributionen i Sverige. Totalt postbefordras f. n. ca 570 milj. tidningsexemplar per år, vilket utgör ca hälften av alla abonnerade tidningar. Den postbefordrade volymen fördelar sig på ca 200 milj. tidningar med 2–7 nummer i veckan och ca 370 milj. tidningar med mindre än 2 nummer i veckan.

När det gäller abonnerade tidningar med 2–7 nummer i veckan har postverket konkurrens från samdistributionsföretag och från tidningarnas egenutdelning. Postverket svarar för drygt 20 % av abonnemangsdistributionen. När det gäller tidningar med mindre än 2 nummer i veckan är postverket i stort sett ensam distributör av abonnerade exemplar.

Tidningsrörelsen är en av postverkets stora rörelsegrenar och svarar för i runt tal en fjärdedel av det totala antalet postbefordrade brev- och tidningsförsändelser. Viktmässigt betyder tidningarna ännu mer – de svarar för ca hälften av brev- och tidningsförsändelsernas sammanlagda vikt. Ser man däremot till intäkterna, svarar tidningsrörelsen för endast en dryg tiondel av postverkets totala intäkter från brev- och tidningsförsändelser.

Enligt postverkets beräkningar är kostnaderna för tidningsrörelsen större än intäkterna. Den bristande särkostnadstäckningen har för år 1974 beräknats uppgå till ca 75 milj. kr. Enligt postverkets ekonomiska mål skall varje rörelsegren bära sina egna särkostnader och därutöver lämna ett bidrag till samkostnaderna. Med ett sådant kalkylerat bidrag till samkostnaderna skulle kostnadstäckningen vara ännu lägre.

Villkor och avgifter i postverkets tidningsrörelse regleras av den postala tidningskungörelsen den 27 september 1968 (med senare ändringar). Villkoren för att postbefordran skall få ske meddelas av postverket. Avgifterna fastställs varje år av regeringen efter det att förhandlingar förts mellan postverket och tidningarnas organisationer – Svenska Tidningsutgivareföreningen (TU) samt Fack- och Konsumentpressens Postkommitté (FKP).

För postbefordran av tidningar betalar tidningsutgivarna – utöver en årlig grundavgift för tidningen och vissa avgifter för tidningsbilagor – en befodringsavgift, som består av dels en fast avgift per tidningsexemplar, dels en avgift som är beroende av tidningsexemplarets vikt. Viktavgiften

är för tidningar som utkommer med minst 2 nummer i veckan avståndsgraderad och uppbyggd med hänsyn till varje tidnings medeltransportavstånd.

I det följande redovisas de utredningar och överväganden som lett fram till det taxsystem som f. n. tillämpas i tidningsrörelsen. Därefter redovisas postverkets och tidningsutgivarnas erfarenheter av detta taxsystem. Avsnittet avslutas med en redogörelse för utredningens direktiv.

1.1 Tidigare utredningar

Postdistribution av tidningar tog i Sverige sin början på 1600-talet och har sedan dess varit en viktig del av postverkets uppgift i samhället. Utmärkande för utvecklingen är dels att de postala tidningsavgifterna genomgående varit låga jämfört med avgifterna för andra försändelseslag, dels att kostnaderna för tidningsdistributionen knappast någon gång helt täckts av de erlagda tidningsavgifterna.

Tidningsrörelsen har varit föremål för ett flertal utredningar under årens lopp. De två senaste ägde rum 1955–58 (tidningsförordningsutredningen) och 1966–69 (1966 års tidningstaxeutredning). Vid bägge tillfällena har huvudfrågorna varit dels taxsystemets konstruktion och rättvisa anpassning till olika kostnadspåverkande faktorer, dels relationen mellan intäkter och kostnader i tidningsrörelsen.

1.1.1 1955 års tidningsförordningsutredning

Vid 1950-talets mitt fanns två former av tidningsdistribution genom postverket – postabonnemang och utgivarkorsband. I fråga om postabonnemang uttogs en fast avgift för varje abonnemang, en avgift per nummer av tidningen samt en viktavgift per kilo av årsvikten. För utgivarkorsband uttogs enbart viktavgift. Avgiftssystemet återspeglade inte kostnaderna för de olika distributionsformerna på ett riktigt sätt. Utgivarkorsbanden, som var mindre kostsamma för postverket än postabonnemangen, hade i regel högre avgifter per exemplar än postabonnemangen när vikten per exemplar var större än ca 100 gram.

Tidningsförordningsutredningen gjorde en kostnadsundersökning av tidningsrörelsen och föreslog med denna som grund ett avgiftssystem som så långt möjligt skulle vara kostnadsanpassat, dvs. att avgifterna skulle sättas i relation till kostnaderna för de prestationer som postverket utför för de olika tidningarna. Utredningens förslag till taxsystem innehöll följande komponenter:

- Grundavgift, avsedd att täcka kostnaderna för vissa allmänna göromål i tidningsrörelsen.
- Bokföringsavgift, avsedd att täcka kostnaderna för utdelningskort gällande oadresserade tidningar.
- Expedieringsavgift, avsedd att täcka kostnaderna för tidningsexemplarens behandling på utgivningspostanstalten. Avgiften skulle delvis tas

ut per kilo, delvis per sorteringsenhet (bunt).

- Transportavgift, avsedd att täcka kostnaderna för lokala och regionala transporter samt fjärrtransporter. Avgiften föreslogs differentierad efter avståndet (s. k. zontaxa) och att uttas per kilo.
- Utdelningsavgift, avsedd att täcka kostnaderna för försortering, adressering av oadresserade tidningsexemplar samt utdelning av försändelserna. Avgiften föreslogs vara sammansatt av en avgift per exemplar, en avgift per kilo samt en avgift per tidningspaket.

Utredningen föreslog vidare att postabonnemangssystemet skulle avskaffas och efter en viss övergångstid ersättas med adresserade eller i vissa fall oadresserade utgivarkorsband. Kommissionärskorsband skulle få användas vid distribution av tidningar till återförsäljare och ombud.

Utredningen uppskattade vad man då kallade merkostnaderna för tidningsrörelsen till 60 milj. kr. år 1958. Intäkterna var vid samma tidpunkt ca 30 milj. kr. Någon enighet om en förbättring av ekonomin i tidningsrörelsen genom en höjning av avgiftsnivån uppnåddes ej i utredningen.

Utredningens förslag framfördes – med viss bearbetning efter förhandlingar mellan representanter för kommunikationsdepartementet och tidningarna – i proposition till 1959 års riksdag, men riksdagsbeslutet blev att dittillsvarande organisation och avgiftssystem skulle behållas 1960–61. Hösten 1960 ingav poststyrelsen till Kungl. Maj:t ett eget förslag, som efter viss bearbetning inom departementet framfördes i proposition till 1961 års riksdag. Riksdagen godtog slutligen en av bevillningsutskottet föreslagen kompromiss.

Genom riksdagsbeslutet blev tidningsförordningsutredningens förslag i sina huvuddrag genomförda fr. o. m. år 1963. Vissa förenklingar gjordes innebärande bl. a. att buntavgiften slopades och ersattes med en förhöjning av viktavgiften. Vidare avstod man tills vidare från att införa avståndsdifferentiering av viktavgiften. För att undvika alltför kraftiga avgiftsändringar vid övergången till det nya systemet differentierades exemplaravgiften så att den blev lägre för dagstidningar än för övriga tidningar.

1.1.2 1966 års tidningstaxeutredning

Vid 1961 års riksdag delegerades fastställandet av tidningsavgifterna till Kungl. Maj:t för perioden 1963–66. I proposition till 1966 års riksdag föreslogs att denna uppgift skulle delegeras till Kungl. Maj:t också för perioden 1966–70. I ett par motioner yrkades därvid avslag på propositionen. Vidare hemställdes att taxeystemet skulle utredas i särskild ordning.

Riksdagen delegerade fastställandet av tidningsavgifterna till Kungl. Maj:t också för perioden 1966–70. Riksdagsbehandlingen ledde vidare till att den s. k. tidningstaxeutredningen tillsattes. Den började sitt arbete på hösten 1966 och publicerade sitt betänkande i augusti 1969 (SOU 1969:39). Utredningen leddes av bankdirektör R.G. Renlund. I övrigt

deltog representanter för postverket, TU och FKP. Utredningen hade två huvuduppgifter:

- att söka åstadkomma en mera differentierad och kostnadsföljksam taxekonstruktion i postverkets tidningsrörelse
- att söka åstadkomma en anpassning av taxorna i tidningsrörelsen till de faktiska distributionskostnaderna med minsta möjliga tidsutdräkt.

Efter att ingående ha studerat de kostnadsbestämmande faktorerna i tidningsrörelsen utarbetade utredningen exempel på kostnadsanpassade taxesytem. Det visade sig dock under arbetets gång att ett system som så långt möjligt baserades på principen "pris efter prestation" skulle medföra avsevärda omfördelningar av postavgifterna mellan olika tidningsgrupper. Med hänsyn därtill och då man inom utredningen var oenig om vissa faktors kostnadspåverkande effekt stannade man inför följande förslag till taxekomponenter:

- grundavgift
- bokföringsavgift
- försändelseavgift för kommissionärskorsband
- exemplaravgift
- viktavgift:

Viktavgiften skulle enligt förslaget övergångsvis få bära en större andel av avgifterna än som var motiverat från kostnadssynpunkt. Zontaxa skulle tillämpas för tidningar med 2–7 nummer per vecka medan en fast viktavgift skulle användas för övriga tidningar. En skillnad i exemplaravgift på 1 öre skulle tillämpas mellan tidningar som behandlas som A-post och övriga tidningar. (Tidningar med 2–7 nummer per vecka behandlas alltid som A-post och får alltså övernattsbefordran¹.)

Enligt utredningsmannen borde det exempel på noggrant kostnadsföljande taxesytem som framräknats av utredningen vara vägledande för taxesytemets utveckling i framtiden. FKP delade i huvudsak denna uppfattning. Man hävdade dock att taxesytemet i framtiden borde ta större hänsyn till befordringshastigheten samt att avgiftsskillnaderna mellan A- och B-posttidningar planmässigt borde ökas så att en fri övergång mellan olika servicenivåer skulle kunna medges. Från TU:s sida gjordes vissa reservationer, främst mot en framtida ökad belastning på exemplaravgiften jämfört med viktavgiften samt mot ökade skillnader i exemplaravgift mellan A-posttidningar och övriga tidningar.

Utredningen diskuterade också att i taxan införa en komponent som tar hänsyn till de betalande tidningsföretagens ekonomiska bärkraft. Denna faktor skulle utgöras av en särskild tilläggsavgift på de delar av tidningarnas innehåll som kan hänföras till annonser och textreklam. "Pris efter bärkraft" avvisades av såväl TU som FKP, bl. a. med motiveringen att det var tveksamt huruvida en sådan taxekonstruktion verkligen skulle gynna de mindre bärkraftiga tidningarna. Postverket tillstyrkte däremot med vissa förbehåll införandet av en bärkraftskomponent i taxan. Utredningsmannen lade inte fram något förslag om "pris efter bärkraft".

¹ Beträffande den närmare innebörden av A- resp. B-postbehandling hänvisas till avsnitt 2.1.

I fråga om förlusten i postverkets tidningsrörelse föreslog utredningen att den skulle ersättas genom ett särskilt anslag av statsmedel över budgeten. Förlustens storlek beräknades av postverket till ca 60 milj. kr. Bakgrunden till detta ställningstagande var att tidningarna ansåg sig inte kunna bära den merbelastning som en höjning av postavgifterna till kostnadstäckande nivå skulle innebära. Postverket framhöll att den subventionering av tidningsdistributionen via övriga rörelsegrenar, som dittills skett, innebar en fara för verkets ekonomi på sikt.

Slutligen lämnade utredningsmannen exempel på ett särskilt avgiftssystem, syftande till kostnadstäckning efter 5 år, för tidningar som statsmakterna eventuellt ej skulle vilja gynna genom ett statsbidrag.

I proposition nr 112 till 1970 års riksdag föreslogs att tidningstaxeutredningens förslag till taxekonstruktion i princip skulle läggas till grund för de framtida tidningsavgifterna. Beträffande inhämtningen av underskottet föreslogs att den årliga avgiftsökningen dels borde täcka kostnadsökningen sedan föregående avgiftshöjning, dels medge en påtaglig inhämtning av underskottet i rörelsen. Något bidrag av statsmedel för täckande av underskottet tillstyrktes ej av departementschefen.

Statsutskottet framhöll bl. a. i sitt utlåtande över propositionen att man fann det angeläget att den förordade avtrappningen av underskottet skedde i en långsammare takt än som syntes ha förutsatts av tidningstaxeutredningen. Utskottet önskade också att Kungl. Maj:t efter en fyraårsperiod skulle återkomma till riksdagen med en redovisning av resultatet av utvecklingen på området.

Riksdagen skulle sedan med ledning därav få tillfälle att pröva i vilka former full kostnadstäckning i tidningsrörelsen kunde åstadkommas.

I motioner med anledning av propositionen hade bl. a. förslagit viss differentiering av avgifterna med hänsyn till tidningarnas karaktär och deras ekonomiska bärkraft. Utskottet avstyrkte sådan differentiering.

Utskottets förslag bifölls av riksdagen. Riksdagens beslut kan sägas innebära följande beträffande postverkets tidningsrörelse:

- Avgifterna fastställs av Kungl. Maj:t sedan reella överläggningar i frågan skett mellan representanter för postverket och tidningarna.
- Riksdagen önskar en redovisning av utvecklingen inom kortare tid än 4 år.
- Inget bidrag av statsmedel medges f. n. till postverket för förlusten på tidningsrörelsen. Möjlighet finns dock att denna fråga omprövas vid den nämnda redovisningen till riksdagen av utvecklingen inom området.
- Tidningstaxeutredningens alternativ till taxesystem enligt principen "pris efter prestation" gäller i huvudsak som riktlinje för taxesystemets konstruktion.
- Underskottet skall avvecklas under en period som är längre än 5 år.
- Samma avvecklingsperiod tillämpas tills vidare för alla typer av tidningar. Möjlighet finns dock att denna fråga omprövas vid den nämnda redovisningen till riksdagen av utvecklingen inom området.

1.2 Utveckling under de senaste åren

I proposition 1973:193 angående avgifterna i postverkets tidningsrörelse redogörs för erfarenheterna av det taxesystem som – efter 1970 års riksdagsbehandling i frågan – tillämpats i postverkets tidningsrörelse. Till grund för redogörelsen ligger bl. a. skrivelser från postverket den 9 oktober 1973 samt från FKP/TU den 29 oktober 1973.

Beträffande *avgiftsutvecklingen* anförts i propositionen:

I enlighet med tidningstaxeutredningens förslag – som i princip godtogs av riksdagen vid behandlingen av proposition 1970:112 – har förhandlingarna om tidningsavgifterna för tiden efter år 1970 haft som mål dels att avgiftshöjningarna varje år skall täcka särkostnadsökningen och därutöver medge en successiv avtrappning av särkostnadsunderskottet i tidningsrörelsen, dels att inom denna ram åstadkomma en taxa som är mera kostnadsföljksam än den tidigare. I sistnämnda hänseende har man inriktat sig på att få en ökad andel av totalavgiften på exemplaravgiften och att för viktavgiften åstadkomma en differentiering med hänsyn till tidningarnas spridning, dvs. transportavståndet.

När det gäller avgiftsombördningen har en sådan åstadkommit genom att en större andel av avgiften numera hänförs till exemplaravgiften. Medan exemplaravgifterna år 1970 svarade för knappt 50 % av de totala intäkterna i tidningsrörelsen, beräknas motsvarande procenttal år 1973 till drygt 60. Det procenttal som enligt tidningstaxeutredningen borde eftersträvas var 65.

Beträffande differentieringen av viktavgiften efter transportavståndet tillämpas fr. o. m. år 1971 en zontaxa för tidningar som utkommer med minst två nummer i veckan. För dessa tidningar tillämpas 20 olika viktavgifter beroende på längden av respektive tidnings medeltransportavstånd.

När det gäller den totala avgiftsnivån har denna främst påverkats av de kraftiga personalkostnadsökningarna i postverket. För perioden 1971–1973 slöts mellan postverket och tidningsutgivarna ett avtal som innebar att postverket skulle få kompensation för de årliga särkostnadsökningarna. Dessutom skulle avgifterna medge en viss reducering av särkostnadsunderskottet. Genom treårsavtalet och de inom ramen för detta avtal följande årliga förhandlingarna har de genomsnittliga avgifterna i tidningsrörelsen höjts med 10,7 % år 1971, 20,0 % år 1972 och 8,3 % år 1973.

Trots dessa avgiftshöjningar har underskottet i tidningsrörelsen under perioden inte minskats utan tvärtom har en viss ökning inträffat. Det är flera faktorer – utöver de kraftigt ökade personalkostnaderna – som bidragit till denna utveckling.

Postverket har nyligen slutfört en med vissa års mellanrum återkommande revision av kostnadsberäkningarna, vilken visat att de tidigare redovisade kostnaderna i tidningsrörelsen varit något undervärderade.

Den sedan länge gällande förhandlingstekniken innebär att till grund för avgiftsförhandlingarna för ett visst år läggs konstaterade kostnadsökningar till förhandlingstillfället, dvs. till året före avtalsåret och konstaterad tidningsvolym under året före förhandlingstillfället, dvs. två år före avtalsåret. Eftersläpningen i systemet har bidragit till att målsättningen om viss reducering av underskottet inte har kunnat uppfyllas.

En ytterligare anledning till det försämrade resultatet är att för vissa år de prognoser som vid förhandlingarna gjorts för tidningsvolymen under avtalsåret visat sig ligga något för högt. Detta gäller särskilt för år 1972. Eftersom avgifterna för avtalsåret grundar sig på ett visst antagande om

volymen detta år, har detta lett till att intäkterna blivit lägre än som beräknats. Genom att kostnaderna i viss mån är trögrörliga har även resultatet försämrats.

Postverkets erfarenheter av utvecklingen under senare år beskrivs i propositionen på följande sätt:

Postverkets distribution av dagstidningar omfattar till stor del tidnings-exemplar som utdelas på medelstora och mindre orter på relativt långt avstånd från tidningarnas utgivningsorter. Tidigare har nämnts att avgiften för befordran av tidningarna mellan utgivningsort och utdelningsort är avståndsdifferentierad. När det gäller den del av avgiften som avser själva utdelningen tillämpas emellertid enhetstaxa. Detta innebär att avgifterna inom mera tätbebyggda områden får bidra till att täcka kostnaderna för den kostsammare distributionen inom mera glesbebyggda områden. Ett bortfall av försändelser inom de tätbebyggda områdena innebär sålunda ett ytterligare försämrat kostnadsläge.

Den kraftiga volymminskningen under den senaste treårsperioden när det gäller de postdistribuerade dagstidningarna motsvaras inte av någon motsvarande minskning av den totala dagspressupplagan. Medan som nämnts de postdistribuerade exemplaren på tre år minskat med 20 %, har den totala dagspressupplagan under samma tid ökat något. Detta gäller även om man inte räknar med kvällstidningarna, vilka i mycket stor utsträckning säljs som lösnummer.

Tidningsföretagen har alltså i stor utsträckning övergått till andra distributionsformer. Dels har detta skett genom att företagen själva övertagit distributionen, dels har distributionen övertagits av sådana distributionsföretag, som i enlighet med riksdagens beslut, senast med anledning av proposition 1972:59 (KU 1972:29, rskr 1972:203), ombesörjer samdistribution och i sammanhanget förmedlar s. k. samdistributionsrabatt.

Postverket har kunnat konstatera att man förlorat distributionsuppdrag inte bara inom tätorterna utan även inom vissa närområden till tätorterna, där utdelningen utförs av lantbrevbärare. Inte i något av verket känt fall har man då från tidningsföretagets sida övertagit distributionen inom hela det aktuella området utan endast valt ut abonnenter som är gynnsamma från distributionssynpunkt, t. ex. genom att de ligger i nära anslutning till befintliga billinjer för tidningstransporter etc. Tidningar till andra abonnenter låter man postverket ta hand om.

Den angivna utvecklingen – som till stor del beror på den enhetstaxa som tillämpas för utdelningen – har hittills endast kunnat konstateras när det gäller dagspressen. En liknande utveckling kan emellertid, enligt postverkets bedömning, förutses även för viss del av den övriga pressen. Postverket ifrågasätter om det kan vara samhällsekonomiskt lämpligt med en sådan utveckling som innebär en dubbelorganisation för tidningsdistribution. Postverkets distributionsorganisation måste upprätthållas för annan postdistribution, och om trafikunderlaget successivt minskar kan detta innebära risk för högre postavgifter och sämre service inom övriga delar av den postala verksamheten.

Postverket anser att det nuvarande taxesystemet bör ses över så att man får en taxa, som möjliggör en bättre marknadsanpassning av avgifterna. Postverket anser vidare att det är rimligt med ett statligt bidrag i första hand för postverkets tidningsdistribution i glesbygd.

I avvaktan på resultatet av en översyn av taxesystemet bör enligt postverket avgiftshöjningarna i tidningsrörelsen ske på sådant sätt att verkets ekonomiska intressen tillgodoses och att ett ytterligare för verket oförmånligt bortfall av tidningstrafik från postverket inte sker. I sammanhanget kan nämnas att i den taxa som fastställts för år 1974 har

införts en rabattklausul, som ger en viss rabatt åt de tidningar som är beredda att träffa avtal med postverket om att anlita verket i minst samma omfattning under år 1974 som under år 1973. Rabattklausulen har införts för att motverka den utveckling som berörts.

TU:s och FKP:s erfarenheter av utvecklingen sammanfattas i propositionen enligt följande:

TU och FKP har i princip samma uppfattning som postverket när det gäller erfarenheterna av den gångna perioden. Tidningsutgivarna anser det vara en ur samhällsekonomisk synpunkt olycklig utveckling om konstruktionen av tidningsavgifterna leder till att den postdistribuerade tidningsvolymen minskar. Liksom postverket anser tidningsutgivarna att staten bör bidra till kostnadstäckningen för tidningsdistributionen i glesbygd. Därigenom skulle möjligheter skapas för övergång till en mera marknadsanpassad tidningstaxa, och en utredning föreslås för att belysa effekten av ett nytt taxeyesystem.

Efter att ha gjort en tillbakablick på utvecklingen sedan 1970 konstaterar departementschefen i propositionen att både postverket, TU och FKP anser att taxeyesystemet i postverkets tidningsrörelse bör ses över och att han för egen del också anser att en sådan översyn bör komma till stånd. I avvaktan på resultatet av översynen bör liksom hittills avgifterna i postverkets tidningsrörelse fastställas av Kungl. Maj:t, sedan reella förhandlingar förts mellan postverket och tidningsutgivarna. Förhandlingarna bör ske med utgångspunkt i de av riksdagen år 1970 beslutade riktlinjerna och med beaktande av erfarenheterna av de senaste årens förhandlingar. Förhandlingarna bör leda till att – inom ramen för de av riksdagen beslutade riktlinjerna – den postdistribuerade tidningsvolymen inte minskar ytterligare.

Propositionen 1973:193 föranledde tre motioner.

- I motion 1973:2162 hemställdes att den sakkunnige även skulle få i uppdrag att överväga frågan om bidrag av statsmedel till tidningsdistribution i glesbygderna.
- I motion 1973:2163 föreslogs distributionsrabatter till pressen.
- I motion 1973:2164 framhölls att någon inhämtning av det s. k. särkostnadsunderskottet inte borde ske under pågående översyn.

Trafikutskottet behandlade propositionen i sitt betänkande 1973:28. Utskottet understryker där vikten av att den sakkunnige ägnar uppmärksamhet åt frågan om hur en tillfredsställande tidningsdistribution skall kunna vidmakthållas i glesbygderna. Det bör enligt utskottets uppfattning kunna övervägas att ställa statsmedel till förfogande för att täcka postverkets kostnader för distribution av tidningar i glesbygderna. Utskottet utgår från att uppdraget för den sakkunnige även omfattar denna fråga.

Beträffande motionerna 1973:2163 och 1973:2164 hänvisar utskottet till den rabattklausul som införts i tidningstaxan fr. o. m. år 1974, den s. k. trohetsrabatten. Motionärernas syften anses i huvudsak tillgodosedda om anslutning från tidningsföretagens sida sker till avtalssystemet i

denna del samt om en rabattklausul av motsvarande slag tillämpas så länge översynen pågår.

Riksdagen biföll utskottets hemställan att som sin mening ge Kungl. Maj:t tillkänna vad utskottet anfört.

1.3 Direktiven

I direktiven för utredningen (statsrådsprotokoll 1973 - 11 - 02) anföras bl. a. följande:

En utgångspunkt vid översynen är att postverket även i framtiden har en viktig uppgift att fylla i landets tidningsdistribution. Med hänsyn härtill bör ett taxsystem och en prissättning eftersträvas som stimulerar till en fördelning av tidningsdistributionen som framstår som samhällsekonomiskt rationell.

Den sakkunnige bör utifrån ett sådant synsätt överväga postverkets taxor. En naturlig grund är liksom f. n. en prissättning efter principen pris efter prestation. Möjlighet bör emellertid finnas för postverket att i särskilda fall tillämpa en prissättning som betingas av konkurrensförhållandena på delmarknader inom tidningsdistributionen. Utrymmet och de närmare betingelserna för en mera marknadsorienterad prissättning får ses mot bakgrund av underskottet i postverkets tidningsrörelse och behovet att vidmakthålla och i möjlig mån öka sådan efterfrågan på postverkets tjänster, som positivt kan påverka resultatet.

Mot bakgrund av målsättningen om en samhällsekonomiskt rationell fördelning av tidningsdistributionen och med beaktande av de lönsamhetskrav som gäller för postverket bör den sakkunnige även göra en genomgång av principerna för postverkets kostnadsberäkningar och den härpå grundade prissättningen, såvitt avser tidningsrörelsen, och föreslå de förändringar häruti som kan finnas påkallade.

Den sakkunnige bör vidare undersöka huruvida den tidigare nämnda samdistributionsrabatten inverkat på postverkets konkurrenssituation i förhållande till de distributionsföretag som ombesörjer samdistribution. Om den sakkunnige därvid kommer till uppfattningen att samdistributionsrabatten påverkat postverkets konkurrenssituation bör denne föreslå sådana åtgärder att en i detta avseende mera balanserad konkurrenssituation uppnås. Vid övervägandena om olika åtgärder bör dock erinras om att Kungl. Maj:t ansett att postverket ej bör ges rätt att — utöver vad som redan nu gäller — förmedla samdistributionsrabatt.

Den sakkunnige skall också ägna uppmärksamhet åt frågan hur en tillfredsställande tidningsdistribution skall kunna vidmakthållas i glesbygderna. Prissättningsproblematiken skall övervägas med beaktande av att alla möjligheter tas tillvara att ge denna distribution en rationell och ändamålsenlig utformning. I såväl denna som andra aktuella frågor bör den sakkunnige i lämplig utsträckning samråda med den av chefen för finansdepartementet tillsatta 1972 års pressutredning.

Som jag tidigare framhöll utgör det betydande underskottet i postverkets tidningsrörelse ett särskilt problem. Härvidlag ankommer det på den sakkunnige att ytterligare pröva formerna och takten för avvecklingen av detta underskott. Riksdagen har uttryckt önskemål om prövning av frågan i vad mån skilda karaktärer hos olika slag av tidningar motiverar en olika behandling i taxehänseende. Jag anser att denna fråga bör ses i belysning av pressutredningens slutsatser, varför den ej bör tas upp av förevarande utredning.

Den sakkunnige bör i sitt arbete ha ett nära samarbete med företrädare för postverket och tidningsutgivarna.

2 Postverkets tidningsrörelse

2.1 Allmän organisation

De allmänna grunderna för postbefordran av tidningar meddelas i Kungl. Maj:ts kungörelse den 27 september 1968 (med senare ändringar) om postbefordran av tidningar, den s. k. postala tidningskungörelsen. Kungörelsens avgifter och villkor tillämpas vid postbefordran av periodisk skrift, som trycks och utges inom landet och som har karaktär av tidning samt uppfyller vissa bestämda villkor. Villkoren är bl. a. att utgivningsbevis utfärdats av justitiedepartementet, att tidningen framställts i tryckpress och att tidningen varje kalenderår utges med minst 4 nummer. Vidare finns minimikrav beträffande innehållets beskaffenhet (bl. a. är högst 25 % reklam för ett eller några få affärsföretag och högst 75 % reklam för olika företag tillåtet). Det finns också villkor av mer teknisk natur, t. ex. krav på att tidningsnumren skall vara numrerade i en för kalenderår löpande följd, att tryckeri, tryckningsort o. d. anges m. m.

De tidningar som uppfyller kraven för postbefordran tas varje år efter ansökan in i en av postverket utgiven inländsk tidningstaxa. 1974 innehöll denna publikation uppgifter om namn, adress, postgirokonto, abonnemangsterminer samt abonnemangspriser för ca 2 000 olika svenska tidningar. Taxan finns tillgänglig på alla postanstalter och säljs till allmänheten. Abonnemang sker genom att abonnemangsbeloppet inbetalas till tidningens postgirokonto. För detta ändamål tillhandahåller postverket en specialblankett med alla för abonnemanget nödvändiga uppgifter. Dessutom tillhandahålls blanketter för adressändring och reklamation.

Tidningar som är införda i den inländska tidningstaxan kan postbefordras som *adresserade utgivarkorsband* och i vissa fall som *oadresserade utgivarkorsband* och *kommissionärskorsband*.

Adresserade utgivarkorsband är en distributionsform som kan utnyttjas av alla tidningar som uppfyller distributionsvillkoren. Försändelserna skall vara försedda med mottagarens namn och adress genom avsändarens försorg. Tidningsexemplaren kan förses med egna omslag eller sändas i samlingsförsändelser till utdelningspostanstalten med adressuppgifterna direkt på tidningsexemplaren.

Oadresserade utgivarkorsband får utnyttjas av tidningar som utkommer med 2–7 nummer per vecka och som har en postbefordrad upplaga

av minst 1 000 exemplar. Oadresserade utgivarkorsband skickas i samlingsförsändelse till utdelningspostanstalten och delas ut till mottagarna med hjälp av särskilda utdelningskort. I regel adresseras tidningsexemplaren genom postverkets försorg innan de delas ut. Utdelningskort och — om abonnemanget upphör — indragningskort skickas från tidningsföretaget till utdelningspostanstalten.

Kommissionärskorsband kan användas vid regelbunden försändning av tidning till återförsäljare och ombud. Villkoret är att tidningen i fråga utkommer med minst 12 nummer per kalenderår. Kommissionärskorsband delas inte ut genom brevbärare utan skall hämtas på postanstalten av mottagaren. Utdelning sker dock genom postombud och lantbrevbärare.

När det gäller tidningar med 2–7 nummer i veckan kan postverket vägra att åta sig utdelning genom brevbäring på tidningens utgivningsort. I övrigt har postverket transportplikt för alla tidningar i tidningstaxan över hela landet.

I fråga om befordran och utdelning delas postförsändelserna rent allmänt in i två kategorier, A- och B-post. A-posten befordras på snabbast möjliga sätt medan B-postens behandling i vissa fall kan skjutas upp.

Tidningarna indelas i behandlingshänseende i huvudsak på följande sätt:

Utgivningsfrekvens	Postbehandling
2–7 nr/vecka	Behandling som A-post. Utdelning sker i regel första vardagen efter inlämningen (s.k. 0–1 distribution).
Mindre än 2 nr/vecka men minst 31 nr/år	Behandling som B-post med s.k. 0–2 distribution. Utdelning sker i regel andra vardagen efter inlämningen.
4–30 nr/år	Behandling som B-post med s.k. 0–3 distribution. Utdelning sker i regel tredje vardagen efter inlämningen.

Tidningar med mindre än 2 nummer per vecka kan erhålla befordran som A-post efter särskild prövning av postverket och under förutsättning att en särskild tilläggsavgift erläggs.

Allmänna organisationsfrågor inom postverkets tidningsrörelse diskuteras i allmänhet inom en särskild samarbetsnämnd mellan postverket och tidningarna. De särskilda reglerna om tidningarnas innehåll och allmänna utformning diskuteras vid behov inom ett särskilt råd med representanter för postverket och tidningarna.

2.2 Tidningsrörelsens omfattning

2.2.1 Volymer m. m. 1974

Tabellerna 2.1–4 ger en uppfattning om omfattningen och sammansättningen av den tidningsvolym som postverket distribuerar. Tabellerna avser förhållandena år 1974 och bygger på analys av stickprovvis utvalda inlämningsuppgifter.

Av tabell 2.1 framgår det totala antalet postbefordrade tidningsexemplar. Antalet utgivarkorsband var ca 570 milj. exemplar. Antalet kommissionärskorsband var 1,3 milj., innehållande sammanlagt ca 20 milj. tidningsexemplar. Som jämförelse kan nämnas att det totalt sett postbefordrades ca 2 300 milj. brev- och tidningsförsändelser. Tidningsrörelsens antalsmässiga andel var således ungefär 25 % av den totala volymen.

Som framgått finns det viktiga skillnader i behandlingshänseende m. m. mellan oadresserade och adresserade utgivarkorsband. Likaså finns olikheter i behandlingen mellan tidningar som utkommer med 2–7 nummer per vecka och tidningar som utkommer mindre ofta. Tabell 2.1 visar även hur antalet tidningsexemplar fördelas på de nämnda huvudgrupperna av utgivarkorsband.

Drygt två tredjedelar av utgivarkorsbanden är som synes adresserade och återstoden oadresserade. Tidningar med mindre än 2 nummer i veckan är så gott som uteslutande adresserade, medan tidningar med 2–7 nummer i veckan till ca 80 % sänds som oadresserade utgivarkorsband. Totalt sett svarar tidningar med mindre än 2 nummer i veckan för 368 milj. exemplar och tidningar med 2–7 nummer i veckan för 202 milj. exemplar. Detta motsvarar ca 65 % respektive 35 % av det totala antalet utgivarkorsband.

I tabell 2.2 har de bägge gruppernas postbefordrade volymer ytterligare delats upp med hänsyn till periodiciteten. Bland tidningarna med mindre än 2 nummer i veckan är veckotidningarna – definierade som

Tabell 2.1 Antal av postverket befordrade tidningsexemplar 1974 (1 000-tal exemplar)

Försändningsform	Tidningar med		Summa
	< 2 nr/vecka	2–7 nr/vecka	
Oadresserade utgivarkorsband	1 625	161 342	162 967
Adresserade utgivarkorsband	366 578	40 302	406 880
Summa utgivarkorsband	368 203	201 644	569 847
Kommissionärskorsband			
Antal försändelser	321	937	1 258
Antal exemplar	12 722	7 535	20 257

Tabell 2.2 Antalet utgivarkorsband fördelat på tidningar med olika periodicitet 1974

Periodicitet	Antal exemplar (1 000-tal)	%
<i>Tidningar med mindre än 2 nr/vecka</i>		
Mindre än 1 nr/mån (1– 9 nr/år)	33 261	9,0
1 nr/mån (10–13 nr/år)	46 429	12,6
1–2 nr/mån (14–30 nr/år)	70 002	19,0
2–3 nr/mån (31–44 nr/år)	45 209	12,3
1 nr/vecka (45–70 nr/år)	173 128	47,0
Högst 1 nr/vecka från Svenska Pressbyrån	174	0,1
Summa	368 203	100,0
<i>Tidningar med 2–7 nr/vecka</i>		
2 nr/vecka (71–130 nr/år)	3 499	1,7
3 nr/vecka (131–182 nr/år)	15 145	7,5
4 nr/vecka (183–234 nr/år)	6 745	3,4
5 nr/vecka (235–286 nr/år)	22 473	11,2
6 nr/vecka (287–338 nr/år)	104 274	51,7
7 nr/vecka (339–365 nr/år)	48 861	24,2
2–7 nr/vecka från Svenska Pressbyrån	647	0,3
Summa	201 644	100,0

tidningar med 45–70 nummer per år – den största gruppen och svarar för 47 % av de totalt 368 milj. exemplaren. Bland tidningarna med 2–7 nummer i veckan är 6-dagarstidningarna i majoritet med mer än hälften av volymen. Tillsammans med 7-dagarstidningarna svarar de för drygt 75 % av antalet postbefordrade exemplar av tidningar med 2–7 nummer i veckan.

I tabell 2.3 har den postbefordrade tidningsvolymen fördelats med hänsyn till tidningarnas spridningsförhållanden. För tidningar med 2–7 nummer per vecka beräknas varje år ett medeltransportavstånd för varje tidning, varför spridningsstrukturen kan anges ganska detaljerat. Huvuddelen av de postbefordrade exemplaren delas som synes ut i relativ närhet av utgivningsorten. För tidningar med mindre än 2 nummer i veckan finns endast uppgifter om de är riks-, regional- eller lokalspridda. De allra flesta av de postbefordrade exemplaren avser här tidningar med riksspridning.

Tidningar med 2–7 nummer i veckan täcker inte helt gruppen "dagstidningar". Enligt den i presspolitiska sammanhang oftast använda definitionen betraktas som dagstidningar alla publikationer som utkommer med minst 1 nummer i veckan och som kan räknas som allmänna nyhetstidningar. Den av postverket befordrade dagstidningsvolymen var – enligt denna dagstidningsdefinition – ca 215 milj. exemplar år 1974. Tidningar av dagspresskaraktär med 1 nummer i veckan svarade för ca 13 milj. av denna volym.

Tabell 2.3 Antalet utgivarkorsband fördelat med avseende på tidningarnas spridningsförhållanden 1974

Spridning	Antal exemplar (1 000-tal)	%
<i>Tidningar med mindre än 2 nr/vecka</i>		
Riksspridning	338 170	91,8
Regionalspridning	15 886	4,3
Lokalspridning	14 147	3,9
Summa	368 203	100,0
<i>Tidningar med 2-7 nr/vecka</i>		
Medeltransportavstånd:		
0-50 km	39 667	19,7
51-100 km	86 476	42,9
101-150 km	24 166	12,0
151-200 km	31 383	15,5
201-250 km	9 067	4,5
251-300 km	6 257	3,1
över 300 km	4 628	2,3
Summa	201 644	100,0

Tabell 2.4 De större postbefordrade tidningarnas betydelse för volymen utgivarkorsband 1973

	Antal exemplar (1 000-tal)	% av samtliga utgivarkorsband (kumulativt)
De 10 största tidningarna	156 865	26,8
De 40 största tidningarna	296 245	50,6
De 80 största tidningarna	383 351	65,5
De 120 största tidningarna	434 606	74,2
De 200 största tidningarna	493 218	84,3
De 400 största tidningarna	546 796	93,4
De 600 största tidningarna	563 828	96,3
Samtliga tidningar	585 372	100,0

Den andra huvudkategorin av tidningar – icke dagstidningar – är en mycket heterogen grupp. Den postbefordrade volymen var år 1974 ca 355 milj. exemplar.

I bilaga 1 till betänkandet återges en förteckning över 600 av de totalt nära 2 000 tidningar som befordras av postverket. Tidningarna har i bilagan rangordnats efter den postbefordrade volymens storlek år 1973.

Bland dagstidningarna hade Dagens Nyheter, Göteborgs-Posten och Svenska Dagbladet de största postbefordrade volymerna med vardera mer än 10 milj. exemplar. Bland övriga tidningar uppnådde ICA-Kuriren, Land, Vi Bilägare, Vi samt Metallarbetaren vardera mer än 10 milj. postbefordrade exemplar.

De 8 ovan nämnda tidningarna med de största postbefordrade volymerna svarar tillsammans för nära en fjärdedel av det totala antalet av postverket distribuerade tidningsexemplar. Det är över huvud taget så

att relativt få tidningar svarar för huvudparten av den postbefordrade volymen. Tabell 2.4 illustrerar detta närmare. 40 tidningar svarar för hälften av volymen och 120 svarar för ungefär tre fjärdedelar. Huvuddelen av de ca 2 000 tidningar som finns registrerade i tidningstaxan har alltså från volymsynpunkt en relativt liten betydelse för postverket.

2.2.2 Volymutveckling 1963–1974

Postverkets tidningsrörelse har på senare år minskat betydligt i omfattning när det gäller antalet exemplar. Utvecklingen åskådliggörs i tabell 2.5. Hela minskningen i volymen faller på tidningar med 2–7 nummer i veckan. Postverket har sedan 1963 förlorat drygt 110 milj. exemplar av sådana tidningar – en volymminskning på ca 35 %.

Tabell 2.5 Antalet utgivarkorsband och kommissionärskorsband 1963 samt 1967–1974

År	Utgivarkorsband, milj. exemplar			Kommissionärskorsband, milj. försändelser
	Tidningar med		Totalt	
	<2 nr/vecka	2–7 nr/vecka		
1963	359,5	314,2	673,7	2,9
1967	351,4	283,1	634,5	2,0
1968	354,8	271,9	626,7	1,7
1969	366,9	264,6	631,5	1,7
1970	387,1	239,1	626,2	1,5
1971	368,3	222,7	591,0	1,3
1972	368,4	213,3	581,7	1,2
1973	381,3	204,0	585,4	1,3
1974	368,2	201,6	569,8	1,3

Minskningen beträffande tidningar med 2–7 nummer i veckan kompenseras i någon mån av att den andra gruppen – tidningar med mindre än 2 nummer i veckan – ökat något under perioden. Antalet tidningar med mindre än 2 nummer i veckan har dock, som framgår av tabellen, varierat mellan olika år. Toppar kan noteras år 1970 och 1973.

Totalt sett har antalet utgivarkorsband minskat med 104 milj. exemplar, eller ca 15 %, sedan 1963.

Utvecklingen innebär att tidningar med 2–7 nummer i veckan kommit att utgöra en allt mindre andel av tidningsvolymen. Andelen, som var nära 50 % år 1963, hade 1973 sjunkit till ca 35 %.

Även antalet kommissionärskorsbandsförsändelser har minskat under perioden. En viss stabilisering har dock skett de senaste åren.

Den negativa volymutvecklingen i postverkets tidningsrörelse motsvaras inte av någon liknande nedgång i den totala abonnemangsdistributionen av tidningar. I tabell 2.6 beskrivs volymutvecklingen för vissa tidningskategorier i form av index. Materialet har tagits fram inom postverket och baserar sig på upplagestatistik från Tidningsstatistik AB

(TS). Separata index har beräknats för de bägge huvudformerna av distribution – abonnemang respektive lösnummer. Dagspressens sön- och helgdagsexemplar ingår ej i materialet.

Tabellen visar att dagspressvolymen totalt sett ökat med drygt 20 % sedan 1963. Kvällspressen, som så gott som helt är lösnummerförsåld, har ökat med hela 50 %, medan den övriga dagspressen, som till övervägande delen är abonnemangsdistribuerad, har ökat med nära 15 %. Kvällspressens kraftiga ökning har medfört att lösnummerdistributionen av dagspress totalt sett ökat mer än abonnemangsdistributionen. Även den senare uppvisar dock som synes en icke obetydlig ökning på ca 15 %.

Till "populärpress" räknas här endast de 30 tidningar som av TS hänförs till och som funnits i TS redovisning under hela den studerade perioden¹. Det rör sig alltså om ett mycket litet antal av samtliga icke-dagstidningar. Räknar man antalet distribuerade exemplar blir betydelsen större – abonnemangsdistributionen av de 30 tidningarna utgör t. ex. ca 35 % av postens totala distribution av icke-dagstidningar. Andelen har dock sjunkit på senare år. Även då det gäller den totala lösnummerförsäljningen av icke-dagstidningar är gruppen viktig. Den svarar för merparten av denna volym.

Av tabellen framgår att lösnummer- respektive abonnemangsdistributionen av populärpress har utvecklats på ungefär samma sätt under perioden. Det framgår också att den totala volymen nu ligger på samma nivå som 1963 men att trenden de senaste åren gått i negativ riktning. När det gäller populärpress finns uppenbarligen ingen tendens till övergång från abonnemang till lösnummer.

Sammanfattningsvis kan sägas att marknadsutvecklingen varit gynnsam

Tabell 2.6 Volymutveckling för vissa tidningskategorier 1963–1974, antalet distribuerade tidningsexemplar respektive år (1963=100)

Tidningskategori	Volymutveckling från 1963 (1963=100)						Volym 1974 milj. ex.
	1963	1967	1971	1972	1973	1974	
Kvällspress (exkl. sön- och helgdagar)							
– lösnummer	100	127	158	151	153	152	372
– abonnemang	100	119	120	117	112	113	5
– totalt	100	127	157	150	152	152	377
Övrig dagspress (exkl. sön- och helgdagar)							
– lösnummer	100	101	97	92	92	90	74
– abonnemang	100	111	113	114	116	116	879
– totalt	100	110	112	112	114	114	953
Dagspress, totalt (exkl. sön- och helgdagar)							
– lösnummer	100	120	143	136	137	137	446
– abonnemang	100	111	113	114	116	116	884
– totalt	100	114	122	120	122	123	1 330
Populärpress							
– lösnummer	100	113	106	105	101	99	154
– abonnemang	100	93	108	102	105	100	128
– totalt	100	104	107	104	103	99	282

¹ Tidningarna är Allas Veckotidning, Allers, Allt i Hemmet, Allt om Mat, Damernas Värld, Det Bästa, Femina, Fib-Aktuellt, Hemmets Journal, Hemmets Veckotidning, Hemmets Vän, Hem och Fritid, Hennes, Husmodern, Hänt i Veckan, ICA-Kuriren, Kvällsstunden, Lektur, Min Värld, Mitt Livs Novell, Röster i Radio/TV, Saxons Veckotidning, Se, Svensk Damtidning, Teknikens Värld, Veckojournalen, Vecko-Revy, Vi, Vi Föräldrar och Året Runt.

för postverket då det gäller andra tidningar än dagstidningar. När det gäller dagstidningsdistributionen har däremot utvecklingen missgynnat postverket. Trots att marknaden ökat har den av postverket distribuerade volymen minskat kraftigt. En väsentlig orsak härtill har varit införandet av den statliga samdistributionsrabatten. En närmare analys av förändringar i postverkets konkurrenssituation görs i avsnitt 3.4.1. Bland annat analyseras där effekterna av samdistributionsrabatten på postverkets dagstidningsdistribution.

2.3 Taxesystemet i tidningsrörelsen

2.3.1 *Taxesystemets nuvarande komponenter*

Det nuvarande taxesystemet i postverkets tidningsrörelse har utvecklats med utgångspunkt i 1966 års tidningstaxeutrednings alternativ till taxesystem enligt principen "pris efter prestation". Enligt de riktlinjer som drogs upp av 1970 års riksdag borde detta alternativ vara vägledande för taxesystemets konstruktion.

Postavgifterna för utgivar- och kommissionärskorsband utgörs således av grundavgift, bokföringsavgift, exemplar- eller försändelseavgift samt viktavgift. Gällande avgifter för år 1975 framgår av bilaga 2.

Grundavgift erläggs varje år i samband med att anmälan görs till tidningstaxan och utgår för varje edition av tidningen. Avgiften utgår oavkortad även om tidningen är intagen i eller anmäld till tidningstaxan endast en del av året. Den är avsedd att täcka vissa fasta kostnader för administrationen av postverkets tidningsrörelse.

Bokföringsavgift erläggs för varje till postverket överlämnat utdelnings- och indragningskort avseende oadresserade utgivarkorsband. Avgiften är avsedd att täcka kostnaderna för transporten av utdelnings- och indragningskortet mellan tidningsföretagen och postanstalterna samt bokföringskostnaderna på utdelningspostanstalterna.

Exemplaravgift erläggs för varje tidningsexemplar, som sänds som utgivarkorsband. Avgiften är i första hand avsedd att täcka kostnaderna för tidningsexemplarens sortering på olika postanstalter samt kostnaderna för utdelning genom brevbärare.

Försändelseavgift erläggs för varje tidningsförsändelse, som sänds som kommissionärskorsband.

Viktavgift erläggs för utgivar- och kommissionärskorsband. Den utgår för varje helt eller påbörjat kilogram av varje sändnings vikt. Vikten av de bilagor som medföljer tidningsexemplaren skall ingå i sändningens vikt. Viktavgiften är i första hand avsedd att täcka kostnaderna för transporten av tidningsexemplaren mellan utgivningspostanstalten och utdelningspostanstalterna. Denna avgift är för tidningar med minst 2 nummer i veckan utformad som en zontaxa, dvs. de tidningar som har längre transportsträckor betalar högre viktavgifter än de som har kortare transportsträckor. Stycketaxering av de olika tidningsexemplaren tillämpas ej utan viktavgifterna för varje tidning med minst 2 nummer i veckan

beräknas med ledning av ett s. k. medeltransportavstånd, som erhålls genom att man lägger ihop alla de transportsträckor som förekommer för ett tidningsnummers olika postbefordrade exemplar och delar summan med hela antalet exemplar. Viktavgiften ökar för varje zon om 25 km. som medeltransportavståndet ökar med. Vid beräkningen av medeltransportavståndet får avdrag göras för de transporter av postbefordrade tidningsexemplar som utförs i tidningsföretagets egen regi.

För tidningar med mindre än 2 nummer i veckan tillämpas en enhetlig viktavgift. Denna motsvarar viktavgiften för det genomsnittliga medeltransportavståndet för hela denna tidningsvolym.

Inom ramen för ovannämnda grundkomponenter är tidningsavgifterna dessutom differentierade med hänsyn till vissa ytterligare faktorer. Sålunda är *exemplaravgiften differentierad* dels med avseende på om tidningsexemplaren är adresserade eller ej, dels med avseende på snabbheten i postbehandlingen.

Exemplaravgiften för oadresserade utgivarkorsband är alltsedan år 1963 0,1 öre högre än exemplaravgiften för adresserade utgivarkorsband.

Skillnaden i exemplaravgift mellan tidningar som behandlas som A-post (0–1 befördran) och tidningar som behandlas som B-post (0–2 eller 0–3 befördran) var under 1970 0,4 öre. Denna skillnad har sedan dess ökat så att den bättre överensstämmer med de kostnadsskillnader som 1966 års tidningstaxeutredning konstaterade. Under 1975 är skillnaden 2,8 öre.

Tidningar med 2–7 nummer i veckan behandlas som A-post utan särskild anmälan från tidningens sida. Efter särskild prövning kan dock sådan behandling erhållas också för tidningar med mindre än 2 nummer i veckan, förutsatt att en särskild tilläggsavgift betalas. Denna tilläggsavgift är för år 1975 20 % av de vanliga avgifterna för utgivarkorsband.

Enligt postverkets uppfattning har skillnaderna i avgifter mellan tidningar med 2–7 nummer i veckan och övriga tidningar ännu inte ökat så mycket att fri övergång till behandling som A-post kan medges för tidningar med mindre än 2 nummer i veckan. Postverket har hävdad att fri övergång mellan olika servicenivåer med nuvarande taxesystem kan medges först när avgiftsnivån ger full kostnadstäckning i tidningsrörelsen.

Från och med år 1974 infördes en *rabattkomponent* i taxan. Rabatt utgår under år 1975 till

tidning med minst 2 nummer i veckan som under år 1975 i minst samma omfattning som vid utgången av augusti 1974 utnyttjar postverket för reguljär distribution av tidningen till de mottagare inom landet som får sin post med lantbrevbäring, samt

tidning med mindre än 2 nummer i veckan som under år 1975 i minst samma omfattning som vid utgången av augusti 1974 utnyttjar postverket för reguljär distribution av tidningen till de mottagare inom landet som ej är återförsäljare eller ombud för tidningen.

Rabatttaxan ger för 1975 såväl lägre exemplaravgift som lägre viktavgift. Gällande avgiftsbelopp för rabattaxa respektive normaltaxa framgår av bilaga 2.

Som villkor för att erhålla rabatt gäller att tidningens utgivare till poststyrelsen lämnar en förbindelse att utnyttja postverket i angiven omfattning. För år 1975 har så gott som samtliga tidningar lämnat en sådan förbindelse.

Enligt 1966 års tidningstaxeutredning borde exemplaravgiften i ett system baserat på principen "pris efter prestation" svara för ca 65 % av de totala avgifterna och övriga taxekomponenter för de återstående avgifterna. 1970 svarade exemplaravgifterna för endast ca 49 % av avgifterna. Denna andel har successivt ändrats så att exemplaravgifterna för år 1975 beräknas svara för ca 60,3 % av de totala avgifterna i tidningsrörelsen. Viktavgifterna svarade 1975 för ca 38,8 % och övriga avgifter för 0,9 %.

2.3.2 *Avgiftsförhandlingarna*

Enligt de av 1970 års riksdag fastställda riktlinjerna för postens tidningsrörelse skall avgifterna fastställas av Kungl. Maj:t (numera regeringen) sedan reella överläggningar i frågan skett mellan representanter för postverket och tidningarnas organisationer, FKP och TU. Avgiftsförhandlingarna äger rum på sensommaren året före det år vilket förhandlingarna avser.

Vid förhandlingarna bestäms avgifterna för det kommande kalenderåret – avtalsåret – på i princip följande sätt:

- Postverkets särkostnader i tidningsrörelsen räknas fram till den nivå som gäller vid förhandlingstillfället. Vid beräkningen av kostnaderna tillämpas senast kända volym (i regel volymen för året före det år under vilket förhandlingarna sker).
- Med utgångspunkt från gällande storlek på avgiftskomponenterna och en prognos beträffande volymen under avtalsåret framräknas den totala avgift tidningarna som kollektiv skulle betala under avtalsåret om storleken på taxekomponenterna ej ändrades. Till detta belopp läggs därefter den konstaterade särkostnadsökningen fram till förhandlingstillfället jämte ett överenskommet belopp i syfte att förbättra särkostnadstäckningen i tidningsrörelsen. Den sålunda erhållna summan blir den nya avgift som tidningarna som kollektiv förväntas betala under avtalsåret.
- Storleken av de olika avgiftskomponenterna i den nya taxan bestäms slutligen så att den angivna totala avgiftsnivån skall kunna uppnås under avtalsåret.

Postverket har i olika sammanhang hävdad att den förhandlingsmetod som ovan beskrivs har ett allvarligt fel. Metoden innebär nämligen att kostnadsutvecklingen under det år avgifterna gäller inte påverkar dessa avgifter utan får inverkan först ett år senare. Avgifterna borde enligt postverket i princip baseras på en prognosticerad kostnadsnivå för det år under vilket avgifterna skall gälla.

De för postverket negativa effekterna av den nuvarande förhandlingsordningen belyses närmare i avsnitt 2.6.1.

FKP/TU har hävdad att förhandlingsordningen, som primärt baserar sig på särkostnadsutvecklingen i postverkets tidningsrörelse, medfört att FKP/TU hamnat i ett förhandlingstekniskt underläge. Dels har man, på grund av komplexiteten i det material på vilket kostnadsberäkningarna bygger, haft svårt att bedöma relevansen i gjorda kostnadsfördelningar. Dels har postverket ansett sig förhindrat att lämna information om vissa enligt FKP och TU från förhandlingssynpunkt väsentliga frågor. Uppgifterna har av postverket bedömts vara av affärshemlig natur.

Utredningsmannen skall enligt direktiven göra en genomgång av principerna för postverkets kostnadsberäkningar och den härpå grundade prissättningen i tidningsrörelsen. I följande avsnitt redogörs för resultaten av denna genomgång.

2.4 Kostnadsfördelningssystemet

På uppdrag av utredningsmannen har utredningens expert, docenten Karl Erik Gustafsson, granskat postverkets kostnadsfördelningssystem och tidningsdistributionens ekonomi. En redogörelse för granskningen fogas till betänkandet som bilaga 3.

Postverkets kostnadsfördelningssystem bygger på principer och metoder från en större kostnadsundersökning som genomfördes år 1961. Resultaten från denna basundersökning uppdateras dels genom återkommande kostnadsundersökningar av mer eller mindre omfattande slag, dels genom framräkning av resultaten från den senast genomförda av dessa kostnadsundersökningar med hjälp av indextal.

I kostnadsundersökningen betecknas på vedertaget sätt de företagsekonomiskt fördelningsbara kostnaderna som *särkostnader* och de företagsekonomiskt sett icke fördelningsbara kostnaderna som *samkostnader*. När det gäller särkostnaderna används följande uppdelning:

- kostnader som direkt förorsakas av en viss *enskild* prestation betecknas som *särkostnader 1*
- kostnader som direkt förorsakas av en viss avgränsad *grupp* av prestationer betecknas som *särkostnader 2*.

Särkostnader 1 för en prestation är sådana kostnader, som efter en begränsad övergångstid helt skulle falla bort, om postverket upphörde med prestationen i fråga. Sambandet mellan en prestations andel av särkostnader 2 och tillhandahållandet av prestationen är däremot inte lika enkelt. Om en prestation tas bort, så faller inte samtliga särkostnader 2 för prestationen bort. En del av prestationens särkostnader 2 förs över på andra prestationer. Det finns, framhålls i granskningsrapporten, ett direkt samband mellan särkostnader 2 och olika prestationer, men sambandet är inte av samma slag som sambandet mellan särkostnader 1 och olika prestationer.

Gustafsson konstaterar, att postverkets särkostnadsbegrepp något skiljer sig från vedertagen praxis, men anser samtidigt att det använda förfarandet är motiverat med hänsyn till syftet med fördelningssystemet

att fördela kostnaderna så långt det företagsekonomiskt sett är möjligt. Då de använda termerna särkostnader 1 respektive särkostnader 2 inte säger något om särkostnadernas karaktär, har emellertid i utlåtandet i stället använts termerna direkta särkostnader respektive grupp-särkostnader.

Den sammanfattande expertvärderingen av kostnadsfördelningssystemet omfattar tre huvudpunkter:

- kostnadsfördelningssystemets överensstämmelse med syftet
- undersökningsmetodernas lämplighet med hänsyn till syfte, undersökningsförhållanden samt tillgängliga och kända metoder
- möjligheterna att applicera fördelningssystemet i andra likartade organisationer.

Syftet vid uppbyggandet av kostnadsfördelningssystemet var att fördela kostnaderna så långt det företagsekonomiskt var möjligt. Systemet skulle visa varje prestations särkostnader och därmed ge underlag för att beräkna prestationens bidrag till täckandet av postverkets samkostnader. Systemet skulle också initiera rationaliseringsprojekt. I båda fallen har syftet uppnåtts. Rationaliseringar har genomförts, t. ex. inom hanteringen av rekommenderade försändelser genom att ett speciellt resurskrävande arbetsmoment tagits bort. Rationaliseringstrycket har kommit från beräkningarna som visat bristande särkostnadstäckning.

Mät- och utvalsmetoderna (en beskrivning av dessa återfinns i bilaga 3) har valts bland de vid de olika undersökningstidpunkterna tillgängliga och kända metoderna på ett lämpligt sätt med hänsyn till syftet och de mycket komplicerade undersökningsförhållandena. Det har genomgående skett en rimlig avvägning mellan metodernas tillförlitlighet och den praktiska mät- och urvalssituationen. Mät- och urvalsförfarandet har fortlöpande utvecklats i positiv riktning. Gustafsson anser också att postverket har byggt upp en effektiv administration för kostnadsundersökningarna.

Metodernas *lämplighet* anses styrkt genom att undersökningarna visat sig ha förmåga att fånga upp förändringar i arbetsförhållandena. Effekterna av den tidigare exemplifierade rationaliseringen kan avläsas i resultaten av de kostnadsundersökningar, som genomförts efter det att rationaliseringsprojektet avslutats. Detsamma gäller effekterna på kostnaderna inom tidningsrörelsen av en viss servicesänkning (indragning av andratur i brevbäringen) och ett övertagande från tidningarnas sida av vissa arbetsuppgifter (såsom abonnemangsbokföringen).

Kostnadsfördelningssystemets *generalitet* kan styrkas dels genom att det kunnat tjäna som internationell förebild för postala kostnadsundersökningar, dels genom att grunddragen i det har applicerats inom den svenska affärsbankssektorn. För år 1964 genomfördes nämligen en kostnadsundersökning för svenska affärsbanker, varvid erfarenheterna från postverkets undersökningar kunde användas.

2.5 Tidningsrörelsens intäkter och kostnader

I detta avsnitt lämnas en redogörelse för intäkter och kostnader i postverkets inrikes tidningsrörelse. Beroende på i vilket syfte uppgifterna skall användas förekommer olika intäkts- och kostnadsbegrepp, vilka här genomgås. Vidare beskrivs – med tillämpning av de olika begreppen – intäktsutvecklingen och kostnadsutvecklingen under 1970-talet.

2.5.1 Särintäkter

Inom tidningsrörelsen förekommer i princip fyra olika intäktsbegrepp:

- särintäkter enligt postverkets produktkostnadsberäkningar
- prognostiserade taxeintäkter
- verkliga taxeintäkter samt
- intäkter enligt bokslut.

Särintäkter enligt postverkets produktkostnadsberäkningar bygger på postverkets driftbokslut för respektive år. Dessa intäkter redovisas i fråga om tidningsrörelsen till huvudsaklig del på två speciella konton i postverkets kontoplan, nämligen dels influtna avgifter för utgivar- och kommissionärskorsband, dels erhållna avgifter för utgivarkorsband från Tidningstjänst AB. Till dessa intäkter läggs vissa smärre belopp som t. ex. ersättning för tidningsutdelning på söndagar på vissa orter samt på tidningsrörelsen belöpande del av vissa avgifter av gemensam karaktär som t. ex. avgifter för postboxar och postfack och avgifter för begäran om eftersändning och lagring av post. De i föregående mening nämnda intäkterna uppgick år 1971 till ca 1,2 milj. kr. I produktkostnadsberäkningssammanhang delas dessutom de totala intäkterna enligt ovan på inrikes respektive utrikes tidningar. Av de totala intäkterna på ovannäm-

Tabell 2.7 Intäkterna i postverkets inrikes tidningsrörelse, milj. kr.

År	Intäkter enl. KU ^a	Taxeintäkter		Intäkter enl. bokslut	
		Prognos	Verkliga	Internt	Externt
1	2	3	4	5	6
1969/70	109,2			110,2	110,3
1970	115,8 ^b	113,3	113,9	116,9	
1970/71					121,0
1971	121,5	125,6	119,7	122,4	
1971/72					131,8
1972	140,8 ^b	150,1	138,7	141,7	
1972/73					147,0
1973	154,1 ^b	152,0	151,8	154,8	
1973/74					164,5
1974		173,4	170,3	173,3	
1975		201,2			

^aPostverkets produktkostnadsberäkningar (KU).

^bEnl. beräkning med ledning av närmast föregående kostnadsundersökning.

da konton avsåg år 1971 ca 2,1 milj. kr. tidningar till utlandet (Norden).

De enligt ovan beräknade särintäkterna för tidningsrörelsen år 1970–1973 framgår av tabell 2.7 kolumn 2.

Prognostiserade taxeintäkter beräknas i samband med de årliga tidningsförhandlingarna. I avsnitt 2.3.2 har redan beskrivits hur denna beräkning i princip går till. Det framgick där, att den avgift som tidningarna som kollektiv skall betala ett visst år – avtalsåret – bestäms med utgångspunkt från volymen året före förhandlingsåret och särkostnadsökningen i tidningsrörelsen mellan föregående och innevarande förhandlingstillfälle.

Särkostnadsökningen mellan förhandlingstillfällena bestäms enligt följande modell. Exemplet är hämtat från förhandlingarna 1974 om 1975 års taxa.

Beräkning av ökningen i särkostnaderna för den inrikes tidningsrörelsen 1973–1974 milj. kr.

1. Särkostnader 1973 enligt föregående års förhandlingsöverenskommelse	222,9
2. Volymförändring mellan 1972 och 1973	3,2
3. Prisökning 1973–1974 ^a	26,7
4. Rationaliseringsvinster 1974	- 0,7
5. Särkostnader 1974	252,1
6. Särkostnader 1973 enl. punkt 1	-222,9
7. Särkostnadsökning 1973–1974 ^a	29,2

^aMellan förhandlingstillfällena 1973 och 1974.

De under senare år i samband med förhandlingarna prognostiserade taxeintäkterna (inkl. Norden) framgår av tabell 2.7 kolumn 3.

Eventuella differenser mellan prognos och utfall kommer att innebära, att den tänkta, totala intäktsnivån över- eller underskrides. Genom att det i allmänhet är den tidigare prognostiserade intäkten, som ligger som bas vid konstruktionen av nästföljande års taxa, kommer eventuella differenser i volymen inte att ha någon större betydelse om volymen genomsnittligt över åren ligger på samma nivå. I så fall får den "missgynnade" parten under därpå följande år räkna sig differensen tillgodo. Volymförändringar innebär alltså då inget annat än en omfördelning i tiden av tidningsinkomsterna.

Verkliga taxeintäkter under de senaste åren framgår av tabell 2.7 kolumn 4. Differensen mellan de prognostiserade och de verkliga intäkterna uppstår till följd av volymförändringar, ändringar i relationerna mellan vikt och volym, ändringar i medeltransportavstånd m. m.

Vid en jämförelse av såväl prognostiserade som verkliga taxeintäkter med särintäkterna enligt produktkostnadsberäkningarna bör observeras, att de två förstnämnda typerna endast omfattar de förhandlingsbara avgifterna för utgivarkorsband, dvs. exklusive postabonnerade tidningar till utlandet och exklusive bilage- och flygavgifter. Dessutom ingår utgivarkorsband till utlandet (Norden) i dessa avgiftsbelopp. När man i

taxe- och förhandlingssammanhang talar om intäkter avses således de verkliga eller prognostiserade taxeintäkterna enligt ovan.

Intäkter enligt bokslut framgår av kolumn 5 och 6 i tabell 2.7. Ur det *interna* bokslutet (driftbokslutet) för ett visst kalenderår kan direkt avläsas de intäkter, som redovisas på de unika kontona för tidningar. Dessa belopp avviker från de verkliga taxeintäkterna genom att även postabonnerade tidningar till utlandet samt bilage- och flygavgifter ingår. I driftbokslutet görs också vissa periodiseringar, vilka dock är av mindre betydelse. Det är intäkterna enligt detta bokslut, som ligger till grund för postverkets produktkostnadsberäkningar.

I det *externa* bokslutet (affärsbokslutet) redovisas som "tidningsavgifter" de under respektive räkenskapsår (07-01-06-30) influtna, totala beloppen för såväl inrikes som utrikes tidningar. Dessa belopp, som återges i kolumn 6, är periodiserade.

2.5.2 Särkostnader

Liksom särintäkterna för tidningsrörelsen kan särkostnaderna framräknas och uttryckas på olika sätt. I princip kan följande särkostnadsbegrepp åtskiljas med hänsyn till beräkningsmetoden:

- särkostnader enligt postverkets produktkostnadsberäkning (för KU-år)
- förhandlingssärkostnader
- "sanna" särkostnader
- beräknade särkostnader för budgetår.

Särkostnader enligt produktkostnadsberäkningarna erhålls på följande sätt. I de rullande produktkostnadsberäkningarna (KU) utgår man från de olika kostnadsslagen enligt driftbokslutet för undersökningsåret. I den vidare fördelningen av kostnaderna avskiljs samkostnaderna, som lämnas ofördelade, medan särkostnaderna fördelas till postverkets olika produkter. Därvid skiljer man också på särkostnader för inrikes produkter och för produkter till och från utlandet. (Kostnadsberäkningssystemet har närmare beskrivits i avsnitt 2.4.). De på detta sätt beräknade särkostnaderna för KU-åren 1969/1970 och 1971 framgår av tabell 2.8 kolumn 2.

Begreppet *förhandlingssärkostnader* avser egentligen den särkostnadsnivå som bildar underlag för postverkets årliga taxeförhandlingar med TU och FKP. Beräkningen av dessa förhandlingssärkostnader görs med utgångspunkt från den senaste kostnadsundersökningen (f. n. KU-71). Dessa baskostnader – för den inrikes tidningsrörelsen – räknas sedan om med hänsyn till dels volymförändringar (antal och vikt), dels förändringar i priserna på produktionsfaktorerna, som inträffat efter basåret. Dessutom beaktas sådana förändringar i kostnaderna som inträffat på grund av olika rationaliseringsåtgärder. Dessa s. k. förhandlingssärkostnader har emellertid – som förut nämnts – den egenheten, att volym och pris framräknas till olika tidsperioder, varigenom effekten blir ett års volymefterläpning. Vid förhandlingarna år 2 om taxan för år 3 uttrycks särkostnaderna i prisnivån för år 2 och volymen för år 1. Inför varje års

förhandling sker sålunda en omräkning till förhandlingstillfällets prisnivå i närmast föregående års volym och med hänsyn tagen till beräknade rationaliseringsvinster för förhandlingsåret. Den intäktsökning som skall täckas in i taxan för år 3 motsvaras således av prisökningen (efter beräknade rationaliseringseffekter) sedan föregående förhandlingstillfälle och volymförändringen (+ eller -) året före förhandlingsåret. De för de senaste åren beräknade förhandlingssärkostnaderna redovisas i tabell 2.8 kolumn 3.

Tabell 2.8 Särkostnaderna i postverkets inrikes tidningsrörelse, milj. kr.

År	Särkostnader enl. KU ^a	Förhandlings-särkostnader	"Sanna" särkostnader ^b	Beräknade särkostnader för budgetår
1	2	3	4	5
1969/70	169,3		169,3	169,3
1970		175,8	176,6	
1970/71				182,0
1971	187,3	196,3	187,3 (183,7)	
1971/72				197,0
1972		204,0	206,6 (202,5)	
1972/73				216,4
1973		222,9	226,1	
1973/74				235,7
1974		252,1	245,3	

^aPostverkets produktkostnadsberäkningar (KU).

^bBeloppen för 1971 och senare år baserar sig på KU 1971. Beloppen inom parentes baserar sig på KU 1969/70.

Några *sanna särkostnader* för ett visst år kan egentligen inte beräknas. Tidningsrörelsens särkostnader kan nämligen — i likhet med andra produkters — inte avläsas direkt på unika konton. De utgör i stället olika stora andelar av olika förekommande kontobelopp. För att fördela ett visst kontos eller vissa kontons kostnader på olika produkter krävs s. k. fördelningsnycklar. Dyliga tas f. n. endast fram för kostnadsundersökningsåren (KU-åren). För mellanliggande år görs, som ovan nämnts, omräkning med volym- och prisindex av kostnaderna för olika produkter enligt senaste undersökning. De *sanna särkostnaderna* för ett visst år kan approximativt beräknas med hjälp av dyliga framräkningar. Beräkningen sker på nästan samma sätt som beräkningen av förhandlingssärkostnaderna. Enda skillnaden är att prisnivå och volym avser samma år. Detta innebär att skillnaden mellan förhandlingssärkostnaderna och de "sanna" särkostnaderna för ett visst år utgörs av en volymkorrigering. De sålunda i efterhand beräknade "sanna" särkostnaderna framgår av tabell 2.8, kolumn 4.

I och för sig skulle det vara möjligt att i stället för den nuvarande

indexuppräknigen tillämpa fördelningsnycklarna från senaste KU på ett senare års verkliga kostnader enligt bokslutet. Analyser som gjorts pekar dock på att ett dylikt förfarande knappast skulle innebära någon precisionsvinst i jämförelse med nuvarande beräkningssystem. Dessutom skulle det vara en mycket dyrbar och tidsödande metod.

Som en upplysning brukar postverket i kommentarerna till det externa bokslutet bl. a. ange det beräknade underskottet i tidningsrörelsen för budgetåret. Härvid framräknas de *beräknade särkostnaderna för budgetåret* som summan av särkostnaderna för två kalenderår dividerad med två. De på dylikt sätt beräknade budgetårssärkostnaderna framgår av kolumn 5 i tabell 2.8.

2.5.3 Tidningsrörelsens andel av postverkets särkostnader

Vid genomgången av postverkets kostnadsfördelningssystem har konstaterats, att det inte finns anledning att resa invändningar mot principerna för dess uppbyggnad. I det närmast föregående avsnittet har, i samband med att de olika särintäkts- och särkostnadsbegreppen diskuterats, utfallet av kostnadsberäkningarna för tidningsrörelsens del belysts för perioden 1969/70 till 1974. Olika metoder att räkna fram särkostnaderna ger något olika resultat. I runda tal har dock särkostnaderna i tidningsrörelsen ökat med drygt 40 % under denna period, dvs. med i genomsnitt ca 10 % per år.

Med utgångspunkt från den första kostnadsundersökningen enligt det nuvarande kostnadsfördelningssystemet (1961 års KU) kan kostnadsutvecklingen under en längre period analyseras. En sådan analys redovisas i bilaga 3.

Först redovisas utfallet av kostnadsberäkningarna för tidningsrörelsens del beträffande år 1961. Därefter redovisas utvecklingen från år 1961 till 1971. 1971 är det senaste året för helt genomförda kostnadsundersökningar.

I tabell 2.9 ges en sammanställning för år 1961 av kostnadsuppgifterna – direkta särkostnader och grupsärkostnader – som de kan utläsas ur slutrapporten från den arbetsgrupp som utformade kostnadsfördelningssystemet samt postverkets interna material. Den största enskilda posten utgörs av tidningsrörelsens särkostnader i brevbäringen. Den närmast största posten är särkostnaderna i den ankommande funktionen.

Av summeraden i tabell 2.9 framgår, att tidningsrörelsen belastas med 14,5 % av de totala direkta särkostnaderna (DSK) och 26 % av de totala grupsärkostnaderna (GSK). Tidningsrörelsens andel av de totala särkostnaderna blir 17,8 %.

Det har framhållits i värderingen av kostnadsfördelningssystemet, att det har förmågan att fånga upp effekterna av rationaliseringsåtgärder. Under den period för vilken totalresultaten redovisas i tabell 2.10, har följande förändringar i tidningsrörelsen inträffat:

- År 1963 överfördes bokföring av postabonnenter och redovisning av utgivarmedel från postverket till tidningsföretagen. Det går att

återfinna en sänkning av kostnaderna i tidningsrörelsen för redovisnings- och kassafunktionerna, som kan härledas till denna ändring.

- Under 1967 drogs andra brevbäringsturen in på flertalet orter, vilket något återverkar på kostnadsbilden.

Tabell 2.9 Tidningsrörelsens direkta särkostnader och grupsärkostnader år 1961

Funktion	Direkta särkostnader (DSK)		Grupsärkostnader (GSK)		Summa särkostnader	
	Milj. kr.	Procent av totala DSK	Milj. kr.	Procent av totala GSK	Milj. kr.	Procent av totala särkostnaderna
<i>Personalkostnader</i>						
Poststyrelsen	0,5	15,1	—	—	0,5	15,1
Redovisningen	0,2	3,0	0,0	2,0	0,2	3,0
Kassa	4,5	5,1	0,3	3,2	4,8	4,9
Ankommande	10,5	25,0	0,7	25,0	11,2	25,0
Brevbäring	17,4	45,4	24,9	35,1	42,3	38,7
Avgående	4,5	11,2	0,1	7,9	4,6	11,1
Transporter	3,7	14,5	0,3	14,5	4,0	14,5
Järnvägsposten	2,0	11,5	0,8	11,2	2,8	11,4
Städerskor	—	—	0,7	14,8	0,7	14,8
Utrikesfunktionen	0,2	3,3	0,0	3,8	0,2	3,4
Summa personalkostnader	43,5	15,6	27,9	28,0	71,4	18,8
<i>Sakkostnader</i>						
Transporter	8,1	12,9	5,1	25,4	13,2	15,9
Lokaler	0,4	8,9	4,0	15,9	4,4	14,8
Inventarier och förbrukningsartiklar	0,2	5,5	1,5	46,4	1,7	23,4
Övrigt	0,1	2,6	—	—	0,1	2,6
Summa sakkostnader	8,8	10,9	10,6	21,9	19,4	15,0
Summa	52,3	14,5	38,5	26,0	90,8	17,8

Tabell 2.10 Tidningsrörelsens andel av de totala särkostnaderna i procent

	1961	1965	1967	1969/70	1971
Andel av personal-särkostnaderna	18,8	15,0	14,6	14,9	14,2
Andel av sakkostnaderna	15,0	16,5	15,5	14,7	14,3
Andel av de totala särkostnaderna	17,8	15,4	14,8	14,8	14,2

Med stöd av uppgifter direkt från postverket sammanfattas utvecklingen mellan åren 1961 och 1971 i följande punkter:

- Tidningsrörelsens andel av de totala särkostnaderna har minskat från 17,8 % till 14,2 %, eller med ca 25 %.
- Relationerna mellan de direkta särkostnaderna och grupsärkostnaderna har förändrats något. Grupsärkostnadernas andel av tidningsrörelsens totala särkostnader har minskat från 42,4 % år 1961 till 38,0 % år 1971, eller med ca 10 %.
- När det gäller personalkostnaderna har tidningsrörelsens andel minskat för samtliga funktioner utom en. Undantaget är transportfunktionen, där andelen ökat med ca 40 %.
- När det gäller sakkostnaderna har tidningsrörelsens andel minskat för samtliga funktioner utom en. Undantaget är transportfunktionen, där andelen ökat med ca 15 %.
- Sammanlagt har tidningsrörelsens andel av särkostnaderna för transporter ökat med ca 35 %.

Slutsatsen i den första punkten kan illustreras mera exakt utifrån det siffermaterial, som postverket ställt till förfogande för expertgranskningen. I tabell 2.10 redovisas tidningsrörelsens andel av de totala särkostnaderna – direkta särkostnader och grupsärkostnader – i postverket.

2.6 Tidningsrörelsens ekonomi

2.6.1 Underskott

Som tidigare nämnts förekommer i postverkets tidningsrörelse olika intäkt- och kostnadsbegrepp. Oberoende av detta gäller dock att särintäkterna inte täcker särkostnaderna. Differensen brukar kallas särkostnadsunderskott, men borde egentligen kallas särintäktsunderskott eller bristande särkostnadstäckning.

Med ledning av uppgifter från tabell 2.7 respektive 2.8 kan underskottet definieras något olika. I tabell 2.11 redovisas två sådana underskotts-begrepp. I den ena kolumnen anges de verkliga underskotten enligt postverkets kostnadsundersökningar. För att få en bild av utvecklingen i ett längre perspektiv har även 1961 års siffror tagits med. I den andra kolumnen anges beräknade underskott som uppkommer vid en jämförelse mellan beräknade "sanna" särkostnader (jfr tabell 2.7) och verkliga taxeintäkter (jfr tabell 2.8) för åren 1970–1974.

Tabellen visar att den bristande särkostnadstäckningen ökat från ca 50 milj. kr. enligt 1961 års kostnadsundersökning till ca 66 milj. kr. enligt 1971 års kostnadsundersökning, dvs. med drygt 30 %.

Underskottet har fortsatt att öka under de senaste åren, trots att man under år 1971, 1972 och 1973 ökat uttaget från tidningarna med en s. k. avbätning på sammanlagt 10,4 milj. kr. utöver ersättning till postverket för de årliga särkostnadsökningarna. För 1975 kan underskottet beräknas komma att överstiga 90 milj. kr.

Tabell 2.11 Bristande särkostnadstäckning i postverkets tidningsrörelse, milj. kr.

År	Underskott enl. KU ^a	Underskott enl. beräkning ^b
1961	50	
1969/70	60,1	
1970		62,7
1971	65,8	67,6
1972		67,9
1973		74,3
1974		75,0

^aPostverkets produktkostnadsberäkningar (KU).

^b Underskottet = "sanna" särkostnader enl. tabell 2.8 minus verkliga taxteintäkter enl. tabell 2.7.

Tabell 2.12 Exempel på särkostnadsunderskottets ökning vid en särkostnadsökning på 10 % per år, milj. kr.

År	Särkostnader	Särintäkter	Underskott
0	225		
1	225 + 23		
	248	170	78
2	248 + 25	170 + 23	
	273	193	80
3	273 + 27	193 + 25	
	300	218	82
4	300 + 30	218 + 27	
	330	245	85
5	330 + 33	245 + 30	
	363	275	88

Den främsta orsaken till det ökande underskottet torde vara, att taxehöjningen grundas på särkostnadsökningen med ett års eftersläpning. Tabell 2.12 visar ett hypotetiskt exempel på att denna beräkningsmetod leder till en automatisk ökning av underskottet. Det förutsätts i exemplet att den årliga särkostnadsökningen är 10 %. Övriga förutsättningar (volym m. m.) antas vara oförändrade under perioden. Den tendens som exemplet visar förstärks om man i stället antar en ökande takt i särkostnadsökningen (t. ex. + 10 % år 1, + 11 % år 2 osv.). Effekten blir på motsvarande sätt mindre vid en avtagande takt i särkostnadsökningen. Det bör också framhållas att ökningstakten beträffande särkostnaderna

varierar ganska kraftigt mellan olika år. Särkostnaderna i tidningsrörelsen har de senaste åren procentuellt sett ökat enligt följande:

Under 1971	+ 6,1 %
Under 1972	+ 10,3 %
Under 1973	+ 9,4 %
Under 1974	+ 11,5 %

Under 1975 beräknas särkostnaderna komma att öka med nära 20 %.

Vid övergång från en lägre till en högre ökningstakt blir den konstaterade effekten av det nuvarande förhandlingsystemet särskilt markerad.

2.6.2 Täckningsgrad

Nominellt har den bristande särkostnadstäckningen i tidningsrörelsen som framgått ovan ökat och ökningen har varit särskilt kraftig de senaste åren. Intäkterna har dock efterhand kommit att täcka en allt större andel av särkostnaderna. Tabell 2.13 visar hur täckningsgraden utvecklats.

Täckningsgraden redovisas dels enligt kostnadsundersökningarna åren 1961, 1969–1970 och 1971, dels – för åren 1970–1974 – som kvoten mellan verkliga taxeintäkter enligt tabell 2.7 och "sanna" särkostnader enligt tabell 2.8.

Särkostnaderna indelas – med användning av de i avsnitt 2.4 föreslagna termerna – i direkta särkostnader och grupp-särkostnader. 1961 täckte intäkterna i tidningsrörelsen ca 78 % av de direkta särkostnaderna och – som framgår av tabellen – ca 45 % av de totala särkostnaderna.

Tio år senare, dvs. 1971, täckte intäkterna med en liten marginal på ca 3 % de direkta särkostnaderna och till ca 65 % de totala särkostnaderna. Postverkets beräkningar för de senaste åren pekar enligt tabellen på en

Tabell 2.13 Täckningsgrad i %, dvs. särintäkter satta i relation till särkostnader, i postverkets tidningsrörelse

År	Täckningsgrad i % enl. KU ^a	Täckningsgrad i % enl. beräkning ^b
1961	45 %	
1969/70	64,5 %	
1970		64,5 %
1971	64,9 %	63,9 %
1972		67,1 %
1973		67,1 %
1974		69,4 %

^aPostverkets produktkostnadsberäkningar (KU).

^bTäckningsgrad = verkliga taxeintäkter enl. tabell 2.7 dividerat med "sanna" särkostnader enl. tabell 2.8.

ökad täckning av de totala särkostnaderna. 1974 var täckningsgraden drygt 69 %.

2.6.3 *Bortfallskostnader*

I samband med genomgången av postverkets kostnadsfördelningssystem har också gjorts ett försök till en analys av bortfallskostnaderna i tidningsrörelsen. Med bortfallskostnader avses de kostnader som skulle falla bort om tidningsrörelsen i postverket upphörde.

I rapporten från 1961 års kostnadsundersökning, "Postverkets kostnader för olika prestationer" (Postala Meddelanden 1964:3), redovisas vissa beräkningar, som antyder att särkostnaderna i betydelsen bortfallskostnader är större än de direkta särkostnaderna (särkostnader 1) men inte så stora som de totala särkostnaderna (särkostnader 1 och 2).

Enligt rapportens siffror skulle 75–80 % av de totala särkostnaderna för tidningsrörelsen kunna betraktas som bortfallskostnader. Procenttalet ligger i underkant snarare än i överkant, eftersom beräkningarna som redovisas i rapporten endast avser brevbäringens turarbete.

Bortfallsanalysen följdes upp i samband med vissa kompletterande studier till 1961 års kostnadsundersökning. Efter önskemål från tidningssidan genomförde postverket en studie i Lycksele för att bedöma postverkets kostnadsminskningar vid ett bortfall av tidningsposten. Området hade valts av tidningssidan. Resultaten, som alltså avser ett glesbygdsmråde, tyder på att bortfallskostnaderna uppgår till drygt 15 % av de totala kostnaderna, vilket skall jämföras med det tidigare bortfallet som uppskattats till ca 14 % (ca 72 milj. kr. av ca 508 milj. kr.).

Detta underlag för bedömningar av bortfallskostnaderna rör förhållandena under förra hälften av 1960-talet. Frågan är om anpassningsmöjligheterna är desamma nu, tio år senare.

Man bör vid ett försök att besvara frågan utgå från att en så stor ändring som nedläggning av tidningsrörelsen i postverket skulle aviseras lång tid i förväg, vilket underlättar postverkets anpassning till den nya situationen. Det är också möjligt, att postverket kan finna en alternativ användning för de resurser, som nu engageras i tidningsdistributionen.

De anpassningsåtgärder, som angivits i de tidigare bortfallsanalyserna, är tekniskt sett fortfarande aktuella. Förändringar i resursminskande riktning kan göras inom utdelningen – i distriktsorganisationen och i avlämningen av posten till abonnenter. Vidare kan resurserna minskas i transportfunktionen och i organisationsstrukturen, det senare genom nedläggning eller omklassning av postanstalter. Praktiskt har emellertid möjligheterna till resursanpassning på kort sikt minskat genom reglerna om anställningstrygghet. Eftersom postverkets kostnader till mycket stor del är personalkostnader – personalsärkostnaderna inom tidningsrörelsen var 1971 nära 80 % av de totala särkostnaderna – har postverkets anpassningstid förlängts väsentligt. Det som tidigare i dessa sammanhang var en fördel, är nu en klar nackdel.

Man kan utgå från att de tidigare beräkningarna om en bortfallskost-

nad på 75–80 % av tidningsrörelsens totala särkostnader överdriver postverkets anpassningsmöjligheter, om anpassningen väsentligen skall bestå i att minska personalresurserna. Det finns dock inga möjligheter att med utgångspunkt i tillgängligt material från kostnadsundersökningarna göra någon uppskattning av hur mycket det angivna procenttalet har sjunkit. Täckningsgradsprocenten (69,4 % år 1974) och bortfallskostnadsprocenten har dock successivt närmat sig varandra.

2.7 Postverkets ekonomiska mål för tidningsrörelsen

2.7.1 *Postverkets allmänna mål och politik*

De mål och riktlinjer som styr postverkets och andra affärsverks ekonomiska handlande är inte av statsmakterna i alla delar klart uttalade och preciserade. Allmänna verksstadgan och instruktionen för postverket lämnar således endast en allmänt hållen redovisning för verkets uppgifter. Inriktningen och formerna för affärsverkens och därmed också för postverkets verksamhet har dock på senare år bl. a. behandlats av affärsverksutredningen i dess betänkande (SOU 1968:45) och av affärsverkskommittén i dess i juni 1972 avgivna betänkande "Affärsverken, målsättning och styrformer". Affärsverkskommittén förordade bl. a. att affärsverken med utgångspunkt från den allmänna verksstadgan och för respektive verk gällande verksinstruktion skulle utveckla mål och policy för sin verksamhet.

Postverket har mot denna bakgrund utformat ett förslag till verkets mål och politik. Förslaget bygger, förutom på allmänna verksstadgan och instruktion för postverket, på uttalanden som statsmakterna gjort i olika sammanhang. Vidare har vid utformningen av mål och politik också beaktats förslag som affärsverkskommittén lade fram.

I förslaget slås fast att postverkets huvuduppgift är att svara för landets postservice inklusive postgiroverksamheten. Postverket skall som allmännyttigt, marknadsinriktat serviceföretag planera och bedriva sin verksamhet så att både företagsekonomiska och samhällsekonomiska intressen tillgodoses. Detta skall enligt förslaget ske bl. a. genom att postverket

- utvecklar och anpassar sitt sortiment av tjänster till kundernas efterfrågan och upprätthåller en väl avvägd postservice över hela landet
- tillämpar enhetliga avgifter för de försändelser för vilka verket fått ensamrätt till regelbunden befordran mot avgift
- bestämmer, avtalar om eller – när avgörandet ligger hos regeringen – föreslår priserna på sina tjänster så att intäkterna täcker samtliga kostnader och medger en skälig förräntning av det av staten satsade kapitalet men därutöver inte eftersträvar någon vinst
- mot särskild ersättning från stat eller kommun åtar sig uppdrag som anses vara samhällsekonomiskt motiverade men som inte ger kostnads-täckning genom avgifter
- eftersträvar hög effektivitet i verksamheten.

Det ekonomiska målet, att verket med sina intäkter skall täcka sina kostnader och dessutom lämna en tillfredsställande avkastning på det satsade statskapitalet har länge varit vägledande för såväl postverket som andra affärsverk och torde helt kunna anses överensstämma med statsmakternas intentioner.

Bland annat för att kunna uppfylla detta avkastningskrav har postverket i sitt förslag till mål och politik för verket ställt upp följande riktlinje för prispolitiken:

En riktlinje för prispolitiken skall vara att varje rörelsegren åtminstone på sikt täcker sina särkostnader och lämnar ett skäligt bidrag till täckandet av de gemensamma kostnaderna.

Det torde inte finnas något uttalande från statsmakternas sida som direkt anger att kostnadstäckning skall eftersträvas för varje rörelsegren i postverket. Prispolitiken kan dock sägas ha stöd i praxis. Affärsverksutredningen konstaterar t. ex. i sitt betänkande att det under efterkrigstiden, delvis mot bakgrund av kostnadstäckningsprincipen, allt starkare understrukits att varje rörelsegren inom ett verk i princip skall bära sina kostnader och att detta uttryckts så att rörelsegrenens inkomster skall täcka åtminstone rörelsens särkostnader och dessutom lämna ett skäligt bidrag till täckandet av gemensamma kostnader.

Såväl affärsverksutredningen som affärsverkskommittén synes dessutom ha utgått från att principen om kostnadstäckning i varje rörelsegren skall vara vägledande också för framtiden. Affärsverksutredningens förslag (som främst gäller utformningen av affärsverkens avkastningskrav) bygger enligt betänkandet på "att ersättning för merkostnader skall utgå för affärsverken för sådana investeringar eller andra uppdrag, vilka åläggs verken utan att de är företagsekonomiskt motiverade och som skäligen kan antas överstiga motsvarande förpliktelser för enskilda företag". Bland exemplen härpå nämns bl. a. "upprustning och drift av olönsamma verksamhetsgrenar". Affärsverkskommittén gör det likartade principiella ställningstagandet att verken bör erhålla ersättning för de samhällsekonomiskt motiverade merkostnaderna. Som exempel på sådana kostnader förorsakade av avgränsbara verksamhetsgrenar nämner kommittén bl. a. postverkets tidningsrörelse.

2.7.2 Mål för tidningsrörelsen

Som framgått av avsnitt 2.6.1 beräknas intäkterna i postverkets tidningsrörelse understiga särkostnaderna med drygt 90 milj. kr. år 1975. Postverket hävdar, i enlighet med verkets mål och politik, att den volymmässigt betydelsefulla rörelsegrenen bör ge full särkostnadstäckning och dessutom lämna ett skäligt bidrag till samkostnaderna. Detta mål torde få anses stå i överensstämmelse med statsmakternas intentioner.

Sålunda kan nämnas att departementschefen i prop. 1970:112 ställde sig bakom det av 1966 års tidningstaxeutredning redovisade taxesyftet, som syftade till täckning av de totala särkostnaderna i postverkets

tidningsrörelse. Med hänsyn till att en alltför snabb avtrappning av underskottet i postverkets tidningsrörelse kunde skapa problem för åtminstone vissa delar av pressen ansåg han dock att anpassningen fick ske på någon sikt, varvid målsättningen emellertid borde vara klar. Riksdagen anslöt sig i stort sett till propositionen.

Även av direktiven för 1974 års tidningstaxeutredning framgår att ett av målen är att postverket skall få kostnadstäckning i sin tidningsrörelse. Den sakkunnige har nämligen enligt direktiven att ytterligare pröva formerna och takten för en avveckling av underskottet i postverkets tidningsrörelse.

2.7.3 Storleken av eventuellt samkostnadsbidrag

Om postverkets tidningsrörelse utöver täckning av särkostnaderna också skall ge ett bidrag till de gemensamma kostnaderna, uppstår frågan hur stort ett sådant samkostnadsbidrag bör vara. För tjänster åt postgirot, PKbanken och staten utgår ett bidrag till samkostnaderna som svarar mot respektive rörelsegrens andel av de totala särkostnaderna. En tillämpning av samma metod för prissättning inom postverkets tidningsrörelse skulle för t. ex. år 1974 (se tabell 2.14) ha inneburit ca 75 % högre taxenivå. (Med uppräknig av kostnaderna enbart till förhandlingsårets prisnivå – som är fallet f. n. – skulle intäktsnivån ha legat ca 55 % högre).

Enligt de senaste kostnadsundersökningarna utgör samkostnaderna ca 17 % av postverkets totala kostnader eller ca 20 % räknat som pålägg på särkostnaderna. Tabell 2.14 redovisar de intäkter som skulle erfordras om även tidningsrörelsen skulle lämna ett bidrag motsvarande 20 % på särkostnaderna.

Tabell 2.14 Samkostnadspålägg m. m., milj. kr.

Taxeår	"Sanna" särkostnader (jfr tab. 2.8, kol. 4)	Verkl. taxer-intäkter (jfr tab. 2.7, kol. 4)	Samkostnadspålägg ^a	Erforderliga intäkter ^b	Kolumn 5 i % av kolumn 3
1	2	3	4	5	6
1970	176,6	113,9	35,3	211,9	186
1971	187,3	119,7	37,5	224,8	188
1972	206,6	138,7	41,3	247,9	179
1973	226,1	151,8	45,2	271,3	179
1974	245,3	170,3	49,1	294,4	173

^aBeräknat som 20 % på beloppen i kolumn 2.

^bAvser den intäktsnivå som skulle erfordras för att nå full särkostnadstäckning och ett samkostnadsbidrag som svarar mot tidningsrörelsens andel av postverkets totala särkostnader.

3 Utredningens överväganden kring taxesystemet i postverkets tidningsrörelse

3.1 Taxesystemets syfte

3.1.1 *Utgångspunkter*

Det svenska postverket har en rikstäckande organisation för distribution av brev, tidningar och andra försändelser. En utgångspunkt för tidningstaxeutredningens arbete är att postverket skall ha en viktig uppgift i landets tidningsdistribution även i framtiden. Denna utgångspunkt har slagits fast med hänsyn till att det endast är genom samdistribution av olika försändelser, som postverket kan uppnå tillräckliga volymer och vidmakthålla en rationell distribution.

Enligt direktiven skall postverkets ersättning för utförda distributions-tjänster i princip baseras på de faktiska kostnaderna för prestationerna; dels skall taxesystemets konstruktion i grunden bygga på principen ”pris efter prestation”, dels skall formerna och takten för avvecklingen av underskottet i postverkets tidningsrörelse prövas av utredningen. Ett taxesystem och en prissättning, som stimulerar till en fördelning av tidningsdistributionen som framstår som samhällsekonomiskt rationell, bör enligt direktiven eftersträvas. Vid konstruktionen av taxesystemet och vid övervägandena avseende avvecklingen av underskottet skall alltså en avvägning göras mellan postverkets företagsekonomiska intressen och samhällets intresse dels av rationell distribution av postförsändelser av olika slag, dels av rationell tidningsdistribution. Detta innebär att renodlade tidningsintressen får avvägas mot intresset av en totalt sett rationell postdistribution.

I sin avvägning mellan dessa intressen har utredningen möjlighet att i taxesystemet göra vissa avsteg från en rent kostnadsbaserad prissättning. I direktiven uttrycks detta så, att möjlighet bör finnas för postverket att i särskilda fall tillämpa en prissättning som betingas av konkurrensförhållandena på delmarknader inom tidningsdistributionen.

3.1.2 *Målkonflikter*

Med de i direktiven givna riktlinjerna blir det nödvändigt att, i samband med övervägandena om taxesystemets utformning, lösa vissa målkonflikter. Taxesystemet skall baseras på postverkets kostnadsberäkningar

och bör i huvudsak utformas som en pris-efter-prestationstaxa. Tidningsföretag och tidningsläsare har givetvis företagsekonomiska respektive privatekonomiska motiv för att förespråka låga distributionskostnader. Mot detta skall som nämnts ställas det samhällsekonomiska intresset inte bara av en rationell tidningsdistribution utan också av en rationell postdistribution. Tidningsdistributionen skulle då bära sin del av kostnaderna för denna samhällsservice.

Tidningsdistribution genomförs i huvudsak på två sätt. Det vanligaste sättet är abonnemangsdistribution, vilket innebär att abonnenterna får tidningarna levererade till i förväg avtalade adresser. Det andra sättet är lösnummerdistribution, vilket innebär att tidningsläsarna köper tidningen i något försäljningsställe för tidningar. Vid lösnummerdistribution fullgör således tidningsläsarna en del av distributionsarbetet. 1974 års tidningstaxeutredning har i sina överväganden främst tagit hänsyn till abonnemangsdistributionen.

Utredningen utgår således från att det som nu skall vara möjligt för tidningsföretag och tidningsläsare att om de så önskar välja abonnemangsdistribution. Enligt direktiven skall denna möjlighet finnas över hela riket. Det heter, att "den sakkunnige skall också ägna uppmärksamhet åt frågan hur en tillfredsställande tidningsdistribution skall kunna vidmakthållas i glesbygden". För postverkets del kommer detta servicekrav i nuläget till uttryck i en transportplikt och ett krav på lika behandling av alla tidningsföretag.

Abbonemangsdistribution är ett personalintensivt distributionssätt, som endast i begränsad utsträckning kan mekaniseras. Det är dock ett samhällsintresse att detta distributionssätt bevaras. Presspolitiskt är det en fördel om tidningsläsarna kan få tidningarna hemburna. En övergång till en mera allmän lösnummerdistribution skulle troligen medföra volymförluster för postverket och negativt påverka postdistributionens rationalitet.

Servicekravet har emellertid även en tidsdimension. Tidningsutgivare och tidningsläsare kan ha preciserade önskemål inte bara på snabb distribution utan också på tidig distribution. I detta avseende kan ett konfliktförhållande uppstå mellan målet att bibehålla en så stor del av tidningsdistributionen som möjligt i postverket och målet att tidigt på dagen nå tidningsläsarhushållen. Förhållandet gäller dagspressens morgontidningar.

Postdistributionen inom ett område kan förlora i effektivitet om dagstidningsdistributionen per post kraftigt minskar. Problemställningen är huruvida det ökade värde för samhället som ligger däri att dagstidningarna når hushållen flera timmar tidigare utan att distributionskostnaderna ökar är större än värdet av den effektivitetsförlust som samtidigt uppstår i postdistributionen. Innebär förändringen inte förbättrad service kan den, även om den ger lägre distributionskostnader för det enskilda tidningsexemplaret, leda till samhällsekonomisk effektivitetsförlust som en följd av den minskade rationalitet i postdistributionen som förändringen förorsakar.

3.1.3 Disposition av kapitlet

I kapitlet analyseras en tidningstaxa, som i grunden bygger på principen "pris efter presentation" och som ger postverket täckning för minst särkostnaderna. I avsnitt 3.2 redovisas en granskning av olika kostnadspåverkande faktorer i tidningsdistributionen och möjligheterna att omvandla dessa till komponenter i en tidningstaxa. I avsnitt 3.3 redovisas parternas och utredningsmannens syn på kostnadstäckningsnivån och de metoder som kan användas för att uppnå den åsyftade nivån.

I det därpå följande avsnittet analyseras effekterna av en taxa som byggts upp efter pris-efter-prestationsprincipen och som leder till fullständig särkostnadstäckning för postverket. Analysen bygger på material från utfrågningar med sexton tidningsföretag. Huvudfrågan i analysen har varit vilka distributionsalternativ tidningsföretagen har idag och vilka de framtida alternativen kan tänkas vara. Alternativbedömningen avser endast abonnemangsdistributionen. I avsnittet har realismen i de olika distributionsalternativen bedömts. Slutligen har volymeffekterna för postverket uppskattats.

Genomgången visar, att det finns vissa olägenheter med en särkostnadstäckande taxa. Dessa kan dock undvikas genom begränsade anpassningar av taxan. Kapitlet avslutas med en beskrivning och analys av sådana anpassningsåtgärder.

3.2 Tillämpning av principen "pris efter prestation"

Enligt utredningens direktiv skall principen "pris efter prestation" vara en naturlig grund för den framtida prissättningen i postverkets tidningsrörelse. Tidningsavgifterna skall alltså sättas i relation till kostnaderna för de prestationer postverket utför vid befordran av tidningar.

Det nuvarande taxsystemet i tidningsrörelsen bygger på det exempel på taxsystem enligt principen "pris efter prestation", som utarbetades av 1966 års tidningstaxeutredning. Som grund för sitt taxexempel gjorde denna utredning en analys av de kostnadsbestämmande faktorerna inom olika delar av postverkets tidningsrörelse. Dessutom gjordes specialstudier av kostnadsskillnader beroende på tidningarnas

- befordrings- och utdelningshastighet
- periodicitet
- format och allmänna utformning
- användning av adresserade eller oadresserade utgivarkorsband
- olika långa befordringssträckor (medeltransportavstånd).

1974 års tidningstaxeutredning har ansett, att dessa undersökningar i huvudsak kan utgöra underlag också för denna utrednings behandling av principen "pris efter prestation".

Utredningen har gjort en översiktlig genomgång av faktorer, vilkas kostnadspåverkande effekt sedan år 1955 varit uppe till bedömning i olika utredningar om postverkets tidningsrörelse. Dessutom har en

speciell studie gjorts av kostnadsskillnader mellan postverkets distribution av tidningar i glesbygd respektive tätort.

I detta avsnitt ges först en redogörelse för några grundläggande problem och förhållanden, som har betydelse för möjligheten att åstadkomma en så kostnadsföljsam taxa som möjligt. Därefter presenteras den ovan nämnda översiktliga genomgången av kostnadspåverkande faktorer i tidningsrörelsen.

3.2.1 Grundläggande problem och förhållanden

”Pris efter prestation” i tidningsrörelsen innebär allmänt uttryckt att tidningsavgifterna i postverket skall vara sådana att de står i en riktig relation till kostnaderna för de prestationer som postverket utför. En grundläggande fråga är om detta förutsätter att avgifterna för varje enskild tidning skall stå i en riktig relation till kostnaderna för de prestationer postverket utför för tidningen i fråga. 1966 års tidningstaxeutredning utgick från att detta inte behöver gälla, utan att det räcker med att avgifterna för tidningarna som grupp är så väl anpassade som möjligt till kostnaderna i genomsnitt för hela landet för de prestationer postverket utför. 1974 års tidningstaxeutredning har inte funnit någon anledning att ändra på den föregående tidningstaxeutredningens tolkning av innebörden i kravet på ”pris efter prestation”. Bland annat torde det vara praktiskt ogenomförbart att åstadkomma taxor som för varje enskild tidning innebär riktig anpassning till kostnaderna för av postverket utförda prestationer.

Postverkets kostnader för en prestation, t. ex. befordran av utgivar-korsband, är beroende av vilka krav prestationen ställer på resurser, t. ex. i form av arbetskraft, lokaler och lejda transporter. Kapacitetskravet bestäms i sin tur av olika faktorer. Så kräver exempelvis tunga tidningar större transportkapacitet än lätta tidningar, oadresserade tidningar kräver i de flesta fall en större arbetsinsats av postverket än adresserade tidningar osv.

Om man vill konstruera en kostnadsföljsam taxa, bör den innehålla komponenter som står i ett så nära samband som möjligt med de faktorer som bestämmer kapacitetskravet och därmed kostnaderna. Vid bestämningen av dessa komponenter möter bl. a. följande problem:

- De kostnadsbestämmande faktorerna kan vara svåra att *identifiera*.
- I och för sig identifierbara kostnadspåverkande faktorer kan vara svåra att *mäta* på ett objektivt sätt.
- Mätbara kostnadspåverkande faktorer kan vara svåra att *översätta* till lämpliga taxekomponenter.

Identifieringen av de kostnadsbestämmande faktorerna i postverkets tidningsrörelse måste ske genom utnyttjande av information från postverkets kostnadsfördelningssystem. Specialundersökningar kan visserligen genomföras men blir oftast orimligt dyra och måste i de flesta fall utgå från befintlig information, som erhållits genom kostnadsfördelningssystemet. Kostnadsfördelningssystemet är visserligen detaljerat men kan trots

detta inte fånga upp alla de faktorer, som med hjälp av ett logiskt resonemang kan antas ha inverkan på kostnadsstrukturen i tidningsrörelsen.

Även om ett samband mellan kostnaderna och en viss faktor kan identifieras behöver detta samband inte vara *mätbart*. Det räcker således inte att konstatera att postverkets kostnader för tidningsdistributionen varierar med storleken av tidningarnas postbefordrade upplagor. Det bör också kunna fastställas *hur* kostnaderna varierar om faktorn i fråga skall inrymmas i en rent kostnadsbaserad taxa; något som inte kan fås fram med hjälp av kostnadsfördelningssystemet.

Slutligen måste den kostnadspåverkande faktorn kunna *översättas* till en hanterbar taxekomponent. Ett uppmätt kontinuerligt samband mellan t. ex. kostnader och upplagestorlek bör kunna omformas till en taxekomponent med ett fåtal steg. Faktorn bör också kunna översättas så att det inte krävs insamling av speciell information för varje tidning för att komponenten skall kunna tillämpas i taxan. Ett allmänt krav bör också vara att antalet taxekomponenter inte blir alltför stort. Taxan måste som helhet vara hanterlig.

3.2.2 Kostnadspåverkande faktorer

De faktorer som diskuterats dels av innevarande utredning, dels av de två närmast föregående utredningarna om postverkets tidningsavgifter (1955 års tidningsförordningsutredning och 1966 års tidningstaxeutredning) är i första hand följande om man begränsar sig till principen "pris efter prestation" för taxesystemets uppbyggnad:

- antal tidningsexemplar
- vikt
- antal försändelser
- transportavstånd
- adresserade/oadresserade tidningsexemplar
- distributionshastighet
- glesbygds-/tätortsexemplar
- spridningsstruktur i övrigt
- försändelsernas yttre utformning
- upplagestorlek
- kundförhållande
- periodicitet
- bokföringsarbetets omfattning
- inlämningsätt
- krav på den centrala administrationen m. m.

I det följande görs en sammanfattande genomgång av dessa faktorer.

Antal tidningsexemplar

Vid beräkningen av postverkets särkostnader indelas postarbetet i ett antal funktioner, vilka i sin tur indelas i delfunktioner eller s. k. celler.

1966 års tidningstaxeutredning gjorde en genomgång av tidningsgörö-målen inom olika funktioner och bestämde därefter vilken faktor som skulle anses vara den dominerande kostnadsbestämmande faktorn för respektive funktioner eller – om sådan saknades – för respektive celler inom funktionerna. Analysen avsåg såväl personal- som sakkostnader. De dominerande kostnadsbestämmande faktorerna "översattes" till närmast motsvarande tänkbara taxekomponenter.

1966 års tidningstaxeutredning kunde på detta sätt hänföra 65,8 % av tidningsrörelsens särkostnader till faktorn "antal tidningsexemplar". Denna faktor är därmed den viktigaste kostnadspåverkande faktorn i tidningsrörelsen.

Personal- respektive sakkostnaderna i tidningsrörelsen har, sedan ovan-nämnda beräkning gjordes år 1968, utvecklats något olika. De totala personalkostnaderna i tidningsrörelsen har mellan åren 1968 och 1974 ökat med 70,1 % medan sakkostnaderna i tidningsrörelsen under motsvarande period ökat med endast 53,4 %. Den förändrade relationen mellan personal- och sakkostnader inverkar på exemplarfaktorns betydelse i förhållande till andra kostnadspåverkande faktorer. Inverkan är dock relativt obetydlig. I ett taxsystem, byggt på principen "pris efter prestation", bör sålunda taxekomponenten "antal exemplar" för närvarande svara för ca 67 % av intäkterna.

Vikt

Tidningarnas vikt inverkar främst på kostnaderna för transportarbetet. Enligt samma metod, som ovan redovisats för antalet tidningsexemplar, beräknade 1966 års tidningstaxeutredning andelen viktbaserade kostnader i tidningsrörelsen till 32,1 % år 1968.

Förändringen i relationen mellan personalkostnader och sakkostnader har – analogt med vad som ovan sagts om antalet tidningsexemplar – påverkat andelen viktbaserade kostnader i tidningsrörelsen. Andelen kan för närvarande uppskattas till ca 31 %.

Antal försändelser

Kommissionärskorsband används vid regelbunden försändning av tidningar till återförsäljare eller ombud. En kommissionärskorsbandsförsändelse kan omfatta ett stort antal tidningsexemplar. Antalet tidningsexemplar är i detta fall ingen direkt kostnadspåverkande faktor, utan antalet försändelser är i stället av intresse. Enligt 1966 års tidningstaxeutrednings beräkningar borde taxsystemet innehålla en försändelseavgift på 25 öre per kommissionärskorsbandsförsändelse i 1968 års intäktsnivå.

1975 års beräknade intäktsnivå (ca 201 milj. kr) är ungefär dubbelt så hög som den intäktsnivå på vilken 1966 års utredning baserade sin försändelseavgift (98,4 milj. kr). Vid 1975 års nivå bör därför försändelseavgiften vara 50 öre per försändelse.

Transportavstånd

1966 års tidningstaxeutredning beräknade de avståndsberoende transportkostnaderna till ca 10,2 % av de totala kostnaderna för tidningsrörelsen. Medeltransportavståndet för hela tidningsvolymen beräknade utredningen till 253,5 km. Medeltransportavståndet för tidningar med 2–7 nummer/vecka beräknas f. n. till 113,6 km i genomsnitt. För tidningar med mindre än 2 nummer/vecka beräknas det genomsnittliga medeltransportavståndet f. n. ligga i zonen 301–325 km. Sedan år 1971 har zontaxa tillämpats för tidningar med 2–7 nummer/vecka. För övriga tidningar har viktavgiften utgått med den avgift som tillämpas för zonen 301–325 km, dvs. man har tillämpat medeltransportavståndet för hela volymen tidningar med mindre än 2 nummer/vecka. Rent teoretiskt skulle man kunna tillämpa zontaxa även för denna tidningsgrupp. Detta skulle dock medföra avsevärda administrativa kostnader vid ett fullständigt genomförande för samtliga ca 1 700 tidningar i gruppen.

Zonskillnaden framräknades av 1966 års tidningstaxeutredning till 1,4 öre per kg i en taxa som ger en intäktsnivå av 98,4 milj. kr per år i tidningsrörelsen. Om förhållandena i övrigt är lika borde sålunda zonskillnaden i 1975 års beräknade nivå utgöra 2,9 öre per kg.

Adresserade/oadresserade tidningsexemplar

Kostnadsskillnader mellan adresserade och oadresserade tidningsexemplar har i tidigare utredningar alltid varit föremål för stort intresse från parternas sida. 1955 års tidningsförordningsutredning beräknade denna skillnad till 0,3 öre per tidningsexemplar. 1966 års tidningstaxeutredning beräknade avgiftsskillnaden till 0,62 öre per tidningsexemplar i en taxa som ger en intäktsnivå av 91 milj. kr per år. Om förhållandena ej ändrats sedan tidningstaxeutredningens beräkningar, borde sålunda avgiftsskillnaden mellan adresserade och oadresserade tidningsexemplar vara 1,4 öre per tidningsexemplar vid en intäktsnivå av 201 milj. kr per år. Sedan 1963 har denna skillnad i taxesystemet bibehållits oförändrad vid 0,1 öre per tidningsexemplar och motsvarar sålunda f. n. inte alls de aktuella kostnadsskillnaderna. Skillnaden i det nuvarande taxesystemet på denna punkt får närmast anses vara av symbolisk art.

Distributionshastighet

Även avgiftssystemets utformning med hänsyn till servicenivå eller distributionshastighet har mycket diskuterats under tidigare utredningar. 1955 års tidningsförordningsutredning förde ett resonemang som närmast innebar, att kostnadsökningen för dagstidningarnas A-behandling i distributionsarbetet motsvarade den kostnadsminskning för postverket som uppstår genom att dagstidningarna regelbundet inlämnas till postbefordran och att de härigenom inte förorsakar oförutsedda trafiktoppar. Dagstidningarna borde mot nämnda bakgrund få snabbaste behandling i postverket utan särskild tilläggsavgift.

1966 års tidningstaxeutredning utförde beräkningar av kostnadsskillnaderna mellan behandlingsnivåerna 0-1 befordran, 0-2 befordran och 0-3 befordran. På intäktsnivån 98,4 milj. kr beräknades avgiftsskillnaden mellan 0-3 befordrade tidningar och 0-2 befordrade tidningar till 0,74 öre per exemplar och avgiftsskillnaden mellan 0-2 befordrade och 0-1 befordrade tidningar till 1,35 öre per exemplar. Med hänsyn till att beräkningarna byggde på osäkra faktorer avrundades dessa värden till 1,0 öre respektive 1,5 öre per exemplar.

TU:s representanter i 1966 års utredning ansåg sig ej kunna godkänna dessa framräknade skillnader. FKP:s representanter ansåg sig kunna godkänna beräkningsmetoden men framhöll att kostnadsskillnaden blivit för liten enär vissa omständigheter i sammanhanget ej tillräckligt beaktats.

1974 års tidningstaxeutredning har gjort en proportionell uppräknings av de tidigare beräknade kostnadsskillnaderna. Vid en intäktsnivå på 201 milj. kr bör taxsystemet enligt denna uppräknings innehålla en avgiftsskillnad av 1,51 öre per exemplar mellan 0-3 befordrade och 0-2 befordrade tidningar samt 2,75 öre per exemplar mellan 0-2 befordrade och 0-1 befordrade tidningar. Med hänsyn till osäkerheten avrundas skillnaderna till 2,0 öre respektive 3,0 öre per exemplar. Skulle en kraftig övergång till snabbare eller långsammare distributionshastighet äga rum, kan det föranleda andra kostnadsskillnader.

Vid uppräkningsen har ingen hänsyn tagits till förändringar, t. ex. av andelen 0-1 befordrade tidningar, som kan ha påverkat kostnadsskillnaden mellan de olika behandlingsnivåerna. De anmärkningar mot beräkningsmetoden, som framfördes från TU:s och FKP:s sida vid 1966 års utredning gäller i princip också denna uppräknings. Bägge organisationerna anser det dock klarlagt att det existerar ett samband mellan postbehandlingsnivå och kostnad och att detta samband bör påverka taxesättningen.

Glesbygds-/tätortsexemplar

Av direktiven framgår, att den sakkunnige skall ägna uppmärksamhet åt frågan om hur en tillfredsställande tidningsdistribution skall kunna vidmakthållas i glesbygderna. FKP och TU har i olika sammanhang uttryckt oro för den framtida distributionen av tidningar och tidskrifter till människor bosatta i glesbygden. Organisationerna har därvid utgått från att postverkets kostnader för glesbygdsdistributionen är väsentligt högre än kostnaderna för tätortsdistributionen. Man har från tidningarnas sida menat, att en taxeutveckling i stil med den, som ägt rum under de senaste åren och som enligt tidningarnas uppfattning till stor del betingats av kostnaderna för glesbygdsdistributionen, kan ställa tidningsutgivarna inför valet att antingen separat ta betalt för vad glesbygdsdistributionen kostar eller också upphöra med abonnemangsförsäljning i glesbygden. Postverket har gett uttryck åt samma uppfattning om kostnadsskillnaderna mellan verkets glesbygds- och tätortsdistribution som FKP och TU.

Postverket har på utredningsmannens initiativ gjort en sammanställning av uppgifter från 1971 års kostnadsundersökning för en kostnads- mässig bedömning av glesbygds- och tätortsdistributionen. Det nuvarande kostnadsfördelningssystemet är inte uppbyggt så att det ger underlag för sådana beräkningar och det har därför inte varit möjligt att restlöst fördela samtliga berörda kostnader. Sammanställningen har därför måst begränsas till att avse endast kostnaderna i själva utdelningsmomentet jämte vissa därmed nära förbundna kostnader i ankommande funktionen samt för spridningstransporter m. m.

Följande kostnadsbegrepp har använts:

Glesbygdkostnader: Kostnader för utdelning via boxar och fack vid poststationer samt genom postombud och lantbrevbärare.

Tätortskostnader: Kostnader för utdelning via boxar, fack och stadsbrevbäring vid postkontor och postexpeditioner.

Beräkningarna visar, att glesbygdistributionen – definierad på ovan angivet sätt – är obetydligt dyrare per distribuerat exemplar.

Att kostnaderna inte skiljer sig mera har väsentligen följande förklaringar. I glesbygdistributionen utnyttjas utdelningsorganisationen för fler uppgifter än i tätortsdistributionen. Sålunda tar lantbrevbärarna emot och delar ut värdeförsändelser och paket och utför i övrigt sådana prestationer som i tätort ombesörjs av postanstaltens kassapersonal. Härigenom blir kostnaderna för tidningsdistributionen förhållandevis låga på lantbrevbäringslinjerna.

En annan omständighet, som verkar i samma riktning, är att glesbygdsbefolkningen av naturliga skäl inte sällan får sin post nedlagd i en postlåda på ett betydligt större avstånd från bostaden än vad tätortsbefolkningen får. Vidare är det vanligt att de i glesbygderna boende själva svarar för det sista ledet i distribution genom att avhämta sin post på adresspostanstalten. Ca 20 % av antalet hushåll i glesbygden har postbox för posthämtning. Detta procenttal skall jämföras med riksgenomsnittet på ca 5 %.

Någon beräkning av de totala kostnaderna för tidningsdistributionen till glesbygderna har som ovan nämnts inte kunnat utföras.

De för glesbygd och tätort gemensamma kostnaderna, dvs. i första hand de kostnader som är förbundna med postverkets transportplikt och verkets landsomfattande organisation med dess höga beredskapsgrad låter sig inte fastställas och fördelas på ett objektiva sätt. En relevant jämförelse borde utgå från kostnadsskillnaden mellan postverkets nuvarande organisation och den organisation som skulle erfordras om postverkets service inte omfattade glesbygderna. Man ställs här inför svåra avvägningsproblem och 1974 års tidningstaxeutredning har därför inte ansett det meningsfullt att i detta sammanhang söka genomföra en mer ingående studie.

Såväl postverket som FKP och TU har framhållit att staten borde bidra till täckandet av postverkets kostnader för tidningsdistributionen i glesbygden.

Spridningsstruktur i övrigt

Det finns också andra aspekter på tidningarnas spridningsförhållanden som bör tas i beaktande vid överväganden om avgiftssystemets utformning.

1955 års tidningsförordningsutredning föreslog bl. a. en buntavgift som skulle utgå per sorteringsenhet. Den föreslogs vara relativt hög och var konstruerad så att den särskilt drabbade tidningar med få exemplar fördelade på ett stort antal postanstalter.

1966 års tidningstaxeutredning gjorde en sammanfattning av några frågeställningar inom detta område. Man framhöll bl. a. att spridningstätheten kan vara av två slag. Tidningsexemplaren kan dels vara fördelade på olika många eller olika belägna utdelningsorter, dels vara spridda mer eller mindre tätt inom en och samma utdelningsort. Utredningen ansåg dock att man ej borde differentiera taxsystemet med avseende på de nämnda aspekterna på tidningarnas spridningsförhållanden.

Undersökningar i denna fråga har visat, att det i regel är förenat med de lägsta kostnaderna för sammanförandet av tidningsexemplaren till försändelser om detta arbete utförs av tidningsutgivaren i samband med tidningens tryckning. I ett senare skede under postbehandlingen är det troligen ej möjligt att åstadkomma sådant sammanförande annat än till högre kostnader.

Detta tänkesätt ligger bakom de nuvarande reglerna för sammanförande av utgivar- och kommissionärskorsband, vilka i stort sett går ut på att tidningsexemplaren obligatoriskt först skall sammanföras per postanstalt och därefter sammanföras per brevområde¹ genom utgivarens försorg. Man har sålunda valt att i detta fall styra genom regler i stället för genom avgifter. Den av 1955 års tidningsförordningsutredning föreslagna buntavgiften syftade till att förmå tidningsutgivarna att sammanföra tidningsexemplaren i så stor omfattning som möjligt. Troligen skulle dock en avgift av detta slag medföra vissa belastningsvariationer för postverket — variationer som ej uppstår med nuvarande system.

1974 års tidningstaxeutredning finner det sannolikt, att det existerar ett samband mellan antalet utdelningspostanstalter respektive spridningstätheten inom viss ort för en tidning och kostnaderna för tidningens distribution genom postverket. Utredningen har dock ej haft möjlighet att mäta detta samband och översätta det till lämpliga taxekomponenter.

Försändelsernas yttre utformning

Tidningsförsändelser kan, beroende på hur de är utformade, åsamka postverket olika stora kostnader under postbehandlingen. 1955 års tidningsförordningsutredning föreslog ej någon differentiering av taxan med hänsyn till tidningsförsändelsens yttre utformning. 1966 års tidningstaxeutredning berörde denna differentieringsgrund, men ansåg att om tidningsförsändelsernas olika utformning skulle påverka taxsystemet, borde detta ske genom en specialregel och ej inom ramen för det ordinarie taxsystemet.

¹ Landet indelas f. n. i postalt hänseende i 41 brevområden.

Det får anses vara fullt klart, att särskilda kostnader och andra olägenheter uppstår om tidningsförsändelserna ej är lämpade för postbehandling, t. ex. genom att de har för stort format, är "sladdriga" eller är felaktigt adresserade. Även på denna punkt har man f. n. valt att styra genom regler i stället för genom avgifter. Enligt gällande regler skall tidningsförsändelserna vid avlämnandet vara anordnade så att de lämpar sig för postbehandling. Detta innebär bl. a. att adressen skall vara anbringad på fastställd plats på tidningsförsändelsen. Tidningsexemplaren skall vidare vara falsade om de är "sladdriga" eller alltför stora i ofalsat skick. Detta medför att utgivaren av tidning med obekvämt format får vissa interna kostnader, som utgivaren av tidning med bekvämt postalt format ej får. Någon anledning att införa en särskild avgift för tidningar med obekvämt postalt format synes därför ej föreligga i nuvarande läge.

Upplagestorlek

Tidigare utredningar angående postverkets tidningsrörelse har ej gjort några undersökningar av huruvida tidningarnas upplageförhållanden påverkar fördelningen av kostnaderna, dvs. om en tidning med stor postbefordrad volym förorsakar lägre kostnader per tidningsexemplar än en tidning med liten postbefordrad volym.

Rent allmänt torde kunna hävdas, att stora upplagor ger möjligheter till vissa stordriftsfördelar i postbehandlingen, varigenom, allt annat oförändrat, kostnaderna per exemplar för tidningar med stora upplagor torde bli lägre än för tidningar med mindre upplagor.

Kostnadsskillnader kan uppstå bl. a. i samband med tidningsexemplarens inlämning till postbefordran. Vissa kostnader i inlämningsmomentet är fasta, vilket gör att upplagestorleken kan antas inverka på kostnaderna per tidningsexemplar.

I samband med avgående sortering, lastning och lossning samt i den ankommande funktionen torde upplagestorleken också ha betydelse för kostnadernas storlek. Stora kollin – säckar, buntar eller pallar – med i genomsnitt många tidningsexemplar per kolli torde nämligen medföra en något lägre kostnad per tidningsexemplar än genomsnittskostnaden för tidningsexemplaren.

Speciellt för den ankommande funktionen gäller, att stora tidningsvolymen av samma format och utseende kan antas leda till sänkta hanteringskostnader i sorteringen genom att materialet att hantera är enhetligt utformat.

Utredningen finner det mot denna bakgrund sannolikt, att tidningar med stora postbefordrade upplagor förorsakar postverket lägre kostnader per exemplar än tidningar med mindre postbefordrade upplagor. Det har dock inte varit möjligt att mäta detta kostnadssamband.

Kundförhållande

I all form av distributionsverksamhet som täcker stora geografiska områden förekommer delar, där distributionskostnaderna på grund av ogynnsamma distributionsförhållanden är högre än genomsnittet för

området. Det torde tveklöst vara så att även postverkets distributionsnät innehåller områden med gynnsamma och ogynnsamma distributionsförhållanden. I ett tidigare avsnitt har diskuterats dels eventuella kostnadsdifferenser mellan tätorter och glesbygd, dels kostnadsskillnader orsakade av tidningarnas spridningsstruktur i övrigt. Kostnadsskillnader kan dock förekomma även inom mindre och relativt enhetliga geografiska områden, t. ex. mellan hushåll eller grupper av hushåll som från distributionssynpunkt är mer eller mindre lättillgängliga. Något försök att mäta eller uppskatta sådana kostnadsdifferenser har dock inte gjorts. 1966 års tidningstaxeutredning berörde frågan och väckte tanken att tidningar, som i utpräglad mån utnyttjar postverket enbart inom kostsamma områden, skulle förlora rätten att skicka tidningen som utgivar- eller kommissionärskorsband. Denna tanke avvisades av TU men stöddes av FKP.

I samband med förhandlingarna om 1974 års taxa föreslog postverket att en s. k. trohetsklausul skulle införas i taxan i syfte att hindra tidningar från att flytta över de delar av upplagan, som från distributionssynpunkt var mest gynnsamma, från postverket till annat eller andra distributionsföretag. 1974 och 1975 års tidningstaxor kom också att innehålla en sådan trohetsklausul. Klausulen stipulerar att tidningar, som flyttar över tidningsexemplar från postverket till annat distributionsföretag, får betala en högre taxa för de tidningsexemplar som stannar hos postverket.

Tanken bakom dessa förslag är att tidningar, som utnyttjar postverket för all distribution, till följd av enhetsportot deltar i utjämningen av distributionskostnaderna mellan olika områden. Tidningar som utnyttjar andra distributionsföretag vid sidan om postverket antas däremot icke till fullo delta i denna utjämning.

Analysen kompliceras dock av att det inte alltid är kostnadsskäl som är anledningen till att tidningar flyttar över delar av sin upplaga från postverket till annan distributionsform. Dagstidningarnas abonnenter ställer ofta krav på tidig morgonutbäring, vilket postverket inte kan tillgodose. I sådana fall är överflyttningen från postverket till annat distributionsföretag inte kostnadsbetingad utan motiverad av serviceskäl. Distributionskostnaden kan ibland bli högre efter en sådan omläggning.

1974 års tidningstaxeutredning anser dock att de skäl som ovan anförts talar för att tidningarnas kundförhållande till postverket har en kostnadspåverkande effekt. Utredningen har diskuterat möjligheterna att mäta sambandet mellan kundförhållande och genomsnittlig distributionskostnad och har därvid funnit att en specialundersökning skulle behöva genomföras om detta samband skulle kunna kvantifieras. En sådan undersökning har bedömts vara alltför tidskrävande för att rymmas inom utredningens tidsram.

Periodicitet

1955 års tidningsförordningsutredning ansåg att tidningar med mindre än 2 nummer i veckan åsamkade postverket vissa trafiktoppar. Utredningen

gjorde dock inga närmare undersökningar i frågan.

1966 års tidningstaxeutredning gjorde vissa undersökningar om inlämningsfördelning på olika veckodagar för tidningar med mindre än 2 nummer i veckan. Undersökningen visade att inlämningen var ungefär lika stor på måndagar, tisdagar och fredagar men att den var något högre på onsdagar och torsdagar.

Periodicitetens inverkan på kostnaderna har berörts också av 1974 års tidningstaxeutredning. Det har dock ej varit möjligt för utredningen att påvisa några mera avsevärda kostnadsskillnader mellan volymen tidningar med 2–7 nummer i veckan och volymen tidningar med mindre än 2 nummer i veckan.

Bokföringsarbetets omfattning

Den nuvarande bokföringsavgiften är avsedd att täcka kostnaderna för befordran av utdelnings- och indragningskortet mellan tidningsföretaget och utdelningspostanstalten samt arbetet med bokföring av oadresserade utgivarkorsband.

1966 års tidningstaxeutredning beräknade bokföringsavgiften till 90 öre per kort vid en intäktsnivå av 98,4 milj. kr. Avgiften inkluderade då ej någon avgift för utdelnings- och indragningskortets befordran. Vid 1975 års intäktsnivå (201 milj. kr) borde sålunda bokföringsavgiften sättas till 1,80 kr vartill kommer avgift för postbefordran med 75 öre per kort.

I ett helt kostnadsanpassat avgiftssystem bör sålunda avgiften för utdelnings- och indragningskortet vid 1975 års intäktsnivå vara 2,55 kr per kort.

Inlämningsätt

1966 års tidningstaxeutredning undersökte storleken av de kostnader som hänför sig till tidningsexemplarens inlämning till postbefordran samt till postavgifternas redovisning och bokföring. Det ansågs att en avgift i förekommande fall borde hänföras till den inlämningsavgift som skall avlämnas för varje tidningsnummer som inlämnas till postbefordran. Utredningen beräknade denna avgift till 7 kr per inlämningsavgift i 1969 års intäktsnivå. Vid oförändrade förhållanden i övrigt bör en inlämningsavgift sättas till 14 kr per inlämningsavgift i 1975 års nivå.

Krav på den centrala administrationen m. m.

1955 års tidningsförordningsutredning föreslog att kostnaderna för vissa allmänna göromål i tidningsrörelsen skulle täckas av en särskild grundavgift, som skulle utgå per tidning eller tidningsedition. Dessa allmänna göromål är i första hand utgivning av den inländska tidningstaxan samt viss administration av rörelsen, t. ex. beräkning av särskilda postavgifter. 1955 års tidningsförordningsutredning beräknade denna avgift till 125 kr per tidning och år.

1966 års tidningstaxeutredning föreslog att grundavgiften skulle vara 275 kr per tidning och år. Det är då att märka, att man ej medräknat kostnader för beräkning av tidningars medeltransportavstånd i denna avgift. Om denna avgift anpassas till 1975 års beräknade intäktsnivå erhåller man ett belopp av 560 kr per tidning och år. För de tidningar som utnyttjar zontaxsystemet bör grundavgiften utgå med ett högre belopp. Med en avgift av 900 kr per zontaxetidning och år erhålls täckning även av de särskilda kostnaderna för beräkningen av medeltransportavstånden.

3.2.3 Sammanfattning av 1974 års tidningstaxeutrednings bedömning av kostnadspåverkande faktorer

Med utgångspunkt från det ovan anförda och slutsatser som dragits av tidigare utredningar om postverkets tidningsrörelse kan följande sammanfattning göras av de angivna 14 faktorernas/komponenternas roll i ett så långt möjligt *kostnadsföljsamt taxsystem*. De angivna å-priserna avser 1975 års beräknade nivå.

Antal tidningsexemplar	Exemplaravgiften bör utgöra ca 67 % av de totala avgifterna.
Vikt	Viktavgiften bör utgöra ca 31 % av de totala avgifterna.
Antal försändelser	Försändelseavgiften för kommissionärs-korsband bör vara 50 öre per försändelse.
Transportavstånd	Zontaxa bör tillämpas för tidningar med 2–7 nummer/vecka. Zonskillnaden bör vara 2,9 öre per kg.
Adresserade/oadresserade tidningsexemplar	Avgiftsskillnaden mellan adresserade och oadresserade tidningsexemplar bör vara 1,4 öre.
Distributionshastighet	Avgiftsskillnaden i nuläget mellan tidningar med 0–2 distribution och 0–3 distribution bör vara 2 öre per exemplar. Skillnaden mellan tidningar med 0–2 och 0–1 distribution bör vara 3 öre per exemplar.
Glesbygds-/tätortsexemplar	Det har inte varit möjligt att konstatera några påtagliga skillnader mellan kostnaden för utdelning av glesbygds- resp. tätorts-exemplar.
Spridningsstruktur i övrigt	Det har inte varit möjligt att fastställa någon lämplig komponent som beaktar tidningens spridningsstruktur i övrigt, t. ex. tidningsexemplarens fördelning på olika många orter eller tidningens spridningstät-het inom en ort.
Försändelsernas yttre utformning	Ingen komponent, som tar hänsyn till tidningsförsändelsens utformning, bör ingå i

taxesystemet. Liksom för närvarande bör styrningen ske genom särskilda regler.

Upplagestorlek

Det har inte varit möjligt att fastställa någon lämplig komponent som tar hänsyn till storleken av tidningarnas postbefordrade upplaga.

Kundförhållande

Det har inte varit möjligt att fastställa någon lämplig komponent som tar hänsyn till tidningens kundförhållande till postverket.

Periodicitet

Det har inte varit möjligt att vid nuvarande relativt jämnt fördelade inlämning påvisa några mer betydande kostnadsskillnader mellan tidningar med olika periodicitet.

Bokföringsarbetets omfattning

Bokföringsavgiften bör utgå med 2,55 kr per utdelnings- och indragningskort.

Inlämningssätt

Inlämningsavgift bör utgå med 14 kr per inlämningsuppgift.

Krav på den centrala administrationen m. m.

En grundavgift, avsedd att täcka kostnaderna för central administration m. m., bör utgå med 560 kr per år för tidning utan zontaxa och med 900 kr per år för tidning med zontaxa.

3.3 Avveckling av det årliga underskottet

Enligt de riktlinjer för postverkets tidningsrörelse, som drogs upp vid 1970 års riksdag, skulle underskottet avvecklas genom avgiftshöjningar under en period som var längre än 5 år. Underskottet har dock under de närmast följande åren ökat i absoluta tal. Skillnaden mellan särkostnader och särintäkter för tidningsrörelsen var 1974 ca 75 milj. kr. Täckningsgraden, dvs. särintäkternas andel av särkostnader, var samma år drygt 69 %. Täckningsgraden har dock ökat något under de senaste åren trots att underskottet ökat i absoluta tal.

3.3.1 Postverkets syn på kostnadstäckningsnivån

Postverket har att bedriva sin verksamhet under stark konkurrens och med krav på sådan lönsamhet att staten kan ges en skälig förräntning på det i postverket arbetande statskapitalet. Inte minst till följd av den snabba utvecklingen på det teletekniska området kan konkurrensen förväntas bli alltmera kännbar även för den monopolskyddade delen av brevrörelsen. I en sådan situation är det särskilt angeläget att taxorna för olika försändelselag bestäms så att man i möjligaste mån undviker en ogynnsam snedbelastning. Därför eftersträvar postverket att föra en

prispolitik som siktar till att varje rörelsegren skall bära sina särkostnader och härutöver lämna ett skäligt bidrag till de för hela verket gemensamma kostnaderna. Postverket söker dessutom genom en aktiv marknadsföring och en intensiv rationaliseringsverksamhet påverka volym- och kostnadsutvecklingen i gynnsam riktning.

Tidningsrörelsen utgör en av postverkets största och mest arbetskrävande rörelsegrenaar. Det stora underskott, som sedan länge föreligger i tidningsrörelsen, innebär numera en så stor belastning på brevrörelsen och därmed på denna rörelsegrens konkurrensförmåga att underskottet inte längre bör finansieras med intäkter från brevrörelsen. Ett eftersättande av kravet på rimlig lönsamhet när det gäller tidningsrörelsen leder i längden till en allvarlig försvagning av postverkets ekonomi och dess möjlighet att på ett tillfredsställande sätt fullgöra verkets funktion i samhället. Det är postverkets uppfattning, att underskottet – intill dess att avgifterna i tidningsrörelsen kan göras kostnadstäckande – bör täckas med statsmedel.

Med hänsyn till de direktiv som gäller för utredningen är dock postverket berett att medverka till ett gemensamt förslag till taxsystem, som inte inkluderar ett driftbidrag.

3.3.2 *Tidningsorganisationernas syn på kostnadstäckningsnivån*

FKP och TU anser att postverket inte bör åläggas skyldigheten att skapa full kostnadstäckning inom varje rörelsegren. Organisationerna menar att många tidningar får svårt att bära avgiftshöjningar på 40–45 % från nuvarande nivå, även om höjningen slås ut över ett antal år. Sådana höjningar skulle med säkerhet leda till nedläggningar och begränsningar i utgivningsfrekvens, sidantal och format. En sådan utveckling skulle motverka de mål som i dag gäller för samhällets presspolitik.

Postverket har av statsmakterna ålagts ett monopolansvar för brevrörelsen och måste av den anledningen skapa och vidmakthålla en landsomfattande och effektivt fungerande distributionsapparat.

Karl Erik Gustafsson har i sitt utlåtande "Postverkets kostnadsfördelningssystem och tidningsdistributionens ekonomi" (bilaga 3) framhållit tidningarnas stora betydelse för postverkets distributionsapparat. Tidningsrörelsen svarar för ett mycket stort antal försändelser och bidrar genom sin regelbundenhet i tid och stabilitet i spridning till att postverket uppnår en hög hushållstäckning i sin dagliga distribution.

Mot denna bakgrund anser FKP och TU det rimligt att tidningarna får betala en sådan taxa att postverkets rörelseresultat i framtiden inte försämras av tidningsdistributionen. Detta skulle innebära att taxans nivå på sikt blir lika med bortfallskostnaderna, vilka enligt Karl Erik Gustafsson för närvarande torde uppgå till högst ca 75--80 % av de av postverket redovisade särkostnaderna.

Tidningsorganisationerna menar i princip att tidningstaxan bör ligga på denna nivå. Med hänsyn till de direktiv som gäller för utredningen har de dock förklarat sig villiga att inom utredningen medverka till ett gemensamt taxeförslag.

3.3.3 *Utredningsmannens syn på kostnadstäckningsnivån och frågan om statsbidrag*

Enligt direktiven för utredningen skall postverket i princip få ersättning för sina distributionstjänster efter de faktiska kostnaderna för prestationerna. Vidare skall formerna och takten för avvecklingen av underskottet i postverkets tidningsrörelse prövas av utredningen. Då således avvecklingen av underskottet förutsätts kunna ske successivt under ett antal år – enligt uttalande av 1970 års riksdag under längre tid än 5 år – kommer postverket att under avvecklingsperioden icke få täckning för sina kostnader inom tidningsrörelsen. Postverket har i avsnitt 3.3.1 som sin uppfattning hävdad att varje rörelsegren skall täcka sina egna särkostnader och härutöver lämna ett bidrag till de för hela verket gemensamma kostnaderna (samkostnaderna) och att finansieringen av underskottet, i avvaktan på att avgifterna i tidningsrörelsen kan göras kostnadstäckande, bör övertas av staten. Utredningsmannen anser att utredningen med hänsyn till direktiven ej kan föreslå en sådan finansiering genom statsbidrag.

Underskottet i postverkets tidningsrörelse har hittills fått täckas av intäkter från andra rörelsegrenar, främst brevrörelsen. Såsom utredningens expert Karl Erik Gustafsson anfört i sitt utlåtande om postverkets kostnadsfördelningssystem (bilaga 3), är det i och för sig inte ovanligt att företag, även om de har samma lönsamhetskrav på samtliga rörelsegrenar, har rörelsegrenar som inte täcker sina självkostnader.

Statsmakternas ställningstagande till frågan om statsbidrag måste enligt utredningsmannens mening bli beroende av bedömningar – bl. a. av om intäkterna från brevrörelsen även fortsättningsvis kan och bör täcka underskottet i tidningsrörelsen – som faller utanför denna utredningsuppdrag.

3.3.4 *Särkostnadstäckning genom avgiftshöjningar*

Som framgått av avsnitt 3.3.1 och 3.3.2 har såväl postverket som tidningsorganisationerna, trots sina där redovisade principiella synpunkter, förklarat sig villiga att medverka till ett gemensamt taxeförslag från utredningen.

I fråga om kostnadstäckningsnivån har utredningen enats om att det i nuläget realistiska målet är att ge postverket täckning för de totala särkostnaderna i tidningsrörelsen. Med hänsyn till vad som ovan anförts beträffande frågan om statsbidrag, har utredningen vidare satt som sitt mål att åstadkomma denna särkostnadstäckning genom avgiftshöjningar.

I princip kan avgiftshöjning till särkostnadstäckning ske antingen genom en prishöjning i ett steg eller genom gradvis anpassning av avgifterna under en viss tidsperiod.

Möjligheterna att uppnå särkostnadstäckning genom avgiftshöjningar är naturligtvis beroende av tidningsföretagens förmåga att bära dessa höjda avgifter för postdistribution. För att få en uppfattning om sådana förhållanden har utredningen analyserat postverkets konkurrenssituation

i ljuset av tidningarnas distributionsalternativ. Denna analys återges i det närmast följande avsnittet.

3.4 Analys av postverkets konkurrenssituation

3.4.1 *Förändringar i konkurrenssituationen*

Vissa volymförändringar har inträffat i postverkets tidningsrörelse under den senaste femårsperioden. Gruppen tidningar med mindre än 2 nummer/vecka har utvecklats positivt efter en nedgång i början av perioden, medan gruppen tidningar med 2–7 nummer/vecka däremot minskat i antal. År 1968 var dagspressvolymen i postverket ca 270 milj. exemplar. Nu är den ca 200 milj. exemplar. Avtappningen har ett klart samband med det statligt initierade samdistributionsprojektet. Denna förändring i postverkets konkurrensbild är ett belysande exempel på en situation, då tidningsdistributionens effektivitet kan öka men effektiviteten i postdistributionen samtidigt kan minska.

Det statliga samdistributionsprojektet initierades av den andra pressutredningen, 1967 års pressutredning. Projektet avsåg dels att öka tidningsutbudets variation inom varje region i riket, dels att främja en rationell hantering av distributionen av abonnerade dagstidningar. Förslaget lades fram i slutet av 1960-talet och genomfördes 1970. En detaljerad redogörelse för förslaget och dess effekter finns i den tredje pressutredningens forskningsrapport "Presstödet och tidningskonkurrensen" (SOU 1974:102).

Huvudsyftet med samdistributionsprojektet var att förändra den distributionsstruktur som fanns under 1960-talet och som då bedömdes bli bestående för lång tid. Vid tidpunkten för 1967 års pressutrednings arbete skedde abonnemangsdistributionen vanligen så att varje tidning för sig distribuerade till abonnenterna. Det var endast i distributionen utanför tidningarnas egentliga spridningsområden som andra distributionsföretag anlätades. Denna distribution utfördes nästan helt av postverket. Totalt svarade postverket för ca 40 % av abonnemangsdistributionen i början av 1960-talet.

Det dominerande distributionssättet, dvs. egendistributionen, användes främst av konkurrensskäl. Egendistributionen förhindrade konkurrenter från andra tidningsområden att erövra några betydande andelar av den egendistribuerande tidningens marknad. För att komma in på en ny marknad krävdes ju att man skaffade sig en egen distributionsorganisation. I konkurrensen mellan tidningar på en och samma ort hade den största tidningen ett övertag även inom distributionsområdet. För 1967 års pressutredning var det av presspolitiska skäl angeläget, dels att öppna lokala marknader för konkurrens utifrån, dels att något utjämna konkurrensen mellan tidningarna på en ort. Dessutom fanns stora ekonomiska fördelar för tidningarna att vinna i en samordning av distributionsresurserna.

Pressutredningens förslag innebar att tidningarna skulle överlåta allt

distributionsarbete åt särskilda distributionsföretag. Distributionsföretagen skulle inte kunna vägra någon tidning att deltaga och därigenom skulle distributionsapparaten vara öppen för alla dagstidningar. Deltagande tidningar skulle i princip erlägga samma avgift. För att stimulera dagstidningsföretagen till att överlåta distributionsarbetet och acceptera likaprisprincipen föreslogs en rabatt på sedermera 3 öre per samdistribuerat exemplar.

Samdistributionsprojektet har totalt sett haft avsedd verkan. På några få år har distributionsstrukturen inom abonnemangsdistributionen helt förändrats. Distributionsföretagen har aktivt arbetat för att sprida samdistributionssystemet över riket och fått tidningar att överge egendistributionen och i stort acceptera likabehandling. Egendistributionens omfattning har minskat från ca 50 % till ca 10 %. Det är egentligen bara en tidning som står utanför samdistributionssystemet.

Övergången till samdistribution har emellertid inte bara minskat egendistributionens omfattning. Även postverkets dagstidningsvolym har som framgått ovan påverkats. Denna utveckling har inte kommit oväntat utan förutsades redan i postverkets remissyttrande över 1967 års pressutrednings förslag. Utvecklingen beror på att samdistributionsföretagen kunnat erbjuda högre servicegrad än postverket. Postdistribution startar vanligen kl. 8.00 vardagar medan samdistribution via samdistributionsföretag i allmänhet är avslutad en eller två timmar tidigare. Eftersom det ligger i morgontidningens idé att nå hushållen så tidigt som möjligt har postverket förlorat i konkurrenskraft genom samdistributionsprojektet. Postverkets dagstidningsvolym har minskat med ca en tredjedel under en tioårsperiod.

Förlusterna för postverket av volym har dock dämpats genom att samdistributionsrabatt införts för lantbrevbärarexemplar. Rabatten utgår på vissa villkor och gäller ca 90 milj. exemplar. Postverket har dock inte helt kunnat behålla volymen på lantbrevbäringslinjerna. Ungefär 10 milj. lantbrevbärarexemplar har, efter det att samdistributionsrabatten infördes, lagts över till samdistributionsföretagen.

Postverket har i olika sammanhang visat en påtaglig oro för denna utveckling. Förlusten av dagspress exemplar är en förlust av grundstruktur i distributionsapparaten speciellt i glesbygdsområden. Postdistributionen i sådana områden påverkas negativt i effektivitetshänseende. Dessa samhällsekonomiska förluster får dock vägas mot vinsterna i form av högre servicegrad för dagstidningsdistributionen.

I direktiven framhålls att tidningstaxeutredningen vid utformningen av en ny taxa särskilt skall beakta riskerna för volymförluster och välja sådana avsteg från en strikt kostnadsbaserad taxa och snabb särkostnadstäckning som kan vara nödvändiga på grund av konkurrenssituationen. För utredningen har det därför varit nödvändigt att något bedöma tidningsföretagens distributionsalternativ och uppskatta tänkbara effekter av en renodlad kostnadstaxa.

3.4.2 *Fidningarnas distributionsalternativ*

För att bilda sig en uppfattning om olika tidningsgruppers distributionsalternativ har utredningens arbetsutskott haft utfrågningar ("hearings") med representanter för sexton tidningsföretag.¹ Tidningsföretagens representanter fick bl. a. redogöra för vilka förändringar som skulle inträffa i deras tidningsdistribution vid en kraftig höjning av postavgifterna.

Svaren från tidningsföretagens representanter kan indelas i tre huvudtyper av konsekvenser:

- övergång till annat distributionsföretag,
- uppbyggnad av en ny distributionsorganisation samt
- fortsatt postdistribution

De två första typerna av konsekvenser innebär att postverket gör volymförluster. Den tredje typen innebär att tidningsföretagen visserligen fortsätter att utnyttja postverket som distributionskanal, men att de kan komma att minska sin volym t. ex. genom minskad periodicitet. De tre utfallen kommenteras i det följande.

Övergång till annat distributionsföretag. De tidningar, som vid utfrågningarna representerade gruppen tidningar av dagspresskaraktär med 2–7 nummer i veckan, skulle vid en kraftig höjning av postavgifterna flytta över en stor del av sin nu postdistribuerade volym till andra distributionsföretag. Genom det statliga samdistributionsprojektet finns ett utvecklat alternativ, även om detta inte är geografiskt fullt utbyggt. För tättspridda tidningar – i samtalen representerade av Norrort – skulle en privat budfirma kunna anlitas för distributionen. Möjligheten att byta distributionsföretag står dock inte öppen för alla dagspressföretag. En del får överväga ändringar i företagspolitiken.

Utbyggnad av en ny distributionsorganisation. För andra tidningar än dagstidningar finns idag, när det gäller abonnemangsdistributionen, inget utbyggt alternativ till postdistribution. Däremot finns långtgående förberedelser, som gjorts av Veckotidningssektionen inom TU (Vectu) och Fack- och Konsumentpressens Postkommitté (FKP), i samarbete med Svenska Pressbyråns distributionsföretag, Pressens Samdistribution AB. Ledningen för detta distributionsföretag har presenterat huvudlinjerna i en alternativ distribution för vissa tidningar med veckoutgivning. Pressens Samdistribution har bedömt de ekonomiska förutsättningarna för en sådan distribution med utgångspunkt i en större undersökning, som företaget genomfört och som avsåg leda fram till ett fältnpassat försök i Nyköping. På grundval av denna undersökning har distributionsföretaget förklarat sig berett att åta sig distribution av kommersiell veckopress och vissa tidningar inom gruppen fack- och konsumentpress. Distributionen skulle äga rum 2 dagar per vecka och gälla oadresserade tidningsexemplar. Utdelningen skulle genomföras med hjälp av kortregister. Goda erfarenheter fanns från sådan utdelning omfattande åtta olika dagstidningar.

Populärpressens representanter vid utfrågningarna förklarade sig intresserade av samdistribution genom en ny distributionsorganisation. Även

¹ Följande tidningsföretag har medverkat: Arbetet, Dagens Nyheter, Eskilstuna-Kuriren, Nya Wermlands-Tidningen, Alingsås Tidning, Läns-Posten, Norrort, Allers, Året Runt, Ny Teknik, Metallarbetaren, Statsanställd, ICA-Kuriren, Land, Vi samt Vi Bilägare.

inom fack- och konsumentpress fanns ett sådant intresse.

I ett senare skede har Vectu och FKP haft kontakter även med de övriga samdistributionsföretagen – Tidningstjänst AB, Pressens Morgontjänst AB och Tidningsbärarna. Enligt av dessa gjorda undersökningar av förutsättningarna för att etablera en veckotidningsdistribution skulle de större icke-dagliga tidningarna kunna bygga upp en alternativ distribution för 80–85 % av sin nuvarande postdistribuerade upplaga. Kostnaderna i denna alternativa distribution skulle enligt Vectu:s och FKP:s beräkningar ligga på ungefär samma nivå som 1975 års rabatterade posttaxa.

Fortsatt postdistribution. Såväl inom dagspressen som inom den övriga pressen skulle postverket, även vid en kraftig avgiftshöjning, komma att anlitas för tidningsdistribution. Även de tidningar som skulle lämna över volymer till andra distributionsföretag skulle hålla kvar vissa volymer i postverket, sannolikt i första hand glest spridda tidningar. Flera tidningar inom båda grupperna skulle överhuvud inte ha möjligheter att utnyttja alternativen till postdistribution. Inom dagspressen skulle vissa regionspridda och riksspridda tidningar ha svårigheter att använda samdistributionsföretagen. Exempel på sådana riksspridda tidningar är Dagen med ca 7 milj. postdistribuerade exemplar per år och Ny Dag. Exempel på regionspridda tidningar i en sådan situation är endagstidningarna (1 nummer/vecka) inom centerpressen. Inom fack- och konsumentpressen skulle ett stort antal tidningar vara utan alternativ till postdistribution även om en samdistributionsorganisation av ovan nämnda typ etablerades för tidningar med mindre än 2 nummer/vecka.

De tidningsföretag, som saknar alternativ även vid kraftiga avgiftshöjningar för postdistribution, kommer att överväga ändringar i sin företagspolitik för att anpassa sig till det nya kostnadsläget inom distributionen. Vid utfrågningarna har exempel på sådana anpassningsåtgärder presenterats. I vissa fall kommer förändringarna att gå ut över postverkets intäkter. Detta blir fallet om tidningarna minskar sin periodicitet, drar ner formatet o. d. Det finns dock möjlighet för några tidningar att genomföra prishöjningar för att kompensera sig för de ökade distributionskostnaderna. Sådana tidningsföretag torde dock höra till undantagen. Däremot skulle tidningarna mera allmänt kunna särprissätta distributionen och således skilja på priset för tidningen och priset för distributionen.

Analysen visar således att många tidningsföretag redan har eller kan skaffa sig alternativa distributionsorganisationer till postverket. Av samtalen har dock framgått att andra tidningar än dagstidningar i första hand önskar fortsätta att utnyttja postverket. Från servicesynpunkt framstår postverket som det fördelaktigaste alternativet. En alternativ distribution skulle ha vissa tidsmässiga och geografiska begränsningar jämfört med postdistribution. Utbärningen skulle sålunda ske ett par dagar i veckan.

3.4.3 Tänkbara volymeffekter

Det tänkbara volymbortfallet för postverket vid en kraftig höjning av distributionsavgifterna kan uppskattas utifrån utfrågningarna. Först

måste dock realismen i planerna på en alternativ distributionsorganisation för vecko-, fack- och konsumentpress prövas.

Pressens Samdistribution har ett mångårigt kunnande inom tidningsdistribution och erfarenheter av samdistribution av dagstidningar sedan ett 10-tal år, i stor skala sedan 1970. Företaget har förutsättningar för att utveckla en alternativ distributionsapparat. Två väsentliga villkor måste dock vara uppfyllda för att planerna skall kunna realiseras.

För det första måste även de andra distributionsföretagen som nu är engagerade i dagstidningsdistributionen bygga ut sina organisationer för veckotidningsdistribution. Det krävs alltså att de tidningsägda företagen Tidningsbärarna i Skåne och Pressens Morgontjänst i Stockholm samt postverkets dotterbolag, Tidningstjänst AB, kommer att ansluta sig till planerna. En alternativ distributionsapparat måste nämligen vara rikstäckande och Pressens Samdistribution har ensam bara ca 25 % av samdistributionsvolymen inom dagspressen.

För det andra måste de stora rikstäckande tidningarna inom vecko-, fack- och konsumentpressen, vilka nu till 100 % distribueras via postverket, besluta att utnyttja distributionsalternativet. Dessa tidningar behövs som bas i en distributionsorganisation.

Utredningens bedömning är att de nämnda villkoren kan komma att bli uppfyllda om posttaxorna snabbt görs särkostnadsäckande. Vid bedömningen av ett tänkbart volymbortfall förutsätts således att en alternativ distributionsapparat kommer att byggas upp.

Den *dagspressvolym*, som f. n. finns i postverket, uppgår till ca 200 milj. exemplar, varav ca hälften betecknas som lantbrevbärarexemplar. Huvuddelen av dagspresstidningarna utnyttjar redan samdistributionsföretag i varierande utsträckning och kan beräknas öka detta utnyttjande. Tidningstaxeutredningen beräknar det sannolika bortfallet till ca 25 %, eller omkring 50 milj. exemplar.

För *övrig press* uppgår den postdistribuerade volymen till nära 400 milj. exemplar. En alternativ distributionsorganisation beräknas komma att omfatta ca en tredjedel av volymen, eller 130 milj. exemplar. Detta förutsätter att de stora rikstäckande veckotidningarna respektive fack- och konsumenttidningarna – i första hand ICA-Kuriren, Land, Vi, Vi Bilägare, Metallarbetaren, Året Runt, Husmodern och Hemmets Journal – i stor utsträckning lämnar postverket.

Inom gruppen övrig press bör man också räkna med att vissa tidningar, som i brist på alternativ behöver stanna kvar i postverket, anpassar sig till den nya kostnadsnivån genom att minska periodiciteten. Några tidningar kan också komma att behöva läggas ner. Den volymförlust, som av denna anledning skulle drabba postverket, kan beräknas till ca 20 milj. exemplar.

Om delskattningarna av volymbortfallet summeras blir den beräknade bortfallsvolymen ca 200 milj. exemplar, eller en tredjedel av postverkets hela tidningsvolym.

3.4.4 Postdistributionens volymkänslighet

Det har inledningsvis konstaterats, att postverket skall spela en viktig roll även i den framtida tidningsdistributionen. Detta beror på att tidningsrörelsen distributionsmässigt tillhör grundvalarna i postverkets organisation. Dagspress och övrig press utgör tillsammans 25–30 % av antalet postbefordrade brev- och tidningsförsändelser och bidrar genom regelbundenhet i tid och stabilitet i spridning till att postverket uppnår en hög hushållstäckning i sin dagliga distribution.

Genom att göra jämförelser med andra former för tidningsdistribution framgår det klart hur viktig hushållstäckningen är för distributionens effektivitet. När samdistributionssystemet byggdes upp, byggdes det upp på förstatidningens stora hushållstäckning. Den mindre andratidningen och de fjärrspridda tidningarnas volym kunde lätt läggas till detta basdistributionssystem.

Det beräknade bortfallet skulle på olika sätt sänka effektiviteten i postverket.

Bortfall av dagstidningsexemplar skulle drabba postverkets lantbrevbäringsturer. Förlusten skulle bli kännbar, eftersom den dagliga tidningen ger stadga åt glesbygdslinjerna genom sin regelbundenhet och goda hushållstäckning.

Bortfall av andra tidningar skulle på samma sätt dra undan tidningsgrupper med regelbunden utgivning och stor hushållstäckning. Brevens har inte samma regelbundet återkommande distribution till samma mottagare. En kraftig höjning av posttaxan skulle därför genom de av höjningen orsakade volymförlusterna drabba postverket som distributionsorganisation. Det skulle dessutom medföra en ökad ekonomisk belastning på kvarvarande tidningar.

I direktiven anges att förluster av detta slag inte kan få accepteras och att taxeyesystemet därför måste anpassas på ett sådant sätt att förlusterna begränsas. Avgifter och regler i taxeyesystemet bör av denna anledning utformas så att postverkets volymförluster inom glesbygdsdistributionen begränsas och så att de stora veckotidningarna och de stora fack- och konsumenttidningarna, dvs. de tidningar som kan rubriceras som täckningsbyggarna i postverkets distribution, inte lämnar postverket till förmån för andra distributörer.

3.5 Anpassning av pris-efter-prestationstaxan till konkurrenssituationen

Den analys som gjorts av postverkets konkurrenssituation visar, att en avgiftshöjning i ett steg till kostnadstäckande avgiftsnivå på olika sätt skulle sänka effektiviteten i postverket och därmed drabba postverket som distributionsorganisation. Eftersom det är ett samhällsintresse att postdistributionen i riket är rationell och eftersom tidningsdistributionen är väsentlig för effektiv postdistribution, bör volymförlusterna begränsas så mycket som möjligt.

Risken för volymbortfall reduceras om avgifterna i tidningsrörelsen endast gradvis höjs till särkostnadstäckande nivå. De negativa volymeffekterna torde dämpas väsentligt om den bristande särkostnadstäckningen avvecklas under en period på cirka 15 år. En sådan avvecklingsperiod ger tidningarna bättre möjlighet att anpassa sig till den högre avgiftsnivån och innebär dessutom, att postverket genom olika åtgärder kan anpassa organisationen till en – trots den långa avvecklingsperioden – eventuellt minskande volym.

Utredningen anser dock, att enbart en lång avvecklingsperiod i fråga om den bristande särkostnadstäckningen inte är en tillräcklig åtgärd för att så långt möjligt begränsa volymförlusterna. Avvecklingsperioden måste kombineras med en anpassning av taxans konstruktion till konkurrenssituationen på marknaden för tidningsdistribution.

Enligt utredningens direktiv skall som nämnts principen "pris efter prestation" vara en naturlig grund för prissättningen i postverkets tidningsrörelse. Möjlighet bör emellertid finnas för postverket "att; i särskilda fall tillämpa en prissättning som betingas av konkurrensförhållandena på delmarknader inom tidningsdistributionen". I direktiven anförs vidare, att "utrymmet och de närmare betingelserna för en mera marknadsorienterad prissättning får ses mot bakgrund av underskottet i postverkets tidningsrörelse och behovet att vidmakthålla och i möjlig mån öka sådan efterfrågan på postverkets tjänster, som positivt kan påverka resultatet".

3.5.1 *Begreppsanalys*

Marknadsorienterad prissättning innebär rent allmänt att prissättningen mera baseras på efterfråge- och konkurrensförhållanden än på de faktiska kostnaderna för utförda prestationer. Innebörden i begreppet kan dock uppfattas på olika sätt. Av de berörda parternas skrivelser till Kungl. Maj:t år 1973, vilka finns redovisade i proposition 1973:193, framgår att man från FKP:s och TU:s respektive postverkets sida hade olika uppfattning om innebörden av marknadsanpassning.

FKP och TU pekade i sin skrivelse på att det framförallt genom den verksamhet som sedan 1970 bedrivs av samdistributionsföretagen finns underlag för en bedömning av ett marknadspris för tidningsdistribution. En dominerande del av morgontidningarnas volym kan, menade man, distribueras till betydligt lägre kostnad och betydligt tidigare på dagen via samdistributionsföretagen än om postverket anlitas. Marknadsorienterad prissättning borde, enligt FKP och TU, innebära att posttaxan anpassas till detta marknadspris.

Postverket ansåg i sin skrivelse att det marknadspris, som tidningarna i olika sammanhang åberopat, inte var relevant för hela den marknad postverket betjänar, eftersom det avsåg den del av marknaden som har den gynnsammaste strukturen från distributionssynpunkt. Postverket ansåg i stället att marknadsanpassningen skulle ske genom "en taxa som är olika för olika delar av marknaden och som för varje delmarknad tar hänsyn till distributionens värde för tidningsutgivarna". Postverket anför-

de som exempel att en distribution, som t. ex. innebär utdelning över hela landet av ett mindre antal glest fördelade exemplar, har stor svårighetsgrad och därför av tidningsutgivarna måste kunna värderas högre än utdelning inom *en* tätort av tättspridda exemplar.

Postverket syftade alltså till marknadsanpassning genom differentiering av taxan med hänsyn till distributionens värde för utgivaren inom olika områden.

Utredningen har stannat för att betrakta marknadsanpassningen som en fråga om taxesytemets konstruktion och ej en fråga om den totala avgiftsnivåns höjd.

I detta avsnitt beskrivs därför fortsättningsvis alternativa metoder att anpassa pris-efter-prestationstaxan till efterfråge- och konkurrensförhållandena genom förändringar i taxesytemets konstruktion.

3.5.2 Alternativa anpassningsmetoder

Det befintliga taxesytemet i tidningsrörelsen kan sägas bygga på en enhetsportoprincip i så måtto att det vid samma förutsättningar erbjuder alla tidningar ett enhetligt porto. Det kan också uttryckas så att postverket erbjuder tidningarna en fast prislista. Marknadsanpassning av taxan kan ske enligt två huvudmetoder:

- marknadsanpassning med frångående av enhetsportoprincipen
- marknadsanpassning med bibehållande av enhetsportoprincipen.

Marknadsanpassning med frångående av enhetsportoprincipen skulle innebära att postverket gavs rätt att träffa avtal om tidningarnas postavgifter med enskilda tidningar eller grupper av tidningar. Postverket skulle i varje särskilt fall göra en bedömning av tidningens eller tidningsgruppens alternativa distributionsmöjligheter, priskänslighet m. m. och därefter – rimligen efter någon form av förhandlingar med respektive tidning eller tidningsgrupp – sätta ett marknadsanpassat pris för distributionen. En förutsättning torde vara att postverkets transportplikt upphävdes eller begränsades.

Marknadsanpassning med frångående av enhetsportoprincipen har dock väsentliga nackdelar. Viktigast är enligt utredningens bedömning att en sådan åtgärd skulle stå i ett klart motsatsförhållande till samhällets grundläggande presspolitik. Denna kan sägas syfta till lika marknadstillgänglighet för alla tidningar.

Vidare torde det om enhetsportoprincipen överges vara svårt att – som direktiven förutsätter – låta principen ”pris efter prestation” utgöra en grund för taxesättningen. Avgifterna för en viss tidning skulle bli en förhandlingsprodukt och i mycket liten utsträckning bli beroende av de faktiska kostnaderna för distributionen.

Ur postverkets synvinkel finns också praktiska problem. Det skulle t. ex. administrativt bli svårt att träffa ett stort antal separata avtal. Vidare skulle avgifterna i tidningsrörelsen komma att fastställas efter principer som markant avviker från avgifterna i brevrörelsen i övrigt. Avgifterna för brev, postkort, trycksaker, masskorsband etc. torde

nämligen allt framgent komma att bygga på enhetsportoprincipen.

Med hänsyn till det ovan anförda anser utredningen att taxesystemet i postverkets tidningsrörelse också i fortsättningen i princip bör bygga på enhetsportoprincipen och att alltså marknadsanpassningen av taxan bör ske inom ramen för denna princip.

Marknadsanpassning med bibehållande av enhetsportoprincipen kan ske genom att komponenter, som beaktar konkurrens- och efterfrågeförhållanden på marknaden, införs i taxesystemet. Detta kan också sägas innebära att taxesystemet anpassas så att det tar hänsyn till priselasticiteten när det gäller olika tidningars efterfrågan på postdistribution. Anpassningen, som alltså innebär ett avsteg från den grundläggande principen "pris efter prestation", bör i första hand syfta till att förhindra en från samhällsekonomisk synpunkt icke önskvärd uppbyggnad av en parallell organisation för abonnemangsdistribution av andra tidningar än dagstidningar. Anpassningen kan också ha till syfte att förbättra postverkets konkurrenssituation i fråga om dagstidningarnas abonnemangsdistribution, trots att det på detta område redan finns en utbyggd och i servicehänseende jämförbar distributionsorganisation. Anpassningen bör vidare syfta till att förhindra att tidningar tvingas sänka sin distributionservice eller försämma sin redaktionella produkt.

Utredningen har under arbetets gång övervägt ett flertal från marknadssynpunkt betingade avsteg från principen "pris efter prestation". Marknadsaspekter kan bl. a. läggas på följande faktorer, vars eventuella kostnadspåverkande effekt behandlats i avsnitt 3.2

- upplagestorlek
- kundförhållande
- glesbygds-/tätortsexemplar
- spridningsstruktur i övrigt
- adresserade/oadresserade exemplar

Vidare har utredningen också beaktat två metoder att mera direkt differentiera avgiftssystemet med avseende på tidningarnas förmåga att bära distributionsavgifter, nämligen differentiering av taxan med hänsyn till

- tidningarnas ekonomiska bärkraft samt
- tidningarnas kategoritillhörighet.

Utredningen har slutligen också övervägt möjligheten att förbättra postverkets konkurrenssituation genom att ändra reglerna för den statliga

- samdistributionsrabatten.

I det följande redogörs för utredningens överväganden beträffande de olika faktorerna.

Upplagestorlek

Utredningen konstaterar i avsnitt 3.2.2 att tidningar med stora postbefordrade upplagor förorsakar postverket lägre kostnader per exemplar än

tidningar med mindre sådana upplagor. Eftersom denna relation inte kan mätas på ett tillfredsställande sätt, kan en upplagekomponent ej ingå i ett strikt kostnadsanpassat taxeyesystem.

Utredningen anser dock att det finns starka marknadsmässiga skäl för en sådan taxekomponent. Som framgått av redogörelsen för tidningarnas distributionsalternativ i avsnitt 3.4 finns planer på uppbyggnad av en med postverket konkurrerande organisation för utdelning av icke-dagstidningar. En sådan utdelning måste för att bli ekonomiskt lönsam byggas upp kring de tidningar som har de största abonnerade upplagorna. Utredningen har tidigare konstaterat att det från samhällsekonomisk synpunkt kan anses angeläget att motverka en utveckling mot flera parallella distributionskanaler. Detta kan, enligt utredningens bedömning, bl. a. ske genom att taxeyesystemet i postverkets tidningsrörelse utformas så att de tidningar som i huvudsak distribueras genom postverket och som skulle utgöra basen i en alternativ distribution, får betala en något lägre avgift per exemplar än övriga tidningar. Utredningen anser att den åsyftade effekten bör kunna uppnås om en komponent med tre olika nivåer införs i taxeyesystemet för adresserade tidningsexemplar. Tidningar med en postbefordrad upplaga på mer än 10 milj. exemplar bör ges en lägre avgift än tidningar med 3–10 milj. exemplar, vilka i sin tur bör ges en lägre avgift än övriga tidningar. Volymgränserna har valts på ett sådant sätt att de önskade styreffekterna beräknas kunna uppnås.

Kundförhållande

Även i fråga om tidningarnas kundförhållande till postverket konstateras i avsnitt 3.2.2 att faktorn i fråga har en kostnadspåverkande effekt, men att den på grund av bristande mätbarhet ej kan omsättas till en komponent i ett strikt kostnadsbaserat taxeyesystem.

Taxeyesystemet i postverkets tidningsrörelse innehåller dock sedan år 1974 ett inslag, som beaktar tidningarnas kundförhållande till postverket. Den s. k. trohetsrabatt, som här åsyftas, får anses ha en marknadsmässig motivering. Den har i första hand tillkommit för att motverka överflyttning av dagstidningsexemplar på lantbrevbäringslinjer till distribution i samdistributionsföretagens regi. Rabatten förefaller att ha fått åsyftad effekt.

Rabatten har också inneburit ett visst skydd för postverkets intresse av att behålla sin ställning i fråga om distributionen av andra tidningar än dagstidningar. Detta intresse sammanfaller, som tidigare nämnts, med det samhällsekonomiska intresset att motverka uppkomsten av dubbla distributionskanaler.

Det finns som nämnts ett samhällsekonomiskt intresse av att upprätthålla en rationell postdistribution över hela landet. Utredningen har kommit fram till att ett taxeyesystem som byggs på enhetsportoprincipen, bör vara konstruerat så att det ger postverket ett skydd mot förlust av från distributionssynpunkt gynnsamma tidningsexemplar. I fråga om tidningar med 2–7 nummer i veckan kan skyddet begränsas till lantbrevbäringslinjerna medan det för övriga tidningar bör gälla hela distributions-

området. (För tidning med 1 nummer i veckan av dagspresskaraktär, som med tätortsupplaga deltar i rabattberättigad samdistribution, bör i detta avseende gälla samma villkor som för tidning med minst 2 nummer i veckan.) Postverket har i utredningen uttryckt det så, att man i princip vill se distributionen på lantbrevbäringslinjerna (tidningar med 2–7 nummer i veckan) respektive distributionen i landet som helhet (övriga tidningar) som ”paket”, vilka tidningsutgivarna helst bör köpa i sin helhet för att erhålla enhetsportot.

Å andra sidan anser utredningen att taxsystemet, med hänsyn till samhällskravet på en rationell tidningsdistribution också bör ge ett visst spelrum för servicemässigt motiverade distributionsomläggningar, främst omläggningar till tidig morgonutdelning av dagstidningar.

Utredningen har kommit till slutsatsen att ett inslag motsvarande den s. k. trohetsrabatten bör finnas i taxsystemet. Inslaget har kallats volymgaranti. Konstruktionen beskrivs närmare i kapitel 4, som innehåller utredningens förslag till taxsystem.

Huvudtanken med volymgaranti är följande:

De tidningar, som genom att träffa volymgarantiavtal garanterar postverket en betydelsefull grundstruktur i dess distributionsapparat, ges fördelen av en taxa, som endast gradvis – under en period på cirka 15 år – anpassas till full särkostnadstäckningsnivå.

De tidningar, som önskar större rörelsefrihet än volymgarantin ger möjlighet till och alltså ej är beredda att ge sådan garanti, bör däremot enligt utredningens bedömning ej ges fördelen av denna gradvisa anpassning av avgiftsnivån till full särkostnadstäckning. Dessa tidningar bör därför betala en avgift som motsvarar full särkostnadstäckning.

Glesbygds-/tätortsexemplar

Som framgår av avsnitt 3.2.2 har det inte varit möjligt att helt klarlägga den verkliga kostnadsskillnaden mellan av postverket distribuerade tidningsexemplar i glesbygd respektive tätorter. Begränsas jämförelsen till själva utdelningsmomentet och vissa därmed förenade kostnader, konstaterar dock utredningen att kostnadsskillnaden är obetydlig.

Postverket har på grund av sin riksomfattande organisation och enhetsportot en från konkurrenssynpunkt avsevärt starkare ställning i glesbygd än i tätorter. Det skulle av denna anledning kunna vara motiverat att anpassa taxan så att avgiften för glesbygdsexemplar sattes högre än avgiften för tätortsexemplar.

Enligt utredningens direktiv skall speciell uppmärksamhet ägnas åt frågan om hur en tillfredsställande tidningsdistribution skall kunna vidmakthållas i glesbygden. En relativt sett högre postavgift för glesbygdistribution innebär risk för serviceinskränkningar av olika slag i fråga om glesbygdsspridda exemplar och strider därmed mot direktiven och mot samhällets grundläggande presspolitik. Utredningen anser mot denna bakgrund att taxsystemet ej bör differentieras med avseende på respektive tidnings fördelning mellan glesbygds- och tätortsdistribution.

Spridningsstruktur i övrigt

Även när det gäller spridningsstrukturen i övrigt går det att finna marknadsmässiga motiv för därtill relaterade komponenter i taxesystemet. Postverkets konkurrenskraft torde t. ex. vara större när det gäller tidningar som sprids till ett stort antal postanstalter än när det gäller tidningar som endast sprids på ett fåtal orter. På samma sätt torde tidningens spridningstäthet inom en viss ort inverka på dess efterfrågan av postdistribution.

Utredningen har tidigare (i avsnitt 3.2.2) anfört att det också kan finnas en kostnadsmässig motivering för komponenter som tar hänsyn till antalet postanstalter eller tidningens spridningstäthet inom en ort.

Utredningen har dock funnit det ogörligt att inom ramen för enhetsportoprincipen i taxesystemet beakta ovannämnda aspekter på tidningarnas spridningsstruktur. Taxekomponenter av detta slag skulle vidare kräva en årlig informationsinsamling av alltför stor omfattning.

Adresserade/oadresserade exemplar

Med utgångspunkt från postverkets kostnadsberäkningar uppskattar utredningen i avsnitt 3.2.2 kostnadsskillnaden mellan adresserade och oadresserade tidningsexemplar till 1,4 öre per exemplar.

Ett tidningsföretag, som vill köpa adresseringstjänster på marknaden eller internt inom företaget utföra adressering av tidningsexemplaren, har dock att räkna med en högre merkostnad än 1,4 öre per exemplar för denna adressering.

Utredningen anser att det därför finns utrymme för att i marknadsanpassningssyfte öka avgiftsskillnaden i posttaxan mellan adresserade och oadresserade tidningsexemplar.

Tidningarnas ekonomiska bärkraft

Differentiering av taxesystemet med avseende på tidningarnas ekonomiska bärkraft övervägdes av 1966 års tidningstaxeutredning. Bland annat konstruerades ett exempel på ett taxesystem innehållande en bärkraftskomponent. Komponenten utgjordes av en särskild tilläggsavgift på de delar av tidningarnas innehåll som kunde rubriceras som annonser eller textreklam. 1966 års utredning föreslog dock inte införandet av en dylik komponent i taxesystemet.

Även inom 1974 års tidningstaxeutredning har frågan om införandet av en bärkraftskomponent varit föremål för diskussion. En bärkraftskomponent skulle dock enligt utredningens bedömning inte ge några styreflekter av den typ som utredningen funnit vara väsentliga för att uppnå syftet med taxesystemet. Eftersom komponenten dessutom skulle vara svåradministrerad, anser utredningen att taxesystemet i postverkets tidningsrörelse ej bör differentieras med avseende på tidningarnas ekonomiska bärkraft.

Tidningarnas kategoritillhörighet

Teoretiskt skulle det vara möjligt att dela in samtliga av postverket befordrade tidningar i ett antal relativt homogena kategorier. De önskvärda styreffekter, som tidigare redovisats, skulle kunna uppnås genom differentiering av taxsystemet med avseende på tidningarnas kategoritillhörighet. Att praktiskt genomföra en sådan differentiering utan allvarliga invändningar från tidningsföretagen förefaller dock i stort sett vara ogörligt.

Dessutom gäller enligt utredningens direktiv att utredningen ej bör ta upp frågan i vad mån skilda karaktärer hos olika slag av tidningar motiverar olika behandling i taxehänseende. Utredningen har därför avstått från att gå närmare in på denna differentieringsgrund.

Samdistributionsrabatten

Det har tidigare konstaterats, delvis med stöd av 1972 års pressutrednings undersökningar, att samdistributionsrabatten har inverkat på postverkets konkurrenssituation och delvis påverkat postdistributionens effektivitet. I direktiven framhålls, att om den sakkunnige kommer till uppfattningen att samdistributionsrabatten påverkat postverkets konkurrenssituation, bör denne föreslå sådana åtgärder att en i detta avseende mera balanserad konkurrenssituation uppnås. Det tilläggs i direktiven att Kungl. Maj:t ansett, att postverket ej bör ges rätt att – utöver vad som redan nu gäller – förmedla samdistributionsrabatt.

Eftersom volymförlusterna i huvudsak uppkommit genom att tidningsföretagen börjat utnyttja en morgontidigare distributionsservice än postverkets och eftersom sådana höjningar av servicegraden kan anses vara samhällsekonomiskt önskvärda, får samdistributionsprojektet trots den inverkan det haft på postdistributionens effektivitet anses vara en positiv åtgärd. Tidningstaxeutredningen anser därför, att den – med hänsyn till postverkets situation – ej bör föreslå några ändringar i samdistributionsrabatten.

Postverket konkurrerar nämligen inte på samma marknad (tidig morgonutdelning) som samdistributionsföretagen – annat än genom sitt dotterbolag, Tidningstjänst AB. Postverkets allmänna konkurrenssituation kan inte förbättras genom att t. ex. rabatten avskaffas. Tidningarna skulle troligen inte återgå till postdistribution. De skulle av serviceskäl vara angelägna att behålla den tidigare morgonutdelningen.

Samdistributionsrabatten som utgår till lantbrevbäringssexemplar i postverket har haft en återhållande effekt på volymöverföringen. En sådan rabattgivning är därför välmotiverad. Ett borttagande av denna möjlighet skulle nämligen försämma postverkets situation.

Sammanfattningsvis kan sägas, att samdistributionsrabatten visserligen har förändrat postverkets konkurrenssituation, men att ett slopande av den inte skulle få några positiva effekter för postverket.

4 Utredningens förslag till taxesytem i postverkets tidningsrörelse

Inom utredningen har parterna enats om att föreslå följande taxesytem i postverkets tidningsrörelse att gälla i princip till dess att full särkostnads-täckning uppnåtts i rörelsen.

Det föreslagna taxesytemet kan sägas i sina huvuddrag vara baserat på principen "pris efter prestation". Det innehåller emellertid även marknadsmässiga inslag.

Huvudpunkterna i förslaget är följande:

1. Enhetsportoprincipen tillämpas, dvs. det förutsätts att inga separata avtal om avgifter och villkor för tidningsdistribution träffas mellan postverket och tidningsutgivare i andra fall än som hittills förekommit. De åtaganden som hittills reglerats i särskild ordning i avtal mellan postverket och tidningarna har i regel gällt arbetsuppgifter som legat utanför de normala åtaganden som gäller för utgivar- och kommissionärskorsband, t. ex. utdelning i särskilda turer, falsning av tidningar, inläggning av bilagor i tidningar e. d. (jfr 14 § i den nuvarande tidningskungörelsen). Postverket har transportplikt över hela landet mot de angivna avgifterna.

2. Komponenterna i avgiftssystemet är desamma som för närvarande, dvs. grundavgift, bokföringsavgift för oadresserade utgivarkorsband, försändelseavgift för kommissionärskorsband, exemplaravgift samt viktavgift.

3. Fördelningen av trycket på de olika komponenterna följer i huvudsak den fördelning som framräknats med utgångspunkt från principen "pris efter prestation". Exemplaravgiften utgör sålunda 66,8 %, viktavgiften 32,0 % samt övriga avgiftskomponenter 1,2 % av samtliga avgifter. Övergången till denna fördelning av trycket på avgiftskomponenterna skall ske successivt under perioden 1977–1979.

4. Zontaxa enligt hittillsvarande modell tillämpas för tidningar av alla slag med 2–7 nummer i veckan. För tidningar med mindre än 2 nummer i veckan tillämpas en enhetlig viktavgift. Denna motsvarar zontaxans viktavgift för det genomsnittliga medeltransportavståndet avseende hela volymen tidningar med mindre än 2 nummer i veckan.

5. Följande servicenivåer – som överensstämmer med de f. n. tillämpade – skall gälla vid tidningarnas postbehandling:

0–1 distribution	1 dygns distributionstid
0–2 distribution	2 dygns distributionstid

0-3 distribution 3 dygns distributionstid
(jfr publikationen "Postverkets tidningsdistribution I" 1974 s. 18).

Om annat ej överenskommes mellan postverket och tidningarnas utgivare, inplaceras de olika tidningarna i de olika servicenivåerna enligt följande:

0-1 distribution	Tidningar med 2-7 nr/vecka
0-2 distribution	Tidningar med mindre än 2 nr/vecka men minst 31 nr/år
0-3 distribution	Tidningar med 4-30 nr/år.

Tidning får fritt välja *lägre* servicenivå än som ovan angivits och tillämpa motsvarande lägre å-priser. Tidning, som önskar välja *högre* servicenivå än som ovan angivits, får göra detta efter anmälan till postverket i god tid före övergången.

Skulle övergången till högre servicenivå i visst fall föranleda stora organisatoriska svårigheter eller leda till avsevärt ökade kostnader för postverket, bör frågan tas upp till diskussion i Samarbetsnämnden mellan postverket och tidningarna.

Exemplaravgiften differentieras med hänsyn till de olika servicenivåerna i huvudsak enligt de framräknade kostnadsskillnaderna mellan dessa nivåer. På 1975 års taxenivå är skillnaden i exemplaravgift 3 öre mellan 0-1 och 0-2 distribution samt 2 öre mellan 0-2 och 0-3 distribution.

6. Oadresserade utgivarkorsband får i princip användas av tidningar med 2-7 nummer i veckan. På 1975 års taxenivå är avgiftstillägget för oadresserade utgivarkorsband 3 öre per tidningsexemplar.

7. Exemplaravgiften i taxesystemet differentieras med avseende på storleken av den postbefordrade volymen tidningsexemplar per år. Dessa skillnader i fråga om exemplaravgiften avser endast adresserade utgivarkorsband. På 1975 års taxenivå tillämpas följande exemplaravgifter i detta hänseende:

- Den normala exemplaravgiften för adresserade utgivarkorsband är 25,8 öre för 0-1 distribution, 22,8 öre för 0-2 distribution samt 20,8 öre för 0-3 distribution.
- För tidningar med mer än 3 milj. men högst 10 milj. adresserade tidningsexemplar per kalenderår restitueras efter årets utgång 3,0 öre per exemplar.
- För tidningar med mer än 10 milj. adresserade tidningsexemplar per kalenderår restitueras efter årets utgång 4,0 öre per exemplar.

Tidning med högst 3 milj. exemplar per kalenderår erlägger en total exemplaravgift per år som högst motsvarar den totala exemplaravgiften per år efter restitution för en tidning med 3 000 001 postbefordrade tidningsexemplar per år.

Tidning med högst 10 milj. exemplar per kalenderår erlägger en total exemplaravgift per år som högst motsvarar den totala exemplaravgiften per år efter restitution för en tidning med 10 000 001 postbefordrade tidningsexemplar per år.

Där det står klart att tidning faller inom visst volymintervall, kan

överenskommelse träffas att den reducerade exemplaravgiften skall erläggas vid försändelsens inlämning.

8. Taxesystemet differentieras med avseende på tidningarnas kundförhållande till postverket enligt följande regler:

Från och med avtalsåret 1977 framräknas för varje år två olika nivåer för avgifterna i postverkets tidningsrörelse, nämligen

- ett taxesystem, *A-taxan*, som ligger på en nivå som motsvarar full särskostnadstäckning i tidningsrörelsen enligt postverkets rullande kostnadsberäkningar
- ett taxesystem, *B-taxan*, som ligger på en nivå som motsvarar den för året överenskomna avgiftsnivån i tidningsrörelsen enligt punkt 9 nedan.

Dessa bägge taxesystem tillämpas på följande sätt:

Tidningsutgivare, som vid anmälan till postverkets inländska tidningstaxa hösten 1976 förbinder sig att under perioden 1977–1978 hålla en postbefordrad upplaga enligt nedan, får tillämpa *B-taxan* under nämnda period.

Tidning med minst 2 nummer i veckan:

En upplaga motsvarande minst 97 % av tidningens postbefordrade upplaga vid förhandlingstillfället 1976 till de mottagare inom landet som får sin post med lantbrevbäring skall distribueras genom postverket.

Tidning med mindre än 2 nummer i veckan:

En upplaga motsvarande minst 97 % av tidningens postbefordrade upplaga vid förhandlingstillfället 1976 till de mottagare inom landet som ej är återförsäljare eller ombud för tidningen skall distribueras genom postverket.

För tidning med 1 nummer i veckan av dagspresskaraktär, som med tätortsupplaga deltar i rabattberättigad samdistribution, gäller i detta avseende samma villkor som för tidning med minst 2 nummer i veckan.

Förbindelse att utnyttja postverket på detta sätt kan därefter fr. o. m. hösten 1977 förlängas av tidningsutgivare för ett år i taget så att den för varje anmälan till den inländska tidningstaxan omfattar två år (rullande tvåårsavtal). Vid förlängning skall förbindelsen omfatta minst 97 % av den postbefordrade upplagan vid förhandlingstillfället året före avtalsåret.

Tidningsutgivare som inte önskar teckna volymförbindelse på detta sätt får tillämpa *A-taxan* för sin tidningsdistribution via postverket.

Tidningsutgivare som före det rullande tvåårsavtalets utgång bryter mot en tecknad volymförbindelse förlorar omedelbart rätten att sända tidningen som utgivar- och kommissionärskorsband.

Tidningsutgivare som ej önskar förlänga ett ingånget tvåårsavtal har rätt att tillämpa *B-taxan* intill tvåårsavtalets utgång. Därefter tillämpas *A-taxan*.

De angivna andelarna av tidningens postbefordrade upplaga får underskridas på grund av periodicitetsändring eller av andra skäl än övergång till annan distributör än postverket utan att detta medför tillämpning av

A-taxan. Som övergång till annan distributör än postverket räknas ej det fall, att tidning övergår till interndistribution i det utgivande företags egna lokaler, utförd av företags egen personal.

9. I fråga om inhämtningen av den bristande särkostnadstäckningen skall följande gälla:

Avgiftsnivån för ett visst avtalsår förutsätts som hittills bestämmas vid de årliga förhandlingarna mellan postverket och tidningarnas organisationer. Som utgångspunkt för inhämtningen av den bristande särkostnadstäckningen tas den konstaterade täckningsgraden år 1974, 69,4 %. (Konstaterad täckningsgrad = verkliga taxeintäkter dividerade med "sanna" särkostnader).

Vid 1976 års förhandlingar avseende 1977 års taxa skall avgiftsnivån fastställas så att den beräknade täckningsgraden år 1977 blir 2 procentenheter större än den konstaterade täckningsgraden år 1974. Avgiftsnivån år 1977 skall alltså bestämmas så att de beräknade intäkterna utgör 71,4 % av de beräknade särkostnaderna detta år. Med beräknade särkostnader avses summan av särkostnadsnivån vid förhandlingstillfället och särkostnadsökningen mellan föregående och innevarande förhandlingstillfälle.

Fr. o. m. förhandlingstillfället år 1977 skall de beräknade intäkterna för kommande avtalsår varje år fastställas så att de utgör 2 procentenheter större andel av de beräknade särkostnaderna än de på samma sätt beräknade intäkterna för innevarande avtalsår. De beräknade intäkterna för avtalsåren 1978, 1979, 1980 osv. skall enligt denna regel vara:

för år 1978:	73,4 % av de beräknade särkostnaderna
för år 1979:	75,4 % av de beräknade särkostnaderna
för år 1980:	77,4 % av de beräknade särkostnaderna

osv.

Inhämtningen pågår på detta sätt till dess den beräknade täckningsgraden blir 100 %.

De årliga avgiftshöjningarna skall dock varje år vara tillräckligt stora för att ge postverket kompensation för de särkostnadsökningar som inträffat sedan föregående förhandlingstillfälle. Denna senare regel innebär att de beräknade intäkterna vissa år – enligt exemplet i bilaga 4 under de första åren systemet tillämpas – kan komma att utgöra en större andel av de beräknade särkostnaderna än om enbart den ovannämnda 2 %-regeln tillämpades.

Som också framgår av exemplet i bilaga 4 kommer full särkostnadstäckning i princip att uppnås år 1992 om ovannämnda regler tillämpas.

10. Uppräkningen av det föreslagna taxesystemet till full kostnadstäckning skall i princip ske genom jämna procentuella påslag på taxekomponenternas à-priser (jfr dock punkt 3 ovan). Om parterna så överenskommer kan dock uppräkningsen göras även på annat sätt.

11. Utredningens förslag till avgiftssystem i postverkets tidningsrörelse får med utgångspunkt från de ovan angivna huvudpunkterna den utformning, uttryckt i 1975 års intäktsnivå, som framgår av tabellerna 4.1–4.3.

tabellerna 4.4 och 4.5. B-taxan förutsättes vara tillämplig för hela volymen.

Tabell 4.1 Utredningens förslag till taxesystem. Taxekomponenter och å-priser

Taxekomponent	å-priser (kr)		
	Tidning med 2-7 nr/vecka	Tidning med 31-52 nr/år	Tidning med 4-30 nr/år
Grundavgift	900	450	450
Bokföringsavgift för oadresserade utgivar- korsband	1,50	—	—
Försändelseavgift för kommissionärskorsband	0,50	0,50	0,50
Viktavgift	0,701-1,252 zontaxa, medel- värde 0,817	1,049	1,049
Tilläggsavgift per oadresserat exemplar 2-7 nr/vecka	0,03	—	—
Exemplaravgift för adresserade exemplar			
1-3 000 000 ex/år	0,258	0,228	0,208
3 000 001-10 000 000 ex/år	0,228	0,198	0,178
Mer än 10 000 000 ex/år	0,218	0,188	0,168

Tabell 4.2 Utredningens förslag till taxesystem. Zontaxa

Transport- avstånd, km	Viktavgift, öre	Transport- avstånd, km	Viktavgift, öre
0- 25	70,1	276-300	102,0
26- 50	73,0	301-325 ^b	104,9
51- 75	75,9	326-350	107,8
76-100	78,8	351-375	110,7
101-125 ^a	81,7	376-400	113,6
126-150	84,6	401-425	116,5
151-175	87,5	426-450	119,4
176-200	90,4	451-475	122,3
201-225	93,3	476-	125,2
226-250	96,2		
251-275	99,1		

^a Genomsnittligt medeltransportavstånd för tidningar med 2-7 nr/vecka.

^b Tillämpat medeltransportavstånd och tillämpad avgift för tidningar med mindre än 2 nr/vecka.

Tabell 4.3 Utredningens förslag till taxestystem. Beräknade volymer och intäkter

Taxekomponent	Tidningar med 2-7 nr/vecka			Tidningar med 31-52 nr/år			Tidningar med 4-30 nr/år		
	antal, st, kg	å-pris, kr	intäkt, kr	antal, st, kg	å-pris, kr	intäkt, kr	antal, st, kg	å-pris, kr	intäkt, kr
Grundavgift	200	900	180 000	200	450	90 000	1 600	450	720 000
Bokf. avgift	600 000	1,50	900 000	—	—	—	—	—	—
Försändelseavg. kxb	500 000	0,50	250 000	400 000	0,50	200 000	100 000	0,50	50 000
Viktavgift	27 400 000	0,817	22 385 800	25 800 000	1,049	27 064 200	14 300 000	1,049	15 000 700
Exemplaravgift, adresserade ex.									
1-3 000 000 ex/år	205 000 000	0,258	52 890 000	42 000 000	0,228	9 576 000	131 000 000	0,208	27 248 000
3 000 001-10 000 000 ex/år	—	0,228	—	92 000 000	0,198	18 216 000	10 000 000	0,178	1 780 000
Mer än 10 000 000 ex/år	—	0,218	—	89 000 000	0,188	16 732 000	16 000 000	0,168	2 688 000
Oadressering	170 000 000	0,030	5 100 000	—	—	—	—	—	—
0-1 behandling	—	—	—	15 000 000	0,030	450 000	—	—	—
Summa exemplar	205 000 000			223 000 000			157 000 000		
Summa kg	27 400 000			25 800 000			14 300 000		
Summa kr			81 705 800			72 328 200			47 486 700
Medelavgift per exemplar		0,399			0,324			0,302	

Totala antalet exemplar: 585 000 000 ex/år

Total vikt: 67 500 000 kg/år

Total intäkt: 201 520 700 kr/år

Total medelavgift: 0,344 kr/ex

Tabell 4.4 Utredningens förslag till taxesystem. Avgiftsjämförelser med nuvarande taxesystem, oadresserade utgivarkorsband med 2-7 nummer/vecka

Periodicitet	Be- teck- ning	Avst. km	Års- vikt kg	Gällande avgift för helår 1975 (rabatt- taxa)	Ny avgift				Avgifts- ökning	
					Bokf. avg. 150 öre/kort Ex. avg. 28,8 öre/ex. Viktavg. 70,1-125,2 öre/ex.	Bokf. avg.	Ex. avg.	Vikt- avg.	Summa	kr
7 nr/vecka (356 nr/år)	A	60	35	116,63	1,50	102,53	26,57	130,60	13,97	12,0
	B	100	40	122,50	1,50	102,53	31,52	135,55	13,05	10,7
	C	200	50	136,85	1,50	102,53	45,20	149,23	12,38	9,0
	D	400	60	157,60	1,50	102,53	68,16	172,19	14,59	9,3
	E	350	70	167,55	1,50	102,53	75,46	179,49	11,94	7,1
	F	425	80	184,70	1,50	102,53	93,20	197,23	12,53	6,8
	G	400	90	195,85	1,50	102,53	102,24	206,27	10,42	5,3
	H	400	100	208,60	1,50	102,53	113,60	217,63	9,03	4,3
6 nr/vecka (304 nr/år)	I	50	15	84,33	1,50	87,55	10,95	100,00	15,67	18,6
	J	75	20	89,70	1,50	87,55	15,18	104,23	14,53	16,2
	K	100	25	95,28	1,50	87,55	19,70	108,75	13,47	14,1
	L	200	30	102,85	1,50	87,55	27,12	116,17	13,32	13,0
	M	100	35	105,63	1,50	87,55	27,58	116,63	11,00	10,4
	N	150	40	112,40	1,50	87,55	33,84	122,89	10,49	9,3
5 nr/vecka (254 nr/år)	O	100	20	78,85	1,50	73,15	15,76	90,41	11,56	14,7
	P	100	25	84,03	1,50	73,15	19,70	94,35	10,32	12,3
4 nr/vecka (202 nr/år)	Q	75	10	56,60	1,50	58,18	7,59	67,27	10,67	18,9
	R	100	15	61,98	1,50	58,18	11,82	71,50	9,52	15,4
3 nr/vecka (152 nr/år)	S	75	20	66,75	1,50	58,18	15,18	74,86	8,11	12,1
	T	75	9	44,34	1,50	43,78	6,83	52,11	7,77	17,5
	U	100	11	46,59	1,50	43,78	8,67	53,95	7,36	15,8
	V	75	13	48,40	1,50	43,78	9,87	55,15	6,75	13,9
	X	100	15	50,73	1,50	43,78	11,82	57,10	6,37	12,6
2 nr/vecka (104 nr/år)	Y	50	5	29,38	1,50	29,95	3,65	35,10	5,72	19,5
	Z	75	6	30,49	1,50	29,95	4,55	36,00	5,51	18,1

Tabell 4.5 Utredningens förslag till taxesystem. Avgiftsjämförelser med nuvarande taxesystem, adresserade utgivarkorsband med mindre än 2 nummer/vecka

Periodicitet	Be- teck- ning	Avst. km	Års- vikt kg	Gällande avgift för helår 1975 (rabatt- taxa)	Ny avgift				Avgifts- ändring	
					Ex.avg. 22,8–16,8 öre/ex Viktavg. 104,9 öre/kg				kr	%
					Bokf. avg.	Ex. avg.	Vikt- avg.	Summa		
<i>1–3 000 000 ex/år</i>										
1 nr/vecka (52 nr/år)	Å	325	3	13,85	–	11,86	3,15	15,01	1,16	8,4
	Ä	325	5	16,28	–	11,86	5,25	17,11	0,83	5,1
	Ö	325	7	18,71	–	11,86	7,34	19,20	0,49	2,6
	AA	325	9	21,14	–	11,86	9,44	21,30	0,16	0,8
	AB	325	11	23,57	–	11,86	11,54	23,40	–0,17	– 0,7
1 nr/månad (12 nr/år)	AC	325	1	3,58	–	2,50	1,05	3,55	–0,03	– 0,8
	AD	325	2	4,79	–	2,50	2,10	4,60	–0,19	– 4,0
<i>3 000 001–10 000 000 ex/år</i>										
1 nr/vecka (52 nr/år)	Å	325	3	13,85	–	10,30	3,15	13,45	–0,40	– 2,9
	Ä	325	5	16,28	–	10,30	5,25	15,55	–0,73	– 4,5
	Ö	325	7	18,71	–	10,30	7,34	17,64	–1,07	– 5,7
	AA	325	9	21,14	–	10,30	9,44	19,74	–1,40	– 6,6
	AB	325	11	23,57	–	10,30	11,54	21,84	–1,73	– 7,3
1 nr/månad (12 nr/år)	AC	325	1	3,58	–	2,14	1,05	3,19	–0,39	–10,9
	AD	325	2	4,79	–	2,14	2,10	4,24	–0,55	–11,5
<i>Mer än 10 000 000 ex/år</i>										
1 nr/vecka (52 nr/år)	Å	325	3	13,85	–	9,78	3,15	12,93	–0,92	– 6,6
	Ä	325	5	16,28	–	9,78	5,25	15,03	–1,25	– 7,7
	Ö	325	7	18,71	–	9,78	7,34	17,12	–1,59	– 8,5
	AA	325	9	21,14	–	9,78	9,44	19,22	–1,92	– 9,1
	AB	325	11	23,57	–	9,78	11,54	21,32	–2,25	– 9,5
1 nr/månad (12 nr/år)	AC	325	1	3,58	–	2,02	1,05	3,07	–0,51	–14,2
	AD	325	2	4,79	–	2,02	2,10	4,12	–0,67	–14,0

Bilaga 1 Tidningar rangordnade efter antalet postbefordrade exemplar 1973

Tidning	Antal ex per år
1 ICA-Kuriren	37 017 000
2 Land	19 378 000
3 Vi Bilägare	16 765 000
4 Vi	16 708 000
5 Metallarbetaren	16 257 000
6 Dagens Nyheter	13 720 000
7 Göteborgs-Posten	10 386 000
8 Svenska Dagbladet	10 012 000
9 Nya Wermlands-Tidningen	8 349 000
10 Året Runt	8 273 000
11 Statsanställd	7 214 000
12 Vår Bostad	7 157 000
13 Byggnadsindustrin	7 061 000
14 Walt Disney's Kalle Anka & Co	6 932 000
15 Kommunalarbetaren	6 724 000
16 Dagen	6 714 000
17 Husmodern	6 165 000
18 Byggnadsarbetaren	5 903 000
19 Hemmets Journal	5 754 000
20 Röster i Radio-TV	5 661 000
21 Östgöta Correspondenten	4 816 000
22 Borås Tidning	4 594 000
23 Motor	4 451 000
24 Västerbottens-Kuriren	4 301 000
25 Smålandsposten	4 255 000
26 Allers	4 013 000
27 Hemmets Veckotidning	3 816 000
28 Bohusläningen	3 737 000
29 Nerikes Allehanda	3 604 000
30 Damernas Värld	3 583 000
31 SIA Skogsindustriarbetaren	3 568 000
32 Skaraborgs Läns Tidning	3 559 000
33 Svensk Damtidning	3 532 000
34 Falu-Kuriren	3 406 000
35 Östersunds-Posten	3 283 000
36 Barometern	3 178 000
37 Norrländska Socialdemokraten	3 138 000
38 Arbetet	3 087 000
Transport	290 071 000

Anm. De för de olika tidningarna angivna antalsuppgifterna har framräknats genom ett stickprovsförfarande. Smärre skillnader kan därför förekomma mellan de angivna uppgifterna och de under år 1973 faktiskt befordrade volymerna.

Tidning	Antal ex per år
39 Femina	3 087 000
40 Kvällsstunden	3 087 000
41 Det Bästa	3 083 000
42 Hallands Nyheter	3 019 000
43 Hemmets Vän	3 018 000
44 Motorföraren	2 957 000
45 Norrköpings Tidningar	2 819 000
46 Norra Västerbotten	2 792 000
47 Lärartidningen	2 708 000
48 Ny Teknik	2 686 000
49 Saxons Veckotidning	2 681 000
50 Sundsvalls Tidning	2 526 000
51 Upsala Nya Tidning	2 494 000
52 Norrtelje Tidning	2 472 000
53 Nya Norrland	2 383 000
54 Värmlands Folkblad	2 378 000
55 Min Värld	2 227 000
56 Aktuellt i politiken	2 210 000
57 Skaraborgs Läns Annonsblad	2 167 000
58 Vårt röda kort	2 123 000
59 Örnköldsviks Allehanda	2 118 000
60 Vår Kyrka	2 079 000
61 Allt om Mat	2 026 000
62 Värnamo Nyheter	2 015 000
63 Jönköpings-Posten	1 968 000
64 Veckojournalen	1 951 000
65 Arbetsledaren	1 890 000
66 NST Engelholms Tidning	1 884 000
67 Dala-Demokraten	1 882 000
68 Västerbottens Folkblad	1 827 000
69 Statstjänstemannen	1 808 000
70 Vestmanlands Läns Tidning	1 805 000
71 Fabriksarbetaren	1 800 000
72 Annonsblad till Tidskrift för Landtmän	1 774 000
73 Vecko-Revyn	1 770 000
74 Norrbottens-Kuriren	1 724 000
75 Blekinge Läns Tidning	1 694 000
76 Arbetsgivaren	1 692 000
77 Sydsvenska Dagbladet Snällposten	1 675 000
78 Mariestads-Tidningen	1 671 000
79 Svensk Politik	1 667 000
80 SIF Industritjänstemannen	1 643 000
81 Svensk Veckotidning	1 569 000
82 Västernorrlands Allehanda	1 563 000
83 Hem och Fritid	1 526 000
84 Kamratposten	1 517 000
85 Accent	1 499 000
86 Svenska Journalen	1 498 000
87 ICA-nyheter och debatt	1 497 000
88 TCO-Tidningen Tjänstemannarörelsen	1 486 000
89 Gefle Dagblad	1 478 000
90 Länstidningen Östersund	1 396 000
91 Bergslagsposten	1 367 000
92 Veckans Affärer	1 352 000
93 Aftonbladet	1 341 000
94 Handels-Nytt	1 339 000
95 Södermanlands Nyheter	1 321 000
96 Allt i hemmet	1 315 000
Transport	406 415 000

Tidning	Antal ex per år
97 Gotlands Allehanda	1 312 000
98 Norra Skåne	1 295 000
99 Fri Köpenskap	1 266 000
100 NLT Nya Läns-Tidningen Nya Lidköpings-Tidningen	1 261 000
101 Evangelii Häreld	1 249 000
102 Pliorofories	1 237 000
103 Alla Rätt	1 231 000
104 Skånska Dagbladet	1 229 000
105 Riksgäldskontorets Officiella Dragningslista	1 224 000
106 Ystads Allehanda	1 223 000
107 Utsikt	1 210 000
108 Hennes	1 194 000
109 Sunt Förnuft	1 178 000
110 SACO-tidningen	1 170 000
111 Ljungbytidningen-Älmhults Tidning Smälänningen	1 134 000
112 Hudiksvalls-Tidningen	1 106 000
113 Västerviks-Tidningen	1 105 000
114 SJ-Nytt	1 100 000
115 Norrort	1 095 000
116 Hallandsposten	1 083 000
117 Arbetarbladet	1 083 000
118 Tidskrift för Sveriges Sjuk-Sköterskor	1 082 000
119 Oskarshamns-Tidningen	1 068 000
120 Mora Tidning	1 056 000
121 Byggnads-Tidningen	1 044 000
122 Västerort	1 041 000
123 Nya Kristinehamns-Posten	1 016 000
124 Smälands Dagblad	1 006 000
125 Läkartidningen	1 004 000
126 Vetlanda-Posten	998 000
127 I.M.	972 000
128 Eskilstuna-Kuriren	971 000
129 Beklädnadsfolket	965 000
130 Kronobergaren	964 000
131 Gotlänningen	956 000
132 Kommunaltjänstemannen	956 000
133 Arvika Nyheter	941 000
134 Dagbladet Nya Samhället Sundsvall	930 000
135 Skolvärlden	920 000
136 Köpmanen	908 000
137 Söderhamns-Hälsinge-Kuriren	902 000
138 Råd och Rön	900 000
139 Post- och Inrikes Tidningar	893 000
140 Smälands-Tidningen	891 000
141 Lutherhjälpen	887 000
142 Elfsborgs Läns Annonsblad	863 000
143 Kristianstadsbladet Södra Sveriges Tidningar	853 000
144 Mål och Medel	853 000
145 Falköpings Tidning	851 000
146 Växjöbladet	824 000
147 Östra Smäländ	820 000
148 Teknikens Värld	810 000
149 Svenska Turistföreningens tidning Turist	802 000
150 Leveranstidningen Entreprenad	795 000
151 Ulricehamns Tidning	778 000
152 Sydöstra Sveriges Dagblad	774 000
153 Folket	771 000
Transport	464 465 000

Tidning	Antal ex per år
154 HTF-Tidningen	769 000
155 Facklärares	749 000
156 EFS-Budbäraren	749 000
157 Västgöta-Demokraten	747 000
158 Sala Allehanda	743 000
159 Ny Dag	743 000
160 Elfsborgs Läns Tidning	737 000
161 Se	732 000
162 Helsingborgs Dagblad	725 000
163 Norra Halland	716 000
164 Grafia	707 000
165 Medborgaren	707 000
166 Ölandsbladet	695 000
167 Kommunal tidskrift	693 000
168 Sundbybergs och Solna Tidning	691 000
169 Piteå-Tidningen	688 000
170 Fackföreningsrörelsen	681 000
171 Trollhättan	655 000
172 Expressen	653 000
173 Hänt i Veckan	646 000
174 Tranås Tidning	618 000
175 Svensk författningssamling	611 000
176 Örebro-Kuriren	610 000
177 Vakna	607 000
178 Norrskensflamman	601 000
179 Missionsbaneret	600 000
180 Barn i hem – skola – samhälle	596 000
181 Smålands Folkblad	588 000
182 Vimmerby Tidning	586 000
183 Gotlands Folkblad	569 000
184 Barnen och Vi	564 000
185 Välkommen	559 000
186 Transportarbetaren	544 000
187 Värnamo-Tidningen	526 000
188 Svensk Idrott	522 000
189 Folkbladet Östgöten	521 000
190 Bärgslagsbladet	520 000
191 Svensk Jakt	510 000
192 Svenska Posten Familjens Veckopost	491 000
193 Vecko-Posten	485 000
194 Bätnytt	478 000
195 Dalabygden	478 000
196 Förbundskontakt	477 000
197 Invandartidningen på lätt svenska	470 000
198 Vaktornet	468 000
199 Borlänge Tidning	466 000
200 Karlskoga Tidning	462 000
201 Korp	462 000
202 Husdjur-Svensk Husdjursskötsel-Ladugården	460 000
203 Teknisk Tidskrift	455 000
204 Vi Föräldrar	452 000
205 Stridsropet	451 000
206 Viola-Trädgårdsvärlden	450 000
207 Bengtsfors-Tidningen Dalslänningen	443 000
208 Lektyr	443 000
209 Arbetsmiljö	436 000
210 Verket och Vi	436 000
211 Lantmannen Svenskt Land	431 000
Transport	498 137 000

Tidning	Antal ex per år
212 Budkavle till Sveriges kvinnor	428 000
213 Värmlandsbygden	419 000
214 Vi och vår landsbygd	419 000
215 Hälsinglands Tidning	416 000
216 Folket i Bild kulturfront	413 000
217 Gaudeamus	413 000
218 Jaktmarker och Fiskevatten	412 000
219 Skaraborgsbygden	411 000
220 Ung Center	411 000
221 Allas Veckotidning	410 000
222 Fryksdals-Bygden	410 000
223 Säffle-Tidningen Västra Värmland	409 000
224 Lantbruksnytt	409 000
225 Göteborgs Handels- och Sjöfartstidning	406 000
226 Modern Elektronik	403 000
227 Strömstads Tidning	403 000
228 Västmanlands Nyheter	399 000
229 Haparandabladet	396 000
230 Jaktjournalen	392 000
231 Läns-Posten	386 000
232 Strandgården	386 000
233 Samhällsgemenskap	385 000
234 Lidingö Tidning	379 000
235 Läns-tidningen Stockholms Läns Södertälje Tidning	379 000
236 Enköpings-Posten	379 000
237 Scout	378 000
238 Fastighetsfolket	376 000
239 Södra Dalarnes Tidning	375 000
240 Västerbygden	371 000
241 Frihet	364 000
242 Pensionären	361 000
243 Trelleborgs Allehanda	351 000
244 Mekanik-Information	350 000
245 Hundsport	349 000
246 Karlshamns Allehanda	347 000
247 Trons Segrar	345 000
248 Hantverk och Industri	343 000
249 Strengnäs Tidning	343 000
250 Svenskt Fiske	339 000
251 Oskarshamns Nyheterna	335 000
252 Vår Tidning	334 000
253 Träningsstipset med Solvalla-guiden	332 000
254 Lottanytt	332 000
255 Vår Näring	331 000
256 Arbetaren	331 000
257 Svensk Handikapptidskrift	330 000
258 Västmanlands Folkblad	324 000
259 Departementsnytt	322 000
260 Riksdagstryck	319 000
261 Västerviks-Demokraten	318 000
262 Trosvitnet	318 000
263 Bankvärlden	312 000
264 Idrottsbladet	311 000
265 Utflykt	310 000
266 Kyrka och Folk	308 000
267 Med	307 000
268 Triumf	304 000
269 Svensk Sjöfarts Tidning	301 000
Transport	519 281 000

Tidning	Antal ex per år
270 Svensk Hotell-Revvy	300 000
271 Elektrikern	300 000
272 Företagaren	297 000
273 Sörmlandsbygden	297 000
274 Huddinge-posten	297 000
275 Sjuhäradsbygdens Tidning	295 000
276 Avesta Tidning	294 000
277 Arboga Tidning	292 000
278 Nynäshamns-Posten	292 000
279 Ljusnan	292 000
280 De sjukas vän	292 000
281 Fakta och Synpunkter	286 000
282 Stiftskrönikan	285 000
283 Länstidningen Östergötland	284 000
284 Lundagård	283 000
285 Kvällsposten	282 000
286 Smålands Allehanda	282 000
287 Kungälv-Posten	278 000
288 Barnbrevet	277 000
289 Trav- och Galoppronden	273 000
290 Brevet från Stadsmissionen	273 000
291 HSB-Nytt	273 000
292 Elektroniknyheterna	272 000
293 Vips - Vi på Saab-Scania	271 000
294 Kontakten	270 000
295 Nyheter från Sovjetunionen	269 000
296 I Alla Väder	267 000
297 Oss emellan	265 000
298 Sparbankerna	265 000
299 Eesti Päevaleht	260 000
300 Härjedalen	259 000
301 Buster	259 000
302 Ung Värld	258 000
303 Svensk Fastighetstidning	257 000
304 Hem och Samhälle	256 000
305 Nacka-Saltsjöbadens Tidning	254 000
306 Stockholms Byggarbetare	253 000
307 Mölndals-Posten	251 000
308 Laholms Tidning	250 000
309 S C A-tidningen	247 000
310 Mälarnas Facktidning	247 000
311 Arbetartidningen	246 000
312 G T	244 000
313 Filipstads Tidning	243 000
314 Skaraborgs-Tidningen Skövde Nyheter	241 000
315 Ljusdals-Posten	240 000
316 Provinstidningen Dalsland	238 000
317 Fagersta-Posten	237 000
318 Svensk Odd Fellow-Tidning	235 000
319 Social Försäkring	233 000
320 NST Edition Landskrona Posten	232 000
321 Svensk Frötidning	229 000
322 JUS-Tidskrift för Jurist- och Samhällsvetareförbundet	228 000
323 Moderna Transporter	228 000
324 Sveriges Natur	225 000
325 Praktiskt butikarbete	225 000
326 Östgöta-Bygden	225 000
Transport	534 284 000

Tidning	Antal ex per år
327 Tandläkartidningen	224 000
328 Kalmar Läns Tidning	216 000
329 Svensk Golf	216 000
330 Kompressen	215 000
331 Smålandsbygdens Tidning	215 000
332 Våra Bröder	214 000
333 Foto och Filmteknik	209 000
334 Nord-Sverige	207 000
335 Skattenytt	207 000
336 Götheborgske Spionen	207 000
337 Lastbilen	204 000
338 Svensk Polis	203 000
339 Fönstret	201 000
340 Bowlaren	194 000
341 Lediga Platser	192 000
342 Anders' Travtips till Solvalla	191 000
343 Katrineholms-Kuriren	187 000
344 STT Svensk Trafiktidning	185 000
345 Fantomen	184 000
346 Östgöta-Bladet	184 000
347 På Kryss	181 000
348 Jakt och Jägare	181 000
349 Bergslaget	180 000
350 Göteborgs Veckotidning	179 000
351 Vi Tippa	178 000
352 Hjo Tidning	178 000
353 Tranås-Posten	177 000
354 Brandförsvaret	176 000
355 Lysekilsposten	175 000
356 Essem-Aktuellt	175 000
357 Kyrkvägen	174 000
358 Auris	172 000
359 Familjevänner	170 000
360 Våkn opp!	169 000
361 Civilt försvar	168 000
362 Vår industri	166 000
363 Skogsägaren	166 000
364 Diabetes	165 000
365 Affärsvärlden	162 000
366 Polistidningen	162 000
367 Lantarbetaren	161 000
368 Ludvika Tidning	160 000
369 Vi Aseater	158 000
370 Den Svenska Marknaden	157 000
371 Förskolan	157 000
372 Gripen	154 000
373 Västgöta-Bladet	153 000
374 Försvarstjänstemannen	153 000
375 Tro och gärning	152 000
376 Din Nästa	150 000
377 Tidskrift för hälsa	150 000
378 Vaktårnet	150 000
379 Församlings- och pastoratsförvaltning	150 000
380 Försäkringsanställd	149 000
381 Vår Näring	148 000
382 Sågrebyn	148 000
383 Synpunkt	148 000
384 Kyrkobröderna	147 000
Transport	544 538 000

Tidning	Antal ex per år
385 Era	147 000
386 Västerort med Mälardöarnas Nyheter	146 000
387 Väg- och vattenbyggaren	145 000
388 Företagsekonomi	145 000
389 CF-tidskriften	141 000
390 FBU Befäl	141 000
391 Brukshunden	141 000
392 Svensk Kyrkotidning	141 000
393 Svensk Kyrkomusik	141 000
394 Sölvesborgs-Tidningen	140 000
395 Konvertern	140 000
396 Karlstads-Tidningen	139 000
397 Blekinge-Posten	139 000
398 Kyrka och Hem	138 000
399 Vigör	137 000
400 Kinda-Posten	137 000
401 Gävle-Dalabygden	137 000
402 Starlet	136 000
403 Radio & Television	136 000
404 Bitidningen	135 000
405 Blå Bandet	134 000
406 Traktor Journalen	133 000
407 Marxist-Leninist-Proletären	132 000
408 Nordisk Medicin NM	132 000
409 Farmaceutisk Revy	132 000
410 Mitt Stockholm	131 000
411 Socialt Forum	129 000
412 Livs	129 000
413 Nationsbladet Norrlands Varjehanda	128 000
414 Karlskogs-Kuriren	127 000
415 91-an	127 000
416 Svensk Pastoraltidsk	127 000
417 Försäkringsvärlden	125 000
418 Plutonofficerstidningen	124 000
419 FUB-Kontakt	123 000
420 Ekonomen	123 000
421 Statspensionären	122 000
422 Motala Tidning	122 000
423 Pingis	121 000
424 Landstingens Tidskrift	121 000
425 Byggnadsupplysningar	121 000
426 Reuma	121 000
427 Nordisk Kontakt	118 000
428 Partidistriktet	117 000
429 Gränges-Kontakten	116 000
430 Villaägaren	116 000
431 The Lion	116 000
432 Habit/Herr & Dammodebranschen	114 000
433 Kooperatören	114 000
434 Miljö och Framtid	114 000
435 Innerringen	113 000
436 900 006 Riksföreningen för Trafik- och Polioskadade	113 000
437 Gruvarbetaren	112 000
438 Ledarbladet Samspel	112 000
439 Östra Sverige	110 000
440 Pedagogiska meddelanden från Skolöverstyrelsen	110 000
441 Sandvikens Tidning	109 000
Transport	551 828 000

Tidning	Antal ex per år
442 Samband	108 000
443 Svenska Västkustfiskaren	108 000
444 Aktuell Information	107 000
445 Musikern	107 000
446 Socionomen	107 000
447 Bibeljournalen	107 000
448 Svensk Bokhandel	107 000
449 Lilla Edets-Posten	107 000
450 Svensk Motor Tidning	106 000
451 NLL-Tidningen	105 000
452 Lerums Tidning	105 000
453 Apostrofen	105 000
454 Korrespondens	103 000
455 SFT, Svensk Filatelistisk Tidskrift	103 000
456 Hembygden	102 000
457 Ergo	102 000
458 NST Ed. Eslövs Tidning	102 000
459 Svenskt Skytte	101 000
460 Spårväg och Buss	100 000
461 Kompaniofficeren	100 000
462 Transport-Nytt	99 000
463 LRF-Information	98 000
464 HemsLöjden	98 000
465 Flygrevyn	97 000
466 Södernyhetera	97 000
467 Säters Tidning	96 000
468 Socionomförbundets Tidskrift DSI-nytt	96 000
469 Göteborgs Stifts Tidning	95 000
470 Vår Stad	95 000
471 4H-Journalen	94 000
472 Journalisten	94 000
473 Biblioteksbladet	93 000
474 Lands lokalsidor	91 000
475 Hästen	91 000
476 Storkök	91 000
477 Stadsmissionen	90 000
478 Apoteksteknikern	90 000
479 Södra Sveriges Tidningar Mellersta Skåne	90 000
480 Luftrenaren	90 000
481 Israels Vaktare	89 000
482 Grönköpings Veckoblad	89 000
483 Verkstadstidningen	89 000
484 Akvariet	89 000
485 Vevstaken	88 000
486 Hemvärnet	87 000
487 Argument för Frihet och Rätt	87 000
488 Luthersk Barntidning	87 000
489 Taxitrafiken	87 000
490 Teatern	86 000
491 Industriarbetaren	86 000
492 Kilometern	84 000
493 Min Bildtidning	84 000
494 Motorbranschen	84 000
495 Peo	83 000
496 Broderskap	83 000
497 Vår Skola	83 000
498 Med sjömän i hamn	83 000
499 Värmlandsberg	81 000
Transport	557 334 000

Tidning	Antal ex per år
500 Lundastiftet	81 000
501 Sörmlandstinget	81 000
502 Allergia	81 000
503 Officersförbundsbladet	80 000
504 Plastvärlden	80 000
505 NST Klippans Tidning	79 000
506 Nya Vaktaren	79 000
507 Handelsträff	79 000
508 Ung Väg	79 000
509 Limhamns-Tidningen	78 000
510 Karlstads Stiftsblad	78 000
511 Status	78 000
512 Förstamajblomman	77 000
513 Mitt Livs Novell	77 000
514 Säljaren	77 000
515 Norrländsk Tidskrift	76 000
516 Atlas Copco Nytt	75 000
517 Bygg-12:an	75 000
518 Nautisk Tidskrift	74 000
519 Alingsås Tidning	74 000
520 Koloniträdgården	73 000
521 Supermarket	73 000
522 Bouquet	73 000
523 NST Öresundsposten	72 000
524 Vår Bank	72 000
525 I Stadens tjänst Tidskrift för Göteborgs Stads tjänstemän	72 000
526 Underrättelser för Sjöfarande	72 000
527 Insikt MoDo	71 000
528 Transport Teknik	71 000
529 Vita Bandet	70 000
530 Ridsport	70 000
531 Handelskammartidningen	70 000
532 Kommunal Skoltidning	70 000
533 Jordbrukskasserörelsen	69 000
534 Kockum Information	69 000
535 Stenografen	69 000
536 Ansvar	68 000
537 Vårt Stift	67 000
538 Järnhandlaren	67 000
539 Plast Forum	67 000
540 Modern Kemi med Teknik och Miljö	67 000
541 Laboratoriet	67 000
542 Operation Sverige	67 000
543 Pressnytt	66 000
544 Hygien och Miljö	66 000
545 Boförs Aktuellt	64 000
546 AT Arkitekttidningen	64 000
547 Kyrkhelg	64 000
548 Nordisk Spedition	63 000
549 Vi Stockholmare	63 000
550 Landstingens Tidskrift Annons-Extra	63 000
551 Info	62 000
552 Nybro Tidning	62 000
553 SDR Kontakt	61 000
554 Hertha	61 000
555 Hjulet	61 000
556 Industriell Teknik Industritidningen Norden	60 000
Transport	561 378 000

Tidning	Antal ex per år
557 Svensk Skidsport	60 000
558 Transport- och Hanteringsekonomi	60 000
559 Bilkåristen	60 000
560 Impuls	60 000
561 Vägnytt	59 000
562 Textilbranschen	59 000
563 Danderyds Kyrkblad	59 000
564 JHF:s Tidning	58 000
565 Byggnadskonst	58 000
566 Ljusglimtar	58 000
567 Ekonomisk Revy	58 000
568 Lättbetong	58 000
569 Elinstallatören	58 000
570 PSO-aktuellt	58 000
571 Smältdegeln	58 000
572 Hemmahamn	57 000
573 Tändstiftet	57 000
574 Modern Datateknik	57 000
575 Psykolognytt	56 000
576 Skogsmannen	56 000
577 SSCO-OBS	56 000
578 Stereo-Hifi	56 000
579 Försäkrings-Tidningen	56 000
580 Moderat Debatt	56 000
581 Ärkestiftet	56 000
582 Dennis	55 000
583 Vietnambulletinen	55 000
584 F-tinget	55 000
585 Textutkast för Kyrkans Söndagsskolor	54 000
586 Aktuell Fotografi	54 000
587 Rätt Kurs	54 000
588 Pack	53 000
589 Skolledaren	53 000
590 Färskötsel	53 000
591 Betodlaren	53 000
592 Trädgårdsstadstidningen	53 000
593 Ekonomiska Meddelanden	53 000
594 Musikant	53 000
595 Elävinä Kivinä Levande Stenar	52 000
596 Landskaps-Posten	52 000
597 Folk och Samhälle	51 000
598 Mat för Millioner	51 000
599 Maskinbefälet	51 000
600 Folkets Hus	51 000
Summa	563 828 000

1	...
2	...
3	...
4	...
5	...
6	...
7	...
8	...
9	...
10	...
11	...
12	...
13	...
14	...
15	...
16	...
17	...
18	...
19	...
20	...
21	...
22	...
23	...
24	...
25	...
26	...
27	...
28	...
29	...
30	...
31	...
32	...
33	...
34	...
35	...
36	...
37	...
38	...
39	...
40	...
41	...
42	...
43	...
44	...
45	...
46	...
47	...
48	...
49	...
50	...
51	...
52	...
53	...
54	...
55	...
56	...
57	...
58	...
59	...
60	...
61	...
62	...
63	...
64	...
65	...
66	...
67	...
68	...
69	...
70	...
71	...
72	...
73	...
74	...
75	...
76	...
77	...
78	...
79	...
80	...
81	...
82	...
83	...
84	...
85	...
86	...
87	...
88	...
89	...
90	...
91	...
92	...
93	...
94	...
95	...
96	...
97	...
98	...
99	...
100	...

Bilaga 2 Avgifter i postverkets tidningsrörelse 1975

Avgiftsdelar	Adresserade utgivarkorsband	Oadresserade utgivarkorsband	Kommissionärs- korsband			
<i>Grundavgift per edition och år</i>						
a) för tidningar med minst 2 nr/vecka		Sexhundra kronor				
b) för tidningar med mindre än 2 nr/vecka		Trehundra kronor				
<i>Bokföringsavgift per utdelnings- eller in- dragningskort</i>	—	100 öre			—	
<i>Avgift per försändelse</i>	—	—			50 öre	
	Normal- taxa öre	Rabatt- taxa öre	Normal- taxa öre	Rabatt- taxa öre	Normal- taxa öre	Rabatt- taxa öre
<i>Avgift per exemplar</i>						
a) för tidningar med minst 2 nr/vecka	24,7	22,4	24,8	22,5	—	—
b) för tidningar med mindre än 2 nr/vecka	21,9	19,6	22,0	19,7	—	—
<i>Viktavgift per kg</i>						
a) för tidningar med minst 2 nr/vecka	110— 148	97,5— 135,5	110— 148	97,5— 135,5	110— 148	97,5— 135,5
b) för tidningar med mindre än 2 nr/vecka	134	121,5	134	121,5	134	121,5

Viktavgift för tidningar med 2–7 nr per vecka

Zon km	Viktavgift per kg		Zon km	Viktavgift per kg	
	Normal taxa öre	Rabattaxa öre		Normal taxa öre	Rabattaxa öre
0– 25	110	97,5	251–275	130	117,5
26– 50	112	99,5	276–300	132	119,5
51– 75	114	101,5	301–325	134	121,5
76–100	116	103,5	326–350	136	123,5
101–125	118	105,5	351–375	138	125,5
126–150	120	107,5	376–400	140	127,5
151–175	122	109,5	401–425	142	129,5
176–200	124	111,5	426–450	144	131,5
201–225	126	113,5	451–475	146	133,5
226–250	128	115,5	476–	148	135,5

Avgifter för tidningsbilagor

Vikt högst g	Trycksaksbilagor		Varubilagor
	Avgift inom Sverige samt till utlandet		Avgift inom Sverige samt till de nordiska länderna öre/st
	högst 100 000 exemplar	över 100 000 ex öre/st	
30	7 öre/st dock högst 5 000 kr	5	7
100	30 öre/st dock högst 23 000 kr	23	50
200	39 öre/st dock högst 30 000 kr	30	60

För trycksaksbilagor vägande över 200 g är avgiften 39 öre per bilaga jämte 7 öre för varje 100 g eller del därav varmed bilagens vikt överstiger 200 g.

Avgifter för postabonnerade tidningar till Danmark, Finland och Norge:

Avgift per exemplar = exemplaravgiften för oadresserade utgivarkorsband
 Viktavgift: 134 öre vid normaltaxa samt 121,5 öre vid rabattaxa
 Avgift för förmedling av expeditonsavgift vid adressändring: 10 öre

Bilaga 3 Postverkets kostnadsfördelningssystem och tidningsdistributionens ekonomi¹

Av Karl Erik Gustafsson

1 Uppdraget

På uppdrag av 1974 års tidningstaxeutredning har jag granskat principerna för postverkets kostnadsberäkningar och analyserat resultaten av dessa med hänsyn till tidningsdistributionen i postverket. Uppläggningsen av genomgången har styrts av diskussionspunkter i tidigare taxeutredningar samt i förhandlingarna mellan tidningarnas och postverkets representanter. Tidningarnas representanter har dessutom vid ett par tillfällen direkt framfört synpunkter på tidningstaxefrågan.

Underlaget för genomgången utgörs av information från postverket i form av

- a) offentliga redogörelser för kostnadsfördelningssystemet och postverkets kommentarer till detta i remissyttranden och andra skrivelser,
- b) en intern rapport om urvalsplanen, en skriftlig instruktion för fältstudier och särskilda sammanställningar av undersökningens resultat samt
- c) samtal med företrädare för postverkets kostnadskontrollavdelning.

Underlaget har varit tillfredsställande som grund för en bedömning av principerna för kostnadsberäkningen och tidningsdistributionens ekonomiska roll för postverket. Resultaten av granskningen och analysen redovisas i två huvudavsnitt. Det första behandlar postverkets kostnadsfördelningssystem och det andra tidningsdistributionens omfattning och ekonomi.

2 Postverkets kostnadsfördelningssystem

2.1 Grundplanen

Postverkets kostnadsfördelningssystem bygger på principer och metoder från en undersökning som genomfördes för år 1961. Undersökningen ingick i en internationell studie för metodutveckling inom kostnadsberäkningen vid postala organisationer. Den svenska kostnadsundersökningen genomfördes av en arbetsgrupp bestående av dels posttjänstemän med företagsekonomisk utbildning, dels företagsekonomiska forskare. Gruppen arbetade under professor Ulf af Trolle vid handelshögskolan i

¹ Utlåtande för 1974 års tidningstaxeutredning.

Göteborg. Arbetsgruppen redovisade sina överväganden och slutresultat i skriften "Postverkets kostnader för olika prestationer" (Postala Meddelanden 1964:3).

Uppdraget till arbetsgruppen innebar, att den skulle finna principer och applicera metoder för att fastställa kostnaderna för de olika postala försändelseslagen eller prestationerna. Kostnaderna skulle fördelas till de olika prestationerna i den utsträckning de kunde på mätbara grunder. Arbetsgruppen skulle med andra ord följa *vedertagna företagsekonomiska fördelningsnormer*. Däremot omfattade *inte* uppdraget att föreslå *företagspolitiska fördelningsprinciper* för sådana kostnader som inte objektivt kunde fördelas till enskilda försändelseslag.

För uppdragsgivaren, postverket, skulle studien således vara dels ett väsentligt bidrag till metodutvecklingen inom området, dels resultatmässigt tjäna som underlag för lönsamhetsbedömningar, kunna initiera rationaliseringsåtgärder och ge vägledning i prispolitiska beslut.

Studiens karaktär av pionjärbete inom postala förvaltningar har inverkat på uppläggningsen. Arbetsgruppen har arbetat med stor noggrannhet. Omsorgsfullt har alternativa principer analyserats och olika mät- och fördelningsmetoder prövats. De egentliga kostnadsundersökningarna har föregåtts av provstudier med olika mätmetoder. De slutliga undersökningarna på fältet har planerats i detalj. Redogörelsen ger ett intryck av att överplanering förekommit i några fall: arbetsgruppen har valt studieteknik för att klara problem man föreställt sig finnas men som visade sig inte existera. Huvudundersökningen har vidare kompletterats med specialundersökningar.

Studiens karaktär av praktikfall och syfte att tjäna som internationell förebild har påverkat redovisningen av undersökningens genomförande och slutresultaten. Sakligt och metodiskt redovisas steg för steg studiens uppläggning. Problemen med studien klargörs öppet, eftersom andra skulle komma att använda sig av de vunna erfarenheterna senare. När utredningsmännen av praktiska skäl varit tvungna att välja förenklade metoder, framgår detta klart av beskrivningen och utan förbehåll.

Den s. k. 1961 års kostnadsundersökning har utformats för att tjäna som bas för en rullande undersökningsplan. Resultaten uppdateras på två sätt:

- a) dels genom återkommande studier av mer eller mindre omfattande slag. Sådana studier har genomförts 1965, 1967, 1969/70, 1971 och slutförs nu för 1974.
- b) dels genom framräkning av resultaten från den senast genomförda kostnadsundersökningen med hjälp av indextal. Sådana framräkningar förekommer som underlag i olika taxeförhandlingar.

Med hjälp av det kostnadsfördelningssystem som konstruerades för år 1961 fördelades drygt 80 % av postverkets totala kostnader. Knappt 20 % av kostnaderna kunde inte fördelas med företagsekonomiskt sett objektiva metoder utan redovisades som gemensamma kostnader för hela poströrelsen. Fördelningen av de gemensamma kostnaderna skulle ske efter företagspolitiska principer.

Planen för den första kostnadsundersökningen har successivt reviderats. Inom de avdelningar, som engagerats i undersökningarna, har skett en fortlöpande metodutveckling. Så har t. ex. urvalsförfarandet förbättrats med stöd av postverkets arbetstidsredovisning. Den ursprungliga planen är dock fortfarande grundplanen för kostnadsfördelningssystemet.

2.2 Kostnadsbegrepp

I kostnadsundersökningen betecknas på vedertaget sätt de företagsekonomiskt fördelningsbara kostnaderna som *särkostnader* och de företagsekonomiskt sett icke fördelningsbara kostnaderna som *samkostnader*. I undersökningen förekommer emellertid två särkostnadsbegrepp, som skiljs åt genom sättet att relatera kostnaderna till de olika prestationerna. Följande kostnadsbegrepp används:

- a) kostnader som direkt förorsakas av en viss *enskild* prestation betecknas som *särkostnader 1*,
- b) kostnader som direkt förorsakas av en viss avgränsad *grupp* av prestationer betecknas som *särkostnader 2*,
- c) övriga kostnader betecknas som *samkostnader*.

Valet av särkostnadsbegrepp återspeglar verksamhetens organisation i postverket och syftet med kostnadsfördelningen. Verksamheten är organiserad efter funktioner och kostnadsfördelningen avser prestationer. Kostnadsfördelningen skall drivas så långt det går att företagsekonomiskt motivera.

Termvalet — särkostnader 1 och särkostnader 2 — är emellertid olyckligt, eftersom beteckningarna "1" och "2" inte säger något om särkostnadernas karaktär. Bättre hade varit att välja t. ex. termerna *direkta särkostnader* och *gruppsärkostnader*. Sådana termer ger omedelbart associationer i rätt riktning till skillnad från fallet med de valda termerna.

Direkta särkostnader för en prestation är sådana kostnader, som helt skulle falla bort, om postverket upphörde med prestationen i fråga. Sambandet mellan en prestations andel av gruppsärkostnaderna och tillhandahållandet av prestationen är däremot inte lika enkelt. Förhållandet illustreras i figur 1.

Figuren illustrerar, att det finns ett direkt samband mellan prestationerna A–D och de direkta särkostnaderna för prestationerna A–D. Om en av prestationerna faller bort, faller också särkostnaderna bort. Gruppsärkostnader är däremot gemensamma för prestationerna. Figuren visar fyra olika grupperingar: gruppsärkostnader som förorsakas av A och B, av B och C, av B, C och D samt av C och D. Om man antar att prestation A togs bort, så skulle endast en del av A+B-rutans kostnader falla bort. Om både A och B togs bort, så skulle visserligen A+B-kostnaderna falla bort, men bara en del av B+C-kostnaderna. Om prestationen B togs bort, skulle en del av kostnaderna i de tre första kostnadsrutorna falla bort.

Följden av detta förhållande blir att om en prestation tas bort, så

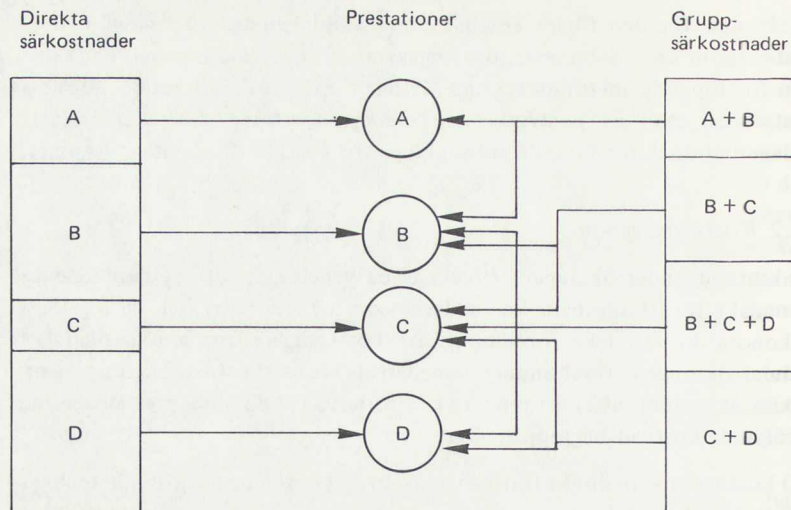

Figur 1 Samband mellan prestationer och direkta särkostnader respektive grupp-särkostnader

faller inte samtliga grupp-särkostnader för prestationen bort. En del av prestationens grupp-särkostnader förs över på andra prestationer. Det finns således ett direkt samband mellan grupp-särkostnaderna och olika prestationer, men sambandet är inte av samma slag som sambandet mellan direkta särkostnader och olika prestationer.

Förhållandet kan illustreras med ett exempel ur arbetsgruppens rapport "Postverkets kostnader för olika prestationer". Exemplet gäller sakkostnaderna för lokala transporter. Kostnaderna uppgick till 4–5 milj. kr. år 1961 och omfattade driftkostnader, avskrivningar och kalkylränta.

Eftersom varje transport omfattar en grupp av olika försändelseslag betecknas samtliga kostnader för lokala transporter som grupp-särkostnader. Ett bortfall av ett enskilt försändelseslag skulle först efter en långvarig organisatorisk anpassning kunna resultera i en kostnadsminskning, som ändå inte skulle bli lika stor som de grupp-särkostnader som fördelats till prestationen i fråga. Detta gäller under förutsättning att postverket inte kan finna en alternativ användning för resurserna, t. ex. utveckla nya tjänster som kan suga upp den lediga kapaciteten.

Grupp-särkostnaderna är således en mellangrupp av kostnader i förhållande till såväl de direkta särkostnaderna som samkostnaderna. Grupp-särkostnaderna betraktas dock i alla bidragskalkyler baserade på resultaten av kostnadsberäkningarna som särkostnader tillsammans med de direkta särkostnaderna. Förfarandet är motiverat av syftet med kostnadsfördelningarna, nämligen att så långt företagsekonomiskt möjligt fördela postverkets kostnader på prestationer. Detta huvudsyfte fram-

träder klart av arbetsgruppens beslut i sådana situationer, där valet stått emellan att beteckna en kostnad som grupsärkostnad eller samkostnad och båda besluten synts lika rimliga även för arbetsgruppen. Ett exempel kan anges från 1961 års kostnadsundersökning.

Exemplet avser postbefordran på landsväg. Sådana transporter sker dels med buss och bil i linjetrafik, dels med fordon i postverkets egen diligensrörelse. Postverkets kostnader för diligensrörelsen, vilka utgörs av postverkets förlust på 6 milj. på denna verksamhet, kan antingen betraktas som samkostnader för hela poströrelsen eller som grupsärkostnader för de berörda försändelseslagen.

Motivet för att betrakta förlusten som en samkostnad är att postvolymen har liten betydelse för diligensrörelsens omfattning. Så länge postverket har en viss serviceambition, spelar postvolymen inom mycket vida gränser mindre roll. Kostnaderna är således av samkostnads-karaktär. Men, framhålls i rapporten, "det har emellertid ansetts mera korrekt" att här betrakta kostnaderna som grupsärkostnader. Enligt uppgift från postverket har fördelningsprincipen i detta fall ändrats från och med 1965 års kostnadsundersökning. Diligensrörelsens förlust betraktas numera som en samkostnad för hela poströrelsen.

Postverkets särkostnadsbegrepp skiljer sig således något från vedertagen praxis. Arbetsgruppen redogör klart för detta och förfarandet är motiverat med tanke på undersökningens syfte. Däremot är termvalet mindre lyckat i den meningen att termerna inte ger några associationer. Arbetsgruppens termer "särkostnader 1" och "särkostnader 2" har här ändrats till "direkta särkostnader" och "grupsärkostnader".

2.3 Mätmetoder

I mätningarna och fördelningen av personaltiden på enskilda prestationer och på grupper av prestationer används ett tvåstegsförfarande som huvudprincip. Det illustreras i figur 2.

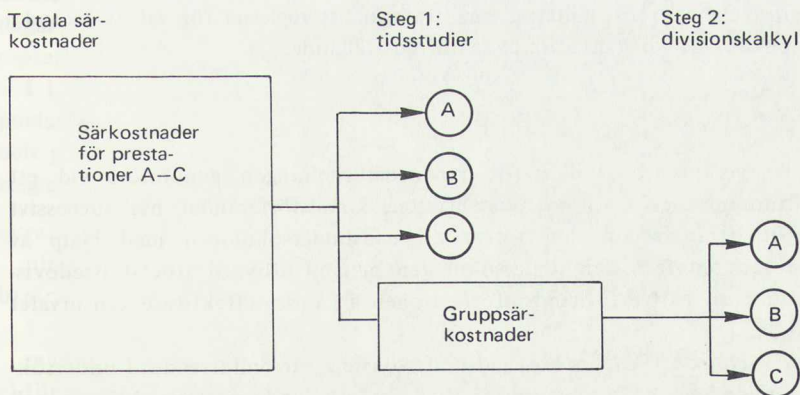

Figur 2 Huvudprincip vid fördelning av särkostnaderna

Det första steget i mätförfarandet består av traditionella tidsstudiemetoder. Valet av metod har styrts av postarbetets organisation på olika arbetsställen. Ju fler olika arbetsuppgifter en postfunktionär hanterat, desto finare mätmetod har använts. Följande generella mätsituationer och mätmetoder förekommer:

Mätsituation	Mätmetod
1 <i>Ensidigt arbete</i> : en person sysslar med en enda prestation eller med flera prestationer med klart avgränsbara byten (t.ex. förflyttning)	<i>Direktfördelning</i> från tjänstgöringslistor, göromålsuppgifter m.m. <i>Deklaration</i> av arbetsledare eller <i>självdeklaration</i> av den studerade postfunktionären
2 <i>Omväxlande arbete</i> : postfunktionären hanterar flera prestationer och byter kontinuerligt	<i>Frekvensstudier av observatör</i>
3 <i>Parallellt arbete</i> : postfunktionären hanterar två eller flera prestationer i ett och samma arbetsmoment under mycket kort tid åt gången	<i>Frekvensstudier kompletterade med klockstudier av observatör</i>

I det tredje fallet sker arbetstidsfördelningen i två steg. Först fördelas arbetstiden med frekvensstudier på enskilda prestationer och — när prestationer behandlas i samma arbetsmoment — till prestationsblock. Tiden inom ett prestationsblock fördelas därefter med hjälp av klockstudier eller statistikuppgifter.

Mätningarna, som när det gäller frekvensstudierna sker med ca 20 observationer per timme, avser personalens verktid. Väntetider och personlig spilltid fördelas i samma proportioner som verktiden på de olika prestationerna. Eftersom det normalt inte går att hänföra väntetider till olika mätobjekt, kan förfarandet accepteras.

De mätmetoder som använts är av traditionellt slag. Av rapporten från 1964, "Postverkets kostnader för olika prestationer", och aktuella instruktioner för fältstudierna framgår att reglerna för val av metod i olika slag av mätsituationer är tillfredsställande.

2.4 Urvalsmetoder

Postverkets fältstudier för kostnadsfördelningen genomförs vid ett slumpmässigt urval av postanstalter. Urvalsförfarandet har successivt förbättrats sedan den första kostnadsundersökningen med hjälp av resultaten från den undersökningen och en utbyggd arbetstidsredovisning. Ju bättre förhandsinformationen är, desto effektivare kan urvalet göras.

Urvalet i 1961 års kostnadsundersökning var omfattande. I undersökningen ingick 74 postkontor med underlydande postexpeditioner och poststationer. Vid postkontoren och postexpeditionerna genomfördes mätningarna enligt tidigare redogörelse. Vid poststationerna genomfördes

dock inga tidsstudier. Kostnaderna vid dessa anstalter fördelades efter postverkets poänglönesystem, dvs. efter volymerna för olika prestationer. Studierna genomfördes under några dagar i följd vid varje postkontor. Bara för de 74 postkontoren uppgick antalet studiedagar till drygt 250.

Det är nödvändigt i en urvalssituation som den som föreligger i postverkets fall, att göra vissa indelningar av studieenheter (studiedagarna) för att motverka ensidighet i urvalet. Det finns stora skillnader mellan postanstalter av olika storlek och därför måste urvalsförfarandet garantera att alla postanstaltstyper blir representerade. Det finns också skillnader över tiden i arbetsbelastning, dvs. olika slag av säsongvariation. Även detta måste beaktas vid utformningen av urvalsplanen.

De indelningsgrunder som väljs bör samvariera med lönekostnaden och det gör en storleksindelning. Postanstalternas storlek har också använts som indelningsgrund — eller stratifieringsvariabel — i samtliga kostnadsundersökningar. Storleken har t. ex. angivits i antal befattningar, som i den första undersökningen, eller i antal arbetstimmar, som i den senaste undersökningen. Storleksstratifieringen har förbättrats genom att arbetstidsredovisningen kan användas för detta ändamål. I den första kostnadsundersökningen gjordes ingen stratifiering på dagtyper. I stället pågick studierna under ett så stort antal dagar att säsongvariationerna fångades upp genom undersökningens omfattning. Senare har studieåret indelats i olika dagtyper och i t. ex. 1974 års undersökning förekom 6 olika dagtyper om ca 50 dagar vardera.

Den förbättrade stratifieringen har tillåtit en reducering av urvalets storlek. I valet mellan att minska på antingen antalet postanstalter eller antalet studiedagar per postanstalt i urvalet har man valt att minska antalet studiedagar. Studierna sker sedan 1965 års kostnadsundersökning under en dag vid varje postanstalt i urvalet. Avvägningen är välmotiverad, eftersom skillnaderna mellan postanstalter antas vara större än skillnaderna mellan dagtyper. Urvalet har därmed med avseende på antalet postanstalter i princip varit detsamma sedan 1961. I 1971 års undersökning ingick 75 postkontor och 125 postexpeditioner och i 1974 års undersökning 72 postkontor och 132 postexpeditioner. Antalet studiedagar har dock kunnat reduceras med mer än hälften utan att representativiteten försämrats.

I 1961 års kostnadsundersökning valdes postkontor med underlydande postanstalter. Detta förfarande har också ändrats och nu väljs postkontor och postexpeditioner var för sig. Urvalet av postkontor sker i följande steg enligt urvalsplanen för 1974 års undersökning:

- a) rangordning av postkontoren i fallande storlek enligt arbetstidsredovisningen,
- b) stratifiering av postkontoren, så att de 30 största bildar 5 strata (nr. 1–5) med 6 kontor i varje och övriga kontor bildar 7, arbetstidsmässigt lika stora, strata (nr. 6–12),
- c) fördelning av urvalet om 72 kontor, så att
 - samtliga 30 stora kontor och
 - 6 kontor från vart och ett av återstående 7 strata ingår samt

d) val av kontor och studiedag inom varje stratum (nr. 6–12), så att var och en av dagtyperna blir representerade. (Detta sker genom en typ av styrt, slumpmässigt urvalsförfarande, i det här fallet med hjälp av en urvalskvadrat bestående av 6 antalsmässigt lika stora substrata av kontor – t. ex. substrata 6.1–6.6 inom stratum 6 – som rader i kvadraten och de 6 olika dagtyperna som styrkolumner).

Urvalet av postexpeditioner sker principiellt på samma sätt: 22 strata bildas och 6 postexpeditioner väljs per stratum.

2.5 Sammanfattande värdering

Vid en sammanfattande värdering av kostnadsfördelningssystemet är det lämpligt att låta denna omfatta tre huvudpunkter:

- a) kostnadsfördelningssystemets överensstämmelse med syftet,
- b) metodernas lämplighet med hänsyn till syfte, undersökningsförhållanden och tillgängliga och kända metoder samt
- c) möjligheterna att applicera fördelningssystemet i andra, likartade organisationer.

Syftet var att fördela kostnaderna så långt det var företagsekonomiskt sett möjligt. Kostnadsfördelningssystemet skulle visa varje prestations särkostnader och därmed ge underlag för att beräkna prestationens bidrag till täckande av postverkets samkostnader. Systemet skulle också initiera rationaliseringsprojekt. I båda fallen har syftet uppfyllts. Rationaliseringar har genomförts, t. ex. inom hanteringen av rekommenderade försändelser genom att ett speciellt resurskrävande arbetsmoment tagits bort. Rationaliseringstrycket har kommit från beräkningarna som visat bristande särkostnadstäckning.

Mät- och urvalsmetoderna har valts bland de vid de olika undersökningstidpunkterna tillgängliga och kända metoderna på ett lämpligt sätt med hänsyn till syftet och de mycket varierande undersökningsförhållandena. Det har genomgående skett en rimlig avvägning mellan metodernas tillförlitlighet och den praktiska mät- och urvalssituationen. Mät- och urvalsförfarandet har fortlöpande utvecklats i positiv riktning. Postverket har byggt upp en effektiv administration för kostnadsundersökningarna.

Metodernas *lämplighet* styrks genom att undersökningarna har haft förmåga att fånga upp förändringar i arbetsförhållandena. Effekterna av den tidigare exemplifierade rationaliseringen kan avläsas i resultaten från de kostnadsundersökningar, som genomförts efter det att rationaliseringsprojektet avslutats. Detsamma gäller effekterna på kostnaderna inom tidningsrörelsen av en viss servicesänkning (indragning av andratur) och en övervältring av vissa arbetsuppgifter (såsom abonnemangsbokföringen) på tidningarna.

Kostnadsfördelningssystemets *generalitet* kan styrkas dels genom att det verkligen kunnat tjäna som internationell förebild för postala kostnadsundersökningar, dels genom att grundragen i det har applicerats inom den svenska affärsbankssektorn. För år 1964 genomfördes en kostnadsundersökning för svenska affärsbanker, varvid erfarenheterna

från postverkets undersökningar kunde användas. De enda skillnaderna låg på det undersökningstekniska planet. Ett nytt tekniskt hjälpmedel gjorde det möjligt att helt slopa frekvensstudier med observatör och i stället använda frekvensstudier och självdeklaration. Arbetsförhållandena inom postverket gör att detta tekniska hjälpmedel inte kan användas i någon större utsträckning för kostnadsundersökningarna i postverket.

3 Tidningsrörelsen i postverket

3.1 Omfattning

Postverket distribuerar ca 600 milj. tidningsexemplar per år och svarar därmed för ca hälften av all tidningsdistribution till abonnenter. Av de 600 milj. exemplaren är ca 200 milj. dagspress och ca 400 milj. övrig press av olika karaktär och periodicitet.

Dagspressen är med sin tredjedel av volymen *den största tidningsgruppen* inom tidningsrörelsen. *Den största enskilda tidningen* i tidningsrörelsen är ICA-Kuriren med drygt 5 procent av volymen, eller nästan 40 milj. exemplar per år. Därefter följer i storlek Land, Vi Bilägare, Vi och Metallarbetaren med mellan 15 och 20 milj. exemplar vardera per år samt tre dagstidningar (Dagens Nyheter, Göteborgs-Posten och Svenska Dagbladet) med mellan 10 och 15 milj. exemplar vardera per år. De åtta nämnda tidningarna svarar för nästan 25 % av volymen.

Vissa volymförändringar har inträffat i tidningsrörelsen under den senaste femårsperioden. Medan "övrig press" efter en nedgång ökat igen, har dagspressen i postdistribution under perioden 1968–1973 trendmässigt minskat från ca 285 milj. exemplar till ca 200 milj. exemplar. Avtappningen av dagspress har ett klart samband med det statligt initierade samdistributionsprojektet.

Samdistributionsprojektet syftade till att förmå dagstidningarna att samverka inom distributionen. Dagstidningarna skulle överge sin egendistribution och i stället samdistribuera. Eftersom det ligger i dagspressens affärsidé att tidningarna skall distribueras tidigt på morgonen – med undantag för vissa abonnerade eftermiddagstidningar – kunde postverket inte tjäna som distributionskanal. Samdistributionssystemet byggdes därför upp av tidningarnas distributionsorganisationer. Av tekniska skäl startades från enskilda tidningar fristående distributionsföretag, några pressägda och ett ägt av postverket.

Genom samdistributionsprojektet har dagstidningarna överlag kunnat bibehålla en tidig distribution. Dessutom har det varit möjligt att föra över tidigare postdistribuerade exemplar till samdistributionsföretagen.

Postverkets volymförluster har dämpats genom att den särskilda samdistributionsrabatt, som skulle stimulera utbyggnaden av samdistributionsystemet, också utgår för lantbrevbärarexemplar. Denna utökning av samdistributionsprojektet skedde efter särskild framställning. Antalet rabatterade lantbrevbärarexemplar uppgår till ca 90 milj. exemplar per år. De ca 2,7 milj. kr. som dagspressen därvid erhåller kan uppfattas som ett

indirekt statsstöd till postverkets glesbyggsdistribution.

Det statliga samdistributionsprojektet har resulterat i följande fördelning av den totala volymen abonnerade dagstidningar på ca 960 milj. exemplar per år:

Samdistribution via samdistributionsföretag	70 %
Postdistribution	20 %
Tidningarnas egendistribution	10 %

Eftersom samdistributionen har högre servicegrad – mätt i morgontidighet – än postverkets tidningsdistribution, finns det mycket små möjligheter för postverket att ta tillbaka den förlorade volymen. Det skulle inte få någon effekt att t. ex. ta bort samdistributionsrabatten. Det kan tilläggas, att ungefär hälften av postverkets volymförlust har gått till det egna dotterbolaget inom samdistributionsområdet, nämligen till Tidningstjänst AB.

Postverket har visat en påtaglig oro för utvecklingen på dagspressidan. Postverket vill behålla tidningsdistributionen. Anledningen är uppenbar.

För postverket utgör dagspress och övrig press 25–30 % av antalet postbefordrade brev- och tidningsförsändelser och bidrar genom regelbundenhet i tid och stabilitet i spridning till att postverket uppnår en fullständig hushållstäckning i sin dagliga distribution. Detta är speciellt påtagligt i glesbygden, där tidningarna kan vara den dominerande delen av distributionsvolymen. Den dagliga tidningen ger stadga åt glesbygdslinjerna. Här kan man alltså se förklaringen till postverkets strävan att bibehålla lantbrevbärarexemplaren inom postdistributionen.

Genom att göra jämförelser med andra former för tidningsdistribution framgår det klart hur viktig hushållstäckningen är för distributionens effektivitet. När samdistributionsystemet byggdes upp, byggdes det upp på förstатidningarnas stora hushållstäckning. De mindre andratidningarnas och de fjärrspridda tidningarnas volym kunde lätt läggas till detta basdistributionssystem.

Resonemanget kan vidare användas för att belysa postverkets konkurrenssituation vad gäller "övrig press". För att bygga upp en alternativ distribution till postverket krävs först och främst några stora tidningar med bra hushållstäckning, annars blir inte distributionen effektiv. Det innebär, att några av de största tidningarna måste lämna postverket och bilda stomme i en alternativ distribution.

Postverkets förlust av dagspressexemplar är således en förlust av grundstruktur i distributionsapparaten, speciellt distributionsapparaten i glesbygden. Tidningsrörelsen kan således sägas distributionsmässigt utgöra en av grundvalarna för hela poströrelsen.

3.2 Tidningsdistributionens kostnader

Det har tidigare konstaterats, att det inte går att resa invändningar mot principerna i postverkets kostnadsfördelningssystem, som det planerades 1961. Det har senare metodmässigt kompletterats och förfinats ytterligare. Kostnadsfördelningssystemet är i överensstämmelse med de syften

postverket uppställt. I detta avsnitt skall utfallet av kostnadsberäkningarna för tidningsrörelsens del närmare analyseras. Först redovisas utfallet år 1961. Därefter presenteras utvecklingen från 1961 till 1971, det senaste året för helt slutförda kostnadsundersökningar.

I tabell 1 ges en sammanställning för år 1961 av kostnadsuppgifterna — direkta särkostnader och grupsärkostnader — som de kan utläsas ur arbetsgruppens slutrapport "Postverkets kostnader för olika prestationer" samt postverkets interna material. Den största enskilda posten utgörs av tidningsrörelsens särkostnader i brevbäringen. Den närmast största posten är särkostnaderna i den ankommande funktionen.

Av summeraden i tabell 1 framgår, att tidningsrörelsen belastas med 14,5 % av de totala direkta särkostnaderna (DSK) och 26 % av de totala grupsärkostnaderna (GSK). Tidningsrörelsens andel av de totala särkostnaderna blir 17,8 %.

Det har framhållits i värderingen av kostnadsfördelningssystemet, att det har förmågan att fånga upp effekterna av rationaliseringsåtgärder. Under den period för vilken totalresultaten redovisas i tabell 2, har följande förändringar i tidningsrörelsen inträffat:

- a) år 1963 överfördes bokföring av postabbonenter och redovisning av utgivarmedel från postverket till tidningsföretagen. Det går att återfinna en sänkning av kostnaderna i tidningsrörelsen för redovisnings- och kassafunktionerna, som kan härledas till denna ändring.
- b) under 1967 drogs andra brevbäringsturen in på flertalet orter, vilket något återverkar på kostnadsbilden.

Med stöd av uppgifter direkt från postverket kan utvecklingen mellan åren 1961 och 1971 sammanfattas i följande punkter:

- 1 Tidningsrörelsens andel av de totala särkostnaderna har minskat från 17,8 % till 14,2 % eller med ca 25 %.
- 2 Relationen mellan de direkta särkostnaderna och grupsärkostnaderna har förändrats något. Grupsärkostnadernas andel av tidningsrörelsens totala särkostnader har minskat från 42,4 % år 1961 till 38,0 % år 1971, eller med ca 10 %.
- 3 När det gäller personalkostnaderna har tidningsrörelsens andel minskat för samtliga funktioner utom en. Undantaget är transportfunktionen, där andelen ökat med ca 40 %.
- 4 När det gäller sakkostnaderna har tidningsrörelsens andel minskat för samtliga funktioner utom en. Undantaget är transportfunktionen, där andelen ökat med ca 15 %.
- 5 Sammanlagt har tidningsrörelsens andel av särkostnaderna för transporter ökat med ca 35 %.

Tabell 1 Tidningsrörelsens direkta särkostnader och grupsärkostnader år 1961

Funktion	Direkta särkostnader (DSK)		Grupsärkostnader (GSK)		Summa särkostnader	
	Milj. kr.	Procent av totala DSK	Milj. kr.	Procent av totala GSK	Milj. kr.	Procent av totala särkostnaderna
<i>Personalkostnader</i>						
Poststyrelsen	0,5	15,1	—	—	0,5	15,1
Redovisningen	0,2	3,0	0,0	2,0	0,2	3,0
Kassa	4,5	5,1	0,3	3,2	4,8	4,9
Ankommande	10,5	25,0	0,7	25,0	11,2	25,0
Brevbäring	17,4	45,4	24,9	35,1	42,3	38,7
Avgående	4,5	11,2	0,1	7,9	4,6	11,1
Transporter	3,7	14,5	0,3	14,5	4,0	14,5
Järnvägsposten	2,0	11,5	0,8	11,2	2,8	11,4
Städerskor	—	—	0,7	14,8	0,7	14,8
Utrikesfunktionen	0,2	3,3	0,0	3,8	0,2	3,4
Summa personalkostnader	43,5	15,6	27,9	28,0	71,4	18,8
<i>Sakkostnader</i>						
Transporter	8,1	12,9	5,1	25,4	13,2	15,9
Lokaler	0,4	8,9	4,0	15,9	4,4	14,8
Inventarier och förbrukningsartiklar	0,2	5,5	1,5	46,4	1,7	23,4
Övrigt	0,1	2,6	—	—	0,1	2,6
Summa sakkostnader	8,8	10,9	10,6	21,9	19,4	15,0
Summa	52,3	14,5	38,5	26,0	90,8	17,8

Slutsatsen i punkt 1 kan illustreras mera exakt utifrån det siffermaterial, som postverket ställt till förfogande för granskningen. I tabell 2 redovisas tidningsrörelsens andel av de totala särkostnaderna – direkta särkostnader och grupsärkostnader – i postverket.

Tabell 2 Tidningsrörelsens andel av de totala särkostnaderna

	1961	1965	1967	1969/70	1971
Andel av personalsärkostnaderna	18,8	15,0	14,6	14,9	14,2
Andel av saksärkostnaderna	15,0	16,5	15,5	14,7	14,3
Andel av de totala särkostnaderna	17,8	15,4	14,8	14,8	14,2

3.3 Tidningsrörelsens ekonomi

De direkta särkostnaderna och grupsärkostnaderna uppgick år 1961 till ca 91 milj. kr. Intäkterna var 41 milj. kr. Intäkterna täckte ca 78 % av de

direkta särkostnaderna och ca 45 % av de totala särkostnaderna.

Tio år senare var bilden följande. De direkta särkostnaderna och gruppssärkostnaderna uppgick till 187 milj. kr. Intäkterna var ca 120 milj. kr. Dessa intäkter täckte med en liten marginal (ca 3 %) de direkta särkostnaderna och till ca 65 % de totala särkostnaderna. Under 1974 uppgick särkostnadstäckningen enligt postverkets beräkningar till ca 69 %.

Utvecklingen innebär, att tidningsrörelsens täckningsgrad — genom rationaliseringar och ökade intäkter — ökat under den angivna tioårsperioden 1961—1971. Särkostnadsunderskottet i tidningsrörelsen var emellertid i absoluta tal ca 50 milj. kr. 1961 och ca 67 milj. kr. 1971. För 1974 beräknades differensen till ca 75 milj. kr.

Eftersom postverket skall drivas efter företagsekonomiska principer, är dess företagspolitik att varje rörelsegren skall täcka sina särkostnader och lämna ett bidrag till samkostnaderna. Tidningsrörelsen täcker således inte sina särkostnader. Genom kostnadsundersökningarna är det belagt, att tidningsrörelsens särkostnader — direkta särkostnader och gruppssärkostnader — är 45—50 % större än de totala intäkterna. Det är emellertid inte ovanligt att företag, även om de har samma lönsamhetskrav på samtliga rörelsegrenar, har rörelsegrenar som inte täcker sina kostnader. Riksdagen har emellertid accepterat postverkets rörelsegrenspolitik.

Anledningen till att även tidningsrörelsen enligt postverket måste bära sina kostnader är att brevrörelsen, som nu bär övriga rörelsegrenars resterande kostnader, inte beräknas kunna göra detta i framtiden. Anledningen är att ca 80 % av brevvolymer utgörs av affärsföretagens brev och att företagen är priskänsliga. Det torde emellertid vara svårt att avgöra, om brevvolymer påverkas mest av prishöjningar eller av allmänna trendeffekter. Portot torde i många fall utgöra en mindre del av de totala försändelsekostnaderna. Det kan inte uteslutas, att det är andra förändringar än portohöjningar som bestämmer brevvolymer. Postverket hävdar emellertid, att priskänsligheten är hög, att taxehöjningar på brev måste begränsas och övriga rörelsegrenar lämna större intäkter.

Vid bedömningar av tidningsrörelsens ekonomi måste dock beaktas att postverkets särkostnadsbegrepp avviker något från gängse terminologi. I rapporten från 1961 års kostnadsundersökning redovisas vissa beräkningar, som visar, att särkostnaderna i betydelsen bortfallskostnader är större än de direkta särkostnaderna (särkostnader 1) men inte så stora som de totala särkostnaderna (särkostnader 1 och 2). Enligt rapportens siffror skulle 75—80 % av de totala särkostnaderna för tidningsrörelsen kunna betraktas som bortfallskostnader. Procenttalet ligger i underkant snarare än i överkant, eftersom beräkningarna som redovisas i rapporten endast avser brevbäringens turarbete.

Bortfallsanalysen följdes upp i samband med vissa kompletterande studier till 1961 års kostnadsundersökning. Efter önskemål från tidningssidan genomförde postverket en studie i Lycksele för att bedöma postverkets kostnadsminskningar vid ett bortfall av tidningsposten. Området hade valts av tidningssidan. Resultaten, som alltså avser ett glesbygdsområde, tyder på att bortfallskostnaderna uppgår till drygt

15 % av de totala kostnaderna, vilket skall jämföras med det tidigare bortfallet som uppskattats till ca 14 % (ca 72 milj. kr. av ca 508 milj. kr.).

Detta underlag för bedömningar av bortfallskostnaderna rör förhållandena under förra hälften av 1960-talet. Frågan är om rationaliseringsmöjligheterna är desamma nu, tio år senare.

Man bör vid ett försök att besvara frågan utgå från att en så stor ändring som nedläggning av tidningsrörelsen i postverket skulle aviseras lång tid i förväg, vilket underlättar postverkets anpassning till den nya situationen. Man bör också utgå från att vissa rationaliseringsåtgärder kan vara lättare att genomföra, när tidningsrörelsens välorganiserade intressenter inte längre finns med i bilden. Det är också möjligt, att postverket kan finna en alternativ användning för de resurser, som nu engageras i tidningsdistributionen.

De rationaliseringsåtgärder, som angivits i de tidigare bortfallsanalyserna, är tekniskt sett fortfarande aktuella. Förändringar i resursminskande riktning kan göras inom utdelningen – i distriktsorganisationen och i avlämningen av posten till abonnenter – inom transportfunktionen och i organisationsstrukturen, det senare genom nedläggning eller omklassning av postanstalter. Praktiskt har emellertid möjligheterna till rationaliseringar minskat genom reglerna om anställningstrygghet. Eftersom postverkets kostnader till mycket stor del är personalkostnader – personalsärkostnaderna inom tidningsrörelsen var 1971 nära 80 % av de totala särkostnaderna – har postverkets anpassningstid förlängts väsentligt. Det som tidigare i dessa sammanhang var en fördel, är nu en klar nackdel.

Man kan utgå från att de tidigare beräkningarna om en bortfallskostnad på 75–80 % av tidningsrörelsens totala särkostnader överdriver postverkets anpassningsmöjligheter, om anpassningen väsentligen skall bestå i att minska personalresurserna. Det finns dock inga möjligheter att med utgångspunkt i tillgängligt material från kostnadsundersökningarna göra någon uppskattning av hur mycket det angivna procenttalet har sjunkit. Täckningsgradsprocenten (69,4 % år 1974) och bortfallskostnadsprocenten har dock successivt närmats sig varandra.

3.4 Postverkets konkurrenskraft

Postverket har således en tidningstaxa, som ger en bristande särkostnadstäckning. Man kan därmed säga, att postverket i förhållande till kostnaderna för tidningsdistribution har en lågprislinje. Genom denna lågprislinje har postverket kunnat behålla distributionsvolym fram till början av 1970-talet, då den statliga samdistributionsreformen genomfördes. Därefter har postverket tappat dagspressvolym. Postverket har alltså med detta undantag haft ett konkurrenskraftigt pris.

Genom kostnadsundersökningarna har det belagts, att de totala särkostnaderna i tidningsrörelsen är 40–50 % större än de totala intäkterna. Den intressanta frågan är därför, om *postverkets kostnadsnivå* är *konkurrenskraftig*. För att citera 1961 års kostnadsundersökning (s. 127):

”Det är fullt tänkbart, att postväsendet icke utgör den lämpligaste distributionskanalen för tidningar, men att detta förhållande döljes genom de i förhållande till särkostnaderna låga avgifterna”.

Lågprislinjen i tidningsdistributionen har verkat som ett etableringshinder. Den har verkat dämpande på eventuella intressen att starta en alternativ distribution till postverket, i all synnerhet som postverket behållit de stora volymtidningarna i rörelsen. Om lågprislinjen övergavs – t. ex. genom att taxan gjordes särkostnadstäckande – så skulle ”etableringshindret” försvinna och en ny konkurrenssituation inträffa för postverket.

Det framgår av olika skrivelser att postverket är medvetet om, att konkurrenssituationen kommer att ändras vid en prishöjning och att risker finns för att postverket tappar volym till alternativa distributionsformer. Postverkets mål har därför formulerats så att avgiftshöjningarna bör ”ske på ett sådant sätt att postverkets ekonomiska intressen tillgodoses och att för verket *oförmånligt volymbortfall* i tidningsrörelsen ej äger rum”.

Den intressanta frågan är vad som menas med *oförmånligt volymbortfall*? Svaret återfinns förmodligen i tidningsrörelsens distributionsmässiga huvudroll och därmed i betydelsen för postverket att ha med de täckningsbyggande, stora tidningarna i tidningsrörelsen. Ett *oförmånligt volymbortfall* skulle vara att tappa några av ”täckningsbyggarna”. Med en viss förenkling kan sägas att det företagspolitiska problemet för postverket är att ryggraden i postverkets ekonomi är brevrörelsen, medan ryggraden i postverkets distributionsorganisation är tidningsrörelsen.

4 Sammanfattning

Vid distribution av tidningar tillämpar postverket för närvarande en taxa, som i förhållande till postverkets resursinsatser är för låg. Enligt postverkets kostnadsberäkningar skulle nivån på taxan behöva höjas med ca 45 % för att tidningsdistributionen skulle täcka de beräknade totala särkostnaderna.

Postverkets kostnadsberäkningssystem utvecklades i början av 1960-talet av en arbetsgrupp bestående dels av företagsekonomer med postal erfarenhet, dels av företagsekonomiska forskare vid handelshögskolan i Göteborg. Arbetet ingick i en internationell postal studie för metodutveckling inom kostnadsberäkningen vid postala förvaltningar. Arbetets karaktär av praktikfall och syfte att tjäna som internationell förebild har påverkat planering och genomförande. Med hänsyn till syftet med kostnadsberäkningssystemet – att så långt möjligt, företagsekonomiskt mätbart, fördela kostnaderna på försändelseslag – är arbetsgruppens resultat gott. Systemet, som fortlöpande förbättrats, skulle utan vidare kunna användas i likartade organisationer, t. ex. av affärsbankerna.

Postverket distribuerar ca 600 milj. tidningsexemplar per år och svarar därmed för ca hälften av all tidningsdistribution till abonnenter. Dagspressvolymen uppgår till ca 200 milj. exemplar. Dagspressen är

därmed den största enskilda gruppen inom tidningsrörelsen. De volymmässigt största dagstidningarna är Dagens Nyheter, Göteborgs-Posten och Svenska Dagbladet. De största tidningarna över huvud i postverkets tidningsdistribution är emellertid inte dagstidningar. De största är ICA-Kuriren, Land, Vi Bilägare, Vi och Metallarbetaren.

Vissa volymförändringar har inträffat i postverkets tidningsrörelse under den senaste femårsperioden. Gruppen "övrig press" har utvecklats positivt efter en nedgång i början av perioden. Gruppen "dagspress" har däremot minskat. År 1968 var dagspressvolymen ca 285 milj. exemplar. Nu är den alltså ca 200 milj. exemplar. Avtappningen har ett klart samband med det statligt initierade samdistributionsprojektet. Förlusten var väntad eftersom postverket inte kan konkurrera med morgontidig utbärning, men har blivit begränsad genom att samdistributionsrabatt efter särskild framställning beviljades för postdistribuerade lantbrevbärrar-exemplar. Postverket svarar idag för ca 20 procent av volymen abonnerade dagstidningar, som uppgår till ca 1 miljard exemplar per år.

Postverket har i olika sammanhang visat en naturlig oro för denna volymutveckling. Man vill behålla tidningsdistributionen inom postverket.

Tidningsrörelsens beräknade underskott i postverket är emellertid betydande. Intäkterna täcker 1974 ca 70 % av de totala särkostnaderna och den bristande särkostnadstäckningen uppgår till ca 75 milj. kr. Vid bedömningar av täckningsgraden måste hänsyn tas till att de totala särkostnaderna inte kan betraktas som bortfallskostnader i sin helhet. Bortfallsandelen, som har beräknats till 75–80 % av de totala särkostnaderna i början av 1960-talet, minskar med nuvarande trygghetsregler för anställd personal, eftersom personalsärkostnaderna i tidningsrörelsen uppgår till ca 80 % av de totala särkostnaderna.

Det kan synas egendomligt, att postverket vill behålla en så olönsam rörelsegren som tidningsdistributionen. Det finns emellertid en rad mycket rimliga förklaringar, varav den förmodligen viktigaste skall tas upp i denna sammanfattning.

Distributionen av abonnerade tidningar skiljer sig på en mycket viktig punkt från distributionen av brev. Breven, som antalsmässigt uppgår till 70–75 % av brev- och tidningsvolymen, har inte den regelbundet återkommande distributionen till samma mottagare som tidningarna har. Detta är speciellt påtagligt inom lantbrevbärningen. Den dagliga tidningen ger således stadga åt distributionen, speciellt åt glesbygdslinjerna.

Det var således naturligt för postverket att söka bibehålla tidningsvolymen genom begäran om samdistributionsrabatt till lantbrevbärrar-exemplar. Det är också naturligt för postverket att förorda, att avgiftshöjningar bör ske på ett sådant sätt att för "postverket oförmånligt volymbortfall icke äger rum". Postverkets oförmånliga bortfall skulle inträffa om de stora tidningarna, de s. k. täckningsbyggarna, övergick till andra distributionsformer. Frågan om avgifterna för tidningsdistribution i postverket är således inte bara en fråga om ekonomi i tidningsrörelsen utan också en fråga om effektivitet i postens distributionsorganisation i sin helhet.

Bilaga 4 Exempel på inhämtningen av den bristande särkostnadstäckningen i postverkets tidningsrörelse

I tabell 1 redovisas ett exempel på inhämtningen av den bristande särkostnadstäckningen i postverkets tidningsrörelse. Inhämtningen antas ske enligt följande principer:

Avgiftsnivån för ett visst avtalsår förutsätts som hittills bestämmas vid de årliga förhandlingarna mellan postverket och tidningarnas organisationer. Som utgångspunkt för inhämtningen av den bristande särkostnadstäckningen tas den konstaterade täckningsgraden år 1974, 69,4 %. (Konstaterad täckningsgrad = verkliga taxeintäkter dividerade med "sanna" särkostnader.)

Vid 1976 års förhandlingar avseende 1977 års taxa skall avgiftsnivån fastställas så att den beräknade täckningsgraden år 1977 blir 2 procentenheter större än den konstaterade täckningsgraden år 1974. Avgiftsnivån år 1977 skall alltså bestämmas så att de beräknade intäkterna utgör 71,4 % av de beräknade särkostnaderna detta år. Med beräknade särkostnader avses summan av särkostnadsnivån vid förhandlingstillfället och särkostnadsökningen mellan föregående och innevarande förhandlingstillfälle.

Fr. o. m. förhandlingstillfället år 1977 skall de beräknade intäkterna för kommande avtalsår varje år fastställas så att de utgör 2 procentenheter större andel av de beräknade särkostnaderna än de på samma sätt beräknade intäkterna för innevarande avtalsår. De beräknade intäkterna för avtalsåren 1978, 1979, 1980 osv. skall enligt denna regel vara:

för år 1978:	73,4 % av de beräknade särkostnaderna
för år 1979:	75,4 % av de beräknade särkostnaderna
för år 1980:	77,4 % av de beräknade särkostnaderna

osv.

Inhämtning pågår på detta sätt till dess den beräknade täckningsgraden blir 100 %.

De årliga avgiftshöjningarna skall *dock* varje år vara tillräckligt stora för att ge postverket kompensation för de särkostnadsökningar som inträffat sedan föregående förhandlingstillfälle. Denna senare regel innebär att de beräknade intäkterna vissa år kan komma att utgöra en större andel av de beräknade särkostnaderna än om enbart den ovannämnda 2 %-regeln tillämpas.

På denna grund har exemplet i tabellen konstruerats. Nedan redovisas i

punktform de antaganden och de beräkningsmetoder, som används i exemplet.

- Den av postverket distribuerade tidningsvolymen antas oförändrad under den period exemplet avser.
- För att visa effekten av inhämtningen av den bristande särkostnads-täckningen vid varierande särkostnadsökningar har följande antaganden gjorts om särkostnadsökningstakten i postverkets tidningsörelse under perioden:

År 1975	+ 19 %
År 1976	+ 12 %
År 1977	+ 12 %
År 1978	+ 9 %
År 1979	+ 7 %
År 1980	+ 10 %

Fr. o. m. 1981 antas ökningen bli 5 % per år.

- Kompensationen för särkostnadsökningen uttrycks i kolumn 5–7. Beloppet i kolumn 7 är det belopp, som varje år behövs för att täcka särkostnadsökningarna från föregående förhandlingstillfälle.
- Ökningen av den garanterade kostnadstäckningsgraden åskådliggörs i kolumn 8–10. 1977 skall täckningsgraden alltså vara minst 71,4 %, 1978 minst 73,4 % osv.

Den garanterade täckningsgraden (kolumn 8) kopplas till en beräknad särkostnad för avtalsåret. Denna beräknade särkostnad återfinns i kolumn 4. Den erhålls genom att särkostnadsnivån vid förhandlingstillfallet summeras med särkostnadsökningen under året fram till förhandlingstillfallet. Den intäktsnivå, som behövs för att postverket skall erhålla den garanterade kostnadstäckningen återfinns i kolumn 9.

Vid t. ex. 1976 års förhandlingar skall tidningarna enligt exemplet för år 1977 betala 71,4 % av de beräknade särkostnaderna för år 1977. Dessa har erhållits genom en summering av särkostnadsnivån vid förhandlingstillfallet 1976 (335,9 milj. kr) och särkostnadsökningen mellan förhandlingarna år 1975 och 1976 (36,0 milj. kr). Den garanterade intäktsnivån blir 265,5 milj. kr. enligt kolumn 9.

- I kolumn 10 jämförs kolumn 7, som visar "särkostnadsökningsgarantin", med kolumn 9, som visar "kostnadstäckningsgarantin". I de fall tidningarna ej uppfyller kostnadstäckningsgarantin genom att betala särkostnadsökningarna krävs ett tillägg. Storleken av detta redovisas i kolumnen. Kolumn 11 visar slutligen den beräknade intäktsnivån för olika år. Detta belopp är för respektive år det högsta av beloppen i kolumn 7 och kolumn 9.

Tabell 1 Exempel på inhämtning av den bristande särkostnadstäckningen, milj. kr

År=t	Förh.särk. år t-1	Förh. särk. år t-1	Särk. ökn. år t-1	Ber. särk. år t (2)+(3)	Ber. intäkt år t-1	Särk. ökn. år t-1	Summa (5)+(6)	Garanterad täckn.grad (p%) år t	Garanterad intäkt år t $\frac{(8) \times (4)}{100}$	Tillägg till (7) p.g.a. garanti	Ber. intäkt år t (5)+(6)+(10)
1	2	3	4	5	6	7	8	9	10	11	
1975	1,13	252	29	281	172	29	201	-	-	-	201
1976	1,19	299,9	47,9	347,8	201	47,9	248,9	-	-	-	248,9
1977	1,12	335,9	36,0	371,9	248,9	36,0	284,9	71,4	265,5	-	284,9
1978	1,12	376,2	40,3	416,5	284,9	40,3	325,2	73,4	305,7	-	325,2
1979	1,09	410,0	33,8	443,8	325,2	33,8	359,0	75,4	334,6	-	359,0
1980	1,07	438,7	28,7	467,4	359,0	28,7	387,7	77,4	361,8	-	387,7
1981	1,10	482,6	43,9	526,5	387,7	43,9	431,6	79,4	418,0	-	431,6
1982	1,05	506,7	24,1	530,8	431,6	24,1	455,7	81,4	432,1	-	455,7
1983	1,05	532,0	25,3	557,3	455,7	25,3	481,0	83,4	464,8	-	481,0
1984	1,05	558,6	26,6	585,2	481,0	26,6	507,6	85,4	499,8	-	507,6
1985	1,05	586,6	28,0	614,6	507,6	28,0	535,6	87,4	537,2	1,6	537,2
1986	1,05	615,9	29,3	645,2	537,2	29,3	566,5	89,4	576,8	10,3	576,8
1987	1,05	646,7	30,8	677,5	576,8	30,8	607,6	91,4	619,2	11,6	619,2
1988	1,05	679,0	32,3	711,3	619,2	32,3	651,5	93,4	664,4	12,9	664,4
1989	1,05	713,0	34,0	747,0	664,4	34,0	698,4	95,4	712,6	14,2	712,6
1990	1,05	748,6	35,6	784,2	712,6	35,6	748,2	97,4	763,8	15,6	763,8
1991	1,05	786,0	37,4	823,4	763,8	37,4	801,2	99,4	818,5	17,3	818,5
1992	1,05	825,3	39,3	864,6	818,5	39,3	857,8	100,0	864,6	6,8	864,6

Statens offentliga utredningar 1975

Kronologisk förteckning

1. Demokrati på arbetsplatsen. A.
2. Psalmer och visor. Del 1:1. U.
3. Psalmer och visor. Del 1:2. U.
4. Psalmer och visor. Del 1:3. U.
5. Bättre bostättning för flera. S.
6. Huvudmannaskapet för specialsolan och särskolan. U.
7. Framtida studerandehälsovård. U.
8. Utlandssvenskarnas rösträtt. Ju.
9. Individen och skolan. U.
10. Rörlig pensionsålder. S.
11. Svensk press. Tidningar i samverkan. Fi.
12. Totalfinansiering. B.
13. Vägtrafikolyckor och sjukvårdskostnader. S.
14. Konstnärerna i samhället. U.
15. Kommunal rösträtt för invandrare. Kn.
16. Kriminalvårdens nämnder. Ju.
17. Markanvändning och byggande. Remissanmäntställning utgiven av bostadsdepartementet. B.
18. Förtroendevalda och partier i kommuner och landsting. Kn.
19. Konsumentskydd på låsområdet. H. (Utkommer hösten 1975)
20. Särskilda regler för handläggning av anmälan mot polisman. Ju.
21. Pensionsförsäkring. Fi.
22. Lag om allmänna handlingar. Ju.
23. JO-ämbetet. Uppgifter och organisation. R.
24. Tre sociologiska rapporter. Ju.
25. Å jour. Om journalistutbildning. U.
26. Forskningsråd. U.
27. Politisk propaganda på arbetsplatser. A.
28. Program för ljud och bild i utbildningen. U.
29. Medborgerliga fri- och rättigheter i vissa länder. Ju.
30. Barnens livsmiljö. S. (Utkommer hösten 1975)
31. Samhället och barns utveckling. Barnmiljöutredningens rapport 1. S. (Utkommer hösten 1975)
32. Barns hälsa. Barnmiljöutredningens rapport 2. S. (Utkommer hösten 1975)
33. Barns uppfostran och utveckling. Barnmiljöutredningens rapport 3. S. (Utkommer hösten 1975)
34. Förskolan, skolan och fritiden. Barnmiljöutredningens rapport 4. S. (Utkommer hösten 1975)
35. Barnfamiljernas ekonomi. Barnmiljöutredningens rapport 5. S. (Utkommer hösten 1975)
36. Barnen och den fysiska miljön. Barnmiljöutredningens rapport 6. S. (Utkommer hösten 1975)
37. Barn och föräldrars arbete. Barnmiljöutredningens rapport 7. S. (Utkommer hösten 1975)
38. Barnkultur. Barnmiljöutredningens rapport 8. S. (Utkommer hösten 1975)
39. Statsbidrag till kommunerna. Fi.
40. Trafikolyckor och statistik. K.
41. Kommunal demokrati. Kn.
42. Kommunal demokrati. Sammanfattning. Kn.
43. Kvinnor i statlig tjänst. Fi.
44. Etablering av miljöstörande industri. B.
45. Vidareutbildning i internationell marknadsföring. H.
46. Kommunal organisation och information. Kn.
47. Kollektivtrafik i tätort. K.
48. Kollektivtrafik i tätort. Bilagor. K.
49. Massmediegrundlag. Ju.
50. Internationella koncerner i industriländer. I.
51. Bostadsförsörjning och bostadsbidrag. B.
52. Bostadsförsörjning och bostadsbidrag. Bilagor. B.
53. Beskattning av realisationsvinster. Fi.
54. Fåmansbolag. Fi.
55. Bötesverkställighet. Ju.
56. Trafikbuller. Del II. Flygbuller. K.
57. Varuförsörjning i kristid. H.
58. Målet är jämställdhet. Ju.
59. Utbildning för vuxna. U.
60. Energiberedskap för kristid. H.
61. Energiberedskap för kristid. Bilagor. H.
62. Förkortad arbetstid för småbarnsföräldrar. S.
63. Konsumentkreditlag m. m. Ju.
64. Språkresor. U.
65. Förfogandelagstiftningen. Fö.
66. Trafikpolitik – behov och möjligheter. K.
67. Utbildning i samspel. S.
68. Handikappanpassad kollektivtrafik. K.
69. Samhället och distributionen. H.
70. Samhället och distributionen. Bilagor om företag, anställda och hushåll. H.
71. Landstingens arkiv. Kn.
72. Distansundervisning. U.
73. Frivilligförsvarets förmåner. Fö.
74. Socialförsäkringsavgifter på uppdragsinkomster m. m. S.
75. Medborgerliga fri- och rättigheter. Regeringsformen. Ju.
76. Handikappanpassad kollektivtrafik. Sammandrag ur SOU 1975:68 (svensk, engelsk och tysk version). K.
77. Allmän skatteflyktsklausul. Fi.
78. Svensk press. Pressens funktioner i samhället. Fi.
79. Svensk press. Statlig presspolitik. Fi.
80. Postens roll i tidningsdistributionen. K.

KONJ. BIBL.

12 OKT 1975

LIBR. M.

Statens offentliga utredningar 1975

Systematisk förteckning

Riksdagen

JO-ämbetet. Uppgifter och organisation. [23]

Justitiedepartementet

Utlandssvenskarnas rösträtt. [8]
Kriminalvårdens nämnder. [16]
Särskilda regler för handläggning av anmälan mot polisman. [20]
Lag om allmänna handlingar. [22]
Tre sociologiska rapporter. [24]
Medborgerliga fri- och rättigheter i vissa länder. [29]
Massmediegrundlag. [49]
Bötesverkställighet. [55]
Målet är jämställdhet. [58]
Konsumentkreditlag m. m. [63]
Medborgerliga fri- och rättigheter. Regeringsformen. [75]

Försvarsdepartementet

Förfogandelagstiftningen. [65] Frivilligförsvarets förmåner. [73]

Socialdepartementet

Bättre bosättning för flera. [5]
Pensionskommittéen. 1. Rörlig pensionsålder. [10] 2. Socialförsäkringsavgifter på uppdragsinkomster m. m. [74]
Vägtrafikolyckor och sjukvårdskostnader. [13]
Barnmiljöutredningen. 1. Barnens livsmiljö. [30] (Utkommer hösten 1975) 2. Samhället och barns utveckling. Barnmiljöutredningens rapport 1. [31] (Utkommer hösten 1975) 3. Barns hälsa. Barnmiljöutredningens rapport 2. [32] (Utkommer hösten 1975) 4. Barns uppfostran och utveckling. Barnmiljöutredningens rapport 3. [33] (Utkommer hösten 1975) 5. Förskolan, skolan och fritiden. Barnmiljöutredningens rapport 4. [34] (Utkommer hösten 1975) 6. Barnfamiljernas ekonomi. Barnmiljöutredningens rapport 5. [35] (Utkommer hösten 1975) 7. Barnen och den fysiska miljön. Barnmiljöutredningens rapport 6. [36] (Utkommer hösten 1975) 8. Barn och föräldrars arbete. Barnmiljöutredningens rapport 7. [37] (Utkommer hösten 1975) 9. Barnkultur. Barnmiljöutredningens rapport 8. [38] (Utkommer hösten 1975)
Förkortad arbetstid för småbarnsföräldrar. [62]
Utbildning i samspel. [67]

Kommunikationsdepartementet

Trafikolyckor och statistik. [40]
Utredningen om kollektivtrafik i tätorter. 1. Kollektivtrafik i tätort. [47] 2. Kollektivtrafik i tätort. Bilagor. [48]
Trafikbuller. Del II. Flygbuller. [56]
Trafikpolitik - behov och möjligheter. [66]
HAKO-utredningen. 1. Handikappanpassad kollektivtrafik. [68] 2. Handikappanpassad kollektivtrafik. Sammandrag ur SOU 1975:68 (svensk, engelsk och tysk version). [76]
Postens roll i tidningsdistributionen. [80]

Finansdepartementet

1972 års pressutredning. 1. Svensk press. Tidningar i samverkan. [11] 2. Svensk press. Pressens funktioner i samhället. [78] 3. Svensk press. Statlig presspolitik. [79]
Pensionsförsäkring. [21]
Statsbidrag till kommunerna. [39]
Kvinnor i statlig tjänst. [43]
Beskattningsav realisationsvinster. [53]
Fåmansbolag. [54]
Allmän skatteflyktsklausul. [77]

Utbildningsdepartementet

1969 års psalmkommitté. 1. Psalmer och visor. Del 1:1. [2] 2. Psalmer och visor. Del 1:2. [3] 3. Psalmer och visor. Del 1:3. [4]
Utredningen om skolan, staten och kommunerna.
1. Huvudmannaskapet för specialskolan och särskolan. [6] 2. Individen och skolan. [9]
Framtida studerandehälsovård. [7]
Konstnärerna i samhället. [14]
Å jour. Om journalistutbildning. [25]
Forskningsråd. [26]
Program för ljud och bild i utbildningen. [28]
Utbildning för vuxna. [59]
Språkresor. [64]
Distansundervisning. [72]

Handelsdepartementet

Konsumentskydd på låsområdet. [19] (Utkommer hösten 1975)
Vidareutbildning i internationell marknadsföring. [45]
Varuförsörjning i kristid. [57]
Energiberedskapsutredningen. 1. Energiberedskap för kristid. [60] 2. Energiberedskap för kristid. Bilagor. [61]
Distributionsutredningen. 1. Samhället och distributionen. [69] 2. Samhället och distributionen. Bilagor om företaget, anställda och hushåll. [70]

Arbetsmarknadsdepartementet

Demokrati på arbetsplatsen. [1]
Politisk propaganda på arbetsplatser. [27]

Bostadsdepartementet

Totalfinansiering. [12]
Markanvändning och byggande. Remissammanställning utgiven av bostadsdepartementet. [17]
Etablering av miljöstörande industri. [44]
Boende- och bostadsfinansieringsutredningarna. 1. Bostadsförsörjning och bostadsbidrag. [51] 2. Bostadsförsörjning och bostadsbidrag. Bilagor. [52]

Industridepartementet

Internationella koncerner i industriländer. [50]

Kommundepartementet

Kommunal rösträtt för invandrare. [15]
Förtroendevalda och partier i kommuner och landsting. [18]
Utredningen om den kommunala demokratin. 1. Kommunal demokrati. [41] 2. Kommunal demokrati. Sammanfattning. [42] 3. Kommunal organisation och information. [46]
Landstingens arkiv. [71]

Kronologisk förteckning

1. Nordisk överenskommelse om förmåner vid sjukdom, havandeskap och barnsbörd
 2. Peruskoulu pohjoismaissa
 3. Litteratur om nordiskt samarbete
 4. Nordisk kommunal rösträtt och valbarhet
 5. Bötesstraffet
 6. Nordic Cooperation for Tourism. Proposals for Action
 7. Voksenopplæring i de nordiske land. En konferanserapport
 8. Oversikt over forsknings- og utviklingsarbeid som gjelder engelskundervisningen i de nordiske land - 1974
 9. Fort- och vidareutbildning för teaterarbetare
 10. Nordisk samarbete om billedkunst
-



LiberFörlag
Allmänna Förlaget

KUNGL. BIBL.
12 OKT 1975

ISBN 91-38-02543-4